

**START**

# MICROFILMED 2015

For: Leo Baeck Institute  
15 West 16<sup>th</sup> Street  
New York, NY 10011

FILMING POSITION: 1 B

REDUCTION RATIO: 12x

DATE FILMING BEGAN: 8/25/15

TECHNICIAN: Kathy Rose



HUDSON ARCHIVAL<sup>®</sup>

WE HAVE A PASSION FOR PRESERVATION.

845 338.5785 . HUDSONARCHIVAL.COM . PO BOX 640, PORT EWEN, NY 12466



**REEL 33**

# **COPYRIGHT STATEMENT**

**The copyright law of the United States – Title 17, United States Code – concerns the making of photocopies or Other reproductions of copyrighted material.**

**Under certain conditions specified in the law, libraries and archives are authorized to furnish a photocopy or other reproduction. One of these specified conditions is that the photocopy or other reproduction is not to be “used for any purpose other than private study, scholarship, or research.” If a user makes a request for, or later uses, a photocopy or reproduction for purposes in excess of “fair use,” that user may be liable for copyright infringement.**

**This institution reserves the right to refuse to accept a copy order if, in its judgement, fulfillment of the order would involve violation of the copyright law.**

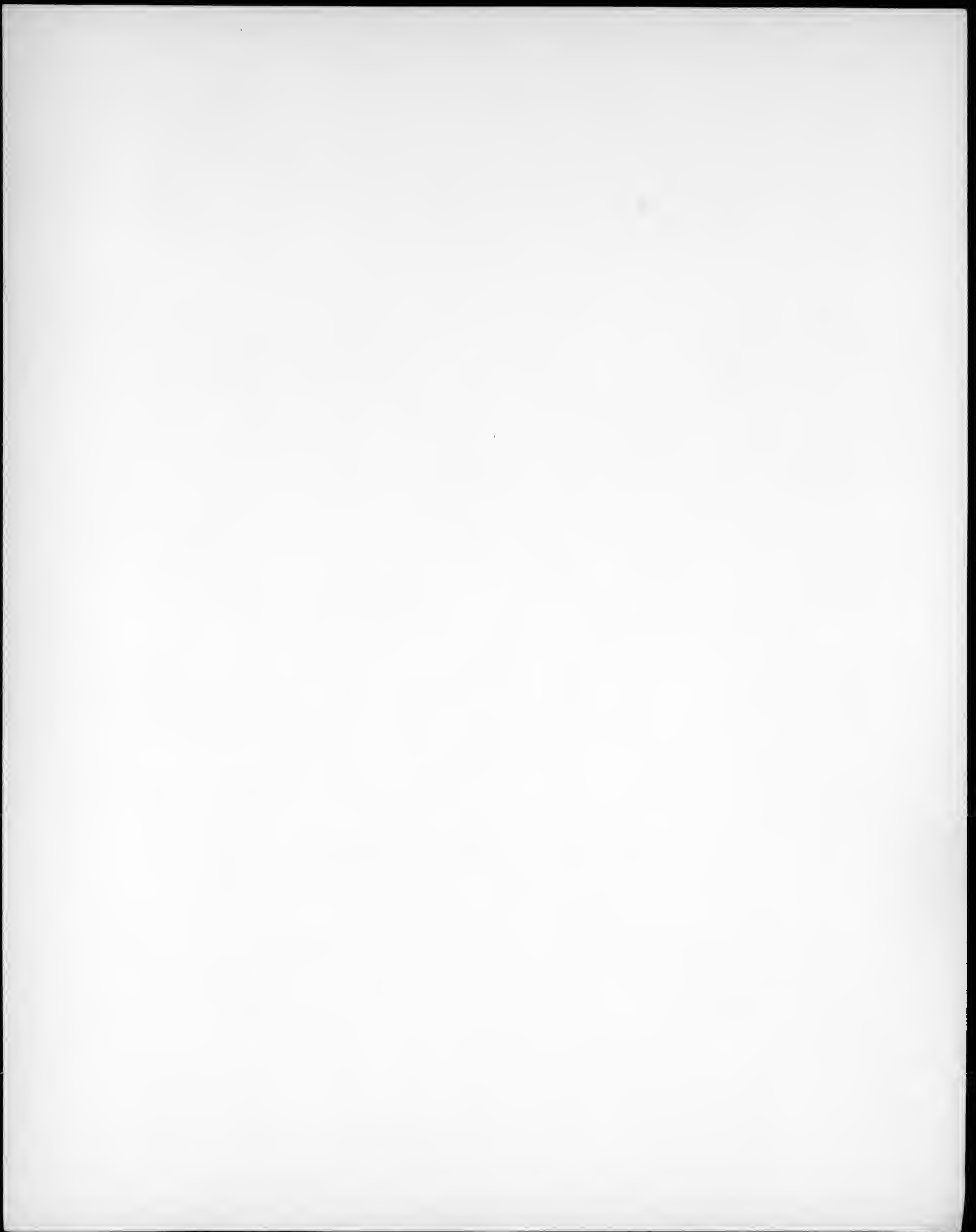

# IMAGE EVALUATION TEST TARGET (QA-3)

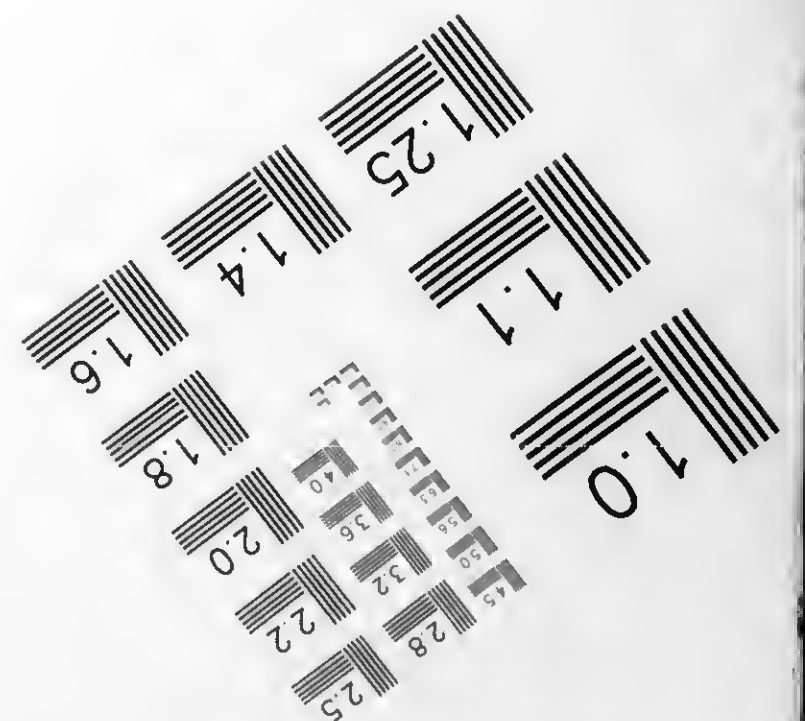
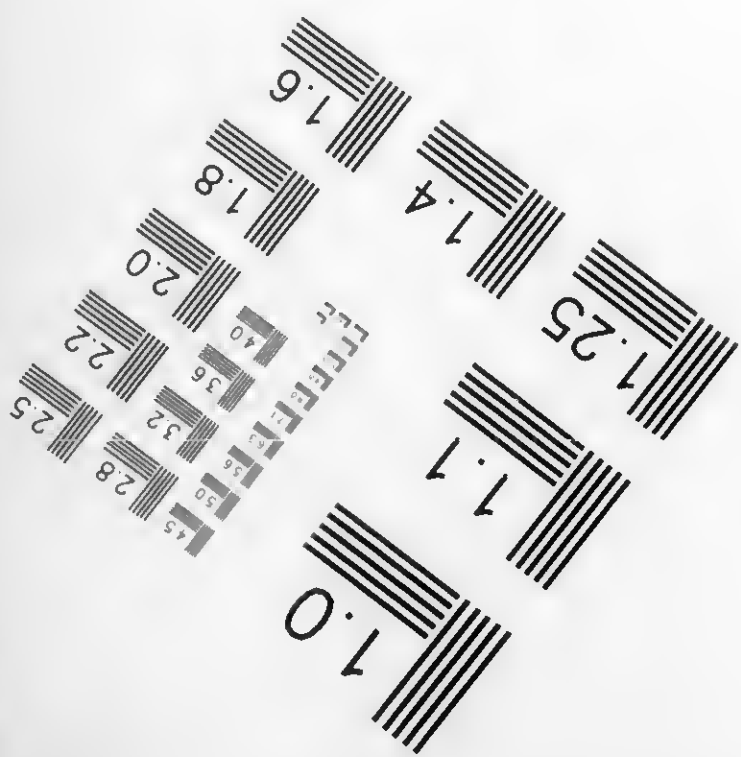
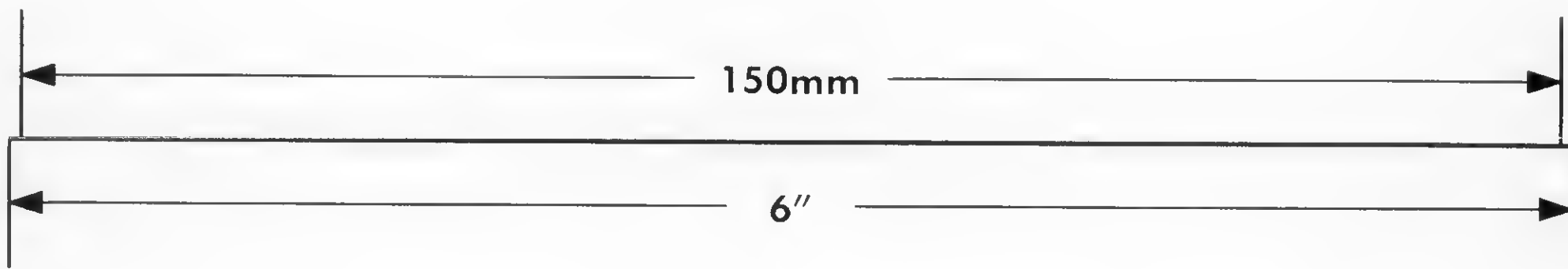
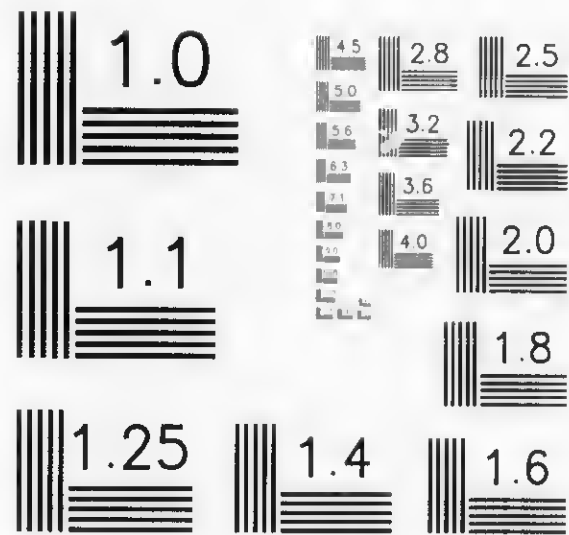
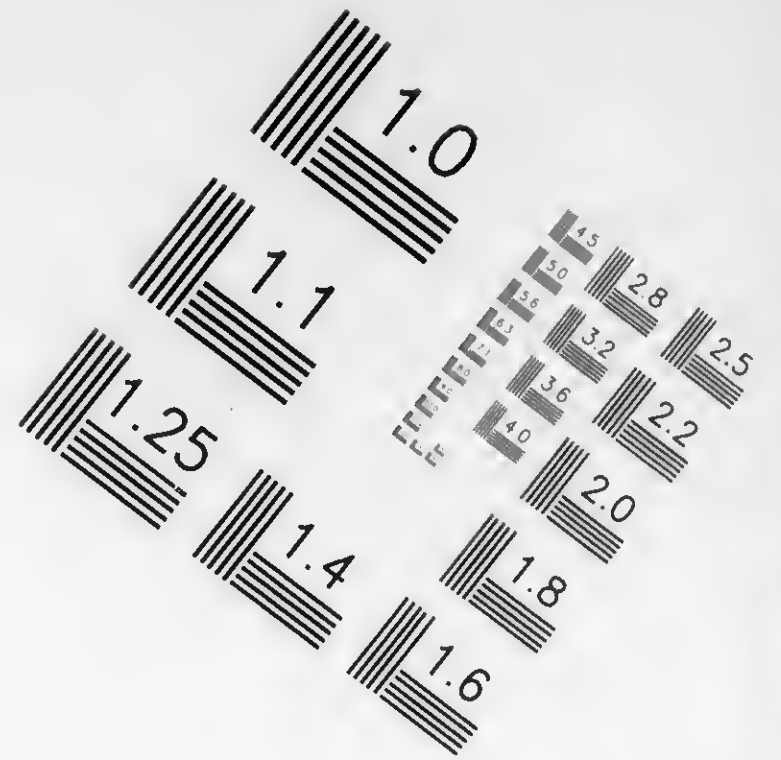
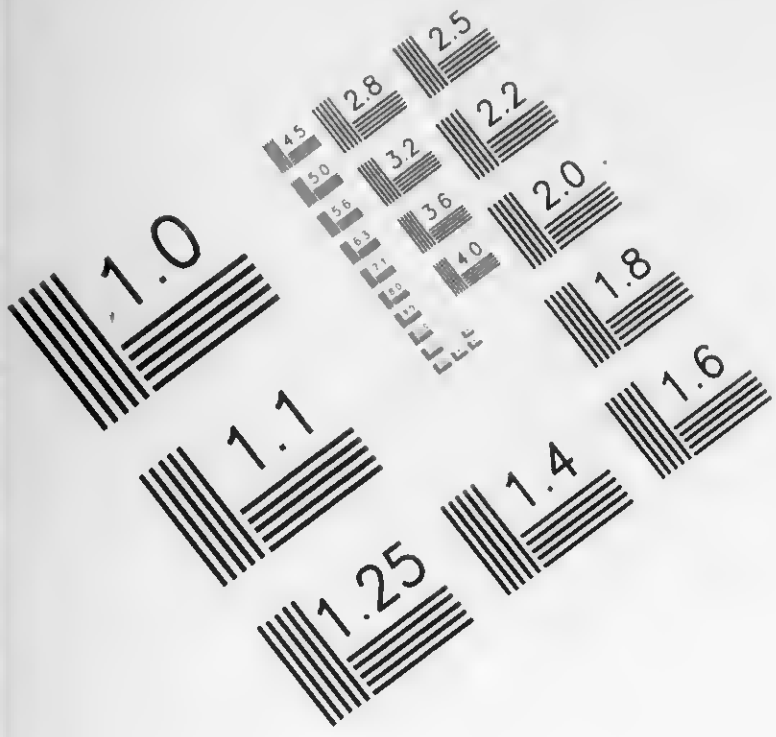

**APPLIED**®  
**IMAGE**  
**Group-**  
**IMAGING**

1653 East Main Street  
 Rochester, NY 14609 USA  
 Voice (585) 482-0300  
 Fax (585) 288-5989

© 2003, APPLIED IMAGE, Inc., All Rights Reserved Rev 1 00



**Guide to the Papers of Rabbi Robert  
L. Lehman (1927-2003)  
1928-2013**

**AR 25598**

**Processed by Dianne Ritchey and Jerry  
Lindenstrauss**

**Leo Baeck Institute  
Center for Jewish History  
15 West 16<sup>th</sup> Street  
New York, N.Y. 10011  
Phone: (212) 744-6400  
Fax: (212) 988-1305  
Email: [lbaeck@lbi.cjh.org](mailto:lbaeck@lbi.cjh.org)  
URL: <http://www.lbi.org>**

© 2014 Leo Baeck Institute. All rights reserved.

Center for Jewish History, Publisher.

Electronic finding aid was encoded in EAD 2002 by Dianne Ritchey in  
October 2014. Description is in English.

---

## **Descriptive Summary**

**Creator:** Lehman, Robert L.  
**Title:** Rabbi Robert L. Lehman Collection  
**Dates:** 1928-2013  
**Dates:** bulk 1950-2002

<b>Abstract:</b>	The Rabbi Robert L. Lehman Collection focuses on the development of a rabbi and of his role leading his congregations. The collection includes copious sermons, substantial correspondence, articles, newspaper clippings, notes, congregational and conference publications, photographs, diplomas, and a few objects.
<b>Languages:</b>	The collection is in English, German, and Hebrew.
<b>Quantity:</b>	9.75 linear feet
<b>Identification:</b>	AR 25598
<b>Repository:</b>	Leo Baeck Institute

---

## Biographical Note

On May 3, 1927, Horst Lazard Lehmann was born to Michael Lehmann and Toni Lehmann of Heilbronn, Germany. The Lehmann family were observant Jews, with a liberal Orthodox background. From April to May 1933 Horst Lehmann attended the Volksschule in Heilbronn until his father, director of the Dresdener Bank in Heilbronn, was transferred to his hometown of Schweinfurt, Germany on May 1, 1933.

In 1937 Toni Lehmann was asked to tend her ill uncle, Rabbi Max Freudenthal of Nuremberg. As a gesture of gratitude he granted her request and asked his son, who lived in the United States, for an immigration affidavit for the Lehmanns. In March 1938 the Lehmann family came to the United States; during immigration Horst Lehmann's name was changed to Robert L. Lehman. On May 4, 1940 he celebrated his Bar Mitzvah at the Hebrew Tabernacle of Washington Heights, a Reform congregation made up largely of fellow German-Jewish immigrants, that leaned toward traditional or conservative practices.

After graduating from Stuyvesant High School in 1945, Robert Lehman served for two years in the army. Following his army service, he attended Long Island University, graduating with honors in philosophy in 1949. He then studied at Hebrew Union College, and was a student rabbi at congregations in Oklahoma, Florida, West Virginia, and Chicago. On June 1, 1954 Robert L. Lehman was ordained as a rabbi.

His first position was as assistant rabbi at Temple Oheb Shalom in Baltimore, Maryland, where he worked under Rabbi Abraham Shaw. There his responsibilities included giving weekly sermons and overseeing the youth education program. The position was only intended to be temporary and he stayed for a little over two years.

In December 1956 Rabbi Robert L. Lehman was installed as rabbi at the Hebrew Tabernacle of Washington Heights, the congregation he had joined upon coming to the United States. He would spend the rest of his life with this congregation, serving for forty-one years and giving sermons on diverse topics. As rabbi, he led the congregation through the turbulent 1960s and the instability of the 1970s-early 1990s, when Washington Heights became known as one of the more dangerous neighborhoods of New York City, with a high crime rate and a crack cocaine epidemic. By 1972 an estimated ninety percent of the congregation had moved out of the immediate neighborhood of the synagogue due to these problems, but still attended synagogue services. For these reasons, the congregation moved in 1974 from its earlier location at 161st Street north to Fort Washington Avenue and 185th Street. The move allowed Rabbi Robert Lehman to initiate more community programs at the synagogue, such as a yearly film festival, concerts, and the Open Mind Adult Education Program, in addition to the Hebrew school and religious education classes already held for the youth. He also helped to



organize an oral history project that resulted in a book, *Reflections on the Holocaust*, published in 1978, on the fortieth anniversary of Kristallnacht. In 1980, he led the congregation in its "Boat People" project, where the congregation adopted a Vietnamese immigrant family in need.

While rabbi of the Hebrew Tabernacle, Rabbi Robert Lehman married Ilona Tucker, a fellow refugee born in Germany. They had one daughter.

In addition to leading his congregation, Rabbi Robert Lehman continued his education at Yeshiva University and earned a certificate from the Post Graduate Center for Mental Health in pastoral counseling. In 1979 he received an honorary doctorate from Hebrew Union College, and in 1985 earned a Doctor of Ministry degree from New York Theological Seminar. In addition, he was active in professional organizations, including having been a member of the executive committee of the Central Conference of American Rabbis, as well as that organization's National Committee on Ethics and its Committee on Aging. He was also on the executive committee of the World Gathering of Jewish Holocaust Survivors and was President of the American Federation of Jews from Central Europe.

In 1985 Rabbi Robert Lehman returned to Heilbronn, his birthplace, as part of memorial events for former Jewish residents from the city (its *Woche der Begegnung*). There he gave a sermon in the Kiliankirche, the first rabbi to do so, reflecting on the events of the Holocaust and the city's efforts to address its past. Later, in 1991, he participated in activities for former Jewish residents of Schweinfurt, as part of the city's twelve-hundredth anniversary. The activities included a series of interfaith talks in the St. Johanniskirche, in which he took part, as well as the installation of a memorial plaque in the Jewish cemetery.

Rabbi Robert Lehman retired from his position at the Hebrew Tabernacle in June 1997, becoming Rabbi Emeritus of the congregation. In 2000 he became a rabbi of the liberal Congregation Or Chadash in Vienna, travelling monthly from New York to conduct services and perform other rabbinical duties. From 2001-2002 he served as part-time rabbi for Temple Israel in Lawrence, New York.

Rabbi Robert L. Lehman died in 2003.

---

## Scope and Content Note

The Rabbi Robert L. Lehman Collection focuses on the development of a rabbi and of his role in leading his congregations, especially in leading the Hebrew Tabernacle of Washington Heights, a congregation whose members consisted largely of fellow German-Jewish immigrants. The collection includes numerous sermons, substantial correspondence, articles, newspaper clippings, notes, congregational and conference publications, photographs, diplomas, and a few objects.

The small first series holds some personal documents, primarily several folders of letters friends and congregants as well as a few articles about himself and about his uncle, Rabbi Max Freudenthal. Items from his life prior to becoming a rabbi are also included here.

The heart of the collection is Series II, which holds the professional papers of Rabbi Robert Lehman. It centers on his training as a rabbi, with documentation of his early position as assistant rabbi in Baltimore, his primary role as rabbi in Washington Heights, and work with later congregations following his retirement. The countless sermons in this series provide insight into his personal preaching style and themes over the years and with different congregations, while correspondence and congregational

papers show other aspects of his rabbinical duties and the activities of the congregations he led. Some of the personal correspondence of Series I includes letters of congregants of the Hebrew Tabernacle. One subseries of Series II documents his work with professional associations and as representative of German-Jewish Holocaust survivors.

Documentation of Rabbi Robert Lehman's rabbinical education will be found primarily among the papers of Series II. Such documents include coursework from Hebrew Union College and information on his student rabbi positions. His diplomas, including later doctoral degrees and the certificate of his ordination as a rabbi, will be found in Series III.

---

## Arrangement

The collection is arranged in three series in the following manner:

Series I: Personal, 1928-2002

Series 2: Professional, 1942-2013

Subseries 1: Early Career and Education, 1944-1957

Subseries 2: Temple Oheb Shalom, Baltimore, 1952-1956

Subseries 3: Hebrew Tabernacle of Washington Heights, 1942-2013

Subseries 4: Late Career, 1969-2003

Subseries 5: Conferences and Events, 1974-1996

Series III: Diplomas and Certificates, 1954-1985

---

## Access and Use

### Access Restrictions

Open to researchers.

### Access Information

Readers may access the collection by visiting the Lillian Goldman Reading Room at the Center for Jewish History. We recommend reserving the collection in advance; please visit the LBI Online Catalog and click on the "Reserve" button.

### Use Restrictions

There may be some restrictions on the use of the collection. For more information, contact:

Leo Baeck Institute, Center for Jewish History, 15 West 16th Street, New York, NY 10011

email: [lbaeck@lbi.cjh.org](mailto:lbaeck@lbi.cjh.org)

---

## Access Points

Click on a subject to search that term in the Center's catalog.

### Individuals:

Lehman, Robert L.

### Organizations:

Hebrew Tabernacle Congregation (New York, N.Y.)

Hebrew Union College-Jewish Institute of Religion

Temple Shalom (Chicago, Ill.)

Union of American Hebrew Congregations

### Subjects:



[Fasts and feasts--Judaism](#)  
[Jewish preaching](#)  
[Jews, German--New York \(State\)--New York.](#)  
[Jews--Education](#)  
[Jews--Education--United States](#)  
[Judaism and social problems--United States.](#)  
[Judaism--Study and teaching \(Higher\)--United States.](#)  
[Judaism--United States--Liturgy.](#)  
[Judaism--United States](#)  
[Kristallnacht, 1938--Anniversaries, etc.](#)  
[Rabbinical seminaries--United States.](#)  
[Rabbis](#)  
[Reform Judaism--United States](#)

### Places:

[Chicago \(Ill.\)](#)  
[Heilbronn \(Germany\)](#)  
[Schweinfurt \(Germany\)](#)  
[Washington Heights \(New York, N.Y.\)](#)

### Document Types:

[Clippings \(information artifacts\)](#)  
[Correspondence](#)  
[Essays](#)  
[Lecture notes](#)  
[Lists \(document genres\)](#)  
[Notes](#)  
[Photographs](#)  
[Programs \(documents\)](#)  
[Sermons](#)  
[Transcripts](#)

---

## Related Material

A number of archival collections in the LBI Archives and books in the LBI Library relate to the German-Jewish community in Washington Heights and the Hebrew Tabernacle of Washington Heights. One of these is the book *Frankfurt on the Hudson*(st 2895); the LBI Archives hold an early manuscript of this work as well (MS 502). Included in the LBI Archives is the Berta Kuba Collection (AR 11991), which contains materials on the congregation and some correspondence with Rabbi Robert L. Lehman. The LBI Archives also hold The oral history collection of the Research Foundation for Jewish Immigration, New York (AR 25385), which contain an oral history by Robert L. Lehman.

Histories of the Hebrew Tabernacle congregation include *A history of the Hebrew Tabernacle Congregation of Washington Heights; a German-Jewish community in New York City*(F 128.9 J5 E4), which includes an introduction by Rabbi Robert L. Lehman.

The LBI Library includes the book, *Reflections on the Holocaust*, which contains histories of members of the Hebrew Tabernacle of Washington Heights (D 811.5 M27).

---

## Separated Material

Some books and a number of publications without extensive notations were removed to the LBI Library. When removed, photocopies of the title pages and copyright information of the items were retained in the collection in the

folder where they were found.

A sewing kit used in the United States army and tefillin were removed to the LBI Art and Objects Collection.

---

## Preferred Citation

Published citations should take the following form:

Identification of item, date (if known); Rabbi Robert L. Lehman Collection; AR 25598; box number; folder number; Leo Baeck Institute.

---

## Processing Information

During processing of the archival collection, similar materials were grouped together to form series and subseries. Some original order was observed, resulting in the current organization of the sermons, the most prominent documentation in the collection. Some larger folders were further subdivided into multiple folders. Certificates were removed from their frames.

---

## Container List

### Series I: Personal, 1928-2002

This series is in German and English.

0.2 linear feet.

#### Arrangement:

Alphabetical.

#### Scope and Content:

Series I contains personal papers of Rabbi Robert L. Lehman, with much of the series consisting of correspondence. Other documents include articles and newspaper clippings and papers that relate to his graduation from Long Island University in 1949, prior to attending Hebrew Union College for his rabbinical studies.

Notable among the articles are documents in the first folder of the series, including Robert Lehman's Bar Mitzvah speech at the Hebrew Tabernacle of Washington Heights and a 1962 newspaper clipping regarding Catholic liturgy that demonized Jews and his recommendation, sent to the Vatican, to remove references to such demonization during the Second Vatican Council. The final folder of the series holds several essays written during the late 1940s for contests and courses on topics such as world peace and an academic paper on various philosophers' approaches to God; also included is a Sabbath Evening Service written by Rabbi Robert L. Lehman and dedicated to his Hebrew Tabernacle congregation, among other items.

Much of the series consists of personal correspondence, both from friends and family members as well as some from congregants. Such letters often impart greetings and news of their activities, mention academic politics at Hebrew Union College or news of fellow classmates, or are from friends who were also rabbis who tell of news of their positions. A few letters relate to his position at Hebrew Tabernacle. Folder 4, which holds later correspondence, includes a letter from Steven Lowenstein, author of *Frankfurt on the Hudson*, thanking Robert Lehman for his aid with the book; others are from the Leo Baeck Institute or from Long Island

University, when he received its Distinguished Alumnus Award in 1992.

<b>Box</b>	<b>Folder Title</b>	<b>Date</b>
1	1 Articles about Robert L. Lehman and Bar Mitzvah Speech	1940-1962
1	2 Articles – Max Freudenthal	1928-1937
1	3 Books removed from collection	1923-1953
1	4 Correspondence	1989, 2002
1	5 Correspondence – Congregations and Personal	1956-1981
1	6 Correspondence – Congregations and Personal – Feder, Gary and Max	1963-1970
1	7 Correspondence – F-G	1954-1971
1	8 Correspondence – Jacob, Walter	1955-1969
1	9 Correspondence – Or Chadasch (Vienna)	2001-2002
1	10 Correspondence – S	1954-1970
1	11 Correspondence – W-Z	1961-1972
1	12 Graduation from Long Island University	1948-1949
1	13 Newspaper Clippings	1948
1	14 Taxes	1957-1961
1	15 Writings and Research	1947-1968

## **Series II: Professional, 1942-2013**

**This series is in English, German, and Hebrew.**

**7.8 linear feet.**

### **Arrangement:**

Divided into four subseries:

Subseries 1: Early Career and Education, 1944-1957

Subseries 2: Temple Oheb Shalom, Baltimore, 1952-1956, 1962

Subseries 3: Hebrew Tabernacle of Washington Heights, 1942-2013

Subseries 4: Late Career, 1969-2003

Subseries 5: Conferences and Events, 1934, 1974-1996

### **Scope and Content:**

Series II documents Rabbi Robert L. Lehman's education and role as rabbi and comprises the bulk of the collection. Documenting his rabbinical studies, early training, and evolution as a rabbi, it includes extensive sermons, much correspondence, and other congregational and organizational papers. The first four subseries are divided by chronological period (Early Career and Education; Temple Oheb Shalom; Hebrew Tabernacle of Washington Heights; Late Career), with the final subseries relating to trips and professional conferences.

Sermons comprise the bulk of Series II, spanning the career of Rabbi Robert Lehman. His first sermons, given as a student in the chapel of Hebrew Union College, will be found in Subseries 1, along with those given as a student rabbi. Subseries 2, his first position as an ordained rabbi, continues with the sermons he gave while a rabbi in Baltimore. The sermons from his pulpit at Hebrew Tabernacle will be found in Subseries 3 and document more than forty years of guiding his congregation with discussions of prayer, Biblical teachings, historical events, personal reflections, lessons taken from books, television and film, and on the

events of their times – local, national, and international. Subseries 4 holds later sermons from his brief time as rabbi at Temple Israel on Long Island and at the newly-formed congregation of Or Chadasch in Vienna, Austria, where his sermons were in German. Also in German was the sermon he gave at the Kilianskirche in Heilbronn, Germany, on a trip there in 1985, located in Subseries 5, along with a shorter talk given at a church in Schweinfurt in 1991.

Correspondence also makes up a large portion of the professional documentation of Series II and will similarly be found in each subseries. Much of it is organizational and administrative; there is correspondence with his congregations when he was a student rabbi, relating to trips and conferences pertaining to details such as travel and logistical information. Correspondence pertaining to his two pulpits largely refers to the running of the congregations and their programs, especially the educational programs. Hebrew Tabernacle correspondence documents many of the congregation's activities, among them the concerts and lectures, the work of committees, congregational membership, and the maintenance of the synagogue and its finances, but also including honors awarded to Rabbi Lehman and events marking the anniversary of Kristallnacht. Related to the correspondence of the congregations of Temple Oheb Shalom and the Hebrew Tabernacle are their congregational papers; the former's consists mainly of papers related to the attendance and teaching in Temple Oheb Shalom's educational program, while Hebrew Tabernacle's congregational papers relate to many of its activities. In addition, research related to projects and documentation related to Hebrew Tabernacle's history will also be found in Subseries 3.

Rabbi Robert Lehman's membership in professional organizations and attendance at professional conferences will be found in Subseries 5. This subseries also contains documentation on memorial trips to Heilbronn and Schweinfurt, Germany in which he took part. Material in this subseries includes correspondence, publications, articles, and other papers related to specific conferences and events. Notable also is the documentation on the World Gathering of Jewish Holocaust Survivors in Israel.

## **Subseries 1: Early Career and Education, 1944-1957**

**This subseries is in English and Hebrew.**

**1.2 linear feet.**

### **Arrangement:**

Divided topically as follows:

- A) Hebrew Union College
- B) Student Rabbi Holiday Positions
- C) Temple Sholom (Chicago)
- D) Other Papers

### **Scope and Content:**

This subseries relates to the beginning of Rabbi Robert Lehman's rabbinical career. It includes documentation of his studies at Hebrew Union College, his experiences as a student rabbi during the high holidays, his extended time as a student rabbi at Temple Sholom in Chicago, and other papers.

Documentation of Robert Lehman's studies at Hebrew Union College include organizational papers with the college, including some from late December 1953 and early January 1954 regarding the illness of his father. Other correspondence is with his professor and thesis advisor, Ellis Rivkin, as well as two folders of letters from classmates who were friends. Their



letters primarily provide updates on their activities and news of the congregations they served; Richard Rosenthal relates some descriptions of his activities as a military chaplain at Fort Leonard Wood. Other papers related to Robert Lehman's studies consist of a number of academic papers, notes on lectures and books, and examination questions and responses. Papers from the course "The Rabbi, the Congregation, and the Community" include descriptions of case studies of advisement given and interaction between rabbis and congregants.

Three folders relate to Robert Lehman's experiences as a student rabbi during the holidays at congregations in Oklahoma, Florida, and West Virginia. These folders contain correspondence regarding arranging his arrival and preparation for participating with the congregations. The first two folders also contain Robert Lehman's sermons for Rosh Hashana, Kol Nidre, Yom Kippur, and Yom Kippur Memorial Services. The second folder also includes a sermon for the dedication of the new Temple for the Congregation of Liberal Judaism and notes on an address to its Sisterhood on the place of women in modern 1950s Judaism. The final folder consists solely of correspondence regarding arrangements for holiday services at B'nai Israel Congregation in West Virginia.

Robert Lehman worked from autumn 1952 until spring 1953 as a student rabbi at Temple Sholom in Chicago. Papers regarding this time include correspondence with the congregation's rabbi, papers relating to the teaching of youth, and sermons. Correspondence with this congregation, while including organizational details, also pertains to teaching the youth of the congregation and Robert Lehman's various ideas to increase their interest in Temple activities and make Judaism relevant to them. Related is the folder of learning materials for the children's instruction, the text of plays put on by them for Hanukah and Purim, and instruction packets for parents' workshops, which instructed parents on how to celebrate the holidays at home. Several of the sermons given by Robert Lehman were intended for children, with another comparing Hanukah and Christmas, focusing on how parents could keep children interested in Hanukah during December.

The remaining other papers of Subseries 1 include a number of sermons and articles by other as well as some by Robert Lehman. Two folders in this section of the subseries hold writings by Robert Lehman. The first "Essays and Sermons by Robert L. Lehman" date from the late 1940s and include two short stories for an English class, as well as an essay for a history class on the history of war in the twentieth century and present conditions of the post-war world. "Choose Thou Life" may be an early draft of a sermon. This folder also includes copies of various poems. The folder "Sermons, Prayers, and Talks" includes several sermon drafts from the early 1950s given at Hebrew Union College, some of which were graded, as well as others for Hebrew Tabernacle. Some of these are benedictions for weddings. Sermons and newspaper clippings by others will also be found in this area of the subseries, along with texts of radio broadcasts by the Union of American Hebrew Congregations.

#### **A) Hebrew Union College**

<b>Box</b>	<b>Folder Title</b>	<b>Date</b>
1	16 Correspondence	1950-1953
1	17 Correspondence - Rivkin, Ellis	1954-1955
1	18 Correspondence - Rosenthal, Richard (Dick)	1954-1958
1	19 Correspondence - Rosenthal, William (Bill)	1954-1956

1	20	Course Notes and Essays – History 2: 333 BCE to 400 BCE (Summer 1950)	1950
1	21	Course Notes and Essays – Third Term (Fall 1950)	1950
1	22	Course Notes and Essays – Eighth Term (Spring 1953)	1952-1953 March
1	23	Course Notes and Essays – Human Relations 3: The Rabbi, the Congregation and the Community	1950-1953
1	24	Course Notes and Essays – Ninth Term (Fall 1953-1954)	1937, 1953 October-1954
1	25	Course Notes and Essays – History 13 (Spring 1954)	1954 February-April

**B) Student Rabbi Holiday Positions**

<b>Box</b>	<b>Folder Title</b>	<b>Date</b>
1	26 Congregation Emeth (Ardmore, Oklahoma)	1950 July-October
1	27 Congregation of Liberal Judaism (Orlando, Florida)	1951 July-October
1	28 B'nai Israel Congregation (Parkersburg, West Virginia)	1953 June-1954 May

**C) Temple Sholom (Chicago)**

<b>Box</b>	<b>Folder Title</b>	<b>Date</b>
1	29 Correspondence	1952-1954
1	30 Plays	1952-1953
1	31 Religious School – Learning Materials and Forms	1953-1955
1	32 Sermons	1952 September-1953 March
1	33 Temple Sholom Bulletins	1952-1955
1	34 Workshops for Parents	1952-1952

**D) Other Papers**

<b>Box</b>	<b>Folder Title</b>	<b>Date</b>
1	35 Children's and Family Services – General	1944-1956
1	36 Essays and Sermons by Robert L. Lehman	1946-1949
1	37 Multiple Congregations – Shavuot, Confirmation, and Graduation Services	1955-1957
1	38 Sermons, Addresses and Articles by Others	1953-1955
1	39 Sermons, Prayers, and Talks	1949-1954
1	40 Service Programs and Bulletins	1953-1955
1	41 Synagogue Service Bulletins and Untitled Family Service Pamphlets	undated, 1951-1955
<b>Box</b>	<b>Folder Title</b>	<b>Date</b>
2	1 Union of American Hebrew Congregations – Radio Broadcasts – Design for Living	1951-1952

2	2	Union of American Hebrew Congregations – Radio Broadcasts – Design for Living	1953-1955
2	3	Union of American Hebrew Congregations – Radio Broadcasts – Message of Israel	1952-1953
2	4	Union of American Hebrew Congregations – Radio Broadcasts – Message of Israel	1954-1955
2	5	Union of American Hebrew Congregations – Radio Broadcasts – Message of Israel	1956-1957

## **Subseries 2: Temple Oheb Shalom, Baltimore, 1952-1956, 1962**

**This subseries is in English and German.**

**0.4 linear feet.**

### **Arrangement:**

Alphabetical.

### **Scope and Content:**

Subseries 2 contains papers from Temple Oheb Shalom, where Robert Lehman served as assistant rabbi. It focuses on his communication with the congregation's rabbi, Abraham Shaw, as well as Robert Lehman's work in organizing a youth education program.

Correspondence with Rabbi Abraham Shaw includes letters relating to the consideration of Robert Lehman as assistant rabbi and his election. A 1954 letter mentions Robert Lehman's ordination as a rabbi on June 1, 1954. Other early letters discuss the arrangement of an apartment and his first days with the congregation. Letters from 1956 mention Robert Lehman's consideration by the Hebrew Tabernacle of Washington Heights, who were seeking a new rabbi. A December 1956 letter by Abraham Shaw mentions his having installed Robert Lehman as rabbi at Hebrew Tabernacle. Other letters contain personal greetings and discuss various other subjects.

Notable are several folders of sermons, Robert Lehman's first as an ordained rabbi. Included is his sermon for September 24, 1954, when he was installed as rabbi at Temple Oheb Shalom. This sermon includes some biographical details, since it was his introduction to his new congregation. While all sermons focus on Biblical teachings, they also include varying other subjects, with occasional mentions of current events, such as anti-Semitism, fears of communism, the lack of attendance at non-holiday services, or the Korean War. One folder holds sermons Robert Lehman gave at the Baltimore Hebrew Congregation.

Three folders relate to the congregation's youth programs, in which Robert Lehman participated. These include service programs as well as texts for children's services and Passover songs. Other letters include forms and circular letters, including instructions for boys for their bar mitzvahs or confirmations and guidelines for the home celebration of Hanukah. Related is the folder of materials on the religious school. Such papers include correspondence, especially regarding the arranging of a post-confirmation course, and notes on the children's curriculum, teaching materials, and a photo of the religious school's high school graduates.

<b>Box</b>	<b>Folder Title</b>	<b>Date</b>
2	6 Correspondence – Abraham Shaw	1954-1965

2	7	Correspondence – Jewish Art Exhibition (Baltimore, Maryland)	1954
2	8	Funerals, Weddings, and Talks	1955-1956
2	9	Religious School	1952-1956
2	10	Sermons	1954 September-1954 December, 2004
2	11	Sermons	1955 January-1955 May
2	12	Sermons	1955 June-1955 December
2	13	Sermons	1956 January-1956 May, 1962 November
2	14	Sermons – Baltimore Hebrew Congregation	July 1954-August 1954
2	15	Youth Education	1951-1956
2	16	Youth Education – Passover Seder	1955
2	17	Youth Education – Purim	1954-1956

### **Subseries 3: Hebrew Tabernacle of Washington Heights, 1942-2013**

This subseries is in [German] and [English].

5.6 linear feet.

#### **Arrangement:**

Divided as follows:

- A) Correspondence
  - a) Alphabetical Files of Congregational Correspondence
  - b) Topical
- B) Sermons
  - a) Chronological
  - b) Topical
- C) Other Congregational Papers
- D) Projects, Articles, and Research

#### **Scope and Content:**

This subseries holds the papers of Rabbi Robert Lehman while he was rabbi at Hebrew Tabernacle of Washington Heights. It has been divided into four areas: correspondence; sermons; other congregational papers; and projects, articles, and research.

The correspondence of Robert Lehman as Rabbi of Hebrew Tabernacle of Washington Heights covers numerous topics. The majority focus on routine matters relating to the congregation and synagogue.

Four folders of correspondence were previously arranged alphabetically. Nearly all of this correspondence consists of copies of the correspondence of Max Hamburg, the congregation's president during the 1970s. These letters focus on organizational matters, such as maintenance, preparation for holidays, invitations to new community members, fund-raising, events, and other such topics. Notable is a May 1978 request for police protection for worshippers departing the synagogue, evidence that reflects the changing neighborhood of Washington Heights.

The majority of correspondence was arranged topically during the



processing of the archival collection. These letters also often feature routine subjects, including circular letters and forms. Among the earliest committee correspondence are letters of Robert Lehman to and from the rabbinical placement committee as he searched for a new position when his time at Temple Oheb Sholom was coming to an end. Among these letters is his curriculum vitae. The second folder of committee correspondence includes a 1973 announcement of a meeting regarding the congregation's search for a new synagogue, which also mentions the condition of the neighborhood surrounding the congregation's previous location on 161st Street. Another folder documents the merge of the congregation of Temple Covenant with that of Hebrew Tabernacle. The folder pertaining to the fiftieth anniversary of Kristallnacht in 1988 includes information on the dedication of the Hebrew Tabernacle's stained-glass windows, as well as letters from other congregations regarding the event, the anniversary's sermon, and service program.

The folder of general correspondence from 1990-1994 contains several letters and related documents that pertain to events in the history of the congregation and to Rabbi Robert Lehman's career there. The folder includes an article by a member of the choir on his first meeting with Cantor Henry Ehrenberg and an overview of his experiences with the choir. The folder also has correspondence and a related documentation of a Kristallnacht memorial in 1993, letters regarding the celebration of Rabbi Lehman's fortieth anniversary as a rabbi, and a letter from the Vietnamese family sponsored by the congregation in 1980.

Correspondence with the Union of American Hebrew Congregations largely centers around the payment of membership dues, with information on the Hebrew Tabernacle's financial situation and its changes over the decades. Correspondence with the United States Holocaust Memorial Museum mentions the donation to the museum's collection of oral history tapes of experiences of the congregants.

The core of the material on the Hebrew Tabernacle of Washington Heights, and of the collection itself, consists of the drafts of sermons given by Rabbi Robert L. Lehman for this congregation from the late 1950s through the early 2000s. Most sermons were organized chronologically, although a smaller amount were grouped together by topic; this previous arrangement has been retained. Research material for sermons, such as newspaper or magazine clippings, correspondence, reports, fliers, programs, or other papers, are often included with the sermon for which they were used. Some sermons include index cards with brief summaries of their contents written at a later date by someone other than Rabbi Lehman; other similar index cards with sermon summaries were found together and have been included in this series. While the sermons provide ample evidence of Rabbi Lehman's preaching, they also hold many clues on the congregation's history and concerns. Most sermons relate Biblical stories or text with discussion of their relevance to modern life or events. Most sermons were typed, but some consist only of handwritten notes. Many typed sermons were written in a personal shorthand, with abbreviations for certain words; typed sermons were written on full pages of paper as well as half-sheets and index cards.

Particularly interesting are the many sermons that mention local, national, or world events, providing a historical overview of significant current events as well as imparting religious guidance to the congregation. Most prominent events in American history during these decades are addressed in the sermons. Notable are the sermons of the 1960s and 1970s that mention the Vietnam War, the growing civil rights movement and the racial tensions of the times, the space race and moon landing, the counterculture of the 1960s and 1970s, and the ideological divide between the younger and older generations. Included is mention of Jewish participation in the

civil rights movement; anti-Semitism among some of the revolutionary African-American rights organizations; events in Israel, Jewish youth and youth movements, the shift toward conservatism and the political right in the 1980s; and the effects of poverty on society. For example, sermons from 1969-1970 included a reaction to the Black Power Manifesto of James Forman; a discussion of religion in the Age of Aquarius; problems in Washington Heights and the election of Mayor Lindsay; a call for peace after the deaths at Kent State; and remarks on the first Earth Day. Another example is the folder "Turbulent 1960s and Spirituality," among the topical folders of sermons, which collects several historically-interesting sermons from the 1960s in one location; these include such topics as the 1969 protest against Columbia University's building of a gymnasium in Morningside Park, the Vietnam War, and the changes in English usage due to the growth of drug-related slang, as well as discussion of the history of Hassidim and their conflicts with Orthodox Judaism.

Other sermons, often those of the 1970s through the 1990s, mention the changing demographics of the neighborhood of Washington Heights, with reference to the reasons why the congregation moved their synagogue in 1974 from the more dangerous location of 161st Street to the congregation's location on Fort Washington Avenue. Still others, especially during the 1980s and 1990s, touch upon the congregation's role in the neighborhood, with mentions of participation in anti-drug protests and the support of local politicians. Some sermons note the changing demographics of the congregation itself as the older German-born congregants were joined by the younger generations.

Another frequent topic of the chronologically-arranged sermons are reviews of books, movies, and plays, in addition to the bulk of the sermons that focused on Biblical readings or in-depth examinations of prayers such as the Shema or the Kaddish. Although books reviewed during sermons were often books considering Judaism or Jewish history, they also included popular fiction. Among the reviews are those of television shows such as *All in the Family*, which Rabbi Lehman criticized. His Yom Kippur sermon of 1985 discussed a book by Klaus Mann on the importance of a civilized world and found fault with the then popular but uncivilized movie, *Rambo*; indicative of the times, it echoed the violence of the subways and the streets. One folder among the topically-arranged sermons consists of reviews as well.

The Holocaust was an undercurrent often referenced in passing in sermons, but was also frequently marked in November with a sermon around the anniversary of Kristallnacht, commemorating the burning of the synagogues in Germany.

In the folder of earliest sermons, those of autumn 1956, will be found the sermons related to the installation of Rabbi Lehman as rabbi of Hebrew Tabernacle. These include the sermon given by Rabbi Abraham Shaw, the senior rabbi of Temple Oheb Shalom, as well as Rabbi Lehman's response. Some sermons from the end of his career with this congregation focused on the future of the congregation. In 1993, with his retirement approaching, Rabbi Lehman asked his congregation to begin to consider the role of the non-Jew in the community. In his last holiday sermons of 1996, Rabbi Lehman spoke to his congregation on liberal Judaism and the upcoming changes the congregation might consider, such as the possibility of a female rabbi and greater attendance at services. These sermons also include his reminiscences of the congregation in addition to briefly describing its history.

Other Congregational Papers includes papers relating to the history of the congregation, as well as holding a few papers on the congregation in general.

Three folders pertain to the history of the congregation. Among these folders are a copy of a draft history of the congregation in 1985, later published; text of a service on the fiftieth anniversary of Kristallnacht with the dedication of eight stained glass windows; a newspaper article by Rabbi Robert Lehman on the history of the synagogue in 1980, and a 2005 article by cantor Frederick Herman on the one-hundredth anniversary of the building. Folder 7/15 includes a transcript of a detailed 1972 interview with Rabbi Lehman (with later 1979 additions) that mentions his own family's history but primarily focuses on that of the congregation prior to its move further north; it includes description of the changes in the neighborhood. This folder also holds a history of Kristallnacht commemorations at the Hebrew Tabernacle, among other papers. The scrapbook holds loose newspaper clippings relating either to the Hebrew Tabernacle or to Rabbi Lehman. They mention such items as community events and participation, the congregation's participation in civil rights marches, and Jewish holidays, among other subjects. The following folder includes a photograph of Rabbi Robert Lehman. The final folder holds documents from a class he gave, including attendance lists and class readings.

The final section of this subseries consists of documentation collected on various topics, often for projects undertaken by the congregation.

One project of the congregation was the support of a Vietnamese family; information gathered on the considerations of hosting a family will be found in the folder "Boat People," as well as information on the family they hosted. The "Liturgy Project" holds papers related to the examination of liturgy used by the congregation in a project conducted by the Central Conference of American Rabbis. The papers consisted of a survey by congregants on their thoughts and feelings while attending services in view of potential future changes to the liturgy. Such papers included a description of the project's goals, participating congregants' "worship diary" entries and a summation of the survey's results by Rabbi Lehman.

The folder "Anti-Semitism" relates to both anti-Semitism in America, including articles and a November 1966 sermon, and newspaper clippings on the Oberammergau Passion Play. Another folder, "Judaism in the Twenty-First Century" holds varying versions of the text of a talk by Robert Lehman in 1990 with his theories about the future; among the future events he anticipated were the return of Jews to Germany; the rise of Islamic fundamentalism and dangers to Israel; changes in Jewish communal organizations and the role of women; the future of liberal Judaism; and the role of rabbis in the future.

Several folders hold research material on varying topics. Material on the Jewish Defense League in 1969 includes newspaper clippings on the foundation of the league as well as on their position to Mayor Lindsay. The final folder of this subseries contains articles on Rabbi Robert Lehman, material on the Leadership Institute for Young German Jews, a clipping about Hebrew Tabernacle, and photographs of Rabbi Robert Lehman.

## **A) Correspondence**

### **a) Alphabetical Files of Congregational Correspondence**

<b>Box</b>	<b>Folder Title</b>	<b>Date</b>
2	18 L-W	1974
2	19 C-J	1975-1981
2	20 K-S	1978-1979
2	21 T-W	1978

**b) Topical**

<b>Box</b>	<b>Folder Title</b>	<b>Date</b>
2	22 Adult Bar/ Bat Mitzvah	
2	23 Aufbau – Honoring Robert Lehman	1979
2	24 Celebration – Thirty-Fifth Anniversary as 1992 Rabbi at Hebrew Tabernacle	
2	25 Circular Letters and Forms	1957, 1978
2	26 Circular Letters and Forms	1979
2	27 Circular Letters, Announcements, and Forms	1980
2	28 Circular Letters, Announcements, and Forms	1981-1982
2	29 Committees	1956-1969
2	30 Committees and Membership	1973-1974, 1989-1991
2	31 Covenant Temple Merge	1980-1981
<b>Box</b>	<b>Folder Title</b>	<b>Date</b>
3	1 Fiftieth Anniversary of Kristallnacht	1987-1988
3	2 General Correspondence	1974-1981
3	3 General Correspondence	1990-1994
3	4 High Holidays	1976-1979
3	5 High Holidays – Newspaper Advertisements	1975-1978
3	6 Organizational Correspondence	1974-1975
3	7 Planning and Finances	1985-1996
3	8 Sixty-Fifth Anniversary of Hebrew Tabernacle	1971
3	9 Union of American Hebrew Congregations – Finances	1971-1978
3	10 Union of American Hebrew Congregations – Finances	1994
3	11 Union of American Hebrew Congregations - Finances and Membership	1975-1979
3	12 United States Holocaust Memorial Museum	1991
3	13 Young Married Group (Mr. and Mrs. Group)	1956-1960, 1985

**B) Sermons****a) Chronological**

<b>Box</b>	<b>Folder Title</b>	<b>Date</b>
3	14 Sermons	undated
3	15 Sermons	1956 September-1956 December
3	16 Sermons	1957 January-1957 June
3	17 Sermons – Index Card Notes	1957-1958



3	18	Sermons	1957 September-1957 December
3	19	Sermons	1958 January-1958 May
3	20	Sermons	1958 September-1958 December
3	21	Sermons	1959 January-1959 June
3	22	Sermons	1959 September-1960 June
3	23	Sermons	1960 September-1960 December
3	24	Sermons	1961 January-1961 May
3	25	Sermons	1961 September-1961 December
3	26	Sermons	1962 January-1962 May
3	27	Sermons	1962 September-1962 December
<b>Box</b>	<b>Folder Title</b>	<b>Date</b>	
4	1	Sermons	1963 January-1963 May
4	2	Sermons	1963 September-1963 December
4	3	Sermons	1964 January-1964 June
4	4	Sermons	1964 September-1964 December
4	5	Sermons	1965 January-1965 June
4	6	Sermons	1965 September-1965 December
4	7	Sermons	1966 January-1966 April
4	8	Sermons	1966 September-1966 December
4	9	Sermons	1967 January-1967 May

4	10	Sermons	1967 September-1968 June
4	11	Sermons	1968 September-1968 December
4	12	Sermons	1969 January-1969 May
4	13	Sermons	1969 September-1969 December
4	14	Sermons - Index Card Notes	1969-1970
4	15	Sermons	1970 January-1970 June, 1994
4	16	Sermons	1970 September-1970 December
4	17	Sermons	1971 January-1971 May
4	18	Sermons	1971 September-1972 January
4	19	Sermons	1972 October-1972 December
4	20	Sermons	1973 January-1973 June
4	21	Sermons	1973 September-1973 December
<b>Box</b>	<b>Folder Title</b>		<b>Date</b>
5	1	Sermons	1974 January-1974 June
5	2	Sermons	1974 September-1974 December
5	3	Sermons	1975 January-1975 June
5	4	Sermons	1976
5	5	Sermons	1977 January-1977 June
5	6	Sermons	1977 September-1977 December
5	7	Sermons	1978 January-1978 May
5	8	Sermons	1978 September-1978 December

5	9	Sermons	1979 January-1979 May
5	10	Sermons	1979 September-1979 December
5	11	Sermons	1980 January-1980 May
5	12	Sermons	1980 September-1980 December
5	13	Sermons	1981 January-1981 May
5	14	Sermons	1981 September-1981 December
5	15	Sermons	1982 January-1982 April
5	16	Sermons	1982 September-1982 December
5	17	Sermons	1983 January-1983 May
5	18	Sermons	1983 September-1983 December
<b>Box</b>	<b>Folder Title</b>		<b>Date</b>
6	1	Sermons	1984 January-1984 June
6	2	Sermons	1984 August-1984 December
6	3	Sermons	1985 January-1985 May
6	4	Sermons	1985 September-1985 December
6	5	Sermons	1986 January-1986 August
6	6	Sermons	1986 September-1986 December
6	7	Sermons	1987 January-1987 June
6	8	Sermons	1987 August-1987 December
6	9	Sermons	1988 January-1988 April
6	10	Sermons	1988 September- December

6	11	Sermons	1989 January-1989 June
6	12	Sermons	1989 September-1989 December
6	13	Sermons	1990 January-1990 May
6	14	Sermons	1990 September-1990 December
6	15	Sermons	1991 January-1991 May
6	16	Sermons	1991 August-1991 December
6	17	Sermons	1992 January-1992 June
6	18	Sermons	1992 September-1992 December
6	19	Sermons	1993 January-1993 April
6	20	Sermons	1993 September-1993 December

<b>Box</b>	<b>Folder Title</b>	<b>Date</b>
7	1 Sermons	1994 January-1994 May
7	2 Sermons	1994 September-1994 December
7	3 Sermons	1995 January-1995 May
7	4 Sermons	1995 August-1995 December
7	5 Sermons	1996 January-1996 June
7	6 Sermons - High Holidays	1996
7	7 Sermons	1997-1999

**b) Topical**

<b>Box</b>	<b>Folder Title</b>	<b>Date</b>
7	8 Book, Movie, and Play Reviews	1957-1972
7	9 Children's and Youth Services	1978, 1991
7	10 Philosophy	1965-1966
7	11 Turbulent 1960s and Spirituality	1956-1975, 1987
7	12 Various Subjects	1956-1987

**C) Other Congregational Papers**

<b>Box</b>	<b>Folder Title</b>	<b>Date</b>
------------	---------------------	-------------



7	13	By-Laws, Programs, and Fliers	undated, 1974, 2000
7	14	History of Hebrew Tabernacle of Washington Heights	1968-2005
7	15	History of Hebrew Tabernacle - Correspondence, Reports, Interview Transcript	1972-2013
7	16	History of Hebrew Tabernacle - Scrapbook	1962-1990
7	17	Publications, Photographs, and Programs	1948-1986
7	18	Rabbi's Class	1989

#### **D) Projects, Articles and Research**

<b>Box</b>	<b>Folder Title</b>	<b>Date</b>	
7	19	Anti-Semitism	1967-1970
7	20	Bible Comparisons - Birth Stories, Lord's Prayer, Passover and Last Supper, Sanhedrin and Trial of Jesus	undated
7	21	Boat People	1979-1980
7	22	Children's Services - Boy Scouts	undated
7	23	Crime Prevention Program	undated
7	24	Euthanasia	1942-1949, 1986
7	25	In the Shadow of the Tower/ Josef Nassy Art - Articles and Images	1989
7	26	Jewish Defense League	1969
7	27	Jews and Catholics	1964
7	28	Judaism in the Twenty-First Century	1990
<b>Box</b>	<b>Folder Title</b>	<b>Date</b>	
8	1	Liturgy Project	1994
8	2	Notes - Various Topics	undated, 1951-1970, 1984-1988
8	3	Poverty	1965
8	4	Services - Programs	undated, 1955-1958
8	5	Talks, Articles, and Research - Various Subjects	1948, 1967-1993
8	6	United States Holocaust Memorial Museum	1993
8	7	Young German Jews and the History of the Hebrew Tabernacle	1990-1999

#### **Subseries 4: Late Career, 1969-2003**

**This subseries is in English.**

**0.1 linear feet.**

**Arrangement:**

Alphabetical.

**Scope and Content:**

This small subseries contains documentation that pertains to Rabbi Robert

Lehman's later years, including his retirement from Hebrew Tabernacle, his time as rabbi in Vienna, and his time as rabbi for Temple Israel of Lawrence, New York.

The first folder holds papers regarding Rabbi Lehman's retirement from Hebrew Tabernacle as well as documents, including sermons, articles, and publications, on memorable events while he was rabbi. Documentation includes materials for the celebration of his doctor of divinity degree and the spring 1997 events organized by the congregation to honor his forty years of service. Some materials include biographical information on him.

Documentation on his time as rabbi in Vienna in 2000 primarily consists of drafts of his sermons. Most of these sermons are in German and are for holidays. Some of them mention the many converts he encountered in Vienna; one sermon is for the conversion of a congregant. The folder also holds undated sermons in English about being a rabbi in Vienna as well as a clipping on Rabbi Robert Lehman being a rabbi there.

<b>Box</b>	<b>Folder Title</b>	<b>Date</b>
8	8 Retirement from Hebrew Tabernacle, Memorial, and Memorable Documents	1969-1992, 1997-2003
8	9 Temple Israel (Lawrence, New York)	2001-2002
8	10 Vienna	undated, 2000

### **Subseries 5: Conferences and Events, 1934, 1974-1996**

**This subseries is in English and German.**

**0.5 linear feet.**

#### **Arrangement:**

Alphabetical.

#### **Scope and Content:**

This subseries holds papers relating to conferences Rabbi Lehman attended or trips he made.

The most prominent material in this series is the documentation of Rabbi Robert Lehman's two trips to Germany to participate in events for former residents of the towns of Heilbronn and Schweinfurt. Such documentation includes correspondence regarding the planning of the events, including itineraries and travel information. In Heilbronn Rabbi Robert Lehman gave a sermon at the Kilianskirche, in Schweinfurt a briefer talk at the St. Johannis-Kirche. Correspondence and the sermons from the Heilbronn visit include some biographical details on Rabbi Robert Lehman as well as the names of his family members who perished in the Holocaust. Included in the correspondence of the Heilbronn trip is an opinion on the drafts of the sermon he was to give there. Heilbronn correspondence also includes letters from Robert Lehmann's cousin, Heinz Freudenthal, in Munich. The Schweinfurt trip was part of the town's celebration of its twelve-hundredth anniversary and includes a number of clippings on the town's festivities. Its correspondence similarly relates to the planning of the trip, including correspondence with potential participants discussing attendance and the purchase of a gift for Schweinfurt. In addition, some participants' experiences of the trip are also included in the letters. Articles about the Schweinfurt trip also hold a brief history of Jews in Schweinfurt and a list of Jewish residents; after 1945 no Jews remained in the town. Folders on both trips include photographs of Rabbi Robert Lehman speaking in the two churches and participating in the cemetery memorial in Schweinfurt.

Two folders relate to the World Gathering of Holocaust Survivors in Israel

in 1981. Rabbi Robert Lehman represented the Central Conference of American Rabbis at the event; material includes organizational correspondence, notes on talks, and other information. Several letters respond to his inquiry of fellow rabbis as to what their role ought to be at the gathering.

Other documentation pertains to conferences in which Rabbi Robert Lehman participated. Material on the Holocaust and Biomedical Ethics conference at Kent State University includes a sermon draft on the questions raised by the conference, namely whether it is permissible to continue to use data gathered from Nazi medical experimentation.

<b>Box</b>	<b>Folder Title</b>	<b>Date</b>
8	11 Central Conference of American Rabbis - Resolutions Committee	1974-1978
8	12 Consultation on Conscience Conference	1989
8	13 Curaçao Trip	1988
8	14 Heilbronn Visit (Woche der Begegnung) - Articles, Lists, Newspaper Clippings, Photographs	1985, 1987
8	15 Heilbronn Visit (Woche der Begegnung) - Correspondence	1983-1986
8	16 Heilbronn Visit (Woche der Begegnung) - Sermon Drafts	1985
8	17 Kent State University Conference - Holocaust and Biomedical Ethics	1989-1990
8	18 Nürnberg-Fürth Reunions (New York)	1992, 1996
8	19 Schweinfurt Trip - Articles, Programs, Itineraries, Lists and Photograph	1990-1991
8	20 Schweinfurt Trip - Correspondence	1990-1991
8	21 Schweinfurt Trip - Correspondence - Dresdener Bank to Bruno Maar	1934
8	22 Schweinfurt Trip - Sermons and Services	1990-1991
8	23 Trips - Caribbean and London	1989-1990
8	24 World Gathering of Jewish Holocaust Survivors - Articles and Other Papers	1980-1981
8	25 World Gathering of Jewish Holocaust Survivors - Correspondence	1980-1981
8	26 World Gathering of Jewish Holocaust Survivors - Texts and Notes for Talks	1980
8	27 World Union for Progressive Judaism - 25th International Conference	1990

### **Series III: Diplomas and Certificates, 1949-1997**

**This series is in English and Hebrew.**

**1.75 linear feet.**

**Arrangement:**

Alphabetical.

**Scope and Content:**

Series III holds several diplomas and certificates of Rabbi Robert L. Lehman. Several of the diplomas have been made into laminated, permanent plaques.

Plaques consist of his Doctor of Ministry degree from the New York Theological Seminary, his honorary Doctor of Divinity from Hebrew Union College, and his rabbinical ordination. Other diplomas include his Bachelor of Arts from Long Island University and Bachelor's and Master of Arts in Hebrew Letters degrees from Hebrew Union College.

The certificates held here are for his membership on the Hebrew Union College board of overseers, for completion of a course in Pastoral Counseling at the Postgraduate Center for Mental Health, and a proclamation from the Council of the City of New York honoring him on his retirement as rabbi of Hebrew Tabernacle of Washington Heights.

<b>Box</b>	<b>Folder Title</b>	<b>Date</b>
OS 161	1 Diplomas and Certificates	1949-1997
OS 161	2 Laminated Plaques - Doctoral Degrees and Rabbinical Ordination	1954-1985

---

# Leo Baeck Institute

Rabbi Robert L. Leham  
Collection

AR 25598

8/16

HEILBRONN VISIT (WOCHE DER BEGEGNUNG) - SERMON DRAFTS 1985

ARCHIVES



MIT IHRER EINLADUNG, IN DIESEM HEILIGEN PLATZ~~X~~ MIT IHNEN  
ZU SPRECHEN, HABEN SIE MIR EINE GROSSE EHRE ERWIESEN. ICH MOECHTE  
ALL DENEN, DIE DAZU GEHOLFEN HABEN, HERZLICHST DANKEN, BESONDERS  
FUER JEDE FREUNDLICHKEIT, DIE SIE UNS VON UNSERER ANKUNFT AN GEZEIGT  
HABEN.

SIE MUESSEN VERZEIHEN, DASS MEINE DEUTSCHE SPRACHE NICHT SO GUT  
IST, WIE SIE SEIN SOLLTE, ABER DA ICH HIER JA NICHT AUFWACHSEN DURFTE,  
IST MEIN ENGLISH NATUERLICH VIEL BESSER.

SIE KOENNEN SICH GUT VORSTELLEN, DASS MEINE ELTERN ES NIE  
GEGLAUBT HAETTEN, ALS ICH VOR 58 JAHREN GEBOREN WURDE, DASS ICH JEMALS  
IN DER KILIAN~~S~~KIRCHE SPRECHEN WUERDE. ALS ICH VON HEILBRONN IN DEM  
ERSTEN SCHULJAHR FORTZIEHEN MUSSTE- ERST NACH SCHWEINFURT UND DANN  
NACH FRANKFURT - WEIL ICH ALS JUEDISCHES KIND NICHT MEHR IN  
IN DIE SCHULE GEHEN KONNTE, HAETTE ICH ES AUCH FUER UNMOEGLICH  
GEHALTEN, DASS ICH EINES TAGES ALS RABBINER NACH HEILBRONN ZURUECK-  
KOMMEN WERDE.



SIE KOENNEN SICH VORSTELLEN, DASS DER BESUCH MEINES GEBURTSORTES AUCH SCHMERZLICHE ERINNERUNGEN MIT SICH BRINGT. ICH GEDENKE MEINER VERWANDTEN, UND IN DIESEM SINNE WILL ICH VERSCHIEDENE NAMEN NENNEN, NAMEN, DIE ALS SYMBOL GELTEN: <sup>NORBERT</sup>~~NATHAN~~ LEHMAN, EMMY ROSENTHAL, MARIANNE ROSENTHAL, ELSBETH ROSENTHAL, DIE ALS NAECHSTE MEINER FAMILIE IN AUSCHWITZ UND IN THERESIENSTADT UMGEKOMMEN SIND. IN DIESEM GOTTESHAUSE TRAUERE ICH NICHT NUR UM DIESE WENIGEN MEINER FAMILIE, SONDERN AUCH UM DEN REST DER SECHS MILLIONEN. WIR KENNEN NICHT ALLE NAMEN, WISSEN ABER, DASS DIE TRAEGER DIESER NAMEN GRAUSAM AUS DEM VOLLEN LEBEN HERAUSGERISSEN WURDEN. SO VIELES GUTE IST AN IHNEN VERLOREN GEGANGEN; UNSERE ZEIT, IHRE ZUKUNFT, IST AERMER DURCH DEN VERLUST DIESER VIELEN, DEREN GROSSE "SUENDE" ES WAR, JUDEN ZU SEIN.

DIE GESCHICHTE DES ANTI-SEMITISMUS HAT NICHT MIT DEN NAZIS BEGONNEN. SIE IST FAST ZWEI TAUSEND JAHRE ALT. TAUSENDE VERLOREN IHR LEBEN ZUR ZEIT DER KREUZZUEGE, DER INQUISITION, DURCH DIE ZWANGSTAUFEN, DIE VERBRENNUNG UNSERER HEILIGEN BUECHER, DIE ERRICHTUNG DES GHETTOS; ALLE WAREN LEIDER DIE WEGWEISER, DIE ZU DER ENDLOESUNG GEFUEHRT HABEN.

DIE NAZIS WAREN DIE ERBEN DIESER VORGESCHICHTE. DIE GHETTO-ZEIT SAGTE:  
IHR HABT KEIN RECHT UNTER UNS ZU LEBEN. ABER DIE NAZIS SAGTEN: IHR HABT  
KEIN RECHT ZU LEBEN. WENN AUCH VIELE JAHRE VORBEIGEGANGEN SIND, IST  
DIE TRAUER NICHT NUR UM SEINE EIGENEN ANGEHOERIGEN, SONDERN UM ALLE SECHS  
MILLIONEN OPFER.

ICH FRAGE MICH HEUTE NOCH, UND ICH FRAGE SIE, VIERZIG JAHRE NACH DEM  
ENDE DES KRIEGES UND <sup>2</sup>FUENF<sub>n</sub>IG JAHRE SEIT DEM ANFANG DER KATASTROPHE:  
WIE WAR ES MOEGLICH, DASS WIR SO VIEL HASS ERLEBEN MUSSTEN? WIE WAR ES  
MOEGLICH, DASS IN DEM MOMENT , WO TAUSENDE UND TAUSENDE DEUTSCHE IN DEN  
STRASSEN STANDEN UND IHRE DAMALIGE REGIERUNG MIT GROSSEM GESCHREI UNTER-  
STUETZTEN, IN DEMSELBEN MOMENT JUEDISCH-DEUTSCHE MENSCHEN IN DEN  
KONZENTRATIONSLAGERN AUS VERZWEIFLUNG SCHRIEN, WEIL SIE KEINE UNTER-  
STUETZUNG FANDEN. IHRE STIMME WURDE NICHT GEHOERT ! IN DEN 1920 UND  
1930er JAHREN WAR DIES NICHT EIN LAND DER "DRITTEN WELT", WO VIELLEICHT  
SOLCHE MOERDER <sup>ER WIE</sup> ~~WER~~ IDI AMIN, YASSIR ARAFAT UND KHOMEINI ERSTEHEN  
KONNTEN, ES WAR EIN LAND DER FEINSTEN UNIVERSITAETEN, DAS LAND VON GOETHE,  
KANT, BEETHOVEN. <sup>R</sup>WE WAGTE, FUER UNS ZU SPRECHEN?

NACH DEM KRIEG~~K~~ IST DER SCHAUSPIELER HANS ALBERS GEFRAGT WORDEN,  
WARUM ER SICH NICHT MEHR GEGEN DEN NAZISMUS GESTRAEUBT HAETTE. ER  
ANTWORTETE: "NICHT JEDER HAT DEN CHARAKTER, ALS LEICHE IM KONZENTRATIONS-  
LAGER ZU ENDEN". ICH KANN SO EINE UEBERZEUGUNG GUT VERSTEHEN, ABER DAZU  
MUSS MAN SAGEN, DASS ES CHRISTEN GEgeben HAT, DIE JUDEN GEHOLFEN HABEN.  
ES GIBT IN JERUSALEM EINE ALLEE, DIE ALLEE DER GERECHTEN, DEREN NAMEN  
FUER IMMER VERMERKT SIND UND GEEHRT WERDEN; JEDER MIT EINEM BLUEHENDEN  
BAUM, DER VIELEN NEUEN GENERATIONEN SCHATTEN UND LEBEN GIBT. LEIDER  
SIEHT MAN NUR HUNDERT EHRENTAFELN IN DIESER ALLEE DER GERECHTEN; HAETTE  
DER DURCHSCHNITT DER DEUTSCHEN SICH MEHR GETRAEUBT, WAEREN DORT MEHR  
NAMEN VERMERKT ODER WAERE DIE ALLEE UEBERHAUPT NICHT NOETIG GEWESEN.  
RAUL WALLENBERG, DIETRICH BOENHOFFER'S NAMEN STEHEN ; DIE NAMEN VON  
MILLIONEN ANDEREN SIND LEIDER ABWESEND. WIE VIELE LEBEN HAETTEN  
GERETTET WERDEN KOENNEN !

~~F~~UR WIR HIER SPRECHEN VON EINER WEITERGEHENDEN IDEE. SIE WAR GEBOREN ,  
ALS SIE DIE FRUEHEREN JUEDISCHEN BUERGER IHRER STADT EINGELADEN HABEN  
UND OFFIZIELL BEGRUESSTEN. ICH ERKENNE DIESE GESTE IN DEM SINNE AN,

IN DEM SIE GEMEINT IST UND DANKE IHNEN ALLEN. SIE HABEN VIELES  
GETAN, UM UNS DAS GEFUEHL ZU GEBEN, DASS WIR WIEDER DAHEIM SIND, WENN  
AUCH NATUERLICH NUR VORUEBERGEHEND. ICH BIN HEUTE <sup>A</sup>MERIKANER UND DIE  
ANDEREN SIND MEISTENS ISRAELIS, SUED-AMERIKANER, SUED-AFRIKANER, USW.  
JEDOCH KOMMEN WIR VON ALLEN <sup>R</sup>ERDTEILEN HIER ZUSAMMEN, UND ICH BIN  
ERSTAUNT, WIE DAS LEBEN WEITERGEGANGEN IST. ICH HABE DAS HAUS MEINER  
FRUEHESTEN JUGEND WIEDERERKANNT UND SEHE MICH HEUTE NOCH DORT SPIELEN.

LEIDER SIND WIR SO VIEL WENIGER IN ZAHLEN, ABER IM SINNE DER VERGANGENHEIT  
SIND WIR WIEDER ZUSAMMEN GEKOMMEN - ALS MENSCHEN..

NICHT ALS EINE GRUPPE, DIE UEBER DIE GANZE WELT VERSTREUT WURDE,  
SONDERN ALS MENSCHEN. NICHT NUR ALS CHRISTEN UND JUDEN , ABER ALS  
MENSCHEN! NICHT ALS LEUTE, DIE SO VIELE VERSCHIEDENE SPRACHEN SPRECHEN,  
Sondern ALS MENSCHEN, DIE SICH SELBST SO WEIT GEBRACHT HABEN, NACH DER  
TRAGOEDIE DER NAZIZEIT EINE SPRACHE - DIE SPRACHE DER MENSCHLICHKEIT  
ZURUECK ZU BRINGEN.

ES WAR DER JUEDISCHE PROPHET ISIAH; DER VOR VIELEN JAHRHUNDERTEN  
GESAGT HATTE: "MEIN HAUS IST EIN HAUS DES GEBETES FUER ALLE MENSCHEN"

UND IN DIESEM SINNE KOMMEN WIR HIER HEUTE ZUSAMMEN. WIR BLICKEN  
IN DIE ZUKUNFT MIT HOFFNUNG FUER EIN GUTES LEBEN, FUER FRIEDEN IN  
DER WELT FUER ALLE NATIONEN, FUER FRIEDEN , DEN JEDERMANN INNERLICH  
ERSEHNT.

ICH DANKE IHNEN.

KILIANSKIRCH

HEILBRONN/NECKAR

JUNE 27, 1985 ~~1984~~

DR. ROBERT L. LEHMAN  
RABBINER  
NEW YORK- USA



MIT IHRER EINLADUNG, IN DIESEM HEILIGEN PLATZ~~X~~ MIT IHNEN  
ZU SPRECHEN, HABEN SIE MIR EINE GROSSE EHRE ERWIESEN. ICH MOECHTE  
ALL DENEN, DIE DAZU GEHOLFEN HABEN, HERZLICHST DANKEN, BESONDERS  
FUER JEDE FREUNDLICHKEIT, DIE SIE UNS VON UNSERER ANKUNFT AN GEZEIGT  
HABEN.

SIE MUESSEN VERZEIHEN, DASS MEINE DEUTSCHE SPRACHE NICHT SO GUT  
IST, WIE SIE SEIN SOLLTE, ABER DA ICH HIER JA NICHT AUFWACHSEN DURFTE,  
IST MEIN ENGLISH NATUERLICH VIEL BESSER.

SIE KOENNEN SICH GUT VORSTELLEN, DASS MEINE ELTERN ES NIE  
GEGLAUBT HAETTEN, ALS ICH VOR 58 JAHREN GEBOREN WURDE, DASS ICH JEMALS  
IN DER KILIAN~~S~~KIRCHE SPRECHEN WUERDE. ALS ICH VON HEILBRONN IN DEM  
ERSTEN SCHULJAHR FORTZIEHEN MUSSTE- ERST NACH SCHWEINFURT UND DANN  
NACH FRANKFURT - WEIL ICH ALS JUEDISCHES KIND NICHT MEHR IN  
IN DIE SCHULE GEHEN KONNTE, HAETTE ICH ES AUCH FUER UNMOEGLICH  
GEHALTEN, DASS ICH EINES TAGES ALS RABBINER NACH HEILBRONN ZURUECK-  
KOMMEN WERDE.



SIE KOENNEN SICH VORSTELLEN, DASS DER BESUCH MEINES GEBURTSORTES AUCH SCHMERZLICHE ERINNERUNGEN MIT SICH BRINGT. ICH GEDENKE MEINER VERWANDTEN, UND IN DIESEM SINNE WILL ICH VERSCHIEDENE NAMEN NENNEN, NAMEN, DIE ALS SYMBOL GELTEN: <sup>NORBERT</sup> ~~NATHAN~~ LEHMAN, EMMY ROSENTHAL, MARIANNE ROSENTHAL, ELSBETH ROSENTHAL, DIE ALS NAECHSTE MEINER FAMILIE IN AUSCHWITZ UND IN THERESIENSTADT UMGEKOMMEN SIND. IN DIESEM GOTTESHAUSE TRAUERE ICH NICHT NUR UM DIESE WENIGEN MEINER FAMILIE, SONDERN AUCH UM DEN REST DER SECHS MILLIONEN. WIR KENNEN NICHT ALLE NAMEN, WISSEN ABER, DASS DIE TRAEGER DIESER NAMEN GRAUSAM AUS DEM VOLLEN LEBEN HERAUSGERISSEN WURDEN. SO VIELES GUTE IST AN IHNEN VERLOREN GEGANGEN; UNSERE ZEIT, ~~IHRE ZUKUNFT~~, IST AERMER DURCH DEN VERLUST DIESER VIELEN, DEREN GROSSE "SUENDE" ES WAR, JUDEN ZU SEIN.

DIE GESCHICHTE DES ANTI-SEMITISMUS HAT NICHT MIT DEN NAZIS BEGONNEN. SIE IST FAST ZWEI TAUSEND JAHRE ALT. TAUSENDE VERLOREN IHR LEBEN ZUR ZEIT DER KREUZZUEGE, DER INQUISITION, DURCH DIE ZWANGSTAUFEN, DIE VERBRENNUNG UNSERER HEILIGEN BUECHER, DIE ERRICHTUNG DES GHETTOS; ALLE WAREN LEIDER DIE WEGWEISER, DIE ZU DER ENDLOESUNG GEFUEHRT HABEN.

DIE NAZIS WAREN DIE ERBEN DIESER VORGESCHICHTE. DIE GHETTO-ZEIT SAGTE:  
IHR HABT KEIN RECHT UNTER UNS ZU LEBEN. ABER DIE NAZIS SAGTEN: IHR HABT  
KEIN RECHT ZU LEBEN. WENN AUCH VIELE JAHRE VORBEIGEGANGEN SIND, IST  
DIE TRAUER NICHT NUR UM SEINE EIGENEN ANGEHOERIGEN, SONDERN UM ALLE SECHS  
MILLIONEN OPFER.

ICH FRAGE MICH HEUTE NOCH, UND ICH FRAGE SIE, VIERZIG JAHRE NACH DEM  
ENDE DES KRIEGES UND <sup>2</sup>FUENF<sub>n</sub>IG JAHRE SEIT DEM ANFANG DER KATASTROPHE:  
WIE WAR ES MOEGlich, DASS WIR SO VIEL HASS ERLEBEN MUSSTEN? WIE WAR ES  
MOEGlich, DASS IN DEM MOMENT , WO TAUSENDE UND TAUSENDE DEUTSCHE IN DEN  
STRASSEN STANDEN UND IHRE DAMALIGE REGIERUNG MIT GROSSEM GESCHREI UNTER-  
STUETZTEN, IN DEMSELBEN MOMENT JUEDISCH-DEUTSCHE MENSCHEN IN DEN  
KONZENTRATIONSLAGERN AUS VERZWEIFLUNG SCHRIEN, WEIL SIE KEINE UNTER-  
STUETZUNG FANDEN. IHRE STIMME WURDE NICHT GEHOERT ! IN DEN 1920 UND  
1930er JAHREN WAR DIES NICHT EIN LAND DER "DRITTEN WELT", WO VIELLEICHT  
SOLCHE MOERDER <sup>ER WIE</sup> ~~WER~~ IDI AMIN, YASSIR ARAFAT UND KHOMEINI ERSTEHEN  
KONNTEN. ES WAR EIN LAND DER FEINSTEN UNIVERSITAETEN, <sup>Kultur</sup> DAS LAND VON GOETHE,  
KANT, BEETHOVEN. <sup>TROTZ DEM</sup> <sup>^</sup> WER WAGTE, <sup>R</sup> FUER UNS ZU SPRECHEN?

NACH DEM KRIEG~~X~~ IST DER SCHAUSPIELER HANS ALBERS GEFRAGT WORDEN,  
WARUM ER SICH NICHT MEHR GEGEN DEN NAZISMUS GESTRAEUBT HAETTE. ER  
ANTWORTETE: "NICHT JEDER HAT DEN CHARAKTER, ALS LEICHE IM KONZENTRATIONS-  
LAGER ZU ENDEN". ICH KANN SO EINE UEBERZEUGUNG GUT VERSTEHEN, ABER DAZU  
MUSS MAN SAGEN, DASS ES <sup>viele</sup>CHRISTEN GEgeben HAT, DIE JUDEN GEHOLFEN HABEN.  
ES GIBT IN JERUSALEM EINE ALLEE, DIE ALLEE DER GERECHTEN, DEREN NAMEN  
FUER IMMER VERMERKT SIND UND GEEHRT WERDEN; JEDER MIT EINEM BLUEHENDEN  
BAUM, DER VIELEN NEUEN GENERATIONEN SCHATTEN<sup>gibt</sup> UND LEBEN<sup>zeigt</sup>~~gibt~~. LEIDER  
SIEHT MAN NUR HUNDERT EHRENTAFELN IN DIESER ALLEE DER GERECHTEN; HAETTE  
DER DURCHSCHNITT DER DEUTSCHEN SICH MEHR <sup>S</sup>GETRAEUBT, WAEREN DORT MEHR  
NAMEN VERMERKT ODER WAERE DIE ALLEE UEBERHAUPT NICHT NOETIG GEWESEN.  
RAUL WALLENBERG, DIETRICH BOENHOFFER'S NAMEN STEHEN ; DIE NAMEN VON  
MILLIONEN ANDEREN SIND LEIDER ABWESEND. WIE VIELE LEBEN HAETTEN  
GERETTET WERDEN KOENNEN !

AB~~ER~~ WIR HIER SPRECHEN VON EINER WEITERGEHENDEN IDEE. SIE WAR GEBOREN ,  
<sup>UNS-</sup>  
ALS SIE<sup>A</sup> DIE FRUEHEREN JUEDISCHEN BUERGER IHRER STADT-EINGELADEN HABEN  
UND OFFIZIELL BEGRUESSTEN. ICH ERKENNE DIESE GESTE IN DEM SINNE AN,

IN DEM SIE GEMEIN~~X~~T IST UND DANKE IHNEN ALLEN. SIE HABEN VIELES

GETAN, UM UNS DAS GEFUEHL ZU GEBEN, DASS WIR WIEDER DAHEIM SIND, WENN

AUCH NATUERLICH NUR VORUEBERGEHEND. <sup>ABER</sup> X/ ICH BIN HEUTE <sup>A</sup> MERIKANER UND DIE

ANDEREN SIND MEISTENS ISRAELIS, SUED-AMERIKANER, <sup>Europäer</sup> ~~SUED-AFRIKANER~~, USW.

JEDOCH KOMMEN WIR VON ALLEN ERDTEILEN HIER ZUSAMMEN, UND ICH BIN

ERSTAUNT, WIE DAS LEBEN WEITERGEGANGEN IST. [ ICH HABE DAS HAUS MEINER

FRUEHESTEN JUGEND WIEDERERKANNT UND SEHE MICH HEUTE NOCH DORT SPIELEN. ]

[ ~~LEIDER SIND WIR SO VIEL WENIGER IN ZAHLEN, ABER~~ ] IM SINNE DER VERGANGENHEIT

SIND WIR WIEDER ZUSAMMEN GEKOMMEN - ALS MENSCHEN..

NICHT ALS EINE GRUPPE, DIE UEBER DIE GANZE WELT VERSTREUT WURDE,  
SONDERN ALS MENSCHEN. NICHT NUR ALS CHRISTEN UND JUDEN , ABER ALS  
MENSCHEN! NICHT ALS LEUTE, DIE SO VIELE VERSCHIEDENE SPRACHEN SPRECHEN,  
S  
AER ALS MENSCHEN, DIE SICH SELBST SO WEIT GEBRACHT HABEN, NACH DER  
TRAGOEDIE DER NAZIZEIT EINE SPRACHE- DIE SPRACHE DER MENSCHLICHKEIT  
ZURUECK ZU BRINGEN.

ES WAR DER JUEDISCHE PROPHET ISIAH; DER VOR VIELEN JAHRHUNDERTEN  
GESAGT HATTE: "MEIN HAUS IST EIN HAUS DES GEBETES FUER ALLE MENSCHEN"

Dekan PLANCK  
Waisner  
by AFFALT RACH



UND IN DIESEM SINNE KOMMEN WIR HIER HEUTE ZUSAMMEN. WIR BLICKEN  
IN DIE ZUKUNFT MIT HOFFNUNG FUER EIN GUTES LEBEN, FUER FRIEDEN IN  
DER WELT FUER ALLE NATIONEN, FUER FRIEDEN , DEN JEDERMANN INNERLICH  
ERSEHNT.

ICH DANKE IHNEN.

KILIANSKIRCH

HEILBRONN/NECKAR

JUNE 27, 1985 ~~1984~~

DR. ROBERT L. LEHMAN  
RABBINER  
NEW YORK- USA

Officials ... meine

Lud draft

~~sehr geehrte~~ Damen & Herren;

Ich fuehle mich sehr geehrt dass ich in diesem heiligen Platz mit Ihnen sprechen kann und das mir diese Einladung gegoennt war. In diesem Sinne danke ich Allen Beamten, ~~und~~ dem Buergermeister, und allen die dazu geholfen haben, fuer jede Freundlichkeit und Ehre die Sie uns gegenueber gezeigt haben, seit der Zeit der offiziellen Einladung nach Heilbronn zu kommen bis zu diesem Moment.

Sie muessen Verzeihen dass meine deutsche Sprache nicht so gut ist wie sie <sup>2</sup> seien soll, <sup>aber</sup> da ich ja nicht hier in meiner Geburtsstadt aufwachsen durfte, ist natuerlich mein englisch viel besser!

II Sie koennen sich gut vorstellen dass meine Eltern es nie geglaubt haben, als ich vor 58 Jahren geboren wurde, dass ich jemals in der Kilianskirche sprechen wuerde. Als ich von Heilbronn in dem ersten Schuljahr ~~for~~ziehen musste, erst nach Schweinfurt und dann nach Frankfurt, weil ich als juedisches Kind nicht mehr in Schweinfurt in die Schule gehen konnte, hatte ich es auch fuer unmoeglich gehalten dass ich eines Tages als Rabbiner nach Heilbronn zurueck kommen wuerde

In diesem Sinne will ich [auch] verschiedene Namen nennen, Namen die als Symbol gelten: Nathan Lehman, Emmy Rosenthal, Marianne Rosenthal,

Rosenthal, die als naechste von meiner Familie in Auschwitz und Theresienstadt umgekommen sind. In diesem Gotteshause trauere ich nicht nur um diese wenigen meiner Familie, aber auch um den rest der Sechs Millionen. Ich trauere <sup>and</sup> um diese Menschen, <sup>die</sup> aus

was?

nicht nur um die Namen

dem Leben [von dem sie] herausgerissen wurden. So vieles Gute ist an Ihnen verloren gegangen; unsere Zeit, Ihre Zukunft, ist armer durch den Verlust dieser Leute, deren grosse "Suende" es war Juden zu sein. Sie haben bestimmt von der Inquisition und von den Krusaden gehoert; die Nazizeit passt dazu. ~~Mann kann nicht so leicht, auch wenn hunderte von Jahren vorbei gehen, wie in dem Falle der Inquisition und Krusaden, die Menschen seiner Familie, die Menschen von Sechs Millionen, und deswegen die Nazizeit vergessen.~~ *eben* *uninteressant* *Menschen*

Ich frage mich heute noch, ich frage Sie, vierzig Jahre nach dem Ende des Krieges und fuenfzig Jahre seit dem Anfang des ~~Anti-semitismus~~; wie war es moeglich dass so viel Trauer uns entgegen kommen konnte. Wie war es moeglich dass in dem Moment wo tausende und tausende deutscher Menschen in den Strassen standen und Ihre ~~Beamtinnen~~ mit grossem Geschrei unterstuetzten, ebenso in dem selben Moment, Juedisch-Deutsche Menschen in den Konzentrationslagern auch schrien weil sie keine Unterstuetzung fanden. In den 1920 & 1930er Jahren war dies nicht ein Land der " Dritten Welt" wo man vielleicht solche Moerder wie Idi Amin, Yassir Arafat und Khomæini erlaubte, aber dies war das Land der feinsten Universitaeten, das Land von Goethe, Kant, Beethoven. Wer wagte sich fuer uns zu sprechen?

Nach dem Krieg ist der Schauspieler Hans Albert gefragt worden warum er sich nicht mehr gegen den Nazismus gestreut hat. Er antwortete: Nicht jeder hat den Character als Leiche...

*(in Auschwitz sein Leben zu enden)?*

Ich kann so eine Ueberzeugung gut verstehen aber dazu muss man sagen dass es in Jerusalem eine Allee gibt, eine Allee der Gerechten, deren Namen fuer immer <sup>u</sup>vermerkt sind und <sup>geehrt werden</sup>(deren Namen) mit einem bluehenden Baum <sup>sind</sup> verbunden <sup>ist</sup>, der fuer viele neue Generationen Schatten und Leben gibt. Leider gibt es vielleicht nur einhundert Namen in der Allee der Gerechten; haette der Durchschnitt der Deutschen sich mehr gestreut; waeren dort mehr Namen vermerkt oder waere die Allee ueberhaupt nicht noetig gewesen. <sup>E. Wallenberg's</sup> Dietrich Boenhoffer's Namen steht; die Namen von Millionen anderen sind leider abwesend.

⌈ Aber wier hier <sup>sprechen</sup> ~~gehoren~~ zu einer weiters <sup>2</sup>gehenden Idee: dass diese Heimatstadt den frueheren juedischen Buerger <sup>?</sup> [den Juden] entgegen kommt und sie wieder offiziell begruesst. Ich erkenne diese <sup>gesture</sup> an in dem Sinne wie sie <sup>gemeint</sup> gereicht ist, und ich danke Ihnen allen. Sie haben vieles getan um uns das Gefuehl zu geben, dass wir wieder daheim sind. <sup>?</sup> Leider ist das, von mir speziel zu reden, nicht der Fall; Ich bin heute ein Amerikaner und die Anderen sind meistens Israelis, Sued Americaner, Sued Afrikaner, usw. Jedoch kommen wir <sup>von allen Enden</sup> hier zusammen und ich bin erstaunt wie das Leben weiter gegangen ist. Ich habe das Haus meiner fruehesten Jugend wieder erkannt und sehe mich heute noch da spielen. Das war am Anfang eine gute Zeit und der <sup>Kreis</sup> ~~Circle~~ ist wieder geschlossen. Leider sind wir so viele weniger <sup>Zahlen</sup> in Nummern, aber im Sinne <sup>der Vergangenheit</sup> des frueheren sind wir wieder zusammen gekommen.

⌈ ~~Nicht nur "im Sinne des Frueheren" aber~~ als Menschen ! Nicht als eine Gruppe die ueber die ganze Welt verteilt wurde, aber als Menschen. Nicht nur als Christen und Juden aber als Menschen! Nicht als

Leute

4

Persoenlichkeiten die so viele verschiedene Sprachen sprechen  
aber als Menschen die sich selbst so weit gebracht haben, nach  
der Tragoedie der Nazizeit, eine Sprache, die Sprache der Mensch-  
heit, <sup>wieder ins</sup> ~~im~~ Gotteshaus <sup>zurueck zu bringen?</sup> wieder zu sprechen. Es war der Juedische  
Prophet Isaiah der vor vielen Jahrhunderten gesagt hatte: "Mein  
Haus ist ein Haus des ~~sa~~ Gebetes fuer alle Menschen" und in  
diesem Sinne kommen wir heute zusammen, ~~als wir~~ <sup>Wir blicken</sup> in die Zukunft  
~~blicken~~ mit Hoffnung fuer ein gutes Leben, fuer Frieden in der  
Welt fuer alle Nationen ~~und Menschen~~, fuer Frieden den jeder-  
man innerlich <sup>ersehnt</sup> ~~empfehit~~.

Ich danke Ihnen.



# STANDARD SHEET FOR TYPEWRITING ALL COPY FOR PRINTED BULLETIN

Page No. of Copy.....Name of Bulletin.....

Issue of ..... Copy for.....To appear in Bulletin on Page.....Col.....  
(date) (name of group or affiliate)

Check:  Single col. (2 $\frac{1}{4}$ " wide)  1 col. box (2" wide)  double col. (5" wide)  2-col. box (4 $\frac{1}{2}$ " wide)

TYPE HERE HEADLINE, CAPTION, TITLE OF ARTICLE OR STOCK CUT NO.

- 1
- 2
- 3
- 4
- 5
- 6
- 7
- 8
- 9
- 10
- 11
- 12
- 13
- 14
- 15
- 16
- 17
- 18
- 19
- 20
- 21
- 22
- 23
- 24

When using elite type move in margin  $\frac{1}{4}$ -inch on both sides to 7-inch width. TYPE DOUBLE spaced between parallel lines. Each typed line will equal 2 printed lines (2 $\frac{1}{4}$ -inches wide) or 1 doubleline (5-inches wide). Type your copy in duplicate and retain 1 copy (one set) for yourself. Number your copy consecutively (fill in left hand corner, top of this page). If story continues, repeat caption on continuing page(s) and number. Type each item of copy on a separate sheet of typing paper. At the end of each story mark "end" or #. When using our Illustration Cuts, specify Cat. No. above each article.

GERTZ BROS. "The Bulletin House," 159 W. 25 St., N.Y.

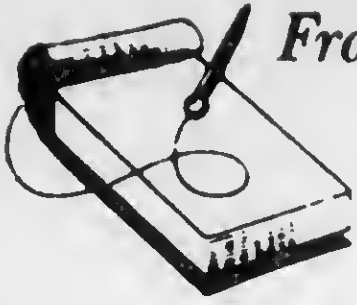

From the desk of

R.L.L.

p. 1

sie können sich vorstellen dass der 18 -  
Grad meines Geburtsortes auch sehr merk-  
würdige Erinnerungen mit sich bringt.  
Ich bedanke mich sehr für die Verwendung...

p. 2

(X) Die Geschichte des anti-S hat wieder  
mit den 11 Reformen. Sie ist fast 200 Jahre  
alt. Tausende verloren ihr Leben  
die mit der Zwangs taufen / zur Zeit der Kreuz-  
züge.  
die Verbindung unserer Heiligen Bücher, die  
erinnern an die Gethes waren die Wegweiser  
die zu der Entlassung geführt haben. Die 11  
waren die Erben dieser Vorgesellschaft. Auch  
wenn viele Jahre übersehen die Angehörigen  
seiner Familie

~~quotation~~ p. 3 ... Sie war geboren als sie die  
für grad B Ihre Stadt eingeladen haben.  
offiziell prüfen.

natürlich nur vorübergehend.

7.1 mit Ihrer Einladung in diesem beidig  
en Platz, mit dem Sie zu sprechen haben  
Sie mir eine große Ehre erweisen.  
Ich möchte allen die dazu scholken  
haben herzlichst danken besonders  
für jede Freundlichkeit die sie uns  
von unserer Ankunft an gezeigt  
haben.

Ghetto - ihr habt kein Recht  
unter uns zu leben

bis N3 - ihr habt kein  
Recht zu leben



Sehr geehrte Damen und Herren,

Ich fühle mich sehr geehrt das Ich in diesem heiligen Platz mit Ihnen sprechen <sup>Raum</sup> ~~darf~~, das mir diese Einladung gegönnt war. In diesem Sinne danke Ich allen <sup>am Klischen</sup> (in dem Amt) das <sup>Bürgermeisters</sup> ~~Bürgermeisters~~, und allen <sup>ihre</sup> ~~anderen~~ die dabei zugeh<sup>l</sup>ufen haben, für jede Freundlichkeit die Sie <sup>gegenüber</sup> uns <sup>der Zeit</sup> ~~gezeigt~~ haben, seit (dem moment) der offziellen Einladung nach Heilbronn zu kommen bis zu diesem moment.

Sie ~~kan~~ muessen Verzeihen das meine deutsche sprache nicht so gut ist wie sie sein soll, aber da ich ja nicht hier in dieser Stadt meines <sup>geburts</sup> ~~geburts~~ aufwachsen durfte, ist natürlich mein English viel besser! Hoffentlich können die fruheren Heilbronner, die über die ganze Welt ausgewandert sind noch so viel deutsch, auch mich zu verstehen. mit

Sie können sich gut vorstell<sup>en</sup>en dass meine Eltern ~~sich~~ <sup>es</sup> nie geglaubt haben, als ich vor 58 Jahren geboren wurde, dass ich jemals in der Kilianskirche sprechen wurde. Als ich von Heilbronn, in dem ersten schuljahr, <sup>fortziehen müsste</sup> ~~weggezogen~~ wurde, erst nach Schweinfurt and dann nach Frankfurt weil ich als judisches Kind nicht mehr in Schweinfurt indie Schule gehen konnte, hatte ich es auch für unmöglich gehalten dass <sup>am Tag</sup> ~~ich~~ als Rabbiner nach Heilbronn zuruck kommen wurde, <sup>und</sup> dass wir als wenige geretteten würden.

In diesem Sinne will Ich auch verschiedene Nahmen nennen, Nahmen die als symbol <sup>stehen</sup> ~~zeichnen~~: Nathan Lehman, Emmy Rosenthal, Rosenthal, Marianne Rosenthal, Rosenthal, die als nahesten von meiner familie (~~durch die Nazi zeiten~~) umgekommen sind, in Auschwitz und Theresientstadt. In diesem Gotteshause trauere Ich nicht nur um diese wenigen meiner Familie, aber auch um dem rest der sechs millionen; (und,) nicht nur <sup>um</sup> die Nahmen aber, was genau so wichtig ist, ich traure um was diese guten Menschen werden hatten konnten und um das Leben von dem Sie herausgerissen wurden. So vieles gutes ist an Ihnen verloren gegangen; unsere Zeit, Ihre

Zukunft, ist armer wegen dem verlust dieser Menschen deren grosse "Sunde" es war Juden zu sein. Sie haben bestimmt von der Inquisition und von den Krusaden gehoert; die Nazi zeit passt <sup>eben dazu</sup> ~~(neben da-~~ ~~ran.)~~ Man kann nicht so leicht, <sup>auch</sup> schon wenn hunderte von Jahren vorbei gehen wie in dem <sup>fall</sup> ~~example~~ <sup>der</sup> von Inquisition und Krusaden, die Menschen seiner familie, die menschen von sechs million, und deswegen die Nazi zeit vergessen.

Ich frage mich heute noch, ich frage Sie, ~~xxxxxx~~ vierzig Jahre nach dem ende von dem Krieg und funfzig Jahre seit dem Anfang des ernstesten anti-semitismus, wie war es moglich dass so viel trauer uns <sup>er</sup> entgegen gekommen konnte. Wie war es moglich dass in dem moment wo tausende und tausende deutscher Menschen in den Strassen standen und Ihren Beamten mit grossem geschrei unterstutzten, <sup>ebenso</sup> weil in dem selben moment, judisch-deutsche Menschen in den Konzentrations Lagern auch <sup>ie</sup> schreien weil Sie keine unterstutzung <sup>finden</sup> ~~(gefunden haben)~~. In den 1920 und 1930er Jahre war ~~Deutschland~~ dies <sup>nicht ein</sup> kein Land ~~von~~ der "dritten Welt" wo man vielleicht solche Morder wie Idi Amin, Yasgir Arafat und Khomeini <sup>erlaubte</sup> ~~(finden wurde)~~; aber dies war dass land der feinsten Universitaten; das Land von Goethe, Kant, Beethoven. ~~Wer hatten~~ ~~gag~~ ~~fur uns gesprochen?~~ Wer wagte sich fur uns zu sprechen?

Nach dem Krieg ist <sup>der schauspieler</sup> Hans Albert gefragt worden warum er sich nicht mehr gegen das <sup>en</sup> Nazismus gestreubt hat. Er antwortete: Nicht jeder hat den bharacter als Leiche...

Ich kann so einen <sup>überzeugung</sup> ~~Anblick~~ gut verstehen aber dazu muss man sagen dass in Jerusalem es eine Allee gibt, eine Allee der Gerechten, deren Nahmen fur immer <sup>anvermerkt sind</sup> ~~steht~~ und deren Nahmen ein bluehender Baum <sup>mit einem</sup> ist der fur viele <sup>neue</sup> generationen Schatten und Leben gibt. Leider gibt es ~~nur~~ vielleicht <sup>nur</sup> ein hundert Nahmen in der Allee der Gerechten; hatte der <sup>durchschnitt der</sup> ~~average~~ deutsche <sup>n</sup> sich mehr gestraubt wahren dort mehr Nahmen <sup>anvermerkt</sup> ~~oder~~ wahre die Allee überhaupt nicht <sup>u</sup> ~~notig~~ gewesen. Dietrich Boenhoffer's ~~name~~ <sup>u</sup> steht; die nahmen von million andere <sup>n</sup> sind



leider <sup>abwesend</sup> ~~missing~~.

Aber wier hier, gehören zu einer weitersehende<sup>n</sup> Idee: dass die Heimatsstadt der fuheren judischen Burger den Juden entgegen kommt und sie wieder offiziell begrusst. Ich erkenne diese gesture an in dem Sinne <sup>wie</sup> ~~wo~~ sie gereicht ist, und Ich danke Ihnen alle<sup>n</sup>. Sie h<sup>a</sup>ben vieles getan um uns <sup>das</sup> ~~zu dem~~ gefuhl zu <sup>geben</sup> ~~bringen~~ dass wir wieder daheim sind. Leider ist dass, von mir speziel zu reden, nicht der Fall; ich bin heute ein Amerikaner und die anderen sind meistens Israelis, Sudp Amerikaner, Sud Afrikaner, usw. Jedoch kommen wir hier zusammen und ich bin erstaunt (<sup>wie</sup> ~~dass~~) das Leben (<sup>so</sup> ~~so~~) weitergegangen ist. Ich habe das Haus meiner fruhesten Jugend wieder erkannt und sehe mich heute noch da spielen. Das war, am anfang, eine gute Zeit und ~~der~~ Circle ist wieder geschlossen. Leider sind wir so viele weniger in nummern aber im sinne des fruheren sind wir wieder ~~zudammen~~ gekommen.

Nicht nur "im sinne des fruheren" aber als Menschen! Nicht als eine gruppe die uber die ganze welt <sup>verteilt</sup> zerstort wurde, aber als Menschen. Nicht nur als Christen und Juden aber als Menschen! Nicht als personlichkeiten die so viele verschiedene Sprachen sprechen aber als Menschen die sich selbst so weit gebracht haben, nach der Tragodie der Nazi zeit, eine Sprache, die Sprache der Menschheit, im Gottenhaus <sup>wieder</sup> zu sprechen. Es war der judische prophet Isaijah der vor vielen jahrhunderte gesagt hatte:

"MEin Haus ist ein Haus des gebetes fur alle Menschen".

Sehr geehrte Damen und Herren,

Ich fühle mich sehr geehrt das Ich in diesem heiligen Platz mit Ihnen sprechen darf, das mir diese Einladung gegönnt war. In diesem Sinne danke Ich allen in dem Amt des Bürgermeisters, und allen anderen die dabei zugehlofen haben, für jede Freundlichkeit die Sie uns gezeigt haben, seit dem moment der offiziellen Einladung nach Heilbronn zu kommen bis zu diesem moment.

Sie können müssen Verzeihen das meine deutsche sprache nicht so gut ist wie sie sein soll aber da ich ja nicht hier in dieser Stadt meines geburts aufwachsen durfte, ist natürlich mein English viel besser! Hoffentlich können die früheren Heilbronner die über die ganze Welt ausgewandert sind noch so viel deutsch, auch mich zu verstehen.

Sie können sich gut vorstellen dass mein Eltern sich nie geglaubt haben, als ich vor 58 Jahren geboren wurde, dass ich jemals in der Kilianskirche sprechen würde. Als ich von Heilbronn, in dem ersten schuljahr, weggezogen wurde, erst nach Schweinfurt und dann nach Frankfurt weil ich als judisches Kind nicht mehr in Schweinfurt in die Schule gehen konnte, hatte ich es auch für unmöglich gehalten dass ich als rabbiner nach Heilbronn zurück kommen würde, dass wir als wenige gerettet wurden.

In diesem Sinne will Ich auch verschiedene Namen nennen, Namen die als symbol zeichnen: Nathan Lehman, Emmy Rosenthal, Rosenthal, Marianne Rosenthal, Rosenthal, die als naehste von meiner familie durch die Nazi zeiten umgekommen sind, in Auschwitz und Theresientstadt. In diesem Gotteshause trauere Ich nicht nur um diese wenigen meiner Familie, aber auch um dem rest der sechs millionen; und, nicht nur die Namen aber, was genau so wichtig ist, ich traure um was diese guten Menschen werden hatten konnten und um das Leben von dem Sie herausgerissen wurden. So vieles gutes ist an Ihnen verloren gegangen, unsere Zeit, Ihre

Zukunft, ist armer wegen dem verlust dieser Menschen deren grosse "Sunde" es war Juden zu sein. Sie haben bestimmt von der Inquisition und von den Krusaden gehoert; die Nazi zeit passt neben daran. Man kann nicht so leicht, schon wenn hunderte von Jahren vorbei gehen wie in dem example von Inquisition und Krusaden, die Menschen seiner familie, die menschen von sechs million, und deswegen die Nazi zeit vergessen.

Ich frage mich heute noch, ich frage Sie, ~~xxxxxx~~ vierzig Jahre nach dem end von dem Krieg und funfzig Jahre seit dem Anfang des ernstesten anti-semitismus, wie war es moeglich dass es viel trauer uns engegen gekommen kontte. Wie war es moeglich dass in dem moment wo tausende und tausende deutsche Menschen in den Strassen standen und Ihren Beamten mit grossen geschrei unterstutzten, weil in dem selben moment, judisch-deutsche Menschen in den Konzentrations Lager auch schreiben weil Sie keine unterstutzung gefunden haben. In den 1920 und 1930er Jahre war ~~Deutschland~~ dies kein Land von der "dritten Welt" wo man vielleicht solche Morder wie Idi Amin, Yasjir Arafat und Khomeini finden wurde; aber dies war dass land der feinsten Universitaten, das Land von Goethe, Kant, Beethoven. Wer hatten ~~es~~ fur uns gesprochen? wer wagte sich fur uns zu sprechen?

Nach dem Krieg ist Hans Albert gefragt worden warum er sich nicht mehr gegen das Nazismus gestreubt hat. Er antwortete: Nicht jeder hat den bharacter als Leiche...

Ich kann es einen Anblick gut verstehen aber dazu muss man sagen dass in Jerusalem es eine Allee gibt, eine Allee der Gerechtigen, deren Nahmen fur immer steht und deren Nahmen ein bluehender Baum ist der fur viele generationen Schatten und Leben gibt. Leider gibt es nur vielleicht ein hundert Nahmen in der Allee der Gerechten; hatte der average deutsche sich mehr gestreubt wahren dort mehr Nahmen oder wahre die Allee uberhaupt nicht notig gewesen. Dietrich Boenhoffer's nahme steht; die nahmen von million andere sind



leider missing.

Aber hier gehören zu einer weitersehende Idee: dass die Heimatsstadt der früheren jüdischen Bürger den Juden entgegen kommt und sie wieder offiziell begrüsst. Ich erkenne diese Geste an in dem Sinne wo sie gereicht ist, und Ich danke Ihnen alle. Sie haben vieles getan um uns zu dem Gefühl zu bringen dass wir wieder daheim sind. Leider ist dass, von mir speziell zu reden, nicht der Fall; ich bin heute ein Amerikaner und die anderen sind meistens Israelis, Sudp Amerikaner, Sud Afrikaner, usw. Jedoch kommen wir hier zusammen und ich bin erstaunt dass das Leben so weitergegangen ist. Ich habe das Haus meiner frühesten Jugend wieder erkannt und sehe mich heute noch da spielen. Das war, am Anfang, eine gute Zeit und der Circle ist wieder geschlossen. Leider sind wir so viele weniger in Nummern aber im Sinne des früheren sind wir wieder zusammen gekommen.

Nicht nur "im Sinne des früheren" aber als Menschen! Nicht als eine Gruppe die über die ganze Welt zerstört wurde, aber als Menschen. Nicht nur als Christen und Juden aber als Menschen! Nicht als Persönlichkeiten die so viele verschiedene Sprachen sprechen aber als Menschen die sich selbst so weit gebracht haben, nach der Tragödie der Nazi Zeit, eine Sprache, die Sprache der Menschheit, im Gotteshaus zu sprechen. Es war der jüdische Prophet Isaias der vor vielen Jahrhunderten gesagt hatte:

"Mein Haus ist ein Haus des Gebetes für alle Menschen".

**ADDRESS BY RABBI LEHMAN**

*(The speech noted below was given by Rabbi Lehman in Germany on June 27, 1985. He spoke in German at the invitation of his native city, in the pulpit of the noted Kilianskirche, Heilbronn. The following is a loose translation of the text).*

You have given me a great honor by inviting me to speak to you in this holy place on this special occasion. I want to thank all those who, from the moment of our arrival, helped us with their spirit of friendliness.

You must forgive my German; it is not as good as it might be, but since I was not permitted to grow up here, my English is, of course, much better.

You might well be able to imagine that my parents would never have believed, when I was born here fifty-eight years ago, that I would ever speak in this famous church. When I had to leave Heilbronn in my first school year - first to Schweinfurt and then to Frankfurt - since as a Jewish child I could no longer attend public school, I would have thought it impossible that one day I would return to Heilbronn as Rabbi to speak here.

You can surely also imagine that the visit to my birthplace brings with it many painful memories. I am thinking of my family and in this spirit I want to mention a few of their names . . . names which ought to serve as a symbol of those who died, as did they, in Auschwitz and Theresienstadt. In this House of God I mourn not only for the few of my own family, but for all of the Six Million. We do not know all of their names, but we know that the bearers of these names were torn ruthlessly out of the fullness of life. So much good was lost with them; our time is the poorer because of the loss of these many whose "sin" it was to be Jewish.

The story of anti-semitism did not begin with the Nazis: it is almost two thousand years old. Thousands lost their lives during the time of the Crusades, the Inquisition, the forced baptisms, the burning of our sacred books, the formation of the ghettos; all these were the directional signals which contributed to the "final solution." The Nazis were the inheritors of these antecedents. The ghetto time said: You have no right to live among us; but the Nazis stated: You have no right to live! Even though many years have passed, the sadness and tragedy revolves not only around one's own, but in regard to the entirety of the sacrificed.

I still ask myself today, and I ask you, forty years after the end of the war and fifty years since the onset of the catastrophe: how was it possible that we had to experience so much hate? How was it possible that in the very moment when thousands upon thousands of Germans stood in the streets and screamed their approval of that erstwhile government, that at the very same moment Jewish-Germans in the concentration camps screamed also in despair because they could find no support anywhere to ease their horrendous plight. Their voice was not heard and in the 1920's and 1930's this was not a land of the "third world" where, perhaps, such killers and villains as Idi Amin or Yassir Arafat or Khomeini might have arisen; this was a country of the finest universities and the highest culture, the land of Goethe, Kant, Beethoven. Despite it all, who dared to speak in our behalf? Who dared to embrace our lot?

After the war the actor Hans Albers was asked why he did not do more against the evils of Nazism and he answered: "Not everyone has the character to end as a corpse in the concentration camp." I can appreciate such a sentiment, but one must also add that there were many Christians who helped Jews. There is in Jerusalem a special path, The Path of the Righteous, where the names of those who helped us are recorded; each name is linked to a blossoming tree from which future generations will derive shade and refreshment of spirit. Unfortunately, one sees all too few of such names and trees on this Path of Righteousness; had the average German resisted the evil more intently we would have more names in Jerusalem or, even better, there would, today, be no need for such a memorial. Raul Wallenberg, Dietrich Boenhoffer's names stand; the names of millions of others are absent. How many more could have been saved!

But we have come together here to speak of the future, encapsuled in an idea which bore fruit as you invited the former Jewish residents of this city and greeted them so graciously. I acknowledge this gesture in the spirit it is offered and, again, I thank you. You have done much to give us the feeling that we are "at home" again, if only for the time being. I have visited the house of my earliest youth and I recognized it and I could still see myself there, playing as a child. Of course, today

*(continued on page 5)*



### Address By Rabbi Lehman (continued from page 4)

I am an American and the others here are mostly from Israel, South America and other European countries. Still, we come together from all the corners of the earth and I am amazed how life has continued, despite it all.

In the spirit of the past, we come together here today, as human beings. Not as a group which was dispersed over the entire globe, but as human beings. Not only as Christians and Jews, but as human beings! Not as people who speak many languages, but as human beings who have brought themselves to the point that after the tragedy of the Nazi time they can speak one language once again: the language of humanity.

It was the Jewish prophet Isaiah who said many hundreds of years ago: "My House shall be a House of Prayer for all people" and it is in this setting that we meet this day. We look into the future with hope for a good life, for peace in the world for all nations, for that measure of healing for which every man, within himself, deeply yearns.

Thank you.

### A LETTER OF APPRECIATION

The following letter appeared in the recent issue of ISABELLA NEWS QUARTERLY:

Dear Dr. Lehman;

Many of us who came to your course "Open Mind" did not actually have much knowledge of our heritage. We thank you for enriching our understanding of our Jewish history.

We looked forward so much to our afternoon with you: your selection of material, your humor and sympathy for elderly people gave us so much pleasure. It brightened the entire day for us.

We are looking forward to have you come again to Isabella for more rewarding sessions.

Please, also, thank the volunteers who came with you to help make the afternoon such a pleasant one.

Gratefully yours,  
Signed By 27 Residents

P.S. Including many thanks to you all the people from the home, but we did not want to bother them collecting their signatures.

### WELCOME TO OUR NEW MEMBERS

It is with a great deal of pleasure that we greet the following persons who have joined our Congregation in recent weeks:

MR. & MRS. ADOLF SEEMAN  
MR. ERNEST LIEB  
MR. & MRS. NATAN BERNT LONDNER  
MRS. ALICE FRANKEL  
MRS. GERTRUDE KATZ  
MRS. LIESELOTTE HARTMANN  
MRS. HERTA NATHAN  
MRS. RUTH GERBER

We hope that they will remain part of our "family" for many years to come.

### GREETING CARDS FOR THE HOLYDAYS

Temple Greeting Cards, with a suitable message for Rosh Hashonoh, are now available at the Temple office or at our Judaica Shop.

The cards have the picture of our stained glass window on the cover; to send them to relatives and friends is a wonderful way to extend greetings from one religious family to another.

**ADDRESS BY RABBI LEHMAN**

*(The speech noted below was given by Rabbi Lehman in Germany on June 27, 1985. He spoke in German at the invitation of his native city, in the pulpit of the noted Kilianskirche, Heilbronn. The following is a loose translation of the text).*

You have given me a great honor by inviting me to speak to you in this holy place on this special occasion. I want to thank all those who, from the moment of our arrival, helped us with their spirit of friendliness.

You must forgive my German; it is not as good as it might be, but since I was not permitted to grow up here, my English is, of course, much better.

You might well be able to imagine that my parents would never have believed, when I was born here fifty-eight years ago, that I would ever speak in this famous church. When I had to leave Heilbronn in my first school year - first to Schweinfurt and then to Frankfurt - since as a Jewish child I could no longer attend public school, I would have thought it impossible that one day I would return to Heilbronn as Rabbi to speak here.

You can surely also imagine that the visit to my birthplace brings with it many painful memories. I am thinking of my family and in this spirit I want to mention a few of their names . . . names which ought to serve as a symbol of those who died, as did they, in Auschwitz and Theresienstadt. In this House of God I mourn not only for the few of my own family, but for all of the Six Million. We do not know all of their names, but we know that the bearers of these names were torn ruthlessly out of the fullness of life. So much good was lost with them; our time is the poorer because of the loss of these many whose "sin" it was to be Jewish.

The story of anti-semitism did not begin with the Nazis: it is almost two thousand years old. Thousands lost their lives during the time of the Crusades, the Inquisition, the forced baptisms, the burning of our sacred books, the formation of the ghettos; all these were the directional signals which contributed to the "final solution." The Nazis were the inheritors of these antecedents. The ghetto time said: You have no right to live among us; but the Nazis stated: You have no right to live! Even though many years have passed, the sadness and tragedy revolves not only around one's own, but in regard to the entirety of the sacrificed.

I still ask myself today, and I ask you, forty years after the end of the war and fifty years since the onset of the catastrophe: how was it possible that we had to experience so much hate? How was it possible that in the very moment when thousands upon thousands of Germans stood in the streets and screamed their approval of that erstwhile government, that at the very same moment Jewish-Germans in the concentration camps screamed also in despair because they could find no support anywhere to ease their horrendous plight. Their voice was not heard and in the 1920's and 1930's this was not a land of the "third world" where, perhaps, such killers and villains as Idi Amin or Yassir Arafat or Khomeini might have arisen; this was a country of the finest universities and the highest culture, the land of Goethe, Kant, Beethoven. Despite it all, who dared to speak in our behalf? Who dared to embrace our lot?

After the war the actor Hans Albers was asked why he did not do more against the evils of Nazism and he answered: "Not everyone has the character to end as a corpse in the concentration camp." I can appreciate such a sentiment, but one must also add that there were many Christians who helped Jews. There is in Jerusalem a special path, The Path of the Righteous, where the names of those who helped us are recorded; each name is linked to a blossoming tree from which future generations will derive shade and refreshment of spirit. Unfortunately, one sees all too few of such names and trees on this Path of Righteousness; had the average German resisted the evil more intently we would have more names in Jerusalem or, even better, there would, today, be no need for such a memorial. Raul Wallenberg, Dietrich Boenhoffer's names stand; the names of millions of others are absent. How many more could have been saved!

But we have come together here to speak of the future, encapsuled in an idea which bore fruit as you invited the former Jewish residents of this city and greeted them so graciously. I acknowledge this gesture in the spirit it is offered and, again, I thank you. You have done much to give us the feeling that we are "at home" again, if only for the time being. I have visited the house of my earliest youth and I recognized it and I could still see myself there, playing as a child. Of course, today

*(continued on page 5)*

### Address By Rabbi Lehman (continued from page 4)

I am an American and the others here are mostly from Israel, South America and other European countries. Still, we come together from all the corners of the earth and I am amazed how life has continued, despite it all.

In the spirit of the past, we come together here today, as human beings. Not as a group which was dispersed over the entire globe, but as human beings. Not only as Christians and Jews, but as human beings! Not as people who speak many languages, but as human beings who have brought themselves to the point that after the tragedy of the Nazi time they can speak one language once again: the language of humanity.

It was the Jewish prophet Isaiah who said many hundreds of years ago: "My House shall be a House of Prayer for all people" and it is in this setting that we meet this day. We look into the future with hope for a good life, for peace in the world for all nations, for that measure of healing for which every man, within himself, deeply yearns.

Thank you.

---

### A LETTER OF APPRECIATION

The following letter appeared in the recent issue of ISABELLA NEWS QUARTERLY:

Dear Dr. Lehman;

Many of us who came to your course "Open Mind" did not actually have much knowledge of our heritage. We thank you for enriching our understanding of our Jewish history.

We looked forward so much to our afternoon with you: your selection of material, your humor and sympathy for elderly people gave us so much pleasure. It brightened the entire day for us.

We are looking forward to have you come again to Isabella for more rewarding sessions.

Please, also, thank the volunteers who came with you to help make the afternoon such a pleasant one.

Gratefully yours,  
Signed By 27 Residents

P.S. Including many thanks to you all the people from the home, but we did not want to bother them collecting their signatures.

---

### WELCOME TO OUR NEW MEMBERS

It is with a great deal of pleasure that we greet the following persons who have joined our Congregation in recent weeks:

MR. & MRS. ADOLF SEEMAN  
MR. ERNEST LIEB  
MR. & MRS. NATAN BERNT LONDNER  
MRS. ALICE FRANKEL  
MRS. GERTRUDE KATZ  
MRS. LIESELOTTE HARTMANN  
MRS. HERTA NATHAN  
MRS. RUTH GERBER

We hope that they will remain part of our "family" for many years to come.

### GREETING CARDS FOR THE HOLYDAYS

Temple Greeting Cards, with a suitable message for Rosh Hashonoh, are now available at the Temple office or at our Judaica Shop.

The cards have the picture of our stained glass window on the cover; to send them to relatives and friends is a wonderful way to extend greetings from one religious family to another.

AR 25598

8/17

KENT STATE UNIVERSITY CONFERENCE - HOLOCAUST \* BIOMEDICAL ETHICS  
1989-1990

ARCHIVES

*PL 4*

*HOLOCAUST  
AND BIOMEDICAL ETHICS:  
THE CONTEMPORARY  
USE OF NAZI DATA*

---

*NINTH ANNUAL  
HOLOCAUST CONFERENCE*



*MARCH 20 & 21, 1990*



---

*Photo, video, and audio recordings of the Conference are prohibited.*

This conference was made possible through the generous support of:

THE AKRON JEWISH COMMUNITY FEDERATION  
THE ERNEST AND NORMA SIEGLER FOUNDATION  
THE G.T.E. LECTURESHIP GRANT  
HUMAN VALUES IN MEDICINE PROGRAM OF THE  
NORTHEASTERN OHIO UNIVERSITIES COLLEGE OF  
MEDICINE

We wish to thank the following individuals for their support and assistance. Without their effort, the Ninth Conference on the Holocaust would not have been possible.

**Sheri Glauberman**  
**Sherry Heilman**  
**Rhea Kutnick**  
**Jim Lodge**

**Jay Rubin**  
**Faye Sholiton**  
**Ellen Ticktin**

---

---

ALL EVENTS WILL TAKE PLACE AT THE AKRON JEWISH CENTER  
750 WHITE POND DR., S, AKRON, OHIO 44320

**TUESDAY, March 20**

- 7:00 P.M. Dinner in the Main Ballroom  
8:00 P.M. Presentation of the 1990 Janusz  
Korczak Humanitarian Award  
KEYNOTE ADDRESS  
**Dr. William Seidelman**  
North Hamilton Community  
Health Center  
*Medicine's Nazi Heritage*

**WEDNESDAY, March 21**

- 8:30 A.M.-9:00 A.M. REGISTRATION  
9:00 A.M. **Mrs. Susan Seiler Vigorito, M.A.**  
Survivor, Author, Lecturer  
*Reflections*  
9:45 A.M. **Dr. Benno Müller-Hill**  
Genetik der Universität zu Köln  
*Eugenics: The Science and Religion of the Nazis*  
10:45 A.M. **Dr. Hartmut M. Hanauske-Abel**  
Rush-Presbyterian-St. Luke's  
Medical Center  
*To Heal or to Kill*  
*To Heal and to Kill,*  
*To Heal is to Kill:*  
*The Transformation of Modern*  
*Medicine*  
12:00 P.M.-  
1:00 P.M. LUNCH  
1:00 P.M. **Mr. Hugh Gallagher**  
Author  
*By Trust Betrayed: Patients,*  
*Physicians and the License to Kill*  
*In the Third Reich*  
1:45 P.M.-  
2:30 P.M. **Dr. Stephen Post**  
Center for Biomedical Ethics  
Case Western Reserve University  
*The Echo of Nürnberg: Moral*  
*Responsibility to Victims*

2:45 P.M. PANEL

- Dr. Saul A. Friedman, Moderator**  
Youngstown State University  
**Dr. Robert Dickman**  
Mount Sinai Medical Center  
**Dr. Steven Radwany**  
Akron City Hospital  
**Dr. Martin Smith**  
Cleveland Clinic  
**Dr. Moshe S. Torem**  
Akron General Hospital

Registrants are invited to have lunch at the Center or at one of the nearby restaurants. Kosher box lunches may be ordered in advance by checking the appropriate box on the registration form.

Overnight accommodations may be arranged through Holiday Inn in Akron/Fairlawn (216) 666-4131, and please mention the conference for reduced rates. The rooms are \$49.00 per night, single or double occupancy.

For conference content information, call (216) 672-2389. For registration information, call (216) 672-3161.

---



**Dr. William Seidelman, North Hamilton Community Health Center**

Dr. Seidelman is Associate Professor of Family Medicine at McMaster University in Hamilton, Ontario, as well as a practicing family physician. He is the founding medical director of Hamilton's first community health center. In 1983-84 he was a visiting professor of family practice at Ben-Gurion University of the Negev in Beer-Sheva, Israel. Dr. Seidelman has examined the contemporary influences of Nazi medicine in a series of papers: "Mengle Medicus: Medicine's Nazi Heritage" (1988), "In Memoriam. Medicine's Confrontation with Evil" (1989), and "Medical Selection: Auschwitz Antecedents and Effluent" (in press).



**Mrs. Susan Seiler Vigorito, Survivor, Author, Lecturer**

Mrs. Vigorito was born in Berlin and was transported with her identical twin sister to Auschwitz where they were experimented on by the notorious Dr. Josef Mengele. She is a graduate of Gannon University where she received her B.A. in Philosophy and her M.A. in Religious Education. She lives in Cleveland Heights with her husband and three children and speaks extensively on her experiences in the Holocaust. She was executive producer of the Emmy Award winning documentary "Susan" (1988), and her first book, *Children of Night*, is forthcoming.



**Dr. Benno Müller-Hill, Professor of Genetics, Cologne University**

Dr. Müller-Hill received his Ph.D. in Biochemistry from Freiburg University in West Germany and is Professor of Genetics at the Institut für Genetik at the University of Cologne. He has published over eighty articles on his research in biochemistry and molecular biology. He has also published widely in the areas of history and the philosophy of science. An article entitled "Genetics after Auschwitz" was published in 1987. His book, *Tödliche Wissenschaft. Die Aussonderung von Juden, Zigeunern und Geisteskranken 1933-1945*, (1984) has been translated into the major European languages and recently appeared in English as *Murderous Science*.

---

---

**Dr. Hartmut Hanauske-Abel, Rush-Presbyterian-St.  
Luke's Medical Center**

Dr. Hanauske-Abel was born in West Germany and received his primary medical training there, receiving his M.D. in 1983. He subsequently became a resident physician at the University of Mainz, Fellow in Medicine at Children's Hospital in Boston, and is currently a resident in the Department of Pediatrics at Rush-Presbyterian-St. Luke's Medical Center in Chicago. Dr. Hanauske-Abel has published over twenty articles in the general area of endocrinology as well as a study titled "Medicine under National Socialism."



**Mr. Hugh Gallagher, Consultant, Author**

Mr. Gallagher is a writer, a scholar, and an acknowledged expert on the American Federal Government. For the last fifteen years, he has owned and directed his own Washington policy advisory service. Mr. Gallagher earned a B.A. and an M.A. from Oxford and was a scholar at the Kennedy Institute of Bioethics at Georgetown University in 1988. He is the author of two prize-winning books on the working of government, co-author of a textbook, and the author of articles which have appeared in such publications as *The New York Times* and *The Washington Post*. His latest book *By Trust Betrayed: Patients, Physicians, and the License to Kill in the Third Reich* was published by Henry Holt in January of this year.



**Dr. Stephen Post, Case Western Reserve University School  
of Medicine**

Dr. Post received his Ph.D. from the University of Chicago Divinity School and is presently Assistant Professor of Medicine. He is the Chairperson of the American Academy of Religion Group on Religion, Health, and Medical Ethics and is on the editorial board of the *Journal of Medical Humanities*. He has published over twenty articles including "Nazi Data and the Rights of Jews" and was a panelist on the topic "Ethical Issues in the Publication of Nazi Data" at the American Public Health Association national meeting last fall.





## PANEL

✓ **Dr. Saul A. Friedman, Youngstown State University**

Dr. Friedman is currently Professor of Ancient, Near East and Jewish History at Youngstown State and holds an appointment as Visiting Professor of Holocaust and Jewish History at Kent. He has authored numerous books and articles. He has also written and co-produced five television documentaries, three of which received Emmys from the National Academy of Television Arts and Sciences.



✓ **Dr. Robert Dickman, Mount Sinai Medical Center**

Dr. Dickman is Director of the Department of Family Medicine at Mount Sinai Medical Center in Cleveland and Chairman of the Medical Ethics Advisory Committee there. He is also an Assistant Professor in the Departments of Family Medicine and Medicine at Case Western Reserve University. He has published extensively and has given many presentations at major regional and national conferences.



✓ **Dr. Steven Radwany, Akron City Hospital**

Dr. Radwany received his B.A. from Kent State University and his M.D. from the University of Cincinnati College of Medicine. He is Associate Director of the Internal Medicine Center of Akron City Hospital and an Assistant Professor in Medicine at the Northeastern Ohio Universities College of Medicine.



✓ **Dr. Martin Smith, Cleveland Clinic**

Dr. Smith received his Doctorate in Systematic Theology from the Gregorian University in Rome and is presently Associate Bioethicist at the Cleveland Clinic Foundation. He has given over forty presentations on ethics and bioethics in the past three years.



✓ **Dr. Moshe S. Torem, Akron General Hospital**

Dr. Torem was born in Tashkent, U.S.S.R., and received his M.D. from Hebrew University and Hadassah Medical School in Jerusalem. He is Chairman of the Akron General Medical Center Department of Psychiatry and Behavioral Sciences and is also a Professor in Psychiatry at Northeastern Ohio Universities College of Medicine. Dr. Torem has read papers at conferences throughout the United States, in Israel, the Netherlands, and Canada.

*Ms. Eva Kor - head of Candle (a group of Holocaust survivors created by Angela)*



**1990 Kent State University  
Holocaust Conference  
Steering Committee**

*Director*

Dr. Herbert Hochhauser, Ethnic Heritage Programs, Kent State University

*Members*

Dr. Saul Friedman, Youngstown State University  
Sherry Hellman, Akron  
Faye Sholiton, Cleveland  
Dr. Ronald L. Crawford, Kent State University



KENT HOLOC. CONFERENCE.

INTRODUCTION

A GENERAL

- 1 WOULD LIKE TO REPORT TO U ON A CONFERENCE ATTENDED JUST 2 WKS AGO IN AKRON, O. SPONSORED BY KENT STATE U
- 2 IT WAS THE 9th ANNUAL HOLOC CONF & WHILE THERE ARE MANY SUCH CONF THROUGHOUT THE NATION, IT WAS THE SUBJECT MATTER WHICH WAS OF INTEREST TO ME *Signed*
- 3 AS WELL AS THE ETHICAL IMPERATIVES WHICH ACCOMPANIED *topic* MIGHT ADD THAT THIS POSSIBILITY TO ATTEND WAS DUE ONLY TO THE GENEROSITY OF SOME MEMBERS OF THE CONGREGATIONAL FAMILY *PRIVATE*
- 4 AND DID NOT INFRINGE IN ANYWAY ON BUDGETARY RESTRAINTS IMPOSED BY OUR BOARD OF TRUSTEES

B SPECIFIC

- 1 BEC OF FACT THAT ~~WAS~~ CONF AT AKRON/BUT SPONSORED BY KENT STATE, TK THE PROXIMITY OF THE TWO PLACES TO VISIT KENT & STD FOR A FEW MOMENTS ON THAT GRASSY KNOLL WHERE 4 YOUNGSTERS DIED RE VN WAR *1970*
- 2 WAS AN ALMOST MYSTICAL MOMENT WHEN CONTRASTED QUIET & CALM OF THIS DAY AND RIONTOUS RAMPAGE OF 20 YRS AGO
- 3 BUT REAL ~~TOPIC~~ WAS NT THE EVENT OF 20 yrs ago but THOSE OF 50 YRS AGO/AS FOR ~~THESE~~ TWO SHORT DAYS *of Conf*
- 4 AND NT JUST THAT TIME ~~ITSELF~~ BUT THE MEDICAL EXPERIMENTS PERFORMED ON JEWS, GYPSIES, DEFORMD, MENTALLY ILL *& v re*
- 5 NAME THAT CROPPED UP TIME & AGAIN WAS MENGELE BEC REPS OF 2 SETS OF TWINS IN PERSONAL appearance *was*
- 6 FURTHER, ~~THE USE~~ OF THS MEDICAL EXPERIMENTAL DATA IN CONTEMPORARY SOCIETY & OUTRAGE VS THS PRACTICE.

BODY

A ISSUE FOR DISCUSSION

- 1 AT THE HEART OF THE ~~MATTER STOOD~~ *discussion* THE ISSUE OF MEDICAL EXPERIMENTS PERFORMED ON INMATES OF CCAMPS, ESPECIALLY JW
- 2 BUT NT ONLY THE EXPERIMENTS THEMSELVES: OUR OUTRAGE EXPRESSED MANY TIMES OVER PAST DECADES BT, RATHER, THAT THIS DATA IS BEING USED TODAY!
- 3 AND THE QUESTION IS: WHETHER THE USE OF THIS DATA IS MORAL, ETHICAL AND AT ALL PERMITTED AMONG CIV & DECENT PEOPLE; COULD ANY TORTURE OR EXPERIMENT WITHOUT ANESTHESIA BE SO WORTHWHILE THAT *it* OCCUPIES A POSITION IN THE SCIENTIFIC COMMUNITY TODAY?
- 4 AND THIS DATA IS BEING USED, BY NASA IN PARTICULAR AND IF ONE UNDERSTANDS THE BACKGROUND, WITH SOME JUSTIFICATION: GOERING ALREADY ASKED FOR ADVICE & EXPERIENCE FLYERS IN THE LUFTWAFFE AND WHAT WOULD HAPPEN TO THEM AT HIGH ALTITUDES

*5*

Ethics: The Current Use of My Data

<

II

5 ~~THE~~HEREFORE, HYPERTHERMIA = EXPERIM WTH FREEZING TEMP & HIGH ALTITUDE DECOMPRESSION & WHAT HAPPENS AT 68th FT, EXPERIM AT DACHAU, WTH FILM OF AGONY ENDURED AS EAR DRUMS BURST

6 BT ALSO, MDS WHO DEvised THESE EXPERIM STILL ALIVE & OCCUPY HONORED PLACES IN <sup>sc</sup>COMMUNITIES BTH IN US & GERMANY!

7 DO NT WANT TO GO INTO GORY DETAILS OF EXCESSES BEC ~~Q~~ IS OBVIOUS: SHOULD THE KNOWLEDGE GAINED BE USED BY ANYONE &, WHAT IS WORSE, WITHOUT ANY REF TO ORIGINS? SUFF OF PEOPLE NT MENTIONED, FORGOTTEN.

8 PERHAPS WE ND TO BE REMINDED THAT 1ST COMMANDANTS ~~OF~~ THREE CC WERE MDS.

B MDS

1 perhaps that bit of awesome news gets us to heart of OF THE MATTER: MENGELE WAS JUST "LIKE A FAMILY MD", & HIS EXPERIMENTS WERE NOTED & WRITTEN UP BEFORE WAR - BEC HE DID PROPER RESEARCH WTH CLEFT PALATE

2 BUT AS SOON AS OPPORT PRESENTED ITSELF, A CHANGE OF DEMEANOR WITH MANY MDS: AS EARLY AS 1930 MALFORMED INFANTS HAD TO BE REGISTERED IN GERM; IN 1922 A GERM MD BERATED HIS COLLEAGUES PUBLICLY FR BEING SO FAR BEHIND US ACTS ON STERILIZATION

3 WE HAD SEV STATES WHICH PASSD LAWS TO STERIL THOSE CONSIDERED GENETICALLY INFERIOR AND at TUSKEGEE IN ALAB A WHOLE COMMUNITY IN SECRET ALLIAN~~CE~~ VS BLACKS WHO WERE ACCUSED OF, HAVING "BAD BLD" = SYPH AND THE PATH OF THS DESEASE WAS ~~FOLLOWED~~ <sup>Decker</sup> AMONG 400 VICTIMES FR 40 FRM 1932-1972 / & AT A TIME WHEN PENICILLIN KNOWN <sup>45</sup>

4 TO INDIC DEPTH OF CONSPIRACY; all of white mds knew BUT NO ONE SAID A WORD TILL LEAKED IN 1972. EXAMPLES <sup>7 mis use</sup> COULD BE MULTIPLIED, ~~FR EX: THAT~~ SOME ANATOMICAL SLIDES STILL EXTANT IN 3 or 4 UNIV IN GERMANY: IN BRF: ~~JERW~~ <sup>JEW</sup> ISH BITS OF PEOPLE IN GERM LABS, ~~FOR~~ <sup>FOR</sup> WITH WHAT PURP?

5 what to do with info, some of it NT PUBL AS YET: THE VICTIMS CRY OUT TO US OVER THEIRS & OTHERS SAY JUST AS CERTAINLY: USE THE INFO / ~~WHEN~~ <sup>WHEN</sup> FOR WHATEVER SAVES A LIFE CAN AND SHOULD BE USED, NO MATTER THE ORIGIN FOR IN THAT MANNER, AT LEAST, LIVES ~~NT go~~ <sup>NT go</sup> IN VAIN

6 WHO IS TO SAY WHAT ANSWER IS CORRECT? A MOST DIFF CHOICE

C SCIENCE

1 WHAT HAS HAPPENED OR WHAT MIGHT HAPPEN IS THAT WE BECOME ENAMORED OF THE IDEA THAT END JUSTIF MEANS, THAT SC HAS BECOME THE MASTR RATHER ~~X~~ THAN THE SERVNT OF MANKIND, THAT MED HAS COME NT TO HEAL BT TO ALT~~R~~ <sup>R</sup> BEHAVIOR





- 2 SEEMDRATHER OBV TO US, SITTING AND LISTENING TO THE PARTICIPATING LECTURERS, THAT ONE AIM OF MENGELE WAS TO DISCOVER A STRAIN OF GENETIC "SUPERIORITY FOR MULTIPLE BIRTHS & IF SUCCESSFUL, CLD PROPAGATE MULTIPLE ARYANS WTH SAME INTENSITY AS DESTROYING JEWS
- 3 AND OF C, ALL THS DONE IN THE CAMPS WITHOUT ANY TYPE OF CONSENT ~~ASKD OR GIVEN~~: PEOPLE WERE SIMPLY "USED" AS MDS LOST ALL ASPECTS OF DEALING WTH HUMANS BT, INSTEAD, WITH OBJECTS *but results could save lives*
- 4 THOSE WHO SPK VS USE OF THS MATERIAL SAY VEHEMENTLY THAT HUMANS ARE NT OBJECTS, THAT VALUES & PRINCIPLES LOST IN THE ANESTHESIA; THAT "UTILITY" THE KEY THEN MUCH AS "COST EFFECTIVENESS" IS KEY CONCEPT TODAY
- 5 IT IS AN ARGUMENT DIFFICULT TO CONTEND WTH BEC BTH SIDES HAVE A MEASURE OF RIGHT ON THR SIDE *x of the 175's*

## CONCLUSION

## A GENERAL

- ! ISSUE AT THE MOMENT: ~~IS~~ THAT THESE REMNANTS OF SLIDES AND OTHR TISSUE BE GIVEN A DECENT BURIAL, WTH FULL: RECOGNITION OF WHENCE THEY CAME & CIRCUMSTANCES
- 2 PROTESTATIONS AND INQUIRIES MADE TO TUBINGEN, HEIDEL AND MAX PLANK INSTITUTE IN MUNICH BT WERE REJECTED; ON OTHER SIDE OF ARGUMENT, SOME J MDS OF US ~~IN PARTI~~ WHO WANT FULL CEREMNIES, MDSTUDENTS IN ATTENDANCE & A YEARLY OBSERVANCE WTH GVT OFFICIALS ~~IN ATTENDANCE~~
- 3 NO ONE KNOWS WHAT RESULTS WILL BE BT ISSUE SHOULD BE BROUGHT INTO FOCUS *to be under* ~~AMA~~ ~~BE~~ NEG. IN 1930s WHEN SAID THAT THEY DIDNT WANT GERM J IMMIG BEC SO MANY MDS AMONG THEM & THEY WLD MAKE HOUSECALLS AT 1/2 PRICE; ~~THIS APPROACH MADE DIRECTLY TO FDR~~

## B SPECIFIC

- 1 HAVE MADE SOME PROGRESS SINCE THEN BT <sup>we</sup> NOT TOTALLY CLEAR RE OUR OBLIGATIONS AS HUMAN BEINGS OF 1990s
- 2 HAD OVER 100 AT CONF, PLUS HS CHILDREN & SEV CLASSES OF YOUNG STUDENTS FRM KENT STATE UNIV. <sup>2</sup> WHAT DID THEY THINK ~~BECAUSE DID NOT HAVE OPPORTUNITY~~ TO SPEAK!
- 3 A MOST UNUSUAL SUBJECT & CLD SPK FOR SEV HO\*URS BT I FR ONE, CLD NT RESOLVE ETHICAL ISSUE: use info GAINED DESPITE ITS HISTORY BEC OF PIKUACH NEFFESH OR DO NOT USE MATERIAL ~~BE~~ BEC OF ITS ORIGINS
- 4 BOTH SIDES HAVE VALIDITY & BOTH SIDES WERE OUTSPOKND AND INDICATED THR HURT & SENSITIVITIES: ONE CAN ONLY ECHO TRAD ANSWER TO SUCH IRRECONCILABLE AND UNRESOLVABLE ISSUES: "THESE & THESE ARE WORDS OF LIVGD" BT SURELY THE D, BTH YOUNG & OLD, SHOULD NT HAVE D IN VAIN.

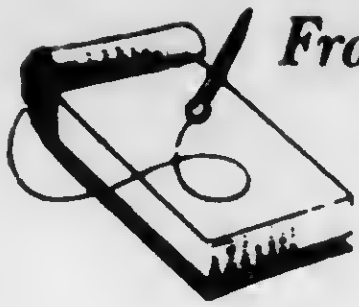

From the desk of

R.L.L.

III 20/90

Narcissism, Permissivism, Justice & Honor = earlier themes

1990: Technical staff + engineers, bureaucrats, etc to do more for less = efficiency.  
✓ AIAA - petitioned FDR vs admission of Jews  
bec many MPs among them = would make house calls at 1/2 price

NASA - hypothermic experiment of ~~testing~~  
used - article of Alman Scientists  
see p. 12 German Bulletins - April 1985 by Linda Hunt.  
" ✓ other skeletons: used criminals in  
experiment here under CIA FBI cover  
& some were given US citizenship.  
✓ one of men, Dr. Rudolf, returned to Germany  
see p. 7 & today is receiving US \$5 payments &  
pension from German army service!

Dr. Seidelman - keynote. - Canadian  
Holo for NAs - spiritual crisis as NAs rebelled  
eroded relationship of NAs to a human  
life  
② NAs without values & without limits  
This was not Euthenesis but murder  
German NAs in 1/2 party by proportion 0/3:1  
genetic health = national health  
✓ people highly respected NAs with  
his research (on left plate) highly respected.

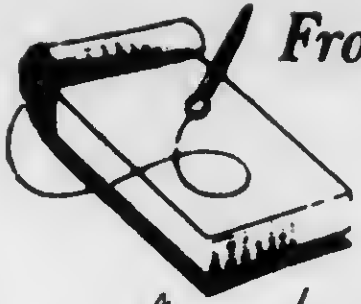

From the desk of

R.L.L.

(2)

W. graduated in MD from Frankfurt  
had been - w/o the war, his work would  
have been published as study in genetics,  
social inferiority traits, etc.

Rachan - environmental trauma on  
victims; org commissioned by Goering  
in Luftwaffe  
was done with modest. That victims  
would die

Clinical details pub by US Dept of  
Commerce  
These experiments on cold exposure  
cited to this day but often nature  
& result (to victim) of experiment  
were not cited! NO circumstances  
anatomical specimens still in

Some anatomical specimens still in  
few (3-4) universities in Germany.  
Then, society which accepts but does not  
refer to human dignity & survival  
is in turmoil, is in ethical turmoil &  
confusion.

Why did major institutions send them -  
self to making life meaningless  
(B) on public burial, solemnly would help  
& correct some of ethical abuses - The  
tribute to the victims!

August Fabiusen - only 2 slides but not certain  
was blank tribute: no useful purpose to be  
served

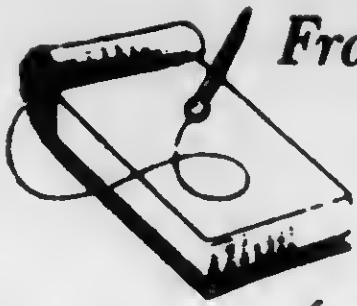

From the desk of

(3)

R.L.L.

Correspondence betw Seidelman &  
Germ. authorities re specimen  
slides available via Hochhausen Office

Jul 21/90 - - -

De Vigorido - we wanted N's data?  
These experiments not performed with  
"informed consent"

if they could discover secret of multiple  
~~births~~ births, N's would be supreme  
re population & genetic superiority

De Vigorido - a surviving twin (Nurjela)  
benefit for the select few = Aryans!

N's D.D.s not "mad-men" but av. normal  
indiv - intelligent → "banality of evil"  
no characteristics other than our own  
family D.D.!

Personality of Dief: order, correctness, de-  
manded respect from co-workers & victims  
The victims felt him to be superior!  
He did not deal with feelings & emotions  
no longer experiments but plain torture.  
Should this be used? So who uses it,  
allies himself with data + all  
its implications, as well as screams  
of the children + childhood lost



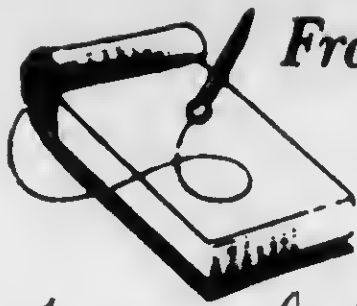

From the desk of

(4)

R.L.L.

Will these data save lives? If one life  
be saved, stop them bec profit derived?  
Doubtful! This data is printed &  
should be exposed; do we need the  
✓ knowledge of these types of experiments?  
If so, a blot on ethical sc. community

Several IDs, after war, were ~~exp~~ executed  
because of experiments  
Navy records were destroyed but medical  
are available!

Dr. James Hill - not present due to d in pm.  
Paper read by local person

Message: sc can not determine its own ethics.

Konrad Lorenz in 1940 "Indiv is almost  
nothing, society is everything" left  
out "almost" & if some more so than  
others, why not elim inferior altogether.

Blatant inferior in intelligence & race-mixing  
trials ref results in all instances.

Crusade in Eugenic in Rome 1929 did not  
react to sterilization of inferiors

How sterilize if no legal consent of  
mentally def? Get OK from people  
who were their caretakers: 1st &  
opening step to get consent from victim.

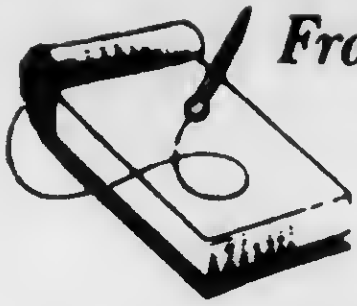

From the desk of

(5)

R.L.L.

These experiments were among the 1st to join  
my party bec of their own vested interests.

1933 The mentally handicapped were ang-  
mented by Jews, Gypsies, deformed, doped, etc  
one man - 177 - took 697 brains taken from  
My victims collection still extant in Bern

What if data can save human lives?

hypothermia - Dechen - freezing the

how long to freeze & be brought back

✓ 1989 - Ormeau's Conf - publ data again?

these data are vs science bec of

a) sc - not proper research for or x

b) religious - can't fix bad life

dignity to the victims. we can develop

our own research procedures! sc should

be the servant & not the master of mankind.

(x Sigmund Rascher)

Sholitan - we doo in NY - south on blades re  
TUSKEGEE 400 blades  
✓ "bad blood" = Syphilis from 1932 - 72 =

sc p. after cures were found & blades "test"  
went "in" bad blood only monitoring

Had other instances: Denver & Staten Island  
& all after my trials at Nuremberg.

no request to omit data from records of  
scientific community.



From the desk of

R.L.L.

(6)

High altitude decompression - that happens  
✓ at 60,000 ft - experiments at Rachen &  
plan of young men ear drums burst  
1988 reports by one of our staff in DC for  
but re "good genes" "normal genes" etc  
∴ beyond 1st step of 'selectivity'.  
certain groups pledged not to participate  
knowingly & willingly in chemical &  
genetic experiments which would be  
used re military warfare or weapons...

---

Dr Abel: Magan at Bithurg was ultimate  
✓ benediction - that Germans  
were the 1st to suffer under Nazis  
∴ were 1st victims.  
A Benz work & tradition behind it  
= specific model mentioned in  
ad in which Hill etc travelled  
As of early 1930s every malformed infant  
had to be registered  
Einstein refused hon cit for them & Berlin  
& scientific orgs bec of what Germany  
had done & were divided re Nazis!  
German Acad Prof expelled its Jewish  
members & got official Nazi  
documentation

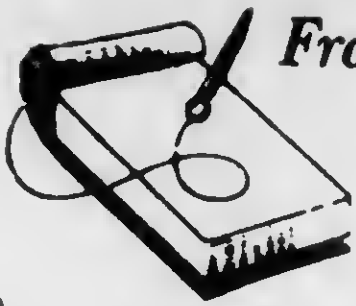

From the desk of

(7)

R.L.L.

1st Command of 3 CC were TDs!  
 Experiments are documented as  
 so papers in leading MD journals  
 in 1944: many knew about it  
 After 1945, briefly in Air Force -  
 refit & major WDS brought to  
 Heidelberg for this purpose but  
 no indictments  
 Spruckbold was MD in charge  
 later head of Aviation Med, at  
 Randolph Field, San Antonio, TX  
 almost a reputation through 1944-47  
 publications & published here.  
 He is an Hon Cit of TX as of 1970s  
 & was 1st pressurized cabin but by him  
 Tuschage - not permitted Penicillin +  
 names of 400 given to local MDs so  
 not give to them by mistake!  
 MDs who received warnings were  
 all white but all went along  
 till story broke in 1972 - after 20 yrs

end of 1st  
Session

C. 100 people  
many (50) kids from HS  
Kant State

send papers to: 6 persons  
weir, weber, Am  
Fred G. Blaser  
Fed, Blaser

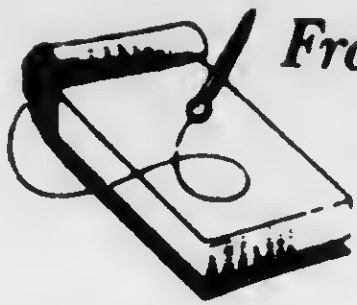

From the desk of

R.L.L.

8

Dr. Gallagher -

deformed children's experiments

x active, vigorous treatment = alive = 36  
untreated, unchosen children died = 29

Tulsa Red Societies: participated &  
chose who should live or die without  
parents being involved in decision.

x the criteria was also adv bec then they  
could at least strike for quality of life.

Red: not to heal people but to alter  
behavior.

AIDS problem also part of this discussion  
as other disease causes complain  
that too much money going into just  
1 cause to be championed

Analogies betw what went on in Berlin &  
what is going on here, not too far fetched.

Dr. Post at Case - a PhD from Univ Div School  
(grew up in Tangytown)

Can evil of babe be transcended,  
ethics of commemoration

his view: data should not be used

Lifton in his bk on AIDS points out



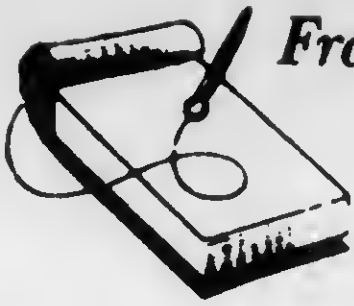

From the desk of

R.L.L.

⑨

That in 1922 a Germ. M.D. revealed publicly the  
Germ. M.D.s for being so far behind US  
acts in sterilization - we had sev. states  
less laws to "those who are genetically  
inferior" -- concepts had changed in between  
Japan developed gas & tested on US soldier/POW  
we got aware of this & other experiments  
& decided not to prosecute bec. of value  
of the info. we fell short of inc. cause  
Ends should not justify means! Some  
data could have been discovered  
by eth. means as is data from the  
ABYSS!

Dr. Winning - wrote re experience of star-  
vation & pain of hunger & documented  
during siege on Warsaw Ghetto, over a  
period of 2 yrs - some 40+ thous. died  
What of cas. M.D. - if single life could be  
saved - more re ortho tradition. ∴  
can use results; relevance re "right to die"  
we go see pyramids in E & don't see  
horse slave labor

published & my publ. material -  
which is permissible to save a life.



From the desk of

R.L.L.

(10)

Concept of suffering, on part of Xian these  
accepts the pain re future redemption.

Keel - Dickman: (is it)  
Key for 1/2 was utility, if so framed,  
✓ easily lose sight of values & principles  
just as "cost-effectiveness" were more  
prominent today!

Eva KOR(?) was 17 candles - Mrs in the House  
doubt re Denfeld death  
twins, ridgely, giants all in same lot

end wed afternoon  
session  
3/21/90

# The Nazis and The Laboratory

By Faye Sholiton

Science has inherited from Nazi Germany a body of research that has been the subject of ethical controversy in recent months. That legacy, much of it still tucked away in unopened cartons in the United States and Germany, is the data collected by scientists who experimented on innocent concentration camp victims. The existence of this data, combined with the possibility that some of it might contain life-saving information, has created a moral dilemma for scientists: What is to be done with it?

Although the dilemma dates back to 1945, when the American government began denazifying and naturalizing German scientists under "Project Paperclip," it was not until February of last year that the public joined the debate. Two unrelated events brought the issue out of the laboratory and into the public forum.

The first dealt with the announced intention of the Environmental Protection Agency to republish phosgene gas studies performed on inmates in a Nazi camp near Strasbourg, France. Phosgene gas is a lethal product used in the manufacture of plastics and pesticides, and was also used as a chemical weapon in the Iran-Iraq war.

When a group of 22 EPA scientists learned the source of the data, they questioned the ethics of including it in their study. Within two days, agency administrator Lee Thomas withdrew plans to use it, stating: "The source of the information is so morally re-

*FAYE SHOLITON is a free-lance writer who contributes frequently to the Cleveland Jewish News.*

pugnant that I can't think of a situation where we would want to use it."

At the same time, Robert Pozos, a Duluth, Minnesota, physiologist, announced plans to republish the hypothermia studies of Dachau scientist Sigmund Rascher. In Rascher's experiments, where death of the subjects was part of the research design, over 300 inmates were immersed into vats of freezing water until their body temperatures reached 26 degrees centigrade. Various means of rewarming them were tested, but nearly one-third of the subjects died.

□

Pozos asked Dr. Arthur Caplan of the University of Minnesota's department of biomedical ethics whether such republication and reuse could be ethically justified. Dr. Caplan responded to Pozos's question by publishing an essay arguing for the limited republication of Rascher's data. His essay drew a storm of protest that has not yet subsided. The furor also prompted him to put the matter on the agenda at an international conference on the implications of the Holocaust for biomedical ethics held this past May in Minneapolis.

The questions debated in the EPA and at the University of Minnesota were part of a much larger problem. Scores of articles have appeared in reputable medical journals which have cited, without critical disclaimers, Nazi doctors and their unethical studies. This repeated publication—and, by implication, validation of the Nazi studies—went on even during the Holocaust, with Rascher himself presenting his hypothermia findings to an uncritical audience in 1942.

Skeletal and tissue remains of Nazi victims still sit in medical school laboratories in Germany today. A portion of the Hallervorden brain collection, which at one time contained the skulls of 697 "euthanasia" victims, still exists in the University of Frankfurt. In two universities, the medical students have protested so vociferously about their unethically derived laboratory specimens that the collections have been removed.

The Nazi legacy continues to haunt many fields of scientific endeavor. The United States's space program traces its knowledge of human response to high-altitude decompression to the Nazi experiments at Dachau. In the Dachau "laboratories," 200 victims were strapped into low-pressure chambers until their eardrums burst or until they died.

*Stooping to the level of Birkenau?: Vigorito speaking against the reuse of Nazi research data*



New York Times Steve Wolf



The question of reusing Nazi science is therefore not "Should we do it?" but "Should we *continue* to do it?" The genie is already out of the bottle.

Pozos, who triggered the Dachau debate, believes that selected parts of Nazi science should be reused. Conceding that Rascher was not a trained scientist, Pozos nonetheless believes that the data itself was valid. "Our own government recommended that Rascher's rewarming techniques be adopted as the treatment of choice by

---

### *The Nazi legacy still haunts many fields of scientific endeavor.*

---

the air-sea rescue services of the Armed Forces," he cites from the official 1945 report. Much of what we know about cooling patients for cardiovascular surgery, we inherited from Dachau, he notes.

Concerned that his desire to republish might have the appearance of condoning the unethical studies, however, Pozos would also include as a condition of republication that an "ethical analysis of the experiments" accompany the data.

Many scientists share Pozos's view. Michael Zimmerman, professor of biology at Oberlin College, also worries about losing potentially life-saving information if Nazi data becomes taboo. Citing the EPA controversy, he points out that exposure to phosgene gas is a clear and present danger. "How much is too much?" he asks. "If this data helps save the life of someone working in a factory [emitting phosgene]—your father, your brother—would you say that research has to start all over from scratch?"

Dr. Velv Greene, an epidemiologist from Israel's Ben Gurion University, argues the permissibility of rescue on halakhic grounds. "In Jewish life, the sanctity of human life is the first principle," he says. "In matters of life and death it is not permitted to suppress information if it is already available. This also implies that medical knowledge, regardless of how it was obtained, cannot be suppressed, even

if it only has a potential of saving lives."

"The Nazi data should be exhumed, printed and disseminated with the details of the methodology . . . to every medical school and research institute in the world," Greene adds. The question, in his view, "is not 'Can scientists use the data?' but 'How best to use it?'"

Bioethicist Benjamin Freedman of Montreal's McGill University disputes the notion that reuse of tainted data is somehow condoning the evil that produced it. "We are talking of the use of the data, not participation in these heinous studies," he argues. "[Republication of the data] is not a symbolic way of keeping the Nazi project alive."

Many scientists and ethicists disagree, however. Among the most vocal opponents of the reuse of data is Yale law professor Jay Katz, whose book, *Experimentation With Human Beings*, chronicled not only Nazi atrocities, but subsequent immoral studies conducted in our own country well after the world heard the testimony at Nuremberg.

Katz takes what he calls an "uncompromising position" on the issue of Nazi-derived data. "As I reflect upon the history of human experimentation, I find much that is sordid, frightening and unconscionable," he says. "With this data, we have an opportunity to proclaim our humanity, to abstain from benefiting from [the victims'] pain. In refusing to benefit when we know we can benefit, we repudiate evil." □

Another scientist who takes a resolute stand on the subject is Dr. Hartmut M. Hanauske-Abel, a young German physician currently practicing medicine in Boston. Hanauske-Abel published an article in the British medical journal *Lancet* in 1986, pointing up the complicity of the German medical community in the machinery of the Holocaust.

"I don't see any way to extract anything from the experiments other than professional torture and state-allowed manslaughter," he argues. "If there should ever be consensus among scientists and ethicists that it

is permissible to use these studies again, I would stop doing science."

Another group with strong opinions on the fate of the data are the Holocaust survivors themselves. Many, although not all, oppose reuse or republication of the data under any circumstances. Susan Seiler Vigorito, one of 110 known surviving twins from the barbarous Mengele experiments, warns that "science cannot become the master of the man" as it was during the Third Reich. "The real issue in this debate is the evil method by which the data was derived," she states. "The method is as much a part of this data as the data itself."

Vigorito believes that 50 years later, we must have other, ethical ways of obtaining the same information. "We have so much technology. We have cured so many diseases. Why do we have to stoop to the level of Birkenau?" she asks.

Dr. William Seidleman of McMaster University in Hamilton, Ontario, believes that the focus of the debate on Nazi data has been misplaced. "What needs to be published and studied today is not the 'scientific data' from the experiments," he says, but the experiments themselves. "We should be recounting the consequences of ethical compromise, where the value of human life [becomes] secondary to that of research and academic advancement."

It was the Nazi intoxication with science, after all, that triggered the unprecedented and unrestrained "research" on fellow human beings and ultimately brought about the death of 11 million people.

The data itself is a presence that prompts more questions than answers. While the scientific community waits for guidelines, the debate will continue. ■

#### HOLOCAUST ETHICS CONFERENCE

The Ninth Annual Kent State University Conference on the Holocaust will be held March 20-21, 1990. It will explore "Holocaust and Biomedical Ethics: The Contemporary Use of Nazi Data." For information, call Dr. Herbert Hochhauser, (216) 672-2389.

University Conference Bureau  
(216) 672-3161



February 19, 1990

Rabbi Robert Lehman  
551 Ft. Washington Avenue  
New York, NY 10033

Dear Participant:

This letter acknowledges receipt of your registration form and check in the amount of \$ 0 for the Ninth Annual Holocaust Conference to be held March 20-21, 1990. We have reserved 0 box lunches and 0 banquet seats for you.

All events will take place at the Akron Jewish Center, 750 White Pond Drive. Dinner will be held at 7:00 p.m. on Tuesday, March 20. On Wednesday, March 21 registration will begin at 8:30 a.m. The program will begin at 9:00 a.m.

Should you have any questions regarding program information, please call (216) 672-2389. If you have any questions regarding your registration, please call the Conference Bureau at (216) 672-3161.

Sincerely,

  
Jeff Kurtz  
Manager

JK/csm



# JEWISH STUDIES NEWSLETTER

KENT STATE UNIVERSITY

DECEMBER, 1989

## Film

During November and December, 1989, five cable networks in southern California showed our documentary, "Robert Clary: A 5714 A Memoir of Liberation." Our next documentary is slightly behind schedule, but will be shown on channels 45/49 during primetime in February.

## Holocaust Workshop

The Kent State University Holocaust Workshop for Teachers will again be offered during the Summer of 1990. The dates for the workshops are as follows:

June 18-22, 1990--Wright State University--Dayton  
June 25-29, 1990--Kent State University--Kent  
July 9-13, 1990--Cleveland State University--  
Cleveland  
July 23-27, 1990--University of Toledo--Toledo  
July 30-August 3, 1990--Shawnee State University--  
Portsmouth

Youngstown State University will hold a workshop, but has not selected a date yet. Workshops at The Ohio State University, Ohio University, Xavier University and Bowling Green State University are tentative.

## West Germany Trip

I recently returned from an extended trip to West Germany where I negotiated a program with the Atlantik Brücke, the public relations arm of the government. The Atlantik Brücke will sponsor a two week trip to West Germany for 20-30 people who have taken the Holocaust Workshop during Summer, 1989. Preference will be given to active classroom teachers. Teachers who are selected will be given three graduate credits through Kent State University. The trip, which will take place during the latter half of July, will tour three cities. In Bonn, students will see the democratically elected government of today's Germany. From there, they will travel to Berlin, where East-West confrontation is primary. The final stop will be in Munich, where a trip to the nearby concentration camp Dachau will be on the agenda. This will put them in contact with the dark period of the recent past. Included in this trip are also visits to teacher seminars, classroom visitations where the

horrors of the Holocaust are taught and hopefully a short side trip to the Jewish Museum in Frankfurt.

All of the expenses from New York and back will be borne by the West German government. The only expense to the participant will be getting from Ohio to New York and the tuition for the three credit hours. My negotiations with the West German authorities were with the understanding that these Summer programs will be an ongoing event.

## Holocaust Conference

Please mark on your calendar March 20-21, 1990. On those dates the Ninth Annual Kent State University Holocaust Conference will be held. The locale will be the Akron Jewish Center at 750 White Pond Dr. The theme for this year's conference is "Holocaust and Biomedical Ethics: The Contemporary Use of Nazi Data." As in previous years, we have signed up the finest speakers on that subject--Dr. Hartmut M. Hanauske-Abel of Children's Hospital at Harvard University, Dr. William Seidelman of North Hamilton Community Health Center, Susan Vigorito, victim of Dr. Mengele's pseudo-medical experiments, Dr. Stephen Post of Case Western Reserve University Hospital and Mt. Sinai Hospital, Dr. Benno Muller-Hill, Department of Genetics, University of Koln in West Germany and Dr. Radwan of Akron City Hospital. In addition to these people, we are still negotiating with a few others. A final roster should be completed by the end of January.

Our own NASA program has been using results from hypothermia experiments conducted in the concentration camps. After more than a dozen telephone calls to various branches of NASA, I have not been able to come up with a spokesperson from that organization. Hopefully, I can still land somebody from NASA to defend their position.

## Melton Scholarships

Kent State Jewish Studies annually awards five Melton Scholarships to incoming freshmen. Each scholarship is valued at \$2,000.00. If you know of any student who is interested in coming to Kent State University, please have him or her contact my office for the necessary forms.

HERBERT HOCHHAUSER  
DEPT. OF GERMANIC & SLAVIC LANG.  
SATTERFIELD HALL  
KENT STATE UNIVERSITY  
KENT, OHIO 44240

Rabbi Robert Lehman  
551 Ft. Washington Ave.  
New York City, NY 10033



10010

HERBERT HOCHHAUSER  
DEPT. OF GERMANIC & SLAVIC LANG.  
SATTENFIELD HALL  
KENT STATE UNIVERSITY  
KENT, OHIO 44240

QUALITY:  
A MATTER OF FACT.



PREFERRED  
FIRST CLASS



Rabbi Robert Lehman  
551 Ft. Washington Ave.  
New York City, NY 10033



# JEWISH STUDIES NEWSLETTER

KENT STATE UNIVERSITY

SEPTEMBER, 1989

## SPEAKER

Although we are still in the first week of the new academic year, many noteworthy events have been planned.

On October 5, 1989, Dr. Yitzchak Kerem, Ph.D. candidate in Modern Greek History at the Aristotle University at Thessaloniki, will speak on "The Jews of Salonika." This will be held in room 122, Satterfield Hall at 7:30 p.m. This program as all others are free and open to the public.

## TELEVISION DOCUMENTARY

In October, our next television documentary dealing with Ukrainian Jewish relations will be aired by P.B.S. channels 45/49. Via satellite, this program will be available to all P.B.S. outlets in the United States. The exact date and time of the showing has not yet been determined. Once this video has been completed, Dr. Saul Friedman and I will get to work on our next project which has already been shot, but has yet to be edited. This video entitled, "The Jews of Switzerland" should be ready for airing at around Pessach of 1990.

## HOLOCAUST CONFERENCE

The Ninth Annual Kent State University Holocaust Conference will be held on March 20 and 21, 1990. The theme for this year's conference will be "Holocaust and Biomedical Ethics: The Contemporary Use of Nazi Data." As in previous years, the finest scholars on that particular subject will be invited to present papers at this conference. Specific details will be forwarded to you in upcoming newsletters. An article in the August/September issue of the Hadassah magazine (pg. 14-15) speaks to the subjects and makes mention of the Kent State University conference. We are indebted to Faye Sholiton for this exposure.

## REQUESTS

Recently, requests for copies of "Robert Clary: A 5714 A Memoir of Liberation" have been received from the Jewish Television Network of Los Angeles and the Jewish Museum of New York. Copies of the video have been forwarded to them.

## WORKSHOP

During the past Summer, the Kent State University workshop, "The Teaching of the Holocaust" went on the road. Under the auspices of The Ohio Council of Holocaust Education, six state universities held this one week intensive workshop for teachers. The teachers came from private, from public and from

parochial schools and upon completion, each participant received two graduate credits. The workshops were held at Bowling Green State University, Kent State University, Ohio University, University of Toledo, Wright State University and Youngstown State University. The workshops proved to be extremely successful due to the great cooperation we received from the administration and faculty of the aforementioned institutions. Teachers who are active in rural school areas were our target audience and we have attained our goal. The majority of the teachers came from small schools in areas where there are no Jews and very little is taught about the Holocaust. The success that we experienced was due in part to the help we received from the various Jewish Community Federations in Ohio, the Community Relations Committees, the members of survivor organizations, the Second Generation organizations, the Anti-Defamation League of B'nai B'rith, the American Jewish Committee and the German Embassy. In addition to the workshops that we held in the Summer of 1989, we intend to add five more state institutions, bringing the total number of workshops for the Summer of 1990 to 11. It is an immense project, but there is a definite need to be filled. The State of Ohio is, thus, in the forefront of Holocaust education. Other states such as Pennsylvania, Kentucky and California have contacted us and they are preparing to copy our model. In an upcoming issue of the B'nai B'rith Journal, our workshops of the Summer of 1989 will be described in a lengthy article.

## EARL FRIEDMAN

With great sadness do we note the passing of Earl Friedman of Buffalo, New York. Mr. Friedman, a historian by training, was a friend of the Jewish Studies Program of Kent State and was the narrator in our award winning documentary "Susan."

## JEWISH STUDIES PROGRAM

The Jewish Studies Program at Kent State wishes all of you the very best for 5750. We hope to see many of you at our functions during this academic year and please feel free to contact my office if you have any questions.

Dr. H. Hochhauser  
Jewish Studies Program  
314 Satterfield Hall  
Kent State University  
Kent, OH 44242  
(216) 672-2389

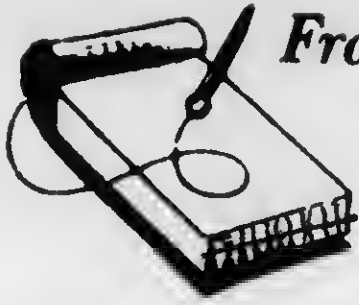

From the desk of

R.L.L.

Q Exposure for camp  
where we helped  
where our views exposed?  
(not re CCAR, etc)

(c) Paris - Rue Copernic

Historic itineraries  
250 pd

(d) Oxford

(e) DC Ranch but here

(f) Kent State in Ranch

below There a report back

(1) R Press

(2) Bulletin

(3) sermon

(4) letter to camp family

Bring me importance } how do  
money } people feel  
attitudes } about pay

Bad = sympathetic but no fin. help

how to about it

never to ask

don't want to be a preacher  
diff re widows, then just  
spiritual leader + finance minister  
want a fund, not to go begging



Fl 18 / 89

Linden OK  
Sander OK  
Erle OK  
Newman OK  
L Cooper OK

~~Oliver~~  
Wolmer OK  
Bonds OK  
Kamm OK  
Galimer  
Fletcher OK

Nineteen eighty-nine is the fiftieth anniversary of the beginning of an event the medical profession prefers to ignore: Officially sanctioned medicalized murder in Nazi Germany began in September 1939 with the "euthanasia" program that saw medical murder of thousands of patients in German psychiatric hospitals. It is time for the worldwide medical community to confront this atrocity from its past and to consider its implications for the present. It must be confronted *now* because this tragedy is being resurrected from the anatomy departments of German universities. It has recently been revealed that the remains of victims of Nazi state terror and medical murder have been continuously preserved for anatomical study by some German universities. The proposed public burial of these remains should be commemorated by the world medical profession to honor those people victimized by medicine. The anniversary of such a burial would serve as a continuous reminder to the profession of medicine's potential for evil.

The institutions involved include the universities of Tübingen, Heidelberg, and Cologne, and the Max Planck Institute of Brain Research (MPIBR). Investigation of the origins of the Tübingen specimens followed an inquiry by medical students who raised ethical questions about teaching exhibits. The Tübingen files document remains from ninety-nine Germans executed by guillotine during World War II. Between 1933 and 1945 the University of Tübingen received 1,077 bodies from an execution site in Stuttgart. The University of Heidelberg obtained cadavers from a prison and from the mental hospital at Hadamar, which was notorious for its involvement in the "euthanasia" program. At the University of Cologne, the use of brain sections from the Nazi period was discontinued after a protest by a faculty member and students, though specimens from other organs reportedly remained in use. MPIBR specimens are from the collection of

*William E. Seidelman is associate professor of family medicine, McMaster University, Hamilton, Ontario, Canada.*

## In Memoriam: Medicine's Confrontation with Evil

by William E.  
Seidelman

---

*The proposed public burial of anatomical specimens derived from victims of the Nazis provides an occasion for the medical community worldwide to confront this legacy and the profession's ongoing potential for evil.*

---

neuropathologist Professor Julius Hallervorden, who is known to have exploited the "euthanasia" program to collect the brains of its victims.<sup>1</sup> ✓

None of these recent revelations document the use of remains of people killed specifically for the purpose of providing anatomy specimens. It is known, however, that some prisoners at Auschwitz were executed to fill a specimen shopping

list for Professor August Hirt, director of the Anatomy Department of the University of Strassburg, who wished to complete a "collection of skulls of all races and peoples." Eighty-six Jewish prisoners from Poland were executed and their bodies transferred to Hirt's Strassburg institute. After the war some of these remains were dissected by unsuspecting French medical students.<sup>2</sup>

In the four decades since the end of the war it has become apparent that the German health care system played a key role in the evolution of the genocidal processes of the Hitler state. This involvement was not confined to a few S.S. doctors but included a large proportion of the profession, among them leading academics and researchers. The reality is that German medicine played a pervasive role in the eugenic and racist programs of the Hitler state including eugenic and racial selection, enforced sterilization, ghettoization, inhumane experimentation, and extermination. The ultimate process of genocide, execution in a gas-chamber with disposal by cremation, originated in medicine.<sup>3</sup> Racist policies were justified by academic physicians and researchers. And, it is now apparent, the departments of anatomy of some German universities profited from the exploitation of human life.

The medical profession outside Germany cannot separate itself from this legacy. Modern scientific medicine originated in large part in Germany. The medical vocabulary is replete with the names of distinguished German physicians: Koch, Loeffler, Wasserman, Virchow, Erlich, to recall a few. Of forty-two Nobel Prizes awarded for medicine and physiology between 1901 and 1939, nine went to Germans. Nobel prizes in physics and in chemistry were also awarded to the German scientists Roentgen and Butenandt for achievements that had medical applications. German hospitals and universities were, at one time, the preferred destination of physicians wishing to extend their professional and scientific knowledge. The German university was studied by Abraham Flexner and its virtues incorporated into Flexner's new paradigm of medical

education.<sup>4</sup> This remarkable legacy formed the basis of our culture of scientific medicine and medical education.

But the system that produced Drs. Koch and Virchow and the Flexnerian paradigm of medical education also produced the Nazi practitioners of evil and utilized the anatomy specimens derived from victims of Nazi terror.

Since the end of the Second World War, and despite the judgment of the Nuremberg War Crimes Tribunal, the Nazi legacy has continued to pervade medicine. Physicians who played major roles in Nazi programs avoided accountability for their actions and were permitted to resume their professional careers.<sup>5</sup> The influence of Nazi physicians continues in current medical literature, usually without any acknowledgment of those physicians' role in Nazi Germany or the relevance of their work to Nazi racial policies.<sup>6</sup> Four decades after the pronouncement of the Nuremberg Code on medical experimentation, medical science has only just begun to consider the ethical implications of using research derived from victimized subjects.

The discovery of the anatomical specimens should force medicine to acknowledge this legacy and to address an unrequited moral conflict. As the German institutions can no longer dissociate themselves from the evil symbolized by the anatomy specimens, so too the medical community outside Germany cannot separate itself from this legacy. Medicine has a responsibility to face this history by creating a symbol that will sensitize the profession to its potential for evil. The proposed burial of these remains, and subsequent anniversary commemorations, would provide such a symbol. We are morally obligated to ensure that these remains be given the proper ceremony that would be a witness to not only the past life of these once living human beings, but also mankind's, and medicine's potential for evil.

Every professor and student of medicine, in both German republics, should be required to attend such a funeral. Every medical school in the world should observe the day in some appropriate manner. Henceforth, the

anniversary of the funeral should become an annual commemoration when all physicians and students of medicine solemnize the suffering of those people, living *and* dead, who have been studied to help alleviate the suffering of others. A legitimate ethical foundation in medicine cannot be established until the profession has demonstrated the insight and capacity to acknowledge evil, to recognize its victims, and to commemorate their suffering.

#### Acknowledgments

I appreciate the assistance of Dr. Benno Müller-Hill of the Institute of Genetics of the University of Cologne, Dr. Louis René Beres of Purdue University, Frau Annegret Ehmann of Berlin (FRG), Dr. Michael Kater of York University (Canada), Dr. Arthur Caplan of the University of Minnesota, and Aviva Seidelman in preparing this article. The opinions expressed, however, are solely my own.

#### References

- <sup>1</sup> Ernie Meyer, "Nazi-Period Cadavers Still Used in West and East German Universities," *Jerusalem Post*, 6 January 1989, 2; Steven Dickman, "Scandal over Nazi Victims' Corpses Rocks Universities," *Nature* 19 January 1989, 195; Michael Walsh, "Nazi Research Under the Microscope," *Time* (Canada), 27 February 1989, 53-54; Steven Dickman, "Brain Sections to Be Buried?," *Nature*, 15 June 1989, 498.
- <sup>2</sup> Ernest Lachman, "Anatomist of Infamy: August Hirt," *Bulletin of the History of Medicine* 51:4 (1977), 594-602.
- <sup>3</sup> Robert Proctor, *Racial Hygiene: Medicine Under the Nazis* (Cambridge, MA: Harvard University Press, 1988); Robert J. Lifton, *The Nazi Doctors: Medical Killing and the Psychology of Genocide* (New York: Basic Books, 1986); Christopher Browning, "Genocide and Public Health: German Doctors and Polish Jews," *Holocaust and Genocide Studies* 3:1 (1988), 21-56.
- <sup>4</sup> Abraham Flexner, *I Remember* (New York: Simon and Shuster, 1940).
- <sup>5</sup> Michael H. Kater, "The Burden of the Past: Problems of a Modern Historiography of Physicians and Medicine in Nazi Germany," *German Studies Review* 10:1 (1987), 31-75.
- <sup>6</sup> William E. Seidelman, "Mengele Medicus: Medicine's Nazi Heritage," *The Milbank Quarterly* 66:2 (1988), 221-39.

---



---

### Jeanette Lappé Memorial Prize

On behalf of the Lappé family The Hastings Center is pleased to award the inaugural Jeanette Lappé Memorial Prize to Maura A. Ryan of the Department of Religious Studies, Yale University, for her submission, "The Argument for Unlimited Procreative Liberty." We are also pleased to give special recognition to Dena Davis, University of Virginia School of Law and fellow in bioethics at the Cleveland Clinic Foundation, Faedra Lazar-Weiss, Hebrew Union College, and Laura Shanner, Center for Bioethics, Georgetown University.

The many fine submissions received made selecting a single manuscript a challenging, but far from onerous task, and we thank all those who participated in the 1989 competition. We welcome this opportunity to encourage the work of young scholars in bioethics and look forward to the 1990 competition.

---



---

**ABORTION AND THE HOLOCAUST**

**A Comparison of Fetal Research and Nazi Doctors'  
Experimentation**

**by,**

**Monte Harris Liebman, M.D.  
4920 West Good Hope Road  
Brown Deer, Wisconsin 53223**



## ABORTION AND THE HOLOCAUST

### A Comparison of Fetal Research and Nazi Doctors' Experimentation

by

Monte Harris Liebman, M.D.

There are many people who have debated the comparison of research using the tissues and organs of intentionally aborted fetuses with the experimentation carried out by Nazi doctors during the Holocaust of the 30s and 40s. Because of the subtleties of the comparison, a closer examination of the issues is needed. To fully understand the implications of these comparisons, more than a discussion of the benefits that might be derived from the conducted or proposed research must be made; for benefit, in and of itself, cannot and should not justify the means to its attainment.

Let us look at the similarities of the two situations because it is those which convince us of the validity of the analogy. Then dignity, argument, rationality and decency will have a chance of prevailing in this situation.

The first analogy is the most obvious and that is the HOLOCAUST was legal in the society through which the destructive and degrading acts were performed. Perforce, it had the authority of the highest echelons of its government and dissenting voices were unheard even until the last days when sheer military domination brought the extermination of millions to a halt. By comparison, ABORTION in the United States is legal, and depending on the political leaning of individuals, achieves acceptance, support and advocacy in high echelons of our own government, the current presidential administration being excepted. Dissenting voices are a bit more effective here, but none the less not able to bring this similar destruction of innocent human life to a halt. In both situations the law creates the legal condition that allows the gathering of the supply of victims who become used in the experiments.

Secondly, it must be assumed that in both situations the subjects and donors have not been and are not informed, consenting and willing individuals. No one has presented an argument to the contrary. In fact, in both situations the living bodies of the HOLOCAUST and the cadaverous remains of the ABORTION result from the use of brute force and technology. And in each instance there was and is no legal process to object or to secure representation for the victims.



In both the HOLOCAUST and ABORTION circumstance, the subjects and donors derive no benefit from the experimentation, which is an ordinarily expected condition in high risk experimentation, high risk meaning experimentation which might leave the subject with less than that with which he or she began. In the first instance the experimentation under consideration is admittedly lethal to the subjects and in the second instance the already exterminated fetal-child donor can never derive any benefit from the tissue research.

In both instances, the experimenters appear unconcerned with the ethics of the circumstances that precede and allow for the collection of the subjects and specimens. In fact, some agree with the current status of the law which permits unrestrained access to the abortion that leads to their supply of tissues. One can understand this viewpoint better when it comes to the Nazi doctors who were in agreement with the eugenics philosophy of Adolph Hitler. In their misguided way, they were accomplishing his primary goal and only secondarily experimenting to obtain information that could aid the medical treatment of wounded Nazi military personnel. Giving some of these doctors the benefit of the doubt, there might have been those who would have been eliminated if they had spoken out against the whole process of which they became accomplices through their silence and obedience. If there are doctors who are participating in the fetal tissue experiments who object to abortion, they are not well known. Even though they are under no threat in our society, they are not standing up to protest the carnage of abortion. Thus the experimenters and doctors in the HOLOCAUST and ABORTION ERA, though advocating for the survival and betterment of human life outside of the womb, through their silence about the legal and social conditions that create their subjects and donors, were and are contributing to the whole process which begins with injustice and/or intentional death of another human life. There are those who would argue that in both instances basic human rights were and are violated without restraint or protection of the law.

In short one cannot separate the Nazi ideology and the HOLOCAUST from the Nazi experiments anymore than one can separate the Pro-Choice ideology and ABORTION from the fetal tissue experiments. The end could not take place without the beginning and the beginning of both was and is the result of legalized destruction, the destruction of HOLOCAUST victims coming at the end of their lives and the destruction of the ABORTION victims, at the beginning of theirs.

"Life unworthy of life," that is the subliminal thought that binds the HOLOCAUST and today's ABORTION ERA. It is this thought that threatens every defenseless human life from the youngest to the oldest. In its decision the Roe v. Wade court held that the unborn could not be legally defined as a

"person," the definition that would have warranted the equal protection of the law assigned in the 14th Amendment. This decisive act denuded and demeaned the status of the unborn and denied it any representation before the law. This move was the equivalent to the Nazi view that Jews were less than human, leaving them without the rights and protections literally granted to dogs.

Both the HOLOCAUST and ABORTION represent the imposition of force and the use of scientific technology applied to the process of destroying one life for another, the subject in the case of the HOLOCAUST and the donor in the case of the ABORTION.

No matter how many blind and indirect exchanges are made from the beginning of the process with a woman seeking an ABORTION to the final fate of a tissue transplant, one step cannot be taken without the other and the final step can never occur without the first. To speak of non-complicity is either an admission of ignorance of the entire process or compliance to it without objection. The same could be said of those who shared the tragedy of the HOLOCAUST.

Good can come from evil if the evil is eliminated, but not if its results serve to promote more evil. It has been brought up that Jewish doctors did some studies while incarcerated. Those Jewish doctors who studied the effects of starvation, incarceration and the psyche of such helpless victims as those manhandled and denied their basic right to life, are innocent of any wrong doing and their work is not tainted. They, themselves, were the victims--not the perpetrators--of the HOLOCAUST. They were as helpless in their hopelessness and forced incarceration as their compatriots. To compare the ethics of data derived from them to the data derived by the Nazi doctors or the work of fetal tissue researchers is absurd. Data from the Jewish doctors would serve their memory well because their data derived through circumstances they did not create and obviously would have been used to help the immediate suffering of fellow prisoners. The same cannot be said of the Nazi doctors and their experiments or the current popular fetal research. The Nazi experiments and the fetal research under discussion could not occur without the intentional and willful acts that ignore, deny or thwart the basic human rights of the respective HOLOCAUST and ABORTION victims.

Those doctors who were a part of the HOLOCAUST system and who used their professional status to serve Hitler's ends are not innocent and their work is further tainted and is as untrustworthy as their assumed oath to help humankind. Will the same be applied one day to today's ABORTION-RESEARCH team? In both situations the subject and donor have no choice and receive no benefit from the experimentation. They are only used for the benefit of someone else, a condition

that should not be acceptable to research in a society that values justice and the individual.

In both situations, the HOLOCAUST and the ABORTION-FETAL TRANSPLANT PROCESS, the subjects and donors have no choice and receive no benefit from the experimentation. Our vision must never be so skewed, that we interpret acts as somehow being different because the government does not force the abhorrent acts on anyone, but merely permits their performance on a private, individual basis and protects the right to do so. Yes, our government does not order the deaths of the unborn, but it has an obligated duty to protect the right of the mother and the abortion physician to do it without restraint. In this way, even our government is guilty of a form of complicity with abortion.

Though abortion is legal, it is important to affirm that matters of science differ greatly from matters of law. Science is not based on conflicting claims and rights. It is based on fact, findings and information. Conflicting views and ideas are not resolved by closing one's eyes to any aspect of the discovery and decision making process or by invoking precedents which are not in keeping with reality or are merely based on popular political considerations. Ethicists, scientists, researchers, doctors and others who are sworn to enhance the common good and welfare of people as it pertains to health must have their eyes open every step of the way. A health care system must be truly concerned with the well being of the individuals it serves and must have a dynamic view of the entire process that is involved even if it is only the end of the it that is being deliberated.

The individual human life lost in abortion cannot be separated from the help afforded another human life through fetal transplant. When looked at realistically, one life is potentially helped while another is actually destroyed in total. This is hardly an equitable exchange or a sound practice. People who deliberate over fetal transplant and experiment with human tissue derived from intentional abortions are responsible for considering how the tissue is obtained and the ethics of that situation because the act of abortion, legal or not, is the result of the first decision on the way to providing and transporting the tissue to the transplant recipient.

To illustrate the unpleasant and repugnant comparisons of the HOLOCAUST to the ABORTION-FETAL TRANSPLANT PROCESS. A brief summary chart follows:



ABORTION-FETAL TRANSPLANT PROCESS/NAZI HOLOCAUST EXPERIMENTS

---

Step 1	STEP 2	STEP 3
DONOR/SUBJECT SOURCES	MATERIALS FOR RESEARCH	EXPERIMENT
MASSIVE-----ABORTION (DONOR DEATH)	OBTAINING and TRANSPORTING FETAL TISSUE	TRANSPLANT AND OTHER RESEARCH
MASSIVE-----INCARCERATION (POPULATION POOL)	SUBJECT SELECTION-----	NAZI EXPERIMENT AND DATA (SUBJECT DEATH)

Conclusion

The uncoupling of the abortion and the subsequent use of fetal tissue for research, transplant or any other benefit does not address the reality of life or the situation. Were we to look at the abortion-to-transplant process in a total, wholistic and comprehensive manner, we could see more clearly why this is so. To do this, let us picture that the individual who performs the abortion is the same one who does the transplant. Now, if you think of this person as representing the health care system as a whole, it is easier to understand that the ethics of these activities cannot be separated from each other without a serious schism existing within that individual or system. Uncoupling the abortion from the transplant and ignoring the ethical questions that are involved in these related events, denies some very basic aspects of the whole process and creates an unconscionable dissociation in the collective mind of the health care system.

Thus, in our day, the cause of the fetal child's death and the ethics surrounding the cause of his or her death must be added to the abortion-transplant equation in order to see and understand how the entire health care system is functioning; and from this, determine if there is integrity within it and if it is functioning in a consistent manner which supports its presumed primary motive--to care for all human life.

\*\*\*\*

## A CALL FOR AN INTERNATIONAL COMMEMORATION

German universities and research institutions have, it has recently been revealed, retained human anatomical specimens derived from victims of the Nazis. The responsible organizations are planning for the burial of the remains with an appropriate commemoration. These revelations have profound implications for the value system of the health sciences around the world. The contemporary Flexnerian paradigm of a university-centered, scientifically based system of health sciences education is modelled on the German university and the value orientation of that university system. Bioethics had its genesis in the ashes of the Nazi health care system which saw physicians and nurses actively participate in crimes against humanity; in the name of science and healing.

The anatomical specimens in Germany have a significance which extends beyond the borders of that country. They represent the fallibility of the health sciences and the vulnerability of the health professions to political pressure and social convention. They exemplify the necessity for the health professions to establish a value system which affirms their respect for human life.

The proposed burial and solemnization of these specimens will provide an opportunity for the health professions throughout the world to establish a new symbol; a symbol to commemorate their professional obligation to protect and enhance human life and to alleviate suffering. To that end it is proposed that:

1. The burials in Germany occur concurrently at a time when a majority of schools for health professionals throughout the world are in session.
2. That the day of the burial be observed in every school for the health professions in the world, with a moment's silence.
3. There be official representation at the funeral from faculty and students from schools of health sciences and health organizations from around the world.
4. Coincident with the burial and commemoration a symposium be held to discuss and to document the abuse of human beings by health professionals.
5. A summary of the symposium proceedings be prepared for presentation to every student in the health sciences.

This call for expanding the nature of the proposed commemoration is for the expiation of the health sciences' fallibility and not the humiliation of German medicine. German medical science, given its remarkable scientific, academic and clinical contributions, represents the soul of modern scientific medicine and the system for educating physicians and other health professionals. Its failings symbolize the vulnerability and potential failings of modern medical science. The responsible German institutions are to be commended for seeking an appropriate commemoration of this tragedy from our recent history. We believe that by adding to the proposed commemoration and including a universal moment's silence, and a symposium with published documentation, that this event will become a symbol which will sensitize future generations of health professionals to their obligation to respect and to protect human life.

William E. Seidelman, M.D.  
Associate Professor of Family Medicine,  
Faculty of Health Sciences,  
McMaster University,  
Hamilton, Ontario, Canada.

Arthur Caplan, Ph.D.  
Professor and Head,  
Center for Bioethics,  
University of Minnesota,  
Minneapolis, Minnesota,  
U.S.A.

September 12, 1989.



AR 25598

8/18

NÜRNBERG-FÜRTH REUNIONS

1992, 1996

ARCHIVES

**LET MEMORY SPEAK**

**1996**



**5756**



**FÜRTH-NÜRNBERG**

The Ultimate Great Reunion

June 1996

GREETINGS

Dear Friends, Dear Relatives: (Four generations from the  
four corners of the world)

Shalom - Peace, and a hearty welcome to all of you. When we said goodbye to many of you exactly four years ago and you asked me "Will we ever have another reunion?", I responded by saying I never, ever say "never", but even thinking aloud about it then could have led to a quick divorce.

But once I decided to go for one more reunion, my Beri was truly the greatest supporter. Nothing could stop her, not even my triple bypass. The doctor's assurance that I will soon be as good as new, almost like a 45 year old man, has given her the extra incentive to help in planning this historic "Ultimate Great Reunion".

So much has happened, especially within the past few years. The passing of my closest friend, Walter Oppenheim, as well as Harold Reissner's wife Shirley, Eva Gitterman, Rosl Herrmann, Leni Hirsch (Strauss), Fred Zeller, Elsbeth Weilheimer and so many others.

And yet, we owe it to ourselves, to our children and grandchildren to carry the torch from generation to generation.

Your attendance and participation at this historic gathering is testimony to our strength and character to preserve the rich legacy of our past.

Enjoy every minute of this glorious weekend. Seek not perfection, we have tried our best.

Your hosts and friends,

*Arlene Beri*

STATISTICAL INFORMATION

The list of names and addresses of ex-Nuernberg-Fuerthers is steadily increasing. We have exceeded 1,100. Considering that this project began with fewer than 100 individuals in 1977, we have much to be proud of. While we have lost a considerable number of friends and relatives over the past few years, we have added an even greater number, including 2nd and even 3rd generation Nuernberg-Fuerth offsprings.

We much appreciate your offer to share our expenses with our Newsletters. In lieu of, why not send your donations to:

Lee Daniels Memorial Fund of The Blue Card, Inc., 2121 Broadway, New York, New York 10023. Your contributions to this fund have surpassed \$70,000.

Lee Daniel (Fichtelberger) was our classmate in the Fuerther Realschule, whose idea sparked the initial Newsletter and Reunion. Her husband Ernest and her son Stephen and family are with us for this historic reunion as a living tribute to "our Liese".

Newsletters: Our attempt in mailing the Newsletters on time around the Jewish Holidays is dependent on so many if's and but's. Therefore, be patient and tolerant of any delays. Contact us if your copy got lost due to an oversight, address change or postal failure. Your failure to acknowledge leaves us little choice but discontinue your subscription!!

Future: To look beyond our lifetime and to guarantee continuity of this enormous project, we ask our second and third generation readers to come forward and offer their help in preserving this important link to our past and our family and friends. Please contact us:

Frank & Beri Harris  
14 Soundview Avenue  
Unit C-5, Apartment 25  
White Plains, New York 10606  
Telephone: (914) 946 3387

PROGRAM

Friday, June 28th, 1996  
Registration 2:00 - 7:30 PM Upper Lobby  
Hospitality-  
Reception 2:00 - 6:00 PM Launching Pad  
Dinner - Welcoming 7:00 - 9:00 PM Special Main Dining Room  
Remarks  
Classical Piano 9:00 - 10:30 PM Stardust Night Club  
Recital by our own  
Claude (Klaus) Frank  
Getting Reacquainted 10:30 PM till wee hours anywhere, or  
visiting the Exhibit Room

Saturday, June 29th, 1996

Jewish Services in the Hotel Synagoge  
Breakfast 7:30 - 9:00 AM Special Main Dining Room  
Registration 9:00 AM - 12:30 PM Upper Lobby  
Panel Discussions 9:15 AM - 12:30 PM Stardust Room  
Luncheon 12:45 - 2:00 PM Special Main Dining Room  
Rest Period or free 2:00 - 3:00 PM Anywhere  
time, OR  
European Ice Dance Show, By our own  
Leo Katz & Ms. Fran Oberst Ice Skating Rink  
Panel Discussions 3:00 - 5:30 PM Stardust Room  
Special Group  
Sessions 5:30 - 6:30 PM Location to be announced  
OR, View Video  
Cassettes Tower Card Room  
Gala Cocktail Party 7:00 - 8:00 PM Launching Pad  
With entertainment by our own Schopflocher Trio or Quartet  
Dinner Deluxe 8:00 - 10:30 PM Special Main Dining Room  
Including Presentations, Awards, Surprises  
Schmuss time, Exhibit time Tower Room or anywhere  
Showtime 10:45 PM till Stardust Room

Sunday, June 30th, 1996

Breakfast 7:30 - 9:00 AM Special Main Dining Room  
Memorial Service 9:15 - 9:45 AM Stardust Room  
Rabbi Dr. Robert Lehman & Cantor Naomi Hirsch  
Panel Discussions 10:00AM - 12:30PM Stardust Room  
Farewell Luncheon 1:00 - 2:30 PM Special Main Dining Room  
With special gifts  
Closing Remarks - "Making Plans For The Future"  
Program subject to change.  
No special seating arrangements, you are welcome to change  
tables for each meal



BREAK AWAY SESSIONS - FORMAL OR INFORMAL

If additional time or space is requested as a follow up to any of the panel discussions, contact the panelists or us.

Dr. Eva Metzger Brown will lead a follow up session for our children and children's children generation.

Charles Stanton (Steinlein), the Genealogist, could likewise lead a follow up session with all interested parties on his presentation "Rediscovering Your Roots".

Ms. Gisela Blume, the volunteer deluxe from Fuerth, will meet with interested individuals as a follow up on her presentation "History of Fuerth's Cemeteries and a Memorial for Holocaust Victims".

Roberto Schopflocher will call together all relatives and family members of the Schopflocher-Schopler clan.

For any other follow ups, see us.

Remember, there are 24 hours to each day, and we shall try to accommodate you.

All panelists, but especially Joan Ringelheim, the Oral History Coordinator for the U.S. Holocaust Memorial Museum, would love to chat with you informally.

MEET OUR FOUR GENERATIONS

OUR PARENTS' GENERATION

Handburger, Betty (Schoenfrank)  
Glaser, Gertrud (Ullman)  
Offenbacher, Louise (Dr. Richard) nee Asyl  
Spielman, Walli - Mother of Diane Spielman

OUR GENERATION

Listed in Program by Married, Maiden and Former Names

OUR CHILDREN'S GENERATION

Baum, Robin & Richard - Children of Baum, Rudy & Hannelore (Schoenfarber)  
Blum, Steven - Son of Blum, Henry (Hans) & Betty (Burger)  
Bondy, Susan - Daughter of Bondy, Edgar & Ruth (Fleischer)  
Bing, Steven - Son of Bing, Harry & Anne (Dingfelder)  
Brown, David & Deborah - Children of Brown, Norman & Eva (Metzger)  
Berzins, Lisa (Oppenheim) & Juris - Daughter & Son-in-law of Oppenheim, Henry & Adele (Swing)  
Buch, Peter & Emily (Elefant) - Children of Buch, Dottie (Teitz)  
Buch, Dr. Kenneth & Dawn - Children of Buch, Dottie (Teitz)  
Couch, Ruth - Daughter of Couch, Elsbeth (Herzstein)  
Coonley, Charles & Sandra (Freund) - Children of Freund, Bill & Judy (Steinberger)  
Daniel, Stephen & Karen - Children of Daniel, Ernest & the late Lee (Fichtelberger, Liese)  
Fishelson, Michael & Karen (Herrmann) - Children of Herrmann, Martin  
Koles, Martin & Judy (Felder) - Children of Felder, Paul & Ruth (Rosenthal)  
Freund, Hugo & Susan (Isaacs) - Children of Freund, Bill & Judy (Steinberger)  
Goldfarb, Miriam-Beth - Daughter of Goldfarb, Elisabeth (Sauer, Liesel)  
Gordon, Robert & Karen (Baum) - Children of Baum, Rudy & Hannelore (Schoenfarber)  
Gastfriend, Jody (Oppenheim) & David - Children of Oppenheim, Henry & Adele (Swing)  
Gubar, Susan - Daughter of David, Luise (Dreyfuss)  
Guerrero, Leo & Debbie - Children of Wallerstein, Jules & Helen (Schoenberger)  
Harris, Robert (Bobby) & Marcy - Son & Daughter-in-law of Harris, (Hess) Frank (Franz) & Beri  
Gundell, Jane & Jim - Children of Gundell, Peter & Ruth (Gundelfinger)  
Helbraun, Barbara (Ries) & Mark - Children of Ries, Hugo (Rebitzer) & Herta  
Isaacs, Marion - Daughter of Gotsch, Liesel (Rosenwald)  
Lauchheimer, David & Sheryl (Sklar) - Son & Daughter-in-law of Lauchheimer, Walter & Margot (Maas)  
Lamm, Dr. Peter - Son of Lamm, Joe & Lotte (Hirsch)  
Hamburger, Joachim (Yocki) - Son of Hamburger, Arno  
Nalik, Karen (Daniel) & Thomas - Children of Daniel, Ernest & the late Lee (Fichtelberger, Liese)



Kaplan, Doris (nee Weiler) - Daughter of Weiler, Marion (Gunzenhauser)  
Karter, Marcia D.M.D. & Michael D.D.S. - Children of Scheuer, Louise (Bernheimer)  
Lamm, Richard (Dick) - Son of Lamm, Margaret (Hausmann, Gretl)  
Lamm, Deborah (Debbie) - Daughter of Lamm, Margaret (Hausmann, Gretl)  
Wolman, Jonathan (Jon) - Son-in-law of Lamm, Margaret (Hausmann, Gretl)  
Lowe, Ruth & Blum, Stephen - Daughter & Son-in-law of Lowe, (Loewensohn) Paul & Hilde  
Martin, Clive & Diane (Baum) - Children of Baum, Rudy & Hannelore (Schoenfaerber)  
Oppenheim, Keith - Son of Oppenheim, Henry (Hansl) & Adele (Swing)  
Putter, Eileen - Daughter of Sommerhauser, Leelo (Eichbaum, Lieselotte)  
Peterfreund, Lynn - Daughter of Peterfreund, Eva (Fleischer) & Stanley  
Peterfreund, Alan - Son of Peterfreund, Eva (Fleischer) & Stanley  
Pomeranc, Marion & Abe - Niece & husband of Harris, Frank (Hess)  
Reich, Stewart & Debra (Oehrlein) - Children of Reich, Steve & Margrit (Servos)  
Reich, David & Andrea (Goldman) - Children of Reich, Steve & Margrit (Servos)  
Reissner, Marc - Son of Reissner, Harold (Helmut) & Shirley  
Reissner, Howard - Son of Reissner, Harold (Helmut) & Shirley  
Reuss, Valerie (Solomon) - Daughter of Solomon, Irene (Schopflocher)  
Rosenberg, Barbara (Bing) - Daughter of Bing, Harry & Anne (Dingfelder)  
Roskamm, Alan & Barbara (Rothenberg) - Children of Roskamm, Betty (Reich)  
Rothstein, Jackie (Roskamm) & Dr. Fred - Children of Roskamm, Betty (Reich)  
Roskamm, Vivian - Daughter of Roskamm, Stephen & Margaret (Jung)  
Schopler, Dr. Susie & Dr. Mitch Renkow - Daughter & Son-in-law of Schopler, Eric & Margaret (Dunham)  
Ramsey, Judy (Goldenberg) - Daughter of Goldenberg, Anne Marie (Kunstler, Annemie)  
Hochster, Alan & Marcia (Rich) - Son & Daughter-in-law of Hochster, Lou (Ludwig) & Gerty (Walker)

Schopler, Robert & Elley - Son & Daughter-in-law of Schopler, Eric & Margaret (Dunham)  
Schopler, Tom & Janet (Martin) - Son & Daughter-in-law of Schopler, Eric & Margaret (Dunham)  
Schwab, Thomas C. & Brenda - Son & Daughter of Schwab, Henry & Anne (Marx)  
Steinberg, Leonard (Lenny) - Cousin of Beri & Frank Harris (Hess)  
Strauss, Michael - Son of Strauss, Lore (Seidenberger)  
Strauss, Claudia - Daughter of Strauss, Lore (Seidenberger)  
Schopflocher, Mario Daniel - Son of Schopflocher, Roberto (Robert)  
Schweitzer, Arnie & Ellen - Daughter & Son-in-law of Lauchheimer, Walter & Margot (Maas)  
Wittenberg, Stuart & Joan (Helen Zimmerman) - Children of Zimmerman, Alma (Rohrbach) & Justin  
Zimmerman, Larry - Son of Zimmerman, Alma (Rohrbach) & Justin  
Zucker, Burt & Sandi (Ellen Zimmerman) - Children of Zimmerman, Alma (Rohrbach) & Justin  
Wolff, Steven - Son of Wolff, Erna (Gunzenhauser) & Paul

OUR GRANDCHILDREN'S GENERATION

Baum, Zachary (8) & Ross (5) - Grandchildren of Baum, Rudy & Hannelore (Schoenfarber)  
Brown, Jacob (6), Sally (4) - Grandchildren of Brown, Eva (Metzger) & Norman  
Berzins, Laila-Beth (12) & Melanie-Rachel (10) - Grandchildren of Oppenheim, Henry & Adele (Swing)  
Buch, Adam (5) & Amanda (2) - Grandchildren of Buch, Dottie (Teitz)  
Buch, Daniel - Bar Mitzvah Grandson (6/22/96) of Buch, Dottie (Teitz)  
Coonley, Brian (11) & Aaron (8) - Grandchildren of Freund, Bill & Judy (Steinberger)  
Daniel, Lisa (10) - Granddaughter of Daniel, Ernest & the late Lee (Fichtelberger, Liese)  
Fishelson, Elise (7) - Granddaughter of Herrmann, Martin  
Koles, Brian (13) & Allison (16) - Grandchildren of Felder, Paul & Ruth (Rosenthal)  
Gastfriend, Eric (8), Daniel (6) & (3) - Grandchildren of Oppenheim, Henry (Hansl) & Adele (Swing)  
Gordon, Mathew (6) & Adam (3) - Grandchildren of Baum, Rudy & Hannelore (Schoenfarber)  
Nalik, Kristi (11) - Granddaughter of Daniel, Ernest & the late Lee (Fichtelberger, Liese)  
Hochster, Moshe (8), Ariel (6), Eitan (3), Ashira (6) - Grandchildren of Hochster, Lou (Ludwig) & Gerty (Walker)

Guerrero, Kirsten (4) & Aliza (1) - Grandchildren of  
Wallerstein, Jules & Helen (Schoenberger)  
Harris, Jessica (15) & Evan (11) - Grandchildren of  
Harris, Frank (Hess, Franz) & Beri  
Isaacs, Simon (16½) - Grandson of Gotsch, Liesl (Rosenwald)  
Lauchheimer, Lara (16) & Barry (14) - Grandchildren of  
Lauchheimer, Walter & Margot (Maas)  
Lamm, Caryn (19) - Granddaughter of Lamm, Joe & Lotte (Hirsch)  
Karter, Kara (7) & Kimberly (3) - Grandchildren of Scheuer,  
 Louise (Bernheimer)  
Martin, Raphael (16) & Gideon (9) - Grandchildren of Baum,  
 Rudy & Hannelore (Schoenfarber)  
Peterfreund, Sean (15) - Grandson of Peterfreund, Eva  
 (Fleischer) & Stanley  
Pomeranc, Max (11) - Grandnephew of Harris, (Hess) Frank  
Reich, Stephanie (17), Jeffrey (15), Michael (11) &  
 Meredith (10) - Grandchildren of Reich, Steve & Margrit  
 (Servos)  
Reich, Abigail (13) & Gregory (11) - Grandchildren of Reich,  
 Steve & Margrit (Servos)  
Reuss, Joshua (8) & David (6) - Granddaughter of Solomon,  
 Irene (Schopflocher)  
Rosskamm, Danny (19), Michael (17), Andrew (14) & Zachary (7) -  
 Grandchildren of Rosskamm, Betty (Reich)  
Rothstein, Michele (20) & Brian (16) - Grandchildren of  
Rosskamm, Betty (Reich)  
Shalom-Rosskamm, Jessica (21) & Alex (17) - Grandchildren of  
Rosskamm, Stephen & Margaret (Jung)  
Renkow, Tim (5) & Rosie (3) - Grandchildren of Schopler,  
 Eric & Elley (Jordon)  
Schopler, Scott (7), Sam (5) & E. J. (2) - Grandchildren of  
 Eric & Elley (Jordon)  
Schopler, Daniel (4) & Justin (1) - Grandchildren of  
Schopler, Eric & Elley (Jordon)  
Segal, Debra\* - Granddaughter of Kolb, Herbert & Lore  
 (Wildmann) \*(7)  
Strauss, James \*(J. T.) - Grandson of Strauss, Lore  
 (Seidenberger) \*(10)  
Schopflocher, Ariel (19) - Son of Mario, Grandson of  
 Roberto Schopflocher  
Schweitzer, Cynthia (8) & Emily (6) - Grandchildren of  
Lauchheimer, Walter & Margot (Maas)  
Wolman, Jacob (15), Emma (13), Sophie (7) - Grandchildren  
 of Lamm, Margaret (Hausmann, Gretl)  
Ramsey, Ashley (17) - Granddaughter of Goldenberg,  
 Anne Marie (Kunstler, Annemie)

## INTERNATIONAL ATTENDEES

### ARGENTINA

Buenos Aires - Rosenfeld, Walter & Doris (Willstaetter)  
Schopflocher, Roberto, Ariel & Mario

### FRANCE

Paris - Egler, Dr. Ralph  
 Mercier, Michel

### GERMANY

Zirndorf - Blume, Gisela  
 Nuernberg - Hamburger, Arno

### ISRAEL

Jerusalem - Aframian, Hilde Jael )Loewenstein  
 Herzlia - David, Inge (Lauer)  
 Jerusalem - Felsenstein, Arnold & Judith (Freilich)  
 Naharia - Kirby, Aliza (Wertheimer)  
 Rehovot - Lion, Menachim & Judy  
 Herzlia - Ottensosser, David  
Hamburger, Joachim (Yocki)

### SCOTLAND

Glasgow - Wuga, Henry (Heinz) & Ingrid (Wolf)

### SWITZERLAND

Zuerich - Gundelfinger, Werner & Susie (Freud)

### UNITED KINGDOM

Middlesex - Gotch, Elisabeth (Rosenwald, Liesel) and  
Gotch, Marion (daughter) & grandson  
 Kent - Hack, Inge (Wertheimer) & Laurie  
 London - Ingram, Walter (Ichenhauser) & Margaret  
 London - Lowe, Paul (Loewensohn) & Hilde  
 London - Robinson, Ilse (Loewensohn)  
 London - Sinclair, Peter & Suse (Oppenheimer)  
 Leeds - Skyte, (Scheidt) Heinz & Thea (Ephraim)  
 Greenware Herts - Spear, Francis  
 Nottingham - Vincent-Gibson, Liesl (Beck)  
 Isle of Wight - Weiss, Ruth (Loewenthal)

CANADA

Montreal, Quebec - Glaser, Willie & Jean  
 Ottawa, Ontario - Koenig, Bert & Sophie (Pretzfelder)  
 Toronto, Ontario - Neuburger, Ruth (Koschland) & Max  
 Montreal, Quebec - Pinto, Irmgard (Heilbronn)  
 Westmount, Quebec - Schopflocher, Tom & Carol

U.S. CITIES & STATES ATTENDEES

<u>States</u>	<u>Names</u>	<u>City</u>
<u>ARIZONA</u>		
	<u>Oppenheimer</u> , Willy & Ruth (Hoeflich)	Phoenix
<u>CALIFORNIA</u>		
	<u>Buch</u> , Kenneth & Dawn, Adam & Amanda	Santa Monica
	<u>Freiler</u> , Kurt & Michelle	Los Angeles
	<u>Holzman</u> , Gary	Sherman Oaks
	<u>Hopf</u> , Peter & Susan (Benner)	San Diego
	<u>Kimmel</u> , Margot (Schwarz)	San Jose
	<u>Rothschild</u> , Grete (Hofman)	Laguna Hills
	<u>Solomon</u> , Irene (Schopflocher)	Escondido
	<u>Woythaler</u> , Helen (Kohler, Hella)	Van Nuys
	<u>Young</u> , Walter (Jung) & Ellen (Mayron)	Malibu
<u>CONNECTICUT</u>		
	<u>Berzins</u> , Lisa (Oppenheim) Juris, Laila Beth, Melanie Rachel	West Hartford
	<u>Bing</u> , Harry & Anne (Dingfelder)	Greenwich
	<u>Buch</u> , Peter & Emily (Elefant) & Daniel	Manchester
	<u>Goldfarb</u> , Elisabeth (Sauer, Liesl) & Miriam Beth	Stamford
	<u>Guerrero</u> , Leo & Debbie (Wallerstein), Kirsten & Aliza	Fairfield
	<u>Hutzler</u> , Lothar	Lakeville
	<u>Lamm</u> , Caryn	South Windsor
	<u>Lamm</u> , Dr. Peter	Rockville
	<u>Wallerstein</u> , Jules (Julius) & Helen	Norwalk

FLORIDA

<u>Davidovitch</u> Jacobs, Estelle (Blitstein)	North Miami Beach
<u>Felder</u> , Paul (Dingfelder) & Ruth (Rosenthal)	Delray Beach
<u>Fleischmann</u> , Max & Susan (Neuburger)	Delray Beach
<u>Frank</u> , Nancy (Hausmann, Else)	North Miami Beach
<u>Gumpert</u> , Rosi (Birnbaum)	Palm Beach
<u>Heppenheimer</u> , Lore (Meinstein) & Fred	Hollywood
<u>Koles</u> , Martin & Judy (Felder), Brian & Allison	Delray Beach
<u>Segal</u> , Debra	Hollywood
<u>Silverstein</u> , Sol	North Miami Beach
<u>Zimmerman</u> , Larry (Steven)	North Miami

GEORGIA

<u>Moret</u> , Jennie (Intro)	Atlanta
<u>Spiegel</u> , Frank & Helen (Wassermann)	Atlanta
<u>Spiegel</u> , Werner & Sylvia (Hirsch)	Atlanta

ILLINOIS

<u>Caim</u> , Ilse (Stiefel) & Leonard	Chicago
<u>Heiman</u> , Jack & Jean (Allmayer)	Skokie
<u>Lamm</u> , Richard (Dick)	Chicago
<u>Reich</u> , Steve (Stefan) & Margrit (Servos)	Chicago
<u>Reich</u> , Stewart & Debra (Oehrlein)	North Brook
<u>Reich</u> , Stephanie, Jeffrey, Michael & Meredith	North Brook
<u>Reich</u> , David & Andrea (Goldman)	North Brook
<u>Reich</u> , Abigail & Gregory	North Brook
<u>Spitzer</u> , Helmut & Silvia (Fraenkel)	Lincolnwood
<u>Stiefel</u> , Paul & Senta (Metzger)	Skokie

INDIANA

<u>Gubar</u> , Susan (David)	Bloomington
<u>Hene</u> , Margot (Gusstein) & Paul	Indianapolis

LOUISIANA

<u>Beckerman</u> , Andrea	New Orleans
<u>Keller</u> , Tracey	New Orleans
<u>Tager</u> , Alex	New Orleans



THE RECORDING OF OUR EXPERIENCES

WE LEARN FROM THE PAST AND PASS IT ON

- |  |  |
|--|--|
| Charles <u>Stanton</u> , Genealogist   | - "Rediscovering Your Roots"   |
| Gisela <u>Blume</u> , Archivist & Volunteer  | - "History of Fuerth's Cemeteries & Erecting a Memorial for Holocaust Victims" |
| Norbert <u>Adler</u> , P. R. Specialist  | - "The Legacy of the German Jew"   |
| Henry <u>Schwab</u> , Collector of Postal & Documentary History                    | - "Glimpses at the Fate of Nuernberg - Fuerthers During the Holocaust"         |
| Roberto <u>Schopflocher</u> , Writer   | - "Jews as Part of German History"   |
| Arno <u>Hamburger</u> , Co-Founder of Nuernberg's Altersheim & Jewish Congregation | - "The History of Der Judenstain, It's Miraculous Survival from 1499 to Date"  |

WE DREAM OF THE FUTURE THROUGH OUR NEXT GENERATIONS  
STORIES FROM OUR CHILDREN & OUR CHILDREN'S CHILDREN

- |  |   |
|--|---|
| Eva <u>Metzger-Brown</u> , Psychologist                            | - "A Child Survivor Searches for Memories by Returning to Places in the Past"                       |
| Marion Hess- <u>Pomeranc</u> , Free Lance Writer                   | - "Second Generation Memories of a Painful Childhood"   |
| Lenny <u>Steinberg</u> , Fashion Designer                          | - "Looking to the New World Through the Eyes of a Third Generation"                                 |
| Susan David- <u>Gubar</u> , Professor of English & Women's Studies | - "Remembering What One Never Knew"   |
| Richard H. <u>Lamm</u> , Lawyer & Stock Trader                     | - "Looking to the Future with Lessons of the Past"  |
| Stephen A. <u>Daniel</u> , Psychologist                            | - "A Son Remembers His Mother's Dream"  |
| Susan <u>Bondy</u> , Financial Columnist                           | - "From Growing Up on a Kibbutz in Israel in the 1950's to Life in the United States in the 1990's" |

WE LIVE IN THE PRESENT - POST-WAR STORIES FROM JEWISH SURVIVORS  
THEIR CONTRIBUTIONS TO MAKE THE WORLD A BETTER PLACE

- |   |   |
|---|---|
| Maura <u>Minsky</u> , N.E. Regional Coordinator   | - Will speak on the work of <del>Stephen</del> Spielberg's Survivors of The Shoah Visual History Foundation |
| Inge Wertheimer- <u>Hack</u> , Kindertransport-Survivor                                     | - "Reaction of the General Public in England & Germany to the Story of Anne Frank"                          |
| David <u>Ottensosser</u> , Economist  | - "Shares His Life from Childhood to Adulthood"   |
| Peter <u>Sinclair</u> , Life President of Harrow University of the Third Age                | - "Learning and Leisure for the Retired"  |
| Joan <u>Ringelheim</u> , Director of the Oral History Dept., U.S. Holocaust Memorial Museum | - "The U.S. Holocaust Memorial Museum, A Home For Your Story Through Oral History"                          |
| Ruth Loewenthal- <u>Weiss</u> , Journalist, Author & World Traveler                         | - "Today is Tomorrow's Yesterday"   |

SHORT MESSAGES FROM AROUND THE WORLD

- |  |                                     |                                |   |
|--|-------------------------------------|--------------------------------|---|
| Walter <u>Rosenfeld</u> , Argentina      | - Willie <u>Glaser</u> , Canada     | - Paul <u>Lowe</u> , England   | - |
| Ralph <u>Egler</u> , France              | - Inge Lauer- <u>David</u> , Israel | - Henry <u>Wuga</u> , Scotland | - |
| Werner <u>Gundelfinger</u> , Switzerland |                                     |                                |   |

SPECIAL SHORT PRESENTATIONS

- |   |  |
|---|--|
| Diane <u>Spielman</u> , USA (Leo Baeck Institute)         | - "Preserving the Rich Legacy of German Jewry"   |
| Gertrude <u>Schneider</u> , Editor in Chief of The Aufbau | - "Preserving Your Heritage with the Aufbau"   |
| Ann <u>Fleischer-Cohen</u>                                | - "A Special Salute"   |
| Frank <u>Harris</u> , Reunion Organizer                   | - Summary: The History, The Purpose and The Outlook for the Future of our Newsletters and Reunions |

WE INVITE AUDIENCE PARTICIPATION

AROUND THE WORLD IN JUST 48 HOURS

LET MEMORY SPEAK

LET SILENCE SPEAK

MARYLAND

Goldman, Fred (Friedl) & Ruth (Schuster) Silver Spring  
Hirsch, Hans-George Bethesda  
Lamm, Deborah Chevy Chase  
Manelis, Ken & Sigrid (Mendel) Baltimore  
Rosskamm, Vivian Silver Spring  
Pretsfelder, Louis & Irma (Wertheim) Baltimore  
Slonitz, Frank & Eva (Stern) Baltimore  
Wolman, Jonathan (Jon), Jacob, Emma,  
 Sophie Chevy Chase

MASSACHUSETTS

Brown, Eva (Metzger) & Norman Amherst  
Brown, David & Deborah, Jacob, Sally Lexington  
Cohen, Saul & Anne (Fleischer) Boston  
Gastfriend, Jody (Oppenheim) & David,  
 Eric, Daniel & Rebecca Newton  
Martin, Clive & Diane (Baum), Raphael,  
 & Gideon Boston  
Oppenheim, Henry (Hannsl) & Adele (Swing) Northhampton  
Peterfreund, Alan Amherst  
Peterfreund, Lynn & Sean Leverett  
Schwab, Henry & Anne (Marx) Chestnut Hill  
Smith, Warner (Werner) & Amely (Baer) Williamstown  
Davis, Evelyn (Rahn) Brookline  
Budd, Ruth (Rahn) Lexington

MICHIGAN

Bondy, Susan Traverse City  
Oppenheim, Keith Northville  
Wildstrom, Marianne (Spiegel) Farmington  
 Hills

NEBRASKA

Sommerhauser, Leelo (Eichbaum,  
 Lieselotte) Lincoln

NORTH CAROLINA

Renkow-Schopler, Tim & Rosie Chapel Hill  
Schopler, Elsey (Jordon) & Robert,  
 Scott, Sam & E. J. Chapel Hill  
Schopler, (Schopflocher) Eric &  
 Margaret (Dunham) Chapel Hill  
Schopler, Dr. Susie & Dr. Mitch  
 Renkow Chapel Hill  
Schopler, Tom & Jane (Martin), Daniel  
 & Justin Chapel Hill

OHIO

Rosskamm, Alan & Barbara (Rothenberg) Gates Mills  
Rosskamm, Betty (Reich) Moreland Hills  
Rosskamm, Danny, Michael, Andrew &  
 Zachary Gates Mills  
Rothstein, Fred & Jackie (Rosskamm) Gates Mills  
Rothstein, Michael & Brian Gates Mills  
Wittenberg, Stuart & Joan (Zimmermann) Pepper Pike  
Zimmerman, Alma (Rohrbach) & Justin Shaker Heights -  
 Cleveland  
Zucker, Burt & Sandi Beechwood

OKLAHOMA

Goldenberg, Anne-Marie (Kunstler,  
 Annemie) Stillwater  
Ramsey, Judy (Goldenberg) Stillwater  
Ramsey, Ashley Stillwater

PENNSYLVANIA

Blum, Henry & Betty (Burger) Huntingdon Valley  
Blum, Steven Ambler  
Coonley, Charles & Sandra (Freund),  
 Brian & Aaron Paoli  
Freund, Hugo & Susan (Isaacs) Philadelphia  
Lowe, Ruth & Blumm, Stephen Philadelphia  
Mendel, Mark M. & Grace B. Radnor  
Schwager, Margot (Neumann) Kingston  
Strauss, Claudia & James Wyomissing  
Weiler, Marion (Gunzenhauser) Jenkin Town



RHODE ISLAND

Schwab, Thomas C. Peacedale

TEXAS

Baum, Rudy & Hannelore (Schoenfaerber) Dallas

VERMONT

Schwab, Brenda Norwich

VIRGINIA

Miller, Margot (Neuburger) Richmond  
Stahl, Rudy & Ilse (Schwab) Richmond

WASHINGTON

Putter, Eileen (Sommerhauser) Bellevue

WASHINGTON, D. C.

Ringelheim, Joan

WISCONSIN

Schopler, Harry (Schopflocher,  
Heinz) & Inge (Thalhofer) Milwaukee

NEW JERSEY

Buff, Fred & Lotte (Neuburger) Paramus  
Freund, William (Bill) & Judith (Judy)  
(Steinberger) Millington  
Gitterman, Henry (Heinz) Teaneck  
Gruber, Werner & Inge (Reichold) Ft. Lee  
Haas, Ernest & Myrna Montvale  
Haas, Dr. Walter & Florence Plainfield  
Harris, Robert (Bobby) & Marcy  
(Beckermann) Marlboro  
Hartoch, Ken & Helen (Gundelfinger) Teaneck  
Helbraun, Barbara (Rebitzer) & Mark, MD Closter

Kann, Eleanor (Reiter, Lorle) Ft. Lee  
Kaplan, Doris (Weiler) Livingston  
Karter, Marcia, Michael, Kara &  
Kimberly Dix Hills

Kolb, Herbert & Laure (Wildmann) Paramus  
Kunreuther, Bill (Willy) & Marga  
(Vogel) Cliffside Park

Lauchheimer, David & Sheryl (Sklar),  
Lara & Barry Fairlawn

Meinhardt, Albert & Evi (Singor) Short Hills

Meinhardt, Edward, Elean & Lillian Short Hills

Meyers, Margarete (Midas) River Edge

Peterfreund, Stanley & Eve (Midas) Oradell

Pins, Traude (Deutsch) Norwood

Pollack, Evelyn (Levor, Eva) & Harold Cranbury

Rosenthal, Ken & Anne (Kahn,  
Anneliese) Teaneck

Sachs, John (Hans) & Margot (Lessheim) Teaneck

Schneider, Dr. Gertrude (Hirschhorn) Harrington Park

Schoenberger, Al & Olivia (Deutschman) Fairlawn

Schupack, Irving & Anne (Gunzenhauser) Bergenfield

Seelig, Grete (Meinstein) Absecon

Shalom-Roskamm, Steve & Evelyn,  
Jessica & Alex Montclair

Sherman, Stuart & Doris (Regensburger,  
Dorle) Englewood

Thurnauer, Bill & Maria (Hirschmann) Teaneck

Wagner, Jules & Hanna Trenton

Wolf, Lotte (Wilmersdoerfer) Bergenfield

NEW YORK STATE

Adler, Fred & Rita (Weinberg) Bronxville  
Adler, Norbert Binghamton  
Baum, Richard, Robin, Zachary & Ross Scarsdale  
Daniel, Stephen, Karen & Lisa Washingtonville  
Fleisch, Harry & Ellie (Steinberg-  
Cromwell) Scarsdale  
Forchheimer, Rudolph & Hilde (Noymer) Scarsdale  
Glaser, Gertrud (Ullmann) Forest Hills  
Gundel, Peter (Gundelfinger) Rye



Roskamm, Steven (Stefan) & Margaret  
(Jung)

Scheuer, Louis (Bernheimer)

Schubach, Lina (Rau)

Schmetterling, Lily (Mann)

Schweitzer, Arnie & Ellen (Lauchheimer)

Schweitzer, Cynthia & Emily

Spielmann, Diane & Walli (Mischkowski)

Spaeth, Ted & Lotte (Pommeranz-Ehrlich)

Stahl, Charlotte (Liselotte)

Wolf, Herta (Halle) & Fred

Wolff, Erna (Gunzenhauser) & Steven

Hochster, Alan & Marcia (Rich), Moshe,

Ariel, Eitan & Ashira

Flushing

Forest Hills

Forest Hills

Forest Hills

Fresh Meadows

Fresh Meadows

Flushing

Flushing

Flushing

Queens Village

Flushing

Kew Gardens

NEW YORK - (Long Island, Suffolk & Nassau Counties)

Bondy, Edgar (Shlomo) & Ruth

(Fleischer, Rivka)

Fishelson, Michael & Karen (Herrmann) &

Elise

Gutman, Peter & Eva (Loewenthal)

Katz, Leo & Helga (Juelich)

Karter, Marsha (Scheuer) & Michael,

Kara & Kimberly

Lamm, Joe & Lotte (Hirsch)

Lebach, Grete (Weilheimer)

Nalik, Karen (Daniel), Thomas & Kristi

Rafael, Steven (Stefan) & Berta (Lippman)

Plainview

Cold Spring

Harbor

Great Neck

Rockville Center

Dix Hills

Merrick

Great Neck

Freeport

Roslyn Heights

VIDEO TAPES - FOR VIEWING IN THE EXHIBIT ROOM

No Tapes Are To Be Removed From This Room

The Golden Reunion - June 1988 - Stevensville, N.Y.

The Golden Plus Reunion - June 1992 - Monticello, N.Y.

We Remember Our Relatives and Friends - By Jack Heiman  
"Demmeldorf - Zeckendorf - Schezzlitz" July 1991

The Voyage of the Damned "The St. Louis" in French

Kommen Sie Aus Ueberzeugung Oder Aus Deutschland?"

1993 Video by The Norddeutscher Rundfunk

"Interviews with 11 Prominent German Emigrants to Israel"

Journey to Prague - By Otto Lowy of The Canadian Broadcasting  
System

Interview of Harold Reissner - By Survivors of The Shoah  
(Steven Spielberg)

"50 Years" - An Interview with the Oppenheim Brothers,  
Walter & Henry (Hansl) - Conducted by Keith Oppenheim

"The Grand Reunion" - July 7 - 9, 1978 - Grossingers, N.Y.  
(6 Audio tapes and 1 movie reel)

Last minute additional tapes will be announced as received.

DER JUDENSTAIN

The History

Der Judenstain is the only relic left of the Nuernberg Synagoges, which were destroyed in 1499 and 1938.

It was affixed to the wall of the Hauptsynagoge of Nuernberg. It survived the Nazis and since 1987, is again displayed in the new Synagoge. It will hopefully survive for hundreds of more years.

Thanks to Arno Hamburger for this historic background and thanks to Walter Oppenheim for the Judenstain medallion. The picture on the back page of our 1996 Reunion Booklet will help to keep alive the history of "Der Judenstain".



### SPECIAL NOTES OF APPRECIATION

Beri - My devoted supporter and life's partner deluxe.  
Barbara - my incredibly efficient and loyal secretary.  
Walter O. - my late friend, whose foresight, skill and generosity is responsible for the beautifully designed Commemorative Medallion, along with Hans Birle and Richard Halstead, who completed Walter's work.  
Rosalie Desena - with husband David's help, for creating such beautiful souvenirs, the drawing used for the Program cover as well.  
George Britt - for all his expertise.  
The Staff of Star - (Society to Advance the Retarded) for creating an absolute masterpiece.  
Katie Banzhaf - Executive Director, Ethel Blatt, Director of Development  
Larry Morelli, Staff Member, Mickey Herbst, President of Board of Directors  
Kenny and Joe of Ed Clark's Plaques & Trophies  
John Tate, Art Teacher & his talented students.  
Patricia Shanks - for her beautiful floral arrangements assembled in Hamden, Ct., and delivered to Kutshers by special van.  
Claude (Klaus) Frank - who, in spite of his hectic schedule, gave our Ultimate Great Reunion "top priority".  
Maura Minsky - Of Steven Spielberg's Survivor's of the Shoah  
Maria & Bill Thurnauer - who helped in arranging Claude's concert on a Steinway "Grand Piano".  
Dr. Bob Lehman - Rabbi of the Hebrew Tabernacle in New York City and grand nephew of the late Chief Rabbi of Nuernberg, Dr. Max Freudenthal, who will conduct our Memorial Service, assisted by:  
Naomi Hirsch - Cantor of Temple Sholom of West Essex daughter of Hans and Leni (Strauss) Hirsch of Cedar Grove, N.J.  
All Our Panelists - Especially Joan Ringelheim of The U.S. Holocaust Memorial Museum, and Dr. Eva Metzger Brown for her support in planning the panel discussion for our children's generation.  
All our helpers in transportation, registrations, exhibits, etc.  
The entire Kutsher's Staff for their fantastic cooperation. Above all, special thanks to each and every one, four generations from 8 countries, 24 states and D. C., for coming together to give impetus "That We Have Made A Difference."

### SPECIAL ANNOUNCEMENTS

Dining Room - Open seating in our separate dining room will permit you to sit with people of your choice for each meal.

Glatt Kosher Meals - For those who ordered them, see dining room Maitr'D or Captain Bruce or Bill

Photographer - We have requested that the Hotel photographer refrain from taking pictures during any sessions or meals. You may feel free to take your own pictures at any time.

Flowers - The beautiful centerpieces must remain on all tables for the entire reunion. They are not to be removed.

Exhibit Room - Will remain open 24 hours per day, from Friday noon through Monday night. You may visit the display room at any time to view the exhibits or play any of the available tapes.

Taping - Our entire reunion will be professionally video taped. If you wish to receive copies, you must sign up before your departure. The cost will be announced.

Staying Together - Once again we are attempting to keep our group together for the entire weekend. Remember, tennis, golf, bingo, etc., are not part of our program. At the conclusion of each day's activities we shall release you to do whatever you desire. The reason for our get-together is "to renew old friendships", so enjoy!!

Staying Over - If you have made arrangements to stay over for a day or an extended period, we shall enjoy a special dining room section. Beri and I will stay on till Wednesday, July 3rd.

WE DEDICATE

The Ultimate Great Reunion  
To Those of our Families, Friends and Schoolmates  
Who have died at the hands of the Nazis

To Those who died during the War fighting  
For a better World;

To Those who died prematurely as Victims  
of Cancer, Heart Disease, Multiple Sclerosis,  
and Other Diseases;

And  
To Those who have died since  
Our past Reunions.

With a Special Memorial Service  
Conducted by

Rabbi Dr. Robert L. Lehman,  
Grandnephew of Nuernberg's late  
Chief Rabbi Dr. Max Freudenthal

And  
Cantor Naomi Hirsch  
Daughter of our own  
Hans and Leni Hirsch





**Der „Judenstein“**  
ein Wahrzeichen aus den Tagen vor der  
Vertreibung der Juden aus Nürnberg  
1499.  
Von der Israelitischen Kultusgemeinde  
erworben und aufgestellt  
1909.  
Eine Zeit kommt, da Steine verworfen  
und wieder eine Zeit, da Steine  
gesammelt werden. Pred. 5. 5.

1499 und 1909  
Nürnberg  
heimgekehrt 1909  
Siehe  
Zeugn

# Intentional Second Exposure



**Der „Judenstein“**  
ein Wahrzeichen aus den Tagen vor der  
Vertreibung der Juden aus Nürnberg  
1499.  
Von der Israelitischen Kulturgemeinde  
erworben und aufgestellt  
1909.  
Eine Zeit kommt, da Steine verworfen  
und wieder eine Zeit, da Steine  
gesammelt werden. Pred: 5. 5.

Gerettet aus den  
1499 und 1938 zerstörten  
Nürnberger Synagogen  
heimgekehrt 1987. הַיְיָ אֱלֹהֵינוּ

Siehe dieser Stein soll unter euch  
Zeugnis sein daß ihr nicht verunglück  
euren G't.

NURNBERG REUNI ON: 1996

INTRODUCT

A GENERAL

- 1 SOME YRS AGO, SPENT EARLY AM HRS ON ~~TRAIN~~<sup>RK</sup> PLATFORM  
IN N WAITING TO CHANGE TRAINS FRM BERLIN TO F  
2 LKD AR ME: NO HINT OF THE PAST; ALL CLEAN & SANITZD  
& I WAS STRUCK BY SURREAL SITUATION: THE EMPTINESS  
OF THE STATION WAS UNNERVING!  
3 DID NT EXPECT GHOSTS OF TIMES PAST/BT IN MY MIND I  
HRD SOUNDS OF GRT NUMBRS OF PEOPLE BEING FORCED INTO  
RR CARS, BEING SEPARATD, CH CRYING, ADULTS FRANTIC,  
POLICE BEING AUTHORITARIAN IN BEST GERMN STYLE <sup>BUT</sup>  
4 ~~IN SHORT~~: AS I STD THERE: NO HINT OF THE PAST AS IT  
WAS; IT WAS AS IF IT HAD NEVR BEEN

B SPECIFIC

- 1 IT WAS, OF C, A FALSE EMOTION BEC I WAS OUT OF TIME  
& PLACE, HOW MA\_NY OF US THINK OF THEM: STRANDING ON  
THE STATION PL~~K~~ATFRM/AT TIMES OTHR THAN THIS?  
2 HOW MANY THINK OF THE INQUIS WHEN WE ARE HAVING  
COFFEE IN PLAZA MAJOR, OR OF THE CRUSADERS WHEN WE  
VISIT THE CATHEDRALS OR MUSEUMS OF YORK OR LINCOLN?  
3 SURELY, NT UPPERMOST IN OUR MINDS. YES, WE STILL DO  
THINK OF THEM BT WHAT WHEN U & I ARE GONE? WHO WILL  
RECALL THOSE SCENES THEN? OUR CHILDREN? OPEN QUEST

BODY

A CHILDREN

- 1 AS MATTR OF FACT, WE ARE SLOW TO SPK OF OUR EXPER  
TO OUR CHILDREN, SOME EVEN TO THIS DAY  
2 OF C, BKS WRITTEN, FILMS MADE, PANEL DISCUSSIONS  
HELD, CONTROV INITIATED AND U WLD EXPECT ALL OF OUR  
CH & NOW GR/CH TO KNOW OF THE PAST, OF OUR PAST  
3 BT NT NEC SO! MY EXPER IS THAT THEY SAY: "YES, I'VE  
RD OF IT, HRD OF IT" BT NOT THAT THE PARENTS OR  
MOST LIKELY THE GRP LIVED IT  
4 THERE IS THE SURVIV SYNDRM AND IT OFTEN REFLECTS  
OUR PROBLN WITH WHAT TO TELL OUR CH/GR-CH. THE  
HORROR STORIES ONLY? WE DONT WANT TO BURDEN YNG MIND  
5 A PT OF V I DISAGREE WITH AS IF THERE WAS NT SUFF  
HORROR ON THE EVE NEWS OR IN DAILY PAPER - EVENTS  
WHICH SURELY FILTR THROUGH EVEN TO THE YOUNGEST  
6 I SUSPECT WE DONT TELL BEC WE FEAR QUEST OF CHILDREN  
<sup>as for</sup> EX: "WHERE WAS GD IN ALL THIS? OR, WHY DID U NT  
FIGHT BACK?" AS IF THIS THEN WERE THE MOST NATURAL  
RESPONSE ELKING AT PAST HIST FRM PERSPECTIVE OF 50YR  
7 BT IN NT SPKING THEY HAVE DONE HARM TO THR OWN MEN  
TAL HLTH AND THE UNTUTORED INNOCENSE OF CH/GR-CH

B G-D

- 1 BT LET US LK FOR A FEW MOMENTS AT THE MORE BASIC CONCEPT: THAT OF G-D, A CONCEPT WE MODERNS, WE JEWS DONT DISCUSS VERY OFTEN, ALMOST IN EMBARRASMENT
- 2 BT IF WE VENTURE INTO THE AREA AT ALL, HAVE SEV OPTNS MOST SIMPLY: GD IS GD = WE DONT HAVE THE UNDERSTANDING TO SOME: THAT ENDS DISCUSSION; NT NEC "GAM ZU" BT IN WORDS OF JOB: WHERE WERE U WHEN I LAID FNDATION...
- 3 BT THERE ARE OTHR ~~OPTIONS~~ TO CHOOSE: NT QUITE "GD IS DEAD" PHILO OF SOME RADICALS BT GD IS "LIMITED"! AND THERE IS GRT RESPONSE TO THAT FORMULATION OF EXPLNATION: HE CANT DO IT ALL, CANT BE EVERYWHERE, HEAR EVERY CRY, HEAL EVERY ILL CHILD, SAVE THE YNG
- 4 EVEN ANOTHER DIRECTION: MAN IS AT FAULT FR WHAT OCCR GD GAVE US THE POTENTIAL BT IT IS OUR OWN UNDOING THAT WE DONT TAKE TIME AND ENERGY TO FULFILL OUR CAPABILITIES; EVEN WORSE, MISUSE OUR POTENTIAL!
- 5 OR, BEC THS HAPPND TO US AS JEWS: THAT WE JEWS HAV ± A SPECIAL NEG. QUALITY VS US RANGING FRM PLAIN A-S TO A FAR MORE SOPHISTICATED DESIRE TO ELIM US ALL; THAT IS, THAT MAN & GD & WORLD ARE GD BT THAT WE ARE EVIL. HIST HAS SEV EXAMPLES FOR US
- 6 IN BRIEF, U CAN GO ON & ON; VOLUMES ALREADY WRITTN BT I WLD OFFER ~~THE~~ OTHR AREA OF UNDERSTANDING; NAMELY WE ARE LKING FOR LESSON (NT ANSWER) TO HOLOC IN WRONG PL~~ACE~~, NT IN THE EVIL BT IN THE GD OF PEOPLE NT AMONG THE KILLERS BT AMONG THE ALTRUISTIC ONES

C POSITIVE LESSON

- 1 AM REFERRING TO THOSE WHO GAVE OF THEMSELVES UNSELF TO SAVE LIVES OF THR FELLOW HUMAN BEINGS FR NO OTHR NO BETTR REASON, FR BEST REASN: WE ARE HUMAN BEINGS = A NOBLE CONCPET AT TIME WHEN JEWS NT HUM BEINGS
- 2 AM SPEAKNG OF INDIV WHO SAVD PEOPLE ON THE FARMS OR IN THE ATTICS IN THE CITY, AND OF THAT SMALL COMMUI IN FRNCE WHICH HID 100S OF J AND KEPT IT A SECRET THROUGHOUT THE YEARS OF OCCUPATION; CLD DO THS 1996
- 3 THINK OF THE RISKS TO THEMSELVES, TO THR HOMES, THR CHILDREN! THR BODIES AS FRAIL AS OURS, THEY FEEL PAIN AS DO U & I. THINK: HOW WLD U FARE UNDER THOS CXIRCUMSTNACES? KNOWING TODAY WHAT WENT ON THEN, IF U ASKD TO HIDE A PERSON WHO IS BEING PERSECUTD BEC OF HIS FAITH & KNOWING CONSQ OF DISCOV FR U & YRS - WLD U DO IT?
- 4 AM NT ACCUS BT AM SPEAK TO U DIRECTLY: TRANSLATED INTO MODERN TERMS: DO U GET INVOLVD WHEN U HEAR A FAMILY QUARREL, WHEN A CH CRIES OUT IN PAIN IN NEXT

- HS OR APT? DO <sup>we</sup> FEEL FR THE NEEDY, HUNGRY, HOMELSS  
 THE CH WITHOUT PROPER CLASSRM OR BKS  
 5 IT IS EASY TO LOSE FAITH, TO BE DISCOURAGD, TO MOVE  
 OUT OF THE CITY TO ESCAPE ISSUES BT HOW MANY OF US  
~~IN OUR TIME~~, HAVING ESCAPED, THINK OF THOSE IN ND?  
 THOSE LEFT BEHIND, THEN / AS WELL AS IN CONTEMP SOCIE  
 6 HOW MANY OF US DREW THE PARALLEL IN OUR HRTS BETWN  
 THE RECENT BURNING OF BLACK CH IN STH WITH KN?  
 WHERE IS OUR OUTRAGE? WHY ARE WE NT HRD MORE SO  
 THAN ALL THE OTHERS? BEC WE KNOW WHAT IT FEELS LIKE!  
 7 YES, WE LEARN BT DO WE ACT? IT IS EASIER TO FORGET,  
 TO BURY, TO ESCAPE INTO INERTIA BT I AM HAUNTED  
 BY THOUGHTS, THE AGONIZING, OF WHAT WENT ON IN THE  
 MINDS OF THOSE WHO PUT THR LIVES ON LINE FOR US  
*God was there!*

CONCLUSION

A GENERAL

- 1 DID THESE PEOPLE, OUR PEOPLE, WHO SURVIVED, SPEND  
 THR FIRST OR LATER HRS IN JUBILATION? I DBT IT.  
 THE XIANS WENT ON WITH THR LIVES & OFTEN EVEN SUFFR  
 AT HANDS OF THR FELLOW XIANS BEC . GAVE US SANCTUKAR
- 2 THE JEWS WHO SURVIVED: DID THEY SHOUT FR JOY? A-  
 GAIN, I DBT IT. THEY TRIED THR BEST TO RESUME LIFE  
 PERHAPS WTH THANKS TO GD OR WITH ANGER AT HIM BT  
 ALWAYS WITH THE INTENSE DESIRE TO SK FAM & REBUILD
- 3 BT, ABOVE ALL, I THINK, THEY ASKED OF THE FUTURE  
 TO REMEMBER AND THEREIN "GD'S WONDER ~~IS~~ TO BEHOLD:  
 THAT WE HAVE BEEN GIVEN A HRT, MIND, SPIRIT WHICH  
 ARE QUALITIERs AND ASPECTS OF HUMANITY WHICH  
 BRING US TO A LEVEL HIGHER THAN THE ANIMALS —
- 4 AND IN OUR CASE, WE ARE GIVEN TORAH AS WELL. TO  
 SAVE 1 LIFE IS AS IF WE HAD SAVED ENTIRE WORLD / AND  
 WHILE IT IS 50 YRS LATER, <sup>it is our responsibility</sup> TO REMIND THE WORLD OF  
 ONE OF OUR OWN: H/W,, F/M, S/B, FR, GR-PS, /NOW NO  
 LONGER HERE BT ALIVE IN OUR MEMORY / IS AS IF ALL  
 WERE REMEMBERED
- 5 AND THAT IS THE LESSON, IF NT THE ANSWER, OF WHY  
 THIS OBSERVANCE THIS DAY
- 6 IT IS IN THAT SPIRIT THAT WE RECALL THOSE OF N & F  
 AND OF EVERY OTHER CITY, TOWN AND HAMLET, SA WE  
~~RISE TO~~ HALLOW THE NAME OF GD & IN SO DOING, GAIN  
 THE STRENGTH THROUGH FELLOWSHIP, THE MINYAN, TO  
 GO ON.

LET US ALL RISE.....

*These need  
rise from dead for therapy*



Dear Bob: First of all many  
THANKS AGAIN FOR YOUR WILLING  
PARTICIPATION AT OUR HISTORIC REUNION.  
YOUR SPEECH DURING THE MEMORIAL  
SERVICE WAS INSPIRING AND VERY MOVING.  
I WOULD ONCE AGAIN ASK YOU TO MAIL  
ME A COPY - TO ALLOW ME TO SHARE  
IT WITH ALL OUR N.L. RECIPIENTS  
(APPROXIMATELY 1200). A RELAXING SUMMER  
& MUCH LOVE TO YOU AND LOUI. FROM  
BOTH OF US YOURS  
Shoua Lee

*Claude Monet*

(1840-1926)

WATER LILIES

NEUE PINAKOTHEK, MUNICH, GERMANY



919 North Michigan Avenue, Suite 1000 Chicago, Illinois 60611-1676

1-800-272-3900

KMM-125 ©1996-H4/P4 Reproduced by permission of SUPERSTOCK  
Printed on Recyclable Paper in USA

**Each of us has a name**

**Reader:** Each of us has a name

**Congregation:** *given by G-d and given by our parents.*

Each of us has a name

*given by our stature and our smile and given by what we wear.*

Each of us has a name

*given by the mountains and given by our walls.*

Each of us has a name

*given by the stars and given by our neighbors.*

Each of us has a name

*given by our sins and given by our longing.*

Each of us has a name

*given by our enemies and given by our love.*

Each of us has a name

*given by the seasons and given by our blindness.*

Each of us has a name

*given by the sea and given by death.*

Each of us has a name

*given by G-d and given by our parents.*

Zelda

*FOLLOWING THE KADDISH, PLEASE JOIN IN SINGING:*

**עשה שלום במרומיו, הוא יעשה שלום עלינו ועל-כל-ישראל,  
ואמרו: אמן.**

Oseh shalom bimromav, hu ya'aseh shalom aleinu v'al kol Yisrael  
v'imru: Amein.

# NÜRNBERG-FÜRTH REUNION 1996 MEMORIAL SERVICE

Conducted by Rabbi Robert Lehman and Cantor Naomi Hirsch

## RESPONSIVE READINGS

### We remember them

**Reader:** At the rising of the sun and at its going down, we remember them.

*Congregation: At the blowing of the wind and in the chill of winter,  
we remember them.*

At the opening of the buds and in the rebirth of spring, we remember them.

*At the shining of the sun and in the warmth of summer, we remember them.*

At the rustling of the leaves and in the beauty of autumn, we remember them.

*At the beginning of the year and at its end, we remember them.*

As long as we live, they too will live; for they are now a part of us, as we remember them.

*When we are weary and in need of strength, we remember them.*

When we are lost and sick at heart, we remember them.

*When we have joy we crave to share, we remember them.*

When we have decisions that are difficult to make, we remember them.

*When we have achievements that are based on theirs, we remember them. As long  
as we live, they too will live; for they are now a part of us, as we remember them.*

Sylvan Kamens and Jack Riemer

PLEASE CONTINUE READING RESPONSIVELY ON PAGE 2

**Each of us has a name****Reader:** Each of us has a name**Congregation:** *given by G-d and given by our parents.*

Each of us has a name

*given by our stature and our smile and given by what we wear.*

Each of us has a name

*given by the mountains and given by our walls.*

Each of us has a name

*given by the stars and given by our neighbors.*

Each of us has a name

*given by our sins and given by our longing.*

Each of us has a name

*given by our enemies and given by our love.*

Each of us has a name

*given by the seasons and given by our blindness.*

Each of us has a name

*given by the sea and given by death.*

Each of us has a name

*given by G-d and given by our parents.*

Zelda

*FOLLOWING THE KADDISH, PLEASE JOIN IN SINGING:*

עשה שלום במרומיו, הוא יעשה שלום עלינו ועל-כל-ישראל,  
ואמרו: אמן.

Oseh shalom bimromav, hu ya'aseh shalom aleinu v'al kol Yisrael  
v'imru: Amein.



ORDER OF SERVICE

A. Psalm 144 - Cantor

1996: Ps 121 in Purl → C

B. Cantor/Rabbi Repsonive Reading from Ecclesiasties

C. Responsive Readings - Rabbi/Congregation

D. Psalm 23 chanted by Cantor<sup>R</sup> and read in unison by Congregation (x by C-96)

E. Talk by Rabbi

F. Mole *rise*

G. *sit*  
Senesh <sup>e</sup>Reading by Cantor

H. *rise*  
Kaddish in Hebrew [during yrs - since last re-union]

I. Oseh Shalom - Singing

↕  
↙

J. *Frank H etc*  
Benediction - *few words by R*

peace.

①

Possible responsive

readings:

either Rabbi-Cantor

or Rabbi-Congregation

For everything there is a season, a time for every experience under heaven:

A time to be born and a time to die,

A time to plant and a time to uproot what is planted;

A time to tear down and a time to build up;

A time to weep and a time to laugh,

A time to grieve and a time to dance;

A time to throw stones and a time to gather stones,

A time to embrace and a time to refrain from embracing;

A time to seek and a time to lose,

A time to keep and a time to discard;

A time to tear and a time to sew,

A time to keep silence and a time to speak.

(From Ecclesiastes 3)

10 LORD, deliver my soul from lying lips,  
From a deceitful tongue.  
11 What shall be given unto thee, and what shall be done more unto thee, Thou deceitful tongue?  
12 Sharp arrows of the mighty, With coals of broom.  
13 Woe is me, that I sojourn with Meshech,  
14 That I dwell beside the tents of Kedar!  
15 My soul hath full long had her dwelling With him that hateth peace.  
16 I am all peace; But when I speak, they are for war.

121 A Song of Ascents.

1 I will lift up mine eyes unto the mountains:  
2 From whence shall my help come?  
3 My help cometh from the LORD, Who made heaven and earth.  
4 He will not suffer thy foot to be moved;  
5 He that keepeth thee will not slumber.  
6 Behold, He that keepeth Israel Doth neither slumber nor sleep.  
7 The LORD is thy keeper;  
8 The LORD is thy shade upon thy right hand.  
9 The sun shall not smite thee by day, Nor the moon by night.  
10 The LORD shall keep thee from all evil;  
11 He shall keep thy soul.  
12 The LORD shall guard thy going out and thy coming in,  
13 From this time forth and for ever.

122 A Song of Ascents; of David

I rejoiced when they said unto me 'Let us go unto the house of the LORD.'  
2 Our feet are standing Within thy gates, O Jerusalem;  
3 Jerusalem, that art builded As a city that is compact together.  
4 Whither the tribes went up, even the tribes of the LORD, As a testimony unto Israel, To give thanks unto the name of the LORD.  
5 For there were set thrones of judgment, The thrones of the house of David.  
6 Pray for the peace of Jerusalem; May they prosper that love thee.  
7 Peace be within thy walls, And prosperity within thy palaces.  
8 For my brethren and companions' sakes, I will now say: 'Peace be with thee.'  
9 For the sake of the house of the LORD our God I will seek thy good.

123 A Song of Ascents.

Unto Thee I lift up mine eyes, O Thou that art enthroned in the heavens.  
2 Behold, as the eyes of servants unto the hand of their master, As the eyes of a maiden unto the hand of her mistress;  
3 So our eyes look unto the LORD our God, Until He be gracious unto us.  
4 Be gracious unto us, O LORD, be gracious unto us;  
5 For we are full sated with contempt.  
6 Our soul is full sated

Manufacturers' Representative

Home: 963-7942

Fax Kentden Rufficello, NY  
12701

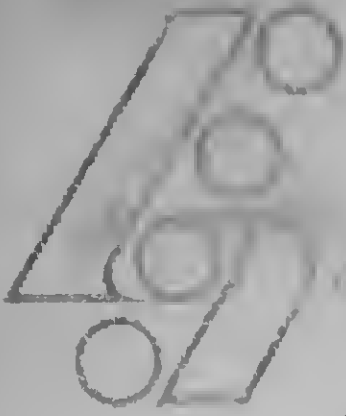

G.A. ETTLINGER 160th Street Hastings-on-Hudson NY 10706 (914) 478-0649 Fax (914) 478-7028

on 6/28

COVER PAGE

Date: 6/17/92

PLEASE DELIVER THE FOLLOWING PAGES TO:

NAME: RABBI ROBERT LEHMAN

FIRM: HEBREW TABERNACLE

FAX TEL.# (212) 927-5428

FROM: CANTOR NAOMI HIRSHFAX #: (914) 478-7028

IF YOU DO NOT RECEIVE 7 PAGES (INCLUDING THIS), PLEASE CALL (914) 478-0649.

Rabbi -

A good time for me to talk to you  
would be between 5 + 5:30 today. <sup>You can call later, but I will have less time.</sup> A call  
be at the temple (914) 631-1770. Otherwise  
try at home tomorrow morning between 9:00  
and 9:30 or leave a message.

Looking forward,  
Naomi

Can be get some-  
one to do work?

White Plains  
Westchester  
one that is coming?

# Memorial Service Nürnberg - Fürth Reunion 1992

Rabbi Robert Lehman

Cantor Naomi Hirsch

Adonai Ma Adam - (Ps. 144) - Israel Alter

Adonai, what are we,  
 that You have regard for  
 us? What are we, that  
 You are mindful of us?  
 We are like a breath; our  
 days are like a passing  
 shadow; we come and  
 go like grass, which in  
 the morning shoots up,  
 renewed, and in the eve-  
 ning fades and withers.  
 You cause us to turn to  
 dust, saying: Return, O  
 mortal creatures! Would  
 that we were wise, that  
 we understood whither  
 we are going! For when  
 we die we carry nothing  
 away; our glory does not accompany us. Mark the  
 wholehearted and behold the upright: they shall have  
 peace.

יְיָ קִהָּ אָדָם וַתִּדְעֵהוּ,  
 כִּי־אָנוּשׁ וַחֲשָׁבְהוּ? אָדָם  
 לִקְבֹּל רָמָה; יָמָיו קָצֵל  
 עוֹבֵר. בְּבֹקֶר יֵצֵיץ וְחֶלֶף,  
 לְעֶרֶב יִמּוֹלֵל וְיָבֵשׁ. חֲשָׁב  
 אָנוּשׁ עַד־דָּבָא, וַחֲאָמְרָ:  
 "שׁוּבוּ, כְּגִי־אָדָם" לוֹ  
 חֲכָמוֹ יִשְׁקִילוּ זֹאת, יִבְיָנוּ  
 לְאַחֲרֵיהֶם. כִּי לֹא כְמוֹחֵו  
 יִקַּח הַלֵּל; לֹא־יִרַד אַחֲרָיו  
 כְּבוֹדוֹ. שְׁמֵר־תָּם יִרְאֶה  
 יֵשֶׁר, כִּי אַחֲרֵיהֶם לְאִישׁ  
 שְׁלוֹם. פֶּדֶה יְיָ נַפְשׁ עַבְדָּיו,  
 וְלֹא יֵאָשְׁמוּ כָּל־הַחַסִּים  
 .12

①

For everything there is a season, a time for every  
 experience under heaven:  
 A time to be born and a time to die,  
 A time to plant and a time to uproot what is planted;  
 A time to tear down and a time to build up;  
 A time to weep and a time to laugh,  
 A time to grieve and a time to dance;  
 A time to throw stones and a time to gather stones,  
 A time to embrace and a time to refrain from  
 embracing;  
 A time to seek and a time to lose,  
 A time to keep and a time to discard;  
 A time to tear and a time to sew,  
 A time to keep silence and a time to speak.  
 (From Ecclesiastes 3)

possible responsive readings

other - Rabbi - Cantor or Rabbi Congregation

(Memorial Service - 2)

2

Reader: In the rising of the sun and in its going down, we remember them.

Congregation: In the blowing of the wind and in the chill of winter, we remember them.

Reader: In the opening of buds and in the rebirth of spring, we remember them.

Congregation: In the blueness of the sky and in the warmth of summer, we remember them.

Reader: In the rustling of leaves and in the beauty of autumn, we remember them.

Congregation: In the beginning of the year and when it ends, we remember them.

Reader: When we are weary and in need of strength, we remember them.

Congregation: When we are lost and sick at heart, we remember them.

Reader: When we have joys we yearn to share, we remember them.

Congregation: So long as we live, they too shall live, for they are now a part of us, as we remember them.

3

Each of us has a name given by God and given by our parents

Each of us has a name given by our stature and our smile and given by what we wear

Each of us has a name given by the mountains and given by our walls

Each of us has a name given by the stars and given by our neighbors

Each of us has a name given by our sins and given by our longing

Each of us has a name given by our enemies and given by our love

Each of us has a name given by our celebrations and given by our work

Each of us has a name given by the seasons and given by our blindness

Each of us has a name given by the sea and given by death

Each of us has a name given by God and given by our parents

-Zelda



(Memorial Service - 3)

Remark - Rabbi Zelman

El Melei Rachamon

In memory of all the dead:

אל מלא רחמים, שוכן במרומים, המצא מנוחה נכונה...
תחת כנפי השכינה במעלות קדושים וטהורים כזהר הרקיע...
מזהירים את נשמות כל אלה שהופרנו היום לברכה...
שהלכו לעולמם, בגן עדן והי מנוחתם. אגא בעל הרחמים...
הסתירם בסתר כנפיה לעולמים וצור בצרור נתיים אתי...
נשמותיהם. יהיה הוא נחלתם, וינחו בשלום על...
משכבותיהם. ונאמר אמן.

Cantor

Exalted, compassionate God, grant perfect peace among the holy and...
the pure, in Your sheltering Presence, to the souls of all our beloved...
who have gone to their eternal home. May their memory endure as...
inspiration for deeds of charity and goodness in our lives. May their...
souls thus be bound up in the bond of life. May they rest in peace...
And let us say: Amen.

4b

There are stars whose radiance is visible on earth though they have long been...
extinct.
There are people whose brilliance continues to light the world though they are...
no longer among the living.
These lights are particularly bright when the night is dark.
They light the way for humankind.

Cantor

Gannah Senem

MOURNER'S KADDISH

תפיל התקדש שמה רבא בעלמא די בקא ברעוהו;
תקליד מלכותה ביהמון ובידמוכון, וקתו דקל בית ישראל,
בעולא וקמן קריב, ואמרו אמן.
זהא שמה רבא מקרד לעלם ולעלמי עלמא.
תברך ושתובת, ותפארת ותחומם, ותעשא ותעדר,
ותעלה ותחלל שמה דקדשא, בריך הוא, לעלא
מן קיל ברקא ושדקא, ושבחא ותהמתא, ואמרו בעלמא
ואמרו אמן.
זהא שלמא רבא מן שמיא, ותיים, עלינו ועל כל ישראל,
ואמרו אמן.
עשה שלום במרומים, הוא בעשה שלום עלינו ועל כל
ישראל, ואמרו אמן.

Rabbi

Memorial Service - 4

Yitgadal v'yitkodash sh'mei raba b'alma di v'ra khir'utel, v'yamlikh malkhutei b'hayekhon u-v'yomeikhon u-v'hayei d'khol beit yisrael, ba-agala u-vi-z'man kariv v'imru amen.

Y'hei sh'mei raba m'vorakh l'alam u-l'almei almaya.

Yitbarakh v'vishtabah v'yitpa'ar v'yitromam v'yitnasei, v'yit-hodar v'yit'aleh v'yit-halal sh'mei d'kudsha, b'rikh hu l'ela (l'ela mi-kol) min kol birkhuta v'shirata, tushb'hata v'nehemata da-amiran b'alma, v'imru amen

Y'hei shlama raba min sh'maya v'hayim aleinu v'al kol yisrael, v'imru amen.

Oseh shalom bi-m'romav, hu ya'aseh shalom aleinu v'al kol yisrael, v'imru amen.

Let the glory of God be extolled, and God's great name be hallowed in the world whose creation God willed. May God rule in our own day, in our own lives, and in the life of all Israel, and let us say: Amen. Let God's great name be blessed for ever and ever. Beyond all the praises, songs, and adorations that we can utter is the Holy One, the Blessed One, whom yet we glorify, honor, and exalt. And let us say: Amen. For us and for all Israel, may the blessing of peace and the promise of life come true, and let us say: Amen. May the One who causes peace to reign in the high heavens, let peace descend on us, on all Israel, and all the world, and let us say: Amen.

May the Source of peace send peace to all who mourn, and comfort to all who are bereaved. Amen.

?  
? Sing Oliv Shalom (Sp. - Portuguese or Dutch or Irish or do you know a German melody?)

Psalm 23 [ Congregation reads one of the following translations ] or see note on p. 6

The Lord is my shepherd, I shall not want.  
He maketh me to lie down in green pastures;  
He leadeth me beside the still waters.  
He restoreth my soul;  
He guideth me in straight paths for His name's sake.  
Yea, though I walk through the valley of the shadow of death,  
I will fear no evil, for Thou art with me;  
Thy rod and Thy staff, they comfort me.

(Continued next page)

Thou preparest a table before me in the presence of mine enemies;  
Thou hast anointed my head with oil; my cup runneth over.  
Surely goodness and mercy shall follow me all the days of my life; and I shall dwell in the house of the Lord forever.  
(Psalm 23)

Memorial Service - 5

(Or)

God is my shepherd, I shall not want.  
 God makes me lie down in green pastures,  
 Leads me beside still waters, and restores my soul.  
 You lead me in right paths for the sake of Your  
 Name.  
 Even when I walk in the valley of the shadow of  
 death  
 I shall fear no evil, for You are with me;  
 Your rod and Your staff—they comfort me.  
 You have set a table before me in the presence of  
 my enemies;  
 You have anointed my head with oil; my cup  
 overflows.  
 Surely goodness and mercy shall follow me all the  
 days of my life,  
 And I shall dwell in the house of God forever.

יְהוָה רֹעִי, לֹא אֲחַסֵּר.

The Lord is my shepherd, I shall not want.

בְּמִדְבָּר יָשָׂא נַרְבִּיעָנִי.

He gives me repose in green meadows

עַל מֵי מְנוּחֹת יַנְהִילֵנִי. נַפְשִׁי יִשְׁוֹבֵב.

He leads me beside the still waters to revive my spirit.

יְנַחֵנִי בַמַּעְגָּלִי צֶדֶק לְמַעַן שְׁמוֹ.

He guides me on the right path, for that is His nature.

גַּם כִּי אֵלֶךְ בְּגִיא צְלֻמֹת  
לֹא אִירָא רָע כִּי אִתָּה עִמּוּדִי.

Though I walk in the valley of the shadow of death,  
I fear no harm, for You are with me.

Memorial Service  
6 AND LAST

שִׁבְטֶךָ וּמִשְׁעֶנְתְּךָ תִּקְמָה יְנַחֵמֵנִי.

Your staff and Your rod comfort me.

תַּעֲרֹךְ לִפְנֵי שִׁלְחֹן נֹגֵד צָרְרִי.

You prepare a banquet for me in the presence of my foes.

דִּשְׁנֹתַי בַּשֶּׁמֶן וְרֹאשִׁי, כּוֹסֵי רְנוּחָה.

You anoint my head with oil; my cup overflows.

אֵךְ טוֹב וְחֶסֶד יִרְדְּפוּנִי כָּל־יְמֵי חַיָּי.

Surely goodness and kindness shall be my portion  
all the days of my life.

וְשָׁכְתִי בְּבַיִת יְהוָה לְאָרְךָ יָמִים.

And I shall dwell in the House of the Lord forever.

PSALM 23

As also in  
Remarks  
vision

PS  
23  
e'z  
osch

Mizmor - L' David chanted by Cantor Hirsch

He leads me beside the still waters to revive my spirit.

יְנַחֵנִי בַמַּעְגָּלֵי צֶדֶק לְמַעַן שְׁמוֹ.

He guides me on the right path, for that is His nature

גַּם כִּי אֵלֶךְ בְּגִיא צַלְמוֹת  
לֹא אֵירָא רָע כִּי אִתָּךְ עִמּוֹדִי.

Though I walk in the valley of the shadow of death,  
I fear no harm, for You are with me.

Memorial Service  
6 AND LAST

שִׁבְטֶךָ וּמִשְׁעַנְתֶּךָ קָמָה יְנַחֵמֵנִי.

Your staff and Your rod comfort me.

תַּצַּרְךָ לִפְנֵי שִׁלְטֹן נָגֵד צָרָרִי.

You prepare a banquet for me in the presence of my foes.

דִּשְׁנַת בִּשְׁמֵן רֵאשִׁי, כּוֹסֵי רִנָּה.

You anoint my head with oil; my cup overflows.

אֵךְ טוֹב וְחֶסֶד יִרְדְּפוּנִי כָּל יְמֵי חַיִּי.

Surely goodness and kindness shall be my portion  
all the days of my life.

וּשְׁבַתִּי בְּבַיִת יְהוָה לְאָרְךָ יָמַיִם.

And I shall dwell in the House of the Lord forever.

PSALM 23

also  
Ps 23 at the  
Remarks  
Vision

א.ד.נ  
~~Ps 23~~  
e'z p  
oseh

Mizmor L'David chanted by Cantor Hirsch

(possibly Starnel or Wohlberg setting)

[ I think it would be nice to end whole service with music. I guess there are 2 possibilities -

- 1) Cong reads English; Cantor sings Hebrew
- 2) No reading; Cantor sings English

[END]

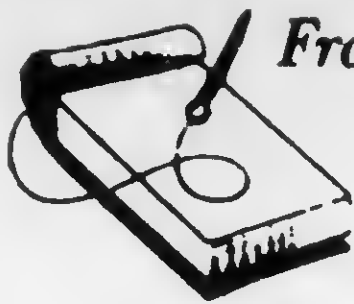

h = 914 - 963 - 7942

From the desk of 0-201-239-2333

**R.L.L.**

Ps 144 - N

Eccles - resp Rd - both <sup>P. 127</sup>

2. Resp Rd - Boh in GOR  
Rising sun etc  
we remember them  
p. 130f

Poem

Ps 23 - N  
Then read together

Poem - N  
Poem excerpt - N  
Savesh ←

Sermon?  
audience per  
ticipal m?

Kaddish - B  
Song - Polones  
Benediction

---

names d since last time

new R Manual - p. 118f = 1's 23



# Intentional Second Exposure

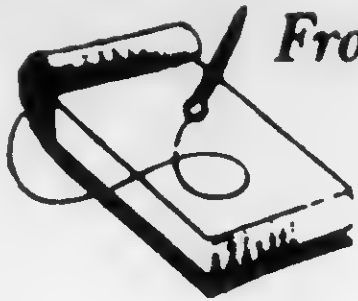

h = 914 - 963 - 7942  
From the desk of 0-201-239-2333  
**R.L.L.**

Ps 144 - N  
Eccles - Resp Rd - both <sup>P.127</sup>

2. Resp Rd - Boh in GOR  
Rising sun etc  
we remember them  
p. 130f

Poem

Ps 23 - N  
Then read together

Poem - N  
Poem excerpt - N  
Savesha ←

Sermon?  
audience per-  
ticipation?

Kaddish - B  
Song - P/P/P/P/P  
Benediction

---

names of since last time

new R Manual - p. 118f = 1323

READER: In the rising of the sun and in its going down, we remember them.

CONGREGATION: In the blowing of the wind and in the chill of winter, we remember them.

READER: In the opening of buds and in the rebirth of spring, we remember them.

CONGREGATION: In the blueness of the sky and in the warmth of summer, we remember them.

READER: In the rustling of leaves and in the beauty of autumn, we remember them.

CONGREGATION: In the beginning of the year and when it ends, we remember them.

READER: When we are weary, and in need of strength, we remember them.

CONGREGATION: When we are lost and sick at heart, we remember them.

READER: When we have joys we yearn to share, we remember them.

CONGREGATION: So long as we live, they too shall live, for they are not  
a part of us, as we remember them.

READER: Each of us has a name

CONGREGATION: given by God and given by our parents

READER: Each of us has a name

CONGREGATION: given by our stature and our smile and given by what we wear

READER: Each of us has a name

CONGREGATION: given by the mountains and given by our walls

READER: Each of us has a name

CONGREGATION: given by the stars and given by our neighbors

READER: Each of us has a name

CONGREGATION: given by our sins and given by our longing

READER: Each of us has a name

CONGREGATION: given by our enemies and given by our love

READER: Each of us has a name

CONGREGATION: given by the seasons and given by our blindness

READER: Each of us has a name

CONGREGATION: given by the sea and given by death

READER: Each of us has a name .

CONGREGATION: given by God and given by our parents.

PSALM XXIII

The Lord is my shepherd, I shall not want. He maketh me to lie down in green pastures; He leadeth me beside the still waters. He restoreth my soul; He guideth me in straight paths for His name's sake. Yea, though I walk through the valley of the shadow of death, I will fear no evil, for Thou art with me; Thy rod and Thy staff, they comfort me. Thou preparest a table before me in the presence of mine enemies; Thou hast anointed my head with oil; my cup runneth over. Surely goodness and mercy shall follow me all the days of my life, and I shall dwell in the house of the Lord forever.

*In memory of all the dead:*

□ אל מלא רחמים. שוכן במרומים, המצא מנוחה נכונה  
תחת בנפי השכינה במעלות קרושים וטהורים כזהר הרקיע  
מזהירים את-נשמות כל-אלה שהופרנו היום לברכה  
שהלכו לעולמם, בגן עדן תהי מנוחתם. אנא בעל הרחמים,  
הסתירם בסתר בנפיק לעולמים וצרר בצרור החיים את-  
נשמותיהם. יהוה הוא נחלתם, וינחו בשלום על  
משבותיהם. ונאמר אמן.

Exalted, compassionate God, grant perfect peace among the holy and the pure, in Your sheltering Presence, to the souls of all our beloved who have gone to their eternal home. May their memory endure as inspiration for deeds of charity and goodness in our lives. May their souls thus be bound up in the bond of life. May they rest in peace. And let us say: Amen.

MOURNER'S KADDISH

יִתְגַּדַּל וְיִתְקַדַּשׁ שְׁמֵי רַבָּא בְּעַלְמָא דִּי בְּרָא כְרַעוּחָהּ;  
יִתְמַלִּיךְ מַלְכוּתָהּ בְּחַיִּיבֹן וּבְיוֹמֵיכוֹן, וּבְכָל בֵּית יִשְׂרָאֵל,  
בְּעַגְלָא וּבְזִמְן קָרִיב, וְאָמְרוּ אָמֵן.  
יְהֵא שְׁמֵיהּ רַבָּא מְבָרַךְ לְעָלַם וּלְעַלְמֵי עָלְמַיָּא.  
יִתְבָּרַךְ וְיִשְׁתַּבַּח, וְיִתְפָּאֵר וְיִתְרַומֵם, וְיִתְעַשֵּׂא וְיִתְהַדָּר,  
וְיִתְעַלֶּה וְיִתְחַלֵּל שְׁמֵיהּ דְּקַדְשָׁא, בְּרִיךְ הוּא, לְעַלְמָא  
מִן קַל בְּרַבְרָא וְשִׁרְתָּא, וְשִׁבְחָתָא וְתַחֲמָתָא, וְאַמְיָרוּ בְּעַלְמָא  
וְאָמְרוּ אָמֵן.  
יְהֵא שְׁלָמָא רַבָּא מִן שְׁמַיָּא, תְּחִיִּים, עָלֵינוּ וְעַל כָּל יִשְׂרָאֵל,  
וְאָמְרוּ אָמֵן.  
עֲשֵׂה שְׁלוֹם בְּמִרוֹמָיו, הוּא יַעֲשֵׂה שְׁלוֹם עָלֵינוּ וְעַל כָּל  
יִשְׂרָאֵל, וְאָמְרוּ אָמֵן.

Yitgadal v'yitkadash sh'mei raba b'alma di v'ra khir'utei. v'yamllkh  
malkhutei b'hayekh'on u-v'yomeikh'on u-v'hayei d'khol beit yisrael.  
ba-agala u-vi-z'man kariv v'imru amen.

Y'hei sh'mei raba m'vorakh l'alam u-l'almei almaya.

Yitbarakh v'yishtabah v'yitpa'ar v'yitromam v'yitnasei. v'yit-hadar  
v'yit'aleh v'yit-halal sh'mei d'kudsha. b'rikh hu l'ela (l'ela mi-kol)  
min kol birkhata v'shirata. tushb'hata v'nehemata da-amitan b'alma.  
v'imru amen.

Y'hei shlama raba min sh'maya v'hayim aleinu v'al kol yisrael.  
v'imru amen.

Oseh shalom bi-m'romav. hu ya'aseh shalom aleinu v'al kol yisrael.  
v'imru amen.

READER: In the rising of the sun and in its going down, we remember them.

CONGREGATION: In the blowing of the wind and in the chill of winter, we remember them.

READER: In the opening of buds and in the rebirth of spring, we remember them.

CONGREGATION: In the blueness of the sky and in the warmth of summer, we remember them.

READER: In the rustling of leaves and in the beauty of autumn, we remember them.

CONGREGATION: In the beginning of the year and when it ends, we remember them.

READER: When we are weary, and in need of strength, we remember them.

CONGREGATION: When we are lost and sick at heart, we remember them.

READER: When we have joys we yearn to share, we remember them.

CONGREGATION: So long as we live, they too shall live, for they are not <sup>now</sup> a part of us, as we remember them.

READER: Each of us has a name

CONGREGATION: given by God and given by our parents

READER: Each of us has a name

CONGREGATION: given by our stature and our smile and given by what we wear

READER: Each of us has a name

CONGREGATION: given by the mountains and given by our walls

READER: Each of us has a name

CONGREGATION: given by the stars and given by our neighbors

READER: Each of us has a name

CONGREGATION: given by our sins and given by our longing

READER: Each of us has a name

CONGREGATION: given by our enemies and given by our love

READER: Each of us has a name

CONGREGATION: given by the seasons and given by our blindness

READER: Each of us has a name

CONGREGATION: given by the sea and given by death

READER: Each of us has a name

CONGREGATION: given by God and given by our parents.



PSALM XXIII

The Lord is my shepherd, I shall not want. He maketh me to lie down in green pastures; He leadeth me beside the still waters. He restoreth my soul; He guideth me in straight paths for His name's sake. Yea, though I walk through the valley of the shadow of death, I will fear no evil, for Thou art with me; Thy rod and Thy staff, they comfort me. Thou preparest a table before me in the presence of mine enemies; Thou hast anointed my head with oil; my cup runneth over. Surely goodness and mercy shall follow me all the days of my life, and I shall dwell in the house of the Lord forever.

*In memory of all the dead:*

□ אל מלא רחמים. שוכן במרומים, המצא מנוחה נכונה  
תחת כנפי השכינה במעלות קדושים וטהורים כזהר הרקיע  
מזהירים את-נשמות כל-אלה שהזכרנו היום לברכה  
שהלכו לעולמם, בגן עדן תהי מנוחתם. אנא בעל הרחמים,  
הסתירם בסתר כנפיק לעולמים וצור בצרור החיים את-  
נשמותיהם. יהוה הוא נחלתם, וינחו בשלום על  
משכבותיהם. ונאמר אמן.

Exalted, compassionate God, grant perfect peace among the holy and the pure, in Your sheltering Presence, to the souls of all our beloved who have gone to their eternal home. May their memory endure as inspiration for deeds of charity and goodness in our lives. May their souls thus be bound up in the bond of life. May they rest in peace. And let us say: Amen.

MOURNER'S KADDISH

יִתְגַּדַּל וְיִתְקַדַּשׁ שְׁמֵי רַבָּא בְּעֵלְמָא דִּי בְּרָא כְרַעוּחָהּ;  
תְּמַלִּיךְ מַלְכוּתָהּ בְּחַיִּיכוּן וּבְיוֹמֵיכוּן, וּבְחַיֵּי דְכָל בֵּית יִשְׂרָאֵל,  
בְּעֵלְמָא וּבְזִמְן קָרִיב, וְאָמְרוּ אָמֵן.  
יְהֵא שְׁמֵי רַבָּא מְבָרַךְ לְעָלְמָא וּלְעָלְמֵי עָלְמַיָּא.  
יִתְבָּרַךְ וְיִשְׁתַּבַּח, וְיִתְפָּאֵר וְיִתְרוֹמַם, וְיִתְנַשֵּׂא וְיִתְהַדָּר,  
וְיִתְעַלֶּה וְיִתְהַלַּל שְׁמֵי דְקֻדְשָׁא, בְּרִיךְ הוּא, לְעָלְמָא  
מִן כָּל בִּרְכָתָא וְשִׁירָתָא, וְשִׁבְחָתָא וְנַחֲמָתָא, וְאָמְרוּ בְּעֵלְמָא  
וְאָמְרוּ אָמֵן.  
יְהֵא שְׁלָמָא רַבָּא מִן שְׁמַיָּא, וְחַיִּים, עָלֵינוּ וְעַל כָּל יִשְׂרָאֵל,  
וְאָמְרוּ אָמֵן.  
עֲשֵׂה שְׁלוֹם בְּמִרוֹמָיו, הוּא יַעֲשֵׂה שְׁלוֹם עָלֵינוּ וְעַל כָּל  
יִשְׂרָאֵל, וְאָמְרוּ אָמֵן.

Yitgadal v'yitkadash sh'mei raba b'alma di v'ra khir'utei. v'yamlikh  
malkhutei b'hayeikhon u-v'yomeikhon u-v'hayei d'kol beit yisrael.  
ba-agala u-vi-z'man kariv v'imru amen.

Y'hei sh'mei raba m'vorakh l'alam u-l'almei almaya.

Yitbarakh v'yishtabah v'yitpa'ar v'yitromam v'yitnasei, v'yit-hadar  
v'yit'aleh v'yit-halal sh'mei d'kudsha. b'rikh hu l'ela (l'ela mi-kol)  
min kol birkhata v'shirata, tushb'hata v'nehemata da-amiran b'alma,  
v'imru amen.

Y'hei shlama raba min sh'maya v'hayim aleinu v'al kol yisrael,  
v'imru amen.

Oseh shalom bi-m'romav. hu ya'aseh shalom aleinu v'al kol yisrael,  
v'imru amen.

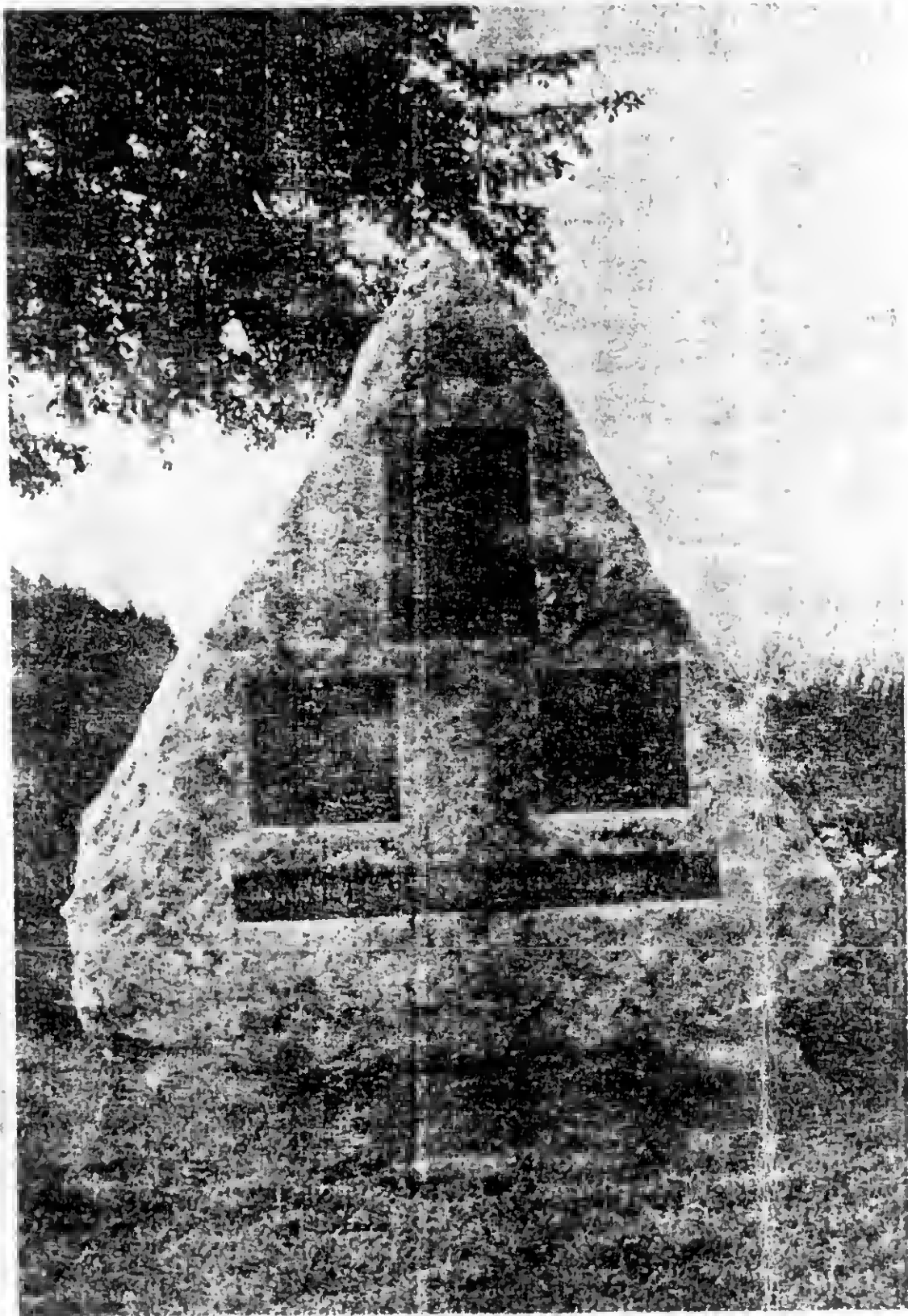

SHALOM

A SPECIAL NOTE OF THANKS TO:

Beri - my twenty-four hour supporter and assistant, and life's partner deluxe.

Eleanore - my retired secretary, still willing to help.

Barbara - my new secretary, who stepped right in to assist.

Therese - my retired manager, for her artistic contribution to our Program booklet.

Walter Oppenheim - my closest friend, for his generosity in donating the beautifully designed commemorative medal of our Nuernberg Synagoge, based on an etching, a bookplate made by Wilhelm Yondorf (Werner Yondorf's father) for Rabbi Dr. Max Freudenthal.

The Thurnauers, Maria & Bill - for sharing some of their talented students from the Thurnauer School of Music and for Maria's special talent in taking pictures at our Reunion.

Rosalie Desena - along with husband David for creating and assembling those meaningful family tree pictures.

Cathy Moran of European Flower brokers in Hamden, Ct. for those beautiful centerpieces.

Dr. Bob Lehman - Rabbi of the Hebrew Tabernacle in New York City and great-nephew of Nuernberg's late Chief Rabbi Dr. Max Freudenthal for his cooperation in conducting our Memorial Service - along with

Naomi Hirsch - Cantor of Temple Beth Abraham in Tarrytown, New York, daughter of our very own Hans & Leni Hirsch, who will also entertain us with her beautiful voice at our "Musicale".

All our Panelists -

Zeller Frederic and Susan; Lytton, Hugh (Lichtenstein, Heinz) David, Inge (Lauer); Weiss, Ruth (Loewenthal); Sherman, Ursula (Feibelman); Brown, Dr. Eva (Metzger); Steinberg, Lenny; Goldman, Jack; Reissner, Howie; Weissenborn, Bari; Segal, Lore (Groszmann) and others.

All Registrars, Hosts, Hostesses, Transportation helpers, etc.  
Jack Heiman, Werner Heyman (Frank Stahl), Luise David  
and Otto Lowy of the Canadian Broadcasting Corporation for sharing their video cassettes.

All Exhibitors

Kutsher's Staff - Mr. & Mrs. Kutsher, their daughter Carla, Roger Brooks, Linda Gilberg, Pat Johnson, Margaret Milano, Rafael Rodriguez, Sylvia Lewis, Bruce Ames, Bill Goldwasser and others.

Above all - Special thanks to all four generations from five (5) continents, eight (8) countries and twenty-one (21) states, who came to lend impetus to our determination to carry on for generations to come!

## STATISTICAL INFORMATION

The lists of names and addresses of ex-Nuernberg-Fuerthers are forever growing - approaching 1,100 from around the globe. We mailed better than 1,000 Newsletters in 1991!

### Blue Card

Your offer to share our expenses is much appreciated.

Lee Daniels Fund - In lieu of - Why not send a contribution to the Lee Daniels Memorial Fund at the Blue Card, Inc., 2121 Broadway, New York, New York 10023. I am proud to report that your contributions to this fund are approaching \$40,000. Lee Daniels Fichtelberger was our classmate in Fuerther Jewish Realschule, whose idea led to the initial Reunion.

OR

Freedom Gardens for the Handicapped - You may mail a contribution to Freedom Gardens for the Handicapped Inc., Strawberry Road & Foothill Street, Lake Mohegan, New York 10598. As President of this Organization, along with a dedicated Board of Directors, we are struggling to assist handicapped individuals to maintain independent living.

Newsletters - Please acknowledge our Newsletters by phone or by mail. Failure to do so indicates to us that you are no longer interested. If our Newsletters fail to reach you due to an oversight or postal failure, don't pout. Contact us and we shall correct the oversight.

Future - To guarantee continuity of this enormous project, we look beyond our lifetime to our second and third generations.

Please contact us - The Harris's, 14 Soundview Avenue,  
Unit C-5, Apt. 25, White Plains, New York 10606.  
Telephone - 914-946-3387.



✓

WE DEDICATE  
the Golden Years Plus Reunion,  
To Those of our Families, Friends, and  
Schoolmates who have died at the hands of  
the Nazis;  
To Those who died during the War fighting  
for a better World;  
To Those who died prematurely as victims  
of Cancer, Heart Disease, Multiple Sclerosis,  
and Other Diseases;  
And  
To Those who have died since our past  
Reunions.

With a Special Memorial Service  
conducted by  
Rabbi Dr. Robert L. Lehman,  
grandnephew of Nuernberg's late  
Chief Rabbi Dr. Freudenthal  
and  
Cantor Naomi Hirsch  
daughter of our own  
Leni and Hans Hirsch

#### SUMMARY

The question comes up over and over -  
Why do you persist in these Reunions?  
What do you get out of it?  
What's your reward?  
Do we have to be living the Hitler years over and over,  
again and again?

#### My response

No - we don't!  
But yes, we must never forget -  
and how can we!

We live on - we love - we cry - we enjoy and yes,  
we have become a family again -  
An extended family - "The Newsletter Family".

We shall continue to learn of the whereabouts, the  
successes and the disappointments, the joys and  
sorrows of all our friends and families around the  
globe.

And herein lies the secret of our success - 'nothing  
shallow' - just pride that we have overcome and have  
succeeded in rebuilding new lives, in new countries,  
raising families that we are proud of, who, hope-  
fully, will carry the torch of our heritage into the  
future.

And this, my friends, will be our reward.



PROGRAM

Friday, June 26th, 1992

Registration 2:00 - 7:30 P.M. Upper Lobby  
 Refreshments 2:00 - 6:00 P.M. Launching pad  
 Dinner 7:00 - 10:30 P.M. Special dining room  
 Welcoming remarks  
 Get Reacquainted 10:00 till wee hours - Anywhere



Saturday, June 27th, 1992

The Hotel provides Jewish Services Synagogue  
 8:30 - 9:00 A.M.  
 Breakfast 7:30 - 9:00 A.M. Special dining room  
 Registration 9:00 - 12:30 P.M. Upper lobby  
 Panel discussions 9:30 - 12:30 P.M. Launching pad  
 Luncheon 12:45 - 2:00 P.M. Special dining room  
 Rest period 2:00 - 3:00 P.M. Anywhere  
 Thurnauer School of Music presents -  
 Childrens Concert 3:30 - 4:30 P.M. Stardust Room  
 Voices and Rhythms of Jewish Vienna  
 Cantor Naomi Hirsch 4:30 - 5:30 PM Stardust Room  
 Relax or view a video cassette  
 5:30 - 6:30 Tower Card room  
 Gala Cocktail party 7:00 - 8:00 PM Launching pad  
 Dinner Deluxe 8:00 - 10:30 PM Special dining room  
 Including presentations - awards - music - etc.  
 Getting to know you a bit more - 10:30 PM till ?



Sunday, June 28th, 1992

Breakfast 7:30 - 9:00 A.M. Special Dining room  
 Memorial Service 9:15 - 9:45 A.M. Launching pad  
 Rabbi Dr. Robert L. Lehman - Cantor Naomi Hirsch  
 Panel discussions 10:00-12:30 P.M. Launching pad  
 Farewell luncheon 1:00 - 2:30 P.M. Special dining room  
 Closing remarks - Making plans for the future  
 Checkout 3:00 P.M.

Program subject to change.

### SPECIAL ANNOUNCEMENTS

Dining Room - Open seating for all meals in our separate dining room to allow you to sit with different people of your choice.

Second & Third generation (our kids)- might wish to sit together for at least one meal.

Third & Fourth generation (our grandchildren) - Susie Reissner is planning to share some stories and games with our youngsters. Fred Zeller has offered his expertise and help.

Glatt Kosher meals - See Dining room staff, Sylvia, Bruce or Bill.

Photographer - We have requested that the hotel photographer refrain from taking pictures during our sessions or meals. You may feel free to take pictures at any time.

Flowers - The beautiful centerpieces must remain on all tables for the entire Reunion. They are not to be removed.

Taping - Our entire Reunion will be professionally video taped. Those who wish to receive copies must sign up before their departure. Cost to be announced.

Staying over - If you intend to stay on for a day or an extended period you must make arrangements with the hotel unless you did so initially with your registration.

(P.S. Beri and I will stay on till Wednesday, July 1st to allow us to visit with our out-of-town and out-of-country friends.) For this extended period we will enjoy a special dining room section.

Exhibit room - will be open through Monday night to allow you to view any of the tapes and/or see all the exhibits on display.

Staying together - once again we are attempting to keep our group together for the entire proceedings. Remember - tennis, golf, bingo, etc. are not part of our Program. At the end of each day's activities we'll release you to do whatever you desire. You came to renew old friendships - so enjoy!!

THE GOLDEN YEARS PLUS REUNION

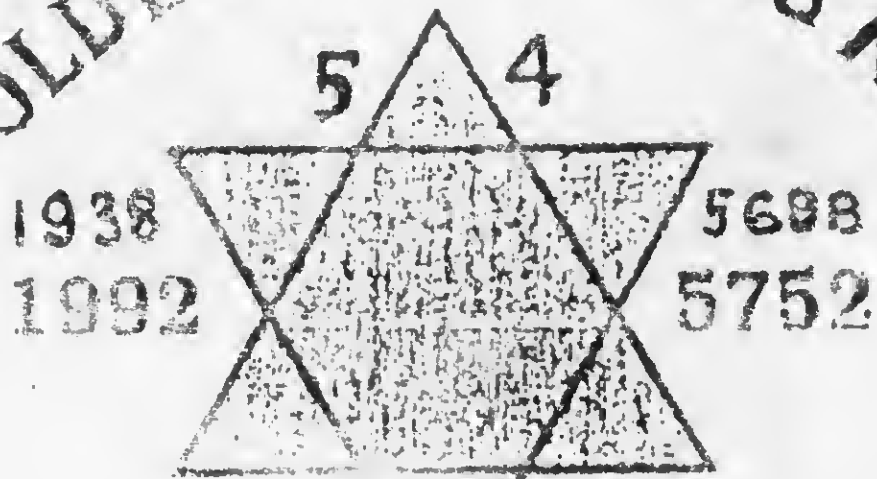

<input type="checkbox"/> NORTH AMERICA	EUROPE	<input type="checkbox"/>
<input type="checkbox"/> CENTRAL AMERICA	ASIA ISRAEL	<input type="checkbox"/>
<input type="checkbox"/> SOUTH AMERICA	NORTH AFRICA	<input type="checkbox"/>
<input type="checkbox"/> AUSTRALIA	CENTRAL AFRICA	<input type="checkbox"/>
<input type="checkbox"/> SO. AUSTRALIA	SOUTH AFRICA	<input type="checkbox"/>

NUERNBERG FUERTH

KUTSHER'S  
COUNTRY CLUB  
MONTICELLO, NY.

JUNE 26-28, 1992



friend "Lee Daniels Fichtelberger". Her dream of reuniting our friends into an extended family has become a reality.

By means of our newsletters, we shall continue to learn of the whereabouts, the successes and the disappointments, the joys and sorrows of all our friends around the globe.

Herein lies the secret of our success "nothing shallow", just pride that we have overcome and have succeeded in rebuilding new lives in new countries, raising families that we are proud of.

The Holocaust was almost the end of us and yet, there has to be a new beginning. One of us is sure to survive, and I feel convinced after this Reunion, will carry the torch of our heritage into the future.

And this my friends, will be our everlasting reward.

NUERNBERG-FUERTH REUNION  
THE MOVING WORDS SPOKEN DURING THE MEMORIAL SERVICES  
BY RABBI ROBERT L. LEHMAN  
OF THE HEBREW TABERNACLE CONGREGATION, NEW YORK CITY, NEW YORK  
JUNE 28th, 1992

Old friends and new acquaintances, many of you have asked: what brings you here? What are you doing here? It is a good question. After all, I have never been to Nuernberg or Fuerth. Yet, in a superficial sense, I feel as if I belong there and in a circuitous way have been there, by way of my father and mother.

My mother: she was asked in 1937 to help care for her ill uncle while his wife, Else, was taking care of her mother in another city. When my uncle was sufficiently recovered and my mother about to return home, her uncle asked what he could do for her as a gesture of gratitude. She asked for an affidavit from his son, already in the U.S.A. That wish was granted and accomplished; her uncle was Rabbi Max Freudenthal, his son in America was Walter Freed (he had changed his name), and in March 1938, we escaped and came here. Thus, the combination of Freudenthal and Nuernberg for my family meant a chance for life.

On the other side of the family, my father had a brother and a sister, Emmy. She married a lawyer whose practice was in Nuernberg. My aunt had three children: two girls and a son: the son Louis, or Ludwig, with whom some of you surely went to school, was sent on a children's transport to England and eventually came to Manchester where he established his own family. As it happened, he was the only one to escape. My aunt Emmy and her husband, together with the two girls died in Auschwitz. My father's brother was shot by the Nazis shortly before the end of the war. You can see that on both sides of the family there are relationships to Nuernberg and by that circuitous route I've been there.

But, of course, my story is hardly unusual. We have all had similar experiences and stories to relate: how we got here from there. The questions we ask should be even more specific: why are we here at Kutshers? Over 400 individuals, representing several generations in some families, who have been dispersed to all corners of the earth, in this year, in this month, at this time, find themselves here. We are literally continents distanced from where we started and everything about our way of life is different; how and where we live, what we do, whom and when we married, the cultures we accepted, how and where our children and grandchildren are educated, the languages we speak, the perspectives on life we embraced and those we rejected. It seems to me that with all this in mind, the real purpose of our being here is not just to say hello, renew old ties, exchange pictures of loved ones, reminisce and bask in what we once were and what we have become but on the most simple level, using all of these other aspects of our being here as a "given", we are here to state our PRESENCE! Despite it all, as Emil Fackenheim said: we have not given that tyrant a posthumous victory! That is the ultimate, the real reason and purpose for our coming together at this time.

Ours is a balancing act, certainly for this generation. We come here to laugh, enjoy and brag a little; it is within the concept of this very place. On the other hand, we come here to remember, to mourn, to grieve and I say that this



Naomi Hirsch - The 2nd part of our Musicale was equally exciting. Our very own second generation (daughter of Hans & Leni Hirsch) "Naomi Hirsch", an accomplished mezzo-soprano, put together a special program entitled "Voices and Rhythms of Jewish Vienna". She was accompanied on the piano by Mr. Earl Buys. Her musical selections varied from Hebrew to classical to more popular.

Our sophisticated audience were treated to a first class concert, giving Naomi a rousing ovation in appreciation of her great talent and performance.

Exhibit Room - was kept open for the entire period, plus 1 additional day for those staying over. It featured pictures, albums, mementoes, publications, books, newsletters, family biographies, genealogical researches, etc., etc. We were also treated to 4 video cassettes.

A. Jack Heiman's - Dedication in Demmelsdorf-Zeckendorf of "A Monument To Remember Victims of Nazi Oppression"

B. Werner Heymann's "Ein Fraenkisches Jerusalem"

C. Luise David's (Dreyfuss) Fuerth 1991 - "Pictures of a Reunion"

D. Otto Lowy's "Journey to Prague"

(Otto Lowy is a correspondent for the Canadian Broadcasting Corporation. He was born in Prague and in this tape shares his feelings about "Not going Home, but going Back".) We thank Sophie Koenig (Pretzfelder) for getting us in touch with Otto Lowy.

Memorial Service - No reunion, no get together could ever take place without memorializing those of our relatives, friends and classmates who died during the war at the hands of the nazis and those who have died since the beginning of our Reunions.

Our Special Memorial service was conducted by Rabbi Dr. Robert L. Lehman of the Hebrew Tabernacle in New York City and grandnephew of Nuernberg's late Chief Rabbi Dr. Max Freudenthal and Cantor Naomi Hirsch of Congregation Beth Abraham in Tarrytown, New York.

The entire Memorial Service was perhaps the most moving that any of us had ever attended. We could never do justice to Rabbi Lehman's sermon unless we published it in its entirety.

Other highlights - Walter Oppenheim donated to all attendees a beautifully designed commemorative medal of Nuernberg Synagogue. This medal is based on an etching, a bookplate made by Wilhelm Yondorf (Werner Yondorf's father) for Rabbi Dr. Max Freudenthal.

A Family Tree Picture was handed each attendee as a farewell gift. It was created and assembled by our friends Rosalie and David DeSena.

Video taped - Our entire Reunion was video taped and even though the quality of the tapes leaves much to be desired, they nevertheless will serve as a lasting reminder of this memorable weekend.

A Reunion Within a Reunion - The Class of 1938 (1923-24) was represented by no less than 17 former classmates from 5 countries. A tremendous tribute to their perseverance and loyalty to each other - Henry Heinz Wuga, Lottie (Ehrlich) Spaeth, Dottie (Teitz) Bush, Helen (Wasserman) Spiegel, Menachim (Heinz) Lion, Rosl (Bein) Miller, Marianne (Spiegel) Wildstrom, Betty (Burger) Blum, Leonore (Fleischer) Reich, Henry (Heinz-Quitsche) Gitterman, Margot (Schwartz) Kimmel, Kitt (Heimann) Heiman, Herta (Halle) Wolf, Ruth (Koschland) Neuburger, Hildegard (Aronheim) Ludwig, Grete (Meinstein) Seelig, Norman (Norbert Mueller) Miller.

SUMMARY: This Reunion, more than any other, contributed in strengthening our ties to each other. I said at the outset that our roots no longer rest in Germany, but were scattered around the globe. Otto Lowy perhaps said it best when he justifies his return to his city of birth, stating "I am going back", not home. Home is where I live now and where I feel accepted.

This Reunion was so much more than the fulfillment of a promise to my departed

balance of feeling and emotions is in the best Jewish tradition. What happened to our people within the last fifty years is unequalled in the annals of man's inhumanity to man and yet what we do here, this weekend, is part of life and remembrance also. We balance one against the other. Fifty years ago at Wannsee, our fate was decided. Some years ago, I stood by that beautiful mansion overlooking the lake and I shuddered. As you know, none of us was meant to survive and certainly not to spend any time at Kutshers in the Catskills. But survive, some of us did: that is the miracle of the past generation and that is what I mean by our "presence" in that of the millions more destined for annihilation a sufficient number escaped to continue with life as we have already noted here with respect to the 2nd, 3rd and even 4th generation. That is the most Jewish concept of them all: life, it must go on. Even the Kaddish is an affirmation of life as at the moment of mourning we praise G'd's great and awesome Name.

And where was G'd at the crucial moment? I am not sure but I do know where man was: ready to strike his fellow human being, and he did it with pleasure, forgetting whatever law and morality and ethics was taught in the church to its worshippers, in the name of Deity. So, let us not blame G'd for each act of omission but place much of the blame on man, for acts of commission.

Yes, we have lost many of our own over the past forty-plus years and you remember them from the days of your youth, from school, from the streets where you lived and they added flavor and aura to what was Nuernberg and Fuerth. In later years, they were taken from us in the fulness of time, from natural causes of illness, or even by acts of violence not related to the past, or by memory of pain due to the persecution. We recall them in our hearts and minds, together with those of our people who died AL KIDDUSH HASHEM and we think of them, mourn for them even in the midst of laughter, as joy mingles with tears, hope with sadness, future with the past. But we will never be indifferent for as long as this generation casts its shadow on this and future generations. Our presence is our *raison d'etre*, our life, our future as we balance the memories, the lessons of life and death.

Let us now have a few moments of silent contemplation as we recall the past and as we anticipate the future with hope. . . .

#### SELECTED COMMENTS, OBSERVATIONS AND ACKNOWLEDGEMENTS

By just some of our 400 Golden Years Plus Reunion Attendees

A First Timer Hanna Ernst (Sachs)

Quote: I am sitting here trying to find the right words, what to tell you, joining all of you for the first time was for me an overwhelming, highly emotional experience and I am still not quite "Back to earth". The joy and the purpose of this get together has something I never expected. I met many old time friends whom I had not seen for nearly 50 years and yet, in less than five minutes, I felt as if we had never parted. The serious purpose of the Reunion is something I will think about for a long time. I am still trying to sort out my feelings as to the comments of the various panelists and their very varied "messages", but do hope that they will form the link from the past to the future. (Ed: Beautifully stated.)

A Canadian point of view - Yaacov ? Puth Goldberg (Benario)

Quote: We have returned safely from the gathering at Kutshers. Words cannot quite express our gratitude to you both for making this such a memorable event. To say it was fun or enjoyable would take away from the deep feelings and meaning of the get together. We felt it was an experience, or better yet, "Ein Erlebnis".

We met people, that we had not seen in 45 years, that in itself made it worthwhile. The panels were excellent. Especially the first one. The second generation panel showed us clearly how we probably were when we were younger. Enthusiastic, a desire to change the world, to make it a better place to live, and also showed some of our conviction of being correct. Naturally as we get older, we mellow and we realize that the ability to change the world is a difficult task, if at all possible. We have accepted the way things are and that is what maturing sometimes means.

We want to thank you again for all your efforts. Whether a reunion is repeated or not is not the point. It has accomplished and accomplished well and successfully.



Thank you for letting us share. (Ed: Thank you for sharing your thoughts.)

A Second Generation's Reaction to the Reunion - "Jackie Goldman"

Quote: We are only two days back from the Reunion, but I did not want any more time to pass without telling you how wonderful the entire weekend was and what an amazing job both of you did. Yours was a magnificent effort!

I also wanted to thank you for the opportunity to speak at the panel session on Sunday. By asking me to talk about "How the Holocaust affected me", I had to ponder for the first time, what I am and why I am, which notwithstanding our hangover from the "me decade", was long overdue and very valuable for me. Thank you for being the instigator. It was also very striking to hear the perspectives of my fellow panel members - the tragedy of the Holocaust is not over!

Among my most poignant memories of the weekend were your constant efforts to help people locate each other. While I assume that many people last saw each other at the Reunion in 1988, I must also assume that some people were meeting for the first time in decades. That's an overwhelming thought.

I also enjoyed talking to other members of my - the next generation. I only wish I had more time and opportunity to do so. I was struck by the instant empathy between people who had never before met each other.

Thanks for everything, for the idea, the hard work, the inclusion of so many people, and for thinking of me for the Sunday morning panel. It was a weekend I will never forget. (Ed: Thank you Jackie, not only for sharing your views and feelings, but for your wonderful presentation as a panelist.)

May we count on you and all others of your generation to help us, if and when we plan another reunion? Second generation please respond!!!)

More abbreviated Comments and Expressions of Appreciation

Harry & Anne Bing (Dingfelder) not only thank us for our effort and hard work, but promise us to bring their children next time, and ask "Please let there be a next time" Bloomfield, Werner & Erika (Tuchmann) honor us with a beautiful poem signing off with this line "We know what time you dedicate to all those details intricate, you really did a job first rate with due awe we congratulate."

Cahn, Max & Edith (Goldstein) "Even though I did not know too many people, I did meet some I had not seen in 54 years and it was wonderful. Best of all, I even found some "Mishpoche".

Herz, Hildegard (Blum) "You are surely two of the lucky people in the world, to have found a task that has ramifications that affects countless people in many ways and that is bound to have a ripple effect for generations to come."

For me the Kutsher weekend was incredibly exciting. It evoked memories totally dormant until now and it confirmed for me that the essence of a person at age 7 and before that, is still at the core at age 70!! (Ed: What an in depth observation, thanks for sharing your feeling.)

Horn, Herbert & Helen (Lederman) We are home, but still "emotionally High" after this weekend. In all respects it was a beautiful weekend, one filled with joy and laughter at old foibles, but also filled with emotions of seeing old acquaintances we had not seen for years. In certain respects we relived moments of our youth, although some of it was not too happy, while at the same time exchanging life's experiences with those with whom we shared school and youth group days. The panel discussions were mostly on a high plateau, pointing out common experiences, problems and adjustments as we wettled in various parts of the world, but sharing a common heritage. The Memorial Service provided a high point with special thanks to Rabbi Lehman and Cantor Naomi. The participation and interest of the next generation was a pleasant surprise. All-in-all, it was a beautiful, meaningful weekend. You deserve all the thanks for the effort and time you invested to bring this about. It was for you undoubtedly, a labor of love. Our enjoyment and satisfaction is your reward.

(Ed: You are so right, it is our reward.)

Levine, Marion (Goldman) In an unusual show of gratitude and admiration, I am writing to thank you for the organization and result of this great weekend. It is something I will always remember. Instead of leaving with sadness for those who were not there, I left with appreciation for those who were. That is the biggest compliment I can



160

Telefax-Nr.: (0)911/231-5052

Rabbi  
Dr. Robert L. Lehman, D.Min., D.D.  
Hebrew Tabernacle  
Congregation  
551 FT. Washington Avenue  
New York, NY 10033

U.S.A.

Datum und Zeichen Ihres Schreibens	Unser Zeichen	Durchwahl-Nr.	Datum
14.08.1992	MI/Bö 160-78-20/4	(0)911/231-5046	17.09.1992

Sehr geehrter Rabbi Dr. Lehman,

für Ihren freundlichen Brief vom 14. August und für Ihr wohlwollen-  
des Verständnis für die Organisationsweise unserer jährlichen Grup-  
penbesuche für frühere Nürnberger, die während des Naziterrors ver-  
trieben wurden, danken wir Ihnen herzlich.

Der Grundgedanke Ihres Briefes, daß die Synagoge Ihres Großonkels  
nicht vergessen werden sollte, veranlaßt uns, Ihnen heute noch ein-  
mal zu schreiben: Bereits vor vielen Jahren hat die Stadt Nürnberg  
bedeutende finanzielle Mittel zur Verfügung gestellt, damit unter  
Mitwirkung der hiesigen Kultusgemeinde eine Schallplatte mit "Musik  
der Synagoge" aufgenommen werden konnte. Es handelt sich hierbei um  
einen Sabbat-Gottesdienst, wie er in der ehemaligen Hauptsynagoge in  
Nürnberg gefeiert wurde. In der Anlage zu unserem heutigen Schreiben  
fügen wir eine Kopie des Cover-Textes bei, aus dem Sie ersehen kön-  
nen, daß diese Schallplatte ebenfalls ein klingendes Zeugnis zur  
Erinnerung an diese Synagoge und ihren bedeutenden Oberrabbiner,  
Dr. phil. Max Freudenthal, ist.

Mit getrennter Post erlauben wir uns, Ihnen ein Exemplar dieser  
Schallplatte zu senden, und wir bitten Sie um Verständnis, daß diese  
zweite Postsendung einige Wochen länger unterwegs sein wird, weil  
wir sie aus Kostengründen nicht per Luftpost verschicken können.

Nun wünschen wir Ihnen einen guten Empfang dieser Sendung, und wir  
bitten Sie weiterhin um Ihr wohlwollendes Interesse gegenüber unse-  
ren Bemühungen, dieses schreckliche Erbe der jüngeren Nürnberger Ge-  
schichte nicht in Vergessenheit geraten zu lassen.

Mit freundlichen Grüßen  
i.A.

*Shalom*

*Margot Lölhöffel*

Margot Lölhöffel

Anlage: Kopie des Cover-Textes  
der Schallplatte  
"Musik der Synagoge"

Mit getrennter Post: 1 Schallplatte "Musik der Synagoge"



# MUSIK DER SYNAGOGE

## Ein Sabbat-Gottesdienst in der ehemaligen Hauptsynagoge der Israelitischen Gemeinde zu Nürnberg

Musik: Louis Lewandowski  
Kantor: Baruch Grabowski  
Sprecher: Werner Galas  
Orgel: Rolf Gröschel  
Chor: Hans-Sachs-Chor, Nürnberg  
(Leitung: Wolfgang Riedelbauch)  
Gesamtleitung: Heinz Freudenthal

### Seite 1

#### Am Vorabend des Sabbats

1. Einleitungschor  
Sprecher  
Aus Psalm 95 (Kantor-Chor)
2. Sabbatbetrachtung (Kantor-Chor)  
Aus Psalm Nr. 92 (Kantor)  
Psalm Nr. 93 (Kantor-Chor)
3. Chor  
Chor-Sprecher
4. Kiddusch (Segensspruch über den Wein)  
Kantor-Chor  
Sprecher
5. Psalm Nr. 115 (Chor)

### Seite 2

#### Am Sabbat-Morgen

1. Aus Psalm Nr. 92 (Chor)  
Ausheben der Thora (Kantor-Chor-Sprecher)
2. Einheben der Thora (Kantor-Chor-Sprecher)
3. Die Heiligung (Kantor-Chor)  
Sprecher
4. Schlußchor

## Wie es zu dieser Schallplatte kam:

Mein Vater, Dr. phil. Max Freudenthal, wurde im Jahre 1907 als Oberrabbiner an die Israelitische Kultusgemeinde in Nürnberg berufen. Seine Amtsperiode fiel in die Zeit der letzten Blüte jüdischer Religiosität und Kultur in Deutschland, die 1933 ein so trauriges Ende erleben, d. h. erleiden mußte. Sein Ruf als geistiger Führer, Kanzelredner und Gelehrter ging weit über die Grenzen Nürnbergs, ja Deutschlands, hinaus. Seinen Veröffentlichungen über die Geschichte der Juden und den Resultaten seiner Familienforschungen wurden so große Bedeutung beigemessen, daß sein Lebenswerk in einem besonderen Freudenthalraum der Universitätsbibliothek in Jerusalem gesammelt wurde und aufbewahrt wird.

Die kulturellen Interessen meines Vaters, unter denen die Musik an erster Stelle genannt werden muß (er war ein ausgezeichnete Sänger und routinierter Klavierspieler), haben ihn veranlaßt, der künstlerischen Gestaltung des Gottesdienstes in der ehemaligen Hauptsynagoge Nürnbergs am Hans-Sachs-Platz, besondere Sorgfalt zu widmen. In diesen Bemühungen wurde er von dem damaligen Oberkantor der Gemeinde, Theodor Fränkel, einem hervorragenden Sänger, mit vorbildlicher Solidarität unterstützt. Hierbei sollen der Chordirigent Wilhelm Funk, die Organisten Sturm und Stirnweis sowie die Mitglieder des Synagogenchors keineswegs vergessen werden. Bereits während der Amtszeit von Dr. Bernhard Ziemlich, dem Vorgänger meines Vaters, hatte die Leitung der Israelitischen Kultusgemeinde in Nürnberg bei dem in Berlin lebenden und wirkenden Komponisten Louis Lewandowski die Tonsetzung der gesamten Liturgie in der Besetzung für Tenor (Kantor), gemischten Chor und Orgel bestellt. Ich kann mich an jene handgeschriebenen Notenhefte Lewandowskis, die in den Wirren der nationalsozialistischen Periode verschollen waren und nach

1945 wieder aufgetaucht sind, sehr gut erinnern. Der Gottesdienst in der Nürnberger Synagoge stand zu jener Zeit auf höchster Höhe und entwickelte sich zu einem Vorbild für andere jüdische Gemeinden in Deutschland.

Louis Lewandowski (1821-1894) erhielt seine musikalische Ausbildung in der Kompositionsklasse der Berliner Akademie der Künste. Im Jahre 1840 wurde er zum kgl. preußischen Musikdirektor ernannt. Viele Jahre wirkte er als Dirigent der Synagogenchöre der jüdischen Gemeinde Berlins. Neben zahlreichen Kompositionen für Orchester, Chor und Kammermusik hat er sich ganz besonders um die Erneuerung des jüdischen Tempelgesangs, d. h. der sog. synagogalen Musik verdient gemacht. Ohne Zweifel muß er als Reformator auf diesem Spezialgebiet betrachtet werden. In seiner Musik ist Lewandowski deutlich der deutschen Romantik verbunden, doch greift er gerne in seiner Melodik auf uralte jüdische Singweisen zurück. Im Zusammenhang mit einem Gastspiel in Nürnberg im Jahre 1980 traf ich mit dem Vorstand und dem Kantor der jüdischen Kultusgemeinde Nürnberg zusammen. Dabei kam es zu der Idee, die Erinnerung an jene letzten Jahre jüdischen Lebens vor der Katastrophe von 1933 zu erhalten und kommenden Generationen zu übermitteln. Dieser Gedanke wurde von der Vereinsleitung der Nürnberger Symphoniker und deren Abteilung Colosseum Schallplatten mit Interesse aufgegriffen. So entstand der Plan, den Gottesdienst, wie er seinerzeit in der Nürnberger Hauptsynagoge zelebriert wurde, auf einer Schallplatte aufzuzeichnen. Ich selbst, einer der wenigen noch Lebenden und Zeugen jener Feierstunden, erklärte mich bereit, die musikalische Gestaltung und Leitung der Aufnahme zu übernehmen. Bald fand ich auch die erforderlichen und kompetenten Mitarbeiter, deren Namen hier in Anerkennung genannt sind. In ganz besonderer Dankbarkeit sei des Oberbürgermeisters der Stadt Nürnberg, Dr. Andreas Urschlechter und des Schul- und Kulturreferenten der Stadt, Dr. Hermann Glaser gedacht, ohne deren verständnisvolles Entgegenkommen die Herstellung dieser Erinnerungs-Schallplatte nicht möglich gewesen wäre. Möge sie der Stadt Nürnberg zur Ehre, der lebenden Generation zur Erinnerung und kommenden Geschlechtern zur Mahnung gereichen!

Heinz Freudenthal

## How this record came to be made.

My father, Ph. D. Max Freudenthal, was appointed chief rabbi to the parish of the Israelitic community of Nürnberg in 1907. His tenure of office coincided with the final flowering of Jewish religion and culture in Germany which was so tragically ended or rather destroyed in 1933. His reputation as a religious leader, orator and man of letters went far beyond the confines of Nürnberg and Germany. His publications on the history of the Jews and the results of his studies in genealogy were considered important enough to dedicate a special "Freudenthal room" for his collected works at the library of the University of Jerusalem. My father's interest in the fine arts, primarily with music (he was a fine singer and experienced pianist), compelled him to pay special

attention to the aesthetic content of the service at the former synagogue at Hans-Sachs-Place in Nürnberg. He was fully supported in his endeavours by the chief cantor of the parish, also an excellent singer, Theodor Fränkel. The choir master Wilhelm Funk, the organists Herr Sturm and Herr Stirnweis as well as the members of the synagogue choir must not be forgotten in this context. Already during the office of Dr. Bernhard Ziemlich, my father's predecessor, the management of the Israelitic parish in Nürnberg had commissioned a setting of the complete liturgy for tenor (cantor), mixed choir and organ from a composer residing in Berlin, Louis Lewandowski.

I clearly remember those handwritten manuscripts of Lewandowski's which were lost in the hubbub of the Nazi period, but which turned up again after 1945. In those days the service in the Nürnberg synagogue was of such a high standard as to be an example to other Jewish communities in Germany. Louis Lewandowski (1821-1894) received his musical education at the composition class of the Berlin Academy of Arts. In 1840 he was granted the title Royal Prussian Master of Music. For many years he acted as conductor of the choirs in the Jewish parish of Berlin. Apart from writing numerous compositions for orchestra, choir and chamber music, he was particularly concerned with the rejuvenation of Jewish sacred music, the music of the synagogue. He was without a doubt a reformer in this field. Lewandowski's music is clearly influenced by the German romantic school, while at the same time tending to use ancient Jewish chants in its melodies. In connection with a concert I gave in Nürnberg in 1980, I met the director and the cantor of the Jewish parish. This meeting led to the idea of preserving these last tokens of Jewish life from before the catastrophe of 1933, and to transmit them to coming generations. This notion was embraced with great interest by the management of the Nürnberger Symphoniker and by Colosseum, their affiliated recording company. Thus the plan materialized to produce this recording of the service as it once used to be celebrated in the synagogue of Nürnberg.

As one of the few living witnesses to those special occasions I was proud to accept the artistic responsibility and guidance of this record. Very soon I also found the most expert and competent assistants whose names are gratefully acknowledged here. I am specially indebted to the Mayor of Nürnberg, Dr. Andreas Urschlechter and to the councillor in charge of education and the arts, Dr. Hermann Glaser, without whose sympathy and help the production of this commemorative record would not have been possible. May this record do honour to the city of Nürnberg, as a reminder to the living and as a lesson for coming generations.

Heinz Freudenthal

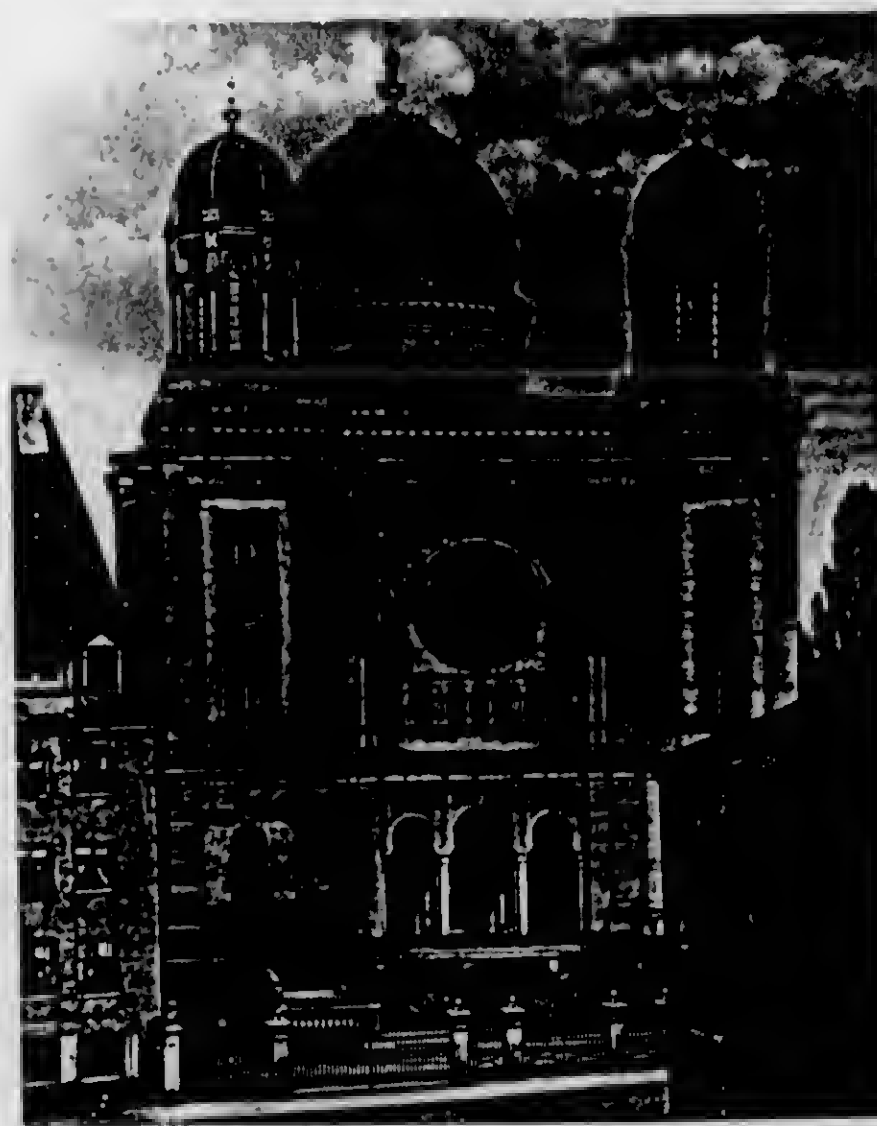

Außenansicht der ehemaligen Hauptsynagoge zu Nürnberg



Innenansicht der ehemaligen Hauptsynagoge zu Nürnberg

© Colosseum Schallplatten  
© Bayernstraße 100  
8500 Nürnberg 44  
West-Germany



Bestell-Nr. Colos SM 638

LC 3387



# MUSIK DER SYNAGOGE

## Ein Sabbat-Gottesdienst in der ehemaligen Hauptsynagoge der Israelitischen Gemeinde zu Nürnberg

Musik: Louis Lewandowski  
Kantor: Baruch Grabowski  
Sprecher: Werner Galas  
Orgel: Rolf Gröschel  
Chor: Hans-Sachs-Chor, Nürnberg  
(Leitung: Wolfgang Riedelbauch)  
Gesamtleitung: Heinz Freudenthal

### Seite 1

#### Am Vorabend des Sabbats

1. Einleitungschor  
Sprecher  
Aus Psalm 95 (Kantor-Chor)
2. Sabbatbetrachtung (Kantor-Chor)  
Aus Psalm Nr. 92 (Kantor)  
Psalm Nr. 93 (Kantor-Chor)
3. Chor  
Chor-Sprecher
4. Kiddusch (Segensspruch über den Wein)  
Kantor-Chor  
Sprecher
5. Psalm Nr. 115 (Chor)

### Seite 2

#### Am Sabbat-Morgen

1. Aus Psalm Nr. 92 (Chor)  
Ausheben der Thora (Kantor-Chor-Sprecher)
2. Einheben der Thora (Kantor-Chor-Sprecher)
3. Die Heiligung (Kantor-Chor)  
Sprecher
4. Schlußchor

### Wie es zu dieser Schallplatte kam:

Mein Vater, Dr. phil. Max Freudenthal, wurde im Jahre 1907 als Oberrabbiner an die Israelitische Kultusgemeinde in Nürnberg berufen. Seine Amtsperiode fiel in die Zeit der letzten Blüte jüdischer Religiosität und Kultur in Deutschland, die 1933 ein so trauriges Ende erleben, d. h. erleiden mußte. Sein Ruf als geistiger Führer, Kanzelredner und Gelehrter ging weit über die Grenzen Nürnbergs, ja Deutschlands, hinaus. Seinen Veröffentlichungen über die Geschichte der Juden und den Resultaten seiner Familienforschungen wurden so große Bedeutung beigemessen, daß sein Lebenswerk in einem besonderen Freudenthalraum der Universitätsbibliothek in Jerusalem gesammelt wurde und aufbewahrt wird.

Die kulturellen Interessen meines Vaters, unter denen die Musik an erster Stelle genannt werden muß (er war ein ausgezeichnete Sänger und routinierter Klavierspieler), haben ihn veranlaßt, der künstlerischen Gestaltung des Gottesdienstes in der ehemaligen Hauptsynagoge Nürnbergs am Hans-Sachs-Platz, besondere Sorgfalt zu widmen. In diesen Bemühungen wurde er von dem damaligen Oberkantor der Gemeinde, Theodor Fränkel, einem hervorragenden Sänger, mit vorbildlicher Solidarität unterstützt. Hierbei sollen der Chordirigent Wilhelm Funk, die Organisten Sturm und Stirnweis sowie die Mitglieder des Synagogenchors keineswegs vergessen werden.

Bereits während der Amtszeit von Dr. Bernhard Ziemlich, dem Vorgänger meines Vaters, hatte die Leitung der Israelitischen Kultusgemeinde in Nürnberg bei dem in Berlin lebenden und wirkenden Komponisten Louis Lewandowski die Tonsetzung der gesamten Liturgie in der Besetzung für Tenor (Kantor), gemischten Chor und Orgel bestellt. Ich kann mich an jene handgeschriebenen Notenhefte Lewandowskis, die in den Wirren der nationalsozialistischen Periode verschollen waren und nach

1945 wieder aufgetaucht sind, sehr gut erinnern. Der Gottesdienst in der Nürnberger Synagoge stand zu jener Zeit auf höchster Höhe und entwickelte sich zu einem Vorbild für andere jüdische Gemeinden in Deutschland.

Louis Lewandowski (1821–1894) erhielt seine musikalische Ausbildung in der Kompositionsklasse der Berliner Akademie der Künste. Im Jahre 1840 wurde er zum kgl. preußischen Musikdirektor ernannt. Viele Jahre wirkte er als Dirigent der Synagogenchöre der jüdischen Gemeinde Berlins. Neben zahlreichen Kompositionen für Orchester, Chor und Kammermusik hat er sich ganz besonders um die Erneuerung des jüdischen Tempelgesangs, d. h. der sog. synagogalen Musik verdient gemacht. Ohne Zweifel muß er als Reformator auf diesem Spezialgebiet betrachtet werden. In seiner Musik ist Lewandowski deutlich der deutschen Romantik verbunden, doch greift er gerne in seiner Melodik auf uralte jüdische Singweisen zurück.

Im Zusammenhang mit einem Gastspiel in Nürnberg im Jahre 1980 traf ich mit dem Vorstand und dem Kantor der jüdischen Kultusgemeinde Nürnberg zusammen. Dabei kam es zu der Idee, die Erinnerung an jene letzten Jahre jüdischen Lebens vor der Katastrophe von 1933 zu erhalten und kommenden Generationen zu übermitteln. Dieser Gedanke wurde von der Vereinsleitung der Nürnberger Symphoniker und deren Abteilung Colosseum Schallplatten mit Interesse aufgegriffen. So entstand der Plan, den Gottesdienst, wie er seinerzeit in der Nürnberger Hauptsynagoge zelebriert wurde, auf einer Schallplatte aufzuzeichnen. Ich selbst, einer der wenigen noch Lebenden und Zeugen jener Feierstunden, erklärte mich bereit, die musikalische Gestaltung und Leitung der Aufnahme zu übernehmen. Bald fand ich auch die erforderlichen und kompetenten Mitarbeiter, deren Namen hier in Anerkennung genannt sind. In ganz besonderer Dankbarkeit sei des Oberbürgermeisters der Stadt Nürnberg, Dr. Andreas Urschlechter und des Schul- und Kulturreferenten der Stadt, Dr. Hermann Glaser gedacht, ohne deren verständnisvolles Entgegenkommen die Herstellung dieser Erinnerungs-Schallplatte nicht möglich gewesen wäre. Möge sie der Stadt Nürnberg zur Ehre, der lebenden Generation zur Erinnerung und kommenden Geschlechtern zur Mahnung gereichen!

Heinz Freudenthal

### How this record came to be made.

My father, Ph. D. Max Freudenthal, was appointed chief rabbi to the parish of the Israelitic community of Nürnberg in 1907. His tenure of office coincided with the final flowering of Jewish religion and culture in Germany which was so tragically ended or rather destroyed in 1933. His reputation as a religious leader, orator and man of letters went far beyond the confines of Nürnberg and Germany. His publications on the history of the Jews and the results of his studies in genealogy were considered important enough to dedicate a special "Freudenthal room" for his collected works at the library of the University of Jerusalem. My father's interest in the fine arts, primarily with music (he was a fine singer and experienced pianist), compelled him to pay special

attention to the aesthetic content of the service at the former synagogue at Hans-Sachs-Place in Nürnberg. He was fully supported in his endeavours by the chief cantor of the parish, also an excellent singer, Theodor Fränkel. The choir master Wilhelm Funk, the organists Herr Sturm and Herr Stirnweis as well as the members of the synagogue choir must not be forgotten in this context. Already during the office of Dr. Bernhard Ziemlich, my father's predecessor, the management of the Israelitic parish in Nürnberg had commissioned a setting of the complete liturgy for tenor (cantor), mixed choir and organ from a composer residing in Berlin, Louis Lewandowski.

I clearly remember those handwritten manuscripts of Lewandowski's which were lost in the hubbub of the Nazi period, but which turned up again after 1945. In those days the service in the Nürnberg synagogue was of such a high standard as to be an example to other Jewish communities in Germany. Louis Lewandowski (1821–1894) received his musical education at the composition class of the Berlin Academy of Arts. In 1840 he was granted the title Royal Prussian Master of Music. For many years he acted as conductor of the choirs in the Jewish parish of Berlin. Apart from writing numerous compositions for orchestra, choir and chamber music, he was particularly concerned with the rejuvenation of Jewish sacred music, the music of the synagogue. He was without a doubt a reformer in this field. Lewandowski's music is clearly influenced by the German romantic school, while at the same time tending to use ancient Jewish chants in its melodies. In connection with a concert I gave in Nürnberg in 1980, I met the director and the cantor of the Jewish parish. This meeting led to the idea of preserving these last tokens of Jewish life from before the catastrophe of 1933, and to transmit them to coming generations. This notion was embraced with great interest by the management of the Nürnberger Symphoniker and by Colosseum, their affiliated recording company. Thus the plan materialized to produce this recording of the service as it once used to be celebrated in the synagogue of Nürnberg.

As one of the few living witnesses to those special occasions I was proud to accept the artistic responsibility and guidance of this record. Very soon I also found the most expert and competent assistants whose names are gratefully acknowledged here. I am specially indebted to the Mayor of Nürnberg, Dr. Andreas Urschlechter and to the councillor in charge of education and the arts, Dr. Hermann Glaser, without whose sympathy and help the production of this commemorative record would not have been possible. May this record do honour to the city of Nürnberg, as a reminder to the living and as a lesson for coming generations.

Heinz Freudenthal

Tonregie: Willy Luther  
Tontechnik: Kurt Pachla  
Produktionsleitung: Armin M. Luther  
Grafik Titelbild: Peter Freudenthal



Außenansicht der ehemaligen Hauptsynagoge zu Nürnberg

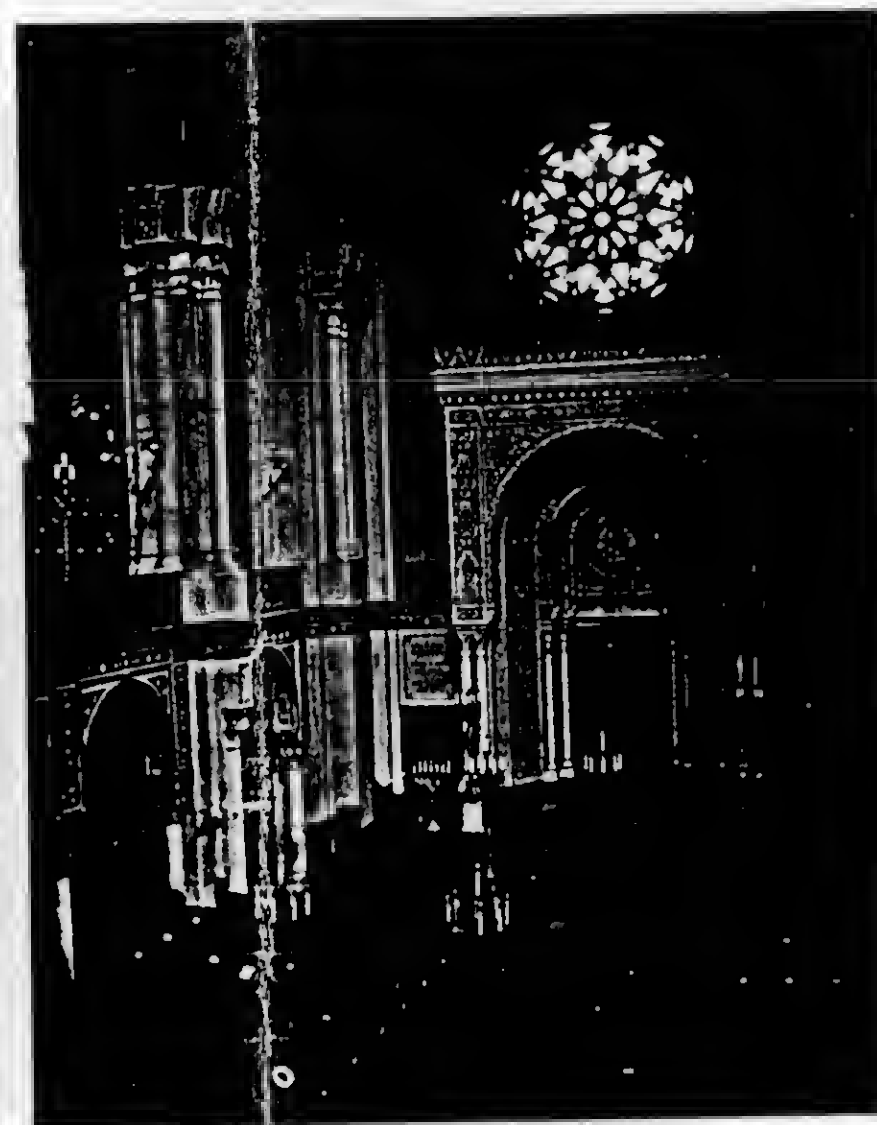

Innenansicht der ehemaligen Hauptsynagoge zu Nürnberg

© Colosseum Schallplatten  
© Bayernstraße 100  
8500 Nürnberg 44  
West-Germany



Bestell-Nr. Colos SM 638

LC 3387

הקהילה היהודית נירנברג

# Israelitische Kultusgemeinde Nürnberg

Körperschaft des öffentlichen Rechts

Israelitische Kultusgemeinde, Johann-Priem-Str. 20, 8500 Nürnberg 10

Dr. Robert L. Lehman  
Rabbi, Hebrew Tabernacle  
Congregation  
551 FT. Washington Avenue  
New York 10033, New York  
U.S.A.

**8500 Nürnberg 10**  
Johann-Priem-Straße 20  
Tel.: (0911) 5 62 50  
Fax: (0911) 5 62 51 01

Datum: 16. Juli 1992

Dear Rabbi Lehman,

we refer to your letter of July 7, 1992.

Since 1980 the city of Nürnberg has invited former citizens and members of the Jewish community to visit the city and our community. These invitations are fully sponsored by the city and are accompanied by guided tours to various places of interest.

We have taken the liberty of passing your letter to the official of the city of Nürnberg responsible for organizing these tours and hope that you will hear from him very soon. Please let us know if we may be of further assistance.

Sincerely yours,

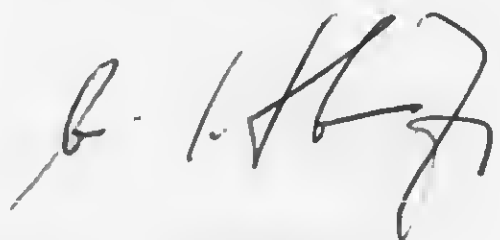

Arno S. Hamburger  
Stadtrat  
1. Vorsitzender

Bankkonten: Stadtparkasse Nürnberg, Kto.-Nr. 1.124.150 – Evenord Bank Nürnberg, Kto.-Nr. 100000140

Adolf-Hamburger-Heim, Nürnberg, Johann-Priem-Straße 20, Telefon 5 62 50  
Neuer Israelitischer Friedhof, Nürnberg, Schnieglinger Straße 155, Telefon 33 03 23  
Alter Israelitischer Friedhof, Nürnberg, Bärenschanzstraße 40, Telefon 26 28 19

Frank A. Harris  
14 Soundview Avenue  
White Plains, New York 10606

July 2, 1992

Rabbi Robert L. Lehman

Dear Bob:

I would be remiss were I not to take a minute to personally thank you for your willingness to partake in our Golden Years Plus Reunion.

I have never attended a more sincere, meaningful service than the one that you and Naomi conducted at Kutshers.

Again, Beri and I are grateful that you too had the opportunity to participate in some of the other activities associated with this get-together and that you were able to meet with many old friends and make the acquaintance of many new ones. We extend our thanks to you and send love to both of you.

Your old friend,

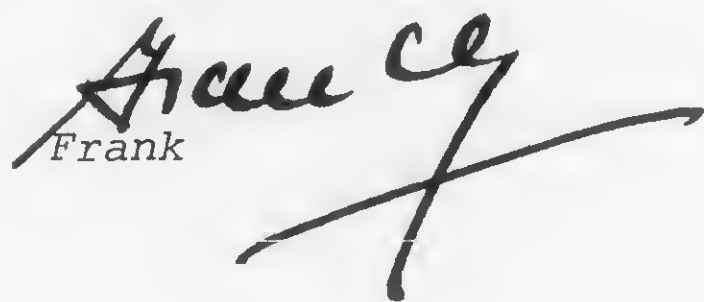
  
Frank



May 1992

01039 008 CAR-RT SORT \*\* CR20  
Dr. Robert L. Lehman  
Hebrew Tabernacle Congregation  
Rabbi  
551 Ft Washington Avenue  
New York, NY 10033-1908

Dear Dr. Lehman:

A R M O Hamburg  
Johanna - Br<sup>ie</sup> Schanze 20

N. 8500

G.

0911-56250  
head of g. Gemeinde; head of  
Parliament of STD



DR. ROBERT L. LEHMAN  
RABBI, HEBREW TABERNACLE  
CONGREGATION  
651 FT. WASHINGTON AVENUE  
NEW YORK, NEW YORK 10033

July 7, 1992

Mr. Arno Hamburg  
Johanna Priene Strasse 20  
Nuernberg 8500  
Germany

Dear Mr. Hamburg,

A week ago I attended a reunion of former Nuernberg Jewish families at a resort in the New York area. I was invited in order to conduct a memorial service and to say Kaddish, in addition to the fact that I am the great nephew of the late Rabbi of Nuernberg, Dr. Max Freudenthal. He was the uncle of my mother; in addition, I also had relatives in Nuernberg on my father's side. My aunt was married to a man who practiced law there.

All of the above is to introduce myself. In terms of the gathering of Nuernberg people here last week, it occurred to me that something ought to be done by the city with reference to its former Jewish citizens. This was obvious to me as more than 400 people, representing eight countries attended this gathering, and it was NOT the first reunion! A feeling for the past and for their hometown is an integral part of their existence.

I wonder if it would not be possible for the city to invite some of these people for a return trip, perhaps to commemorate Kristallnacht and to do something in terms of the former synagogue. All conditions being equal, I would be honored to participate in such an endeavor.

It would be my pleasure to hear from you at your convenience. Please feel free to write to me at the above address or to my home:

70 Park Terrace East  
New York, N.Y. 10034

I close with every good wish to you and with hope for your continued success in all your endeavors.

Shalom

  
DR. ROBERT L. LEHMAN  
Rabbi

RLL:er

7/7

Mr. Arno Hamburg  
Johanna Priene Strasse 20  
Nuernberg 8500  
Germany

Dear Mr. Hamburg,

A week ago I attended a reunion of former Nuernberg Jewish families at a resort in the New York area. ~~My reason for being~~ <sup>I was</sup> invited in order to conduct a memorial service and to say Kaddish, <sup>in addition to the fact</sup> ~~is~~ that I am the great nephew of the late ~~rabbi~~ <sup>rabbi</sup> of Nuernberg, Dr. Max Freudenthal. ~~In addition,~~ He was the uncle of my mother; in addition, I also had relatives in Nuernberg on my fathers side. My aunt was married to a man who practiced law ~~in your city.~~ <sup>There.</sup>

All of the above <sup>is</sup> to introduce myself. In terms of the gathering of Nuernberg people ~~there~~ <sup>there</sup> last week, it occurred to me that something ought to be done by the city with reference to its former Jewish citizens. It was obvious to me, as more than 400 people ~~at~~ representing eight countries (and it was NOT the first reunion!) attended this gathering, ~~that~~ <sup>that</sup> a feeling for the past and for their hometown was an integral part of their existence.

I wonder if it would ~~not~~ be possible for the city to invite some of these people for a return trip, perhaps to commemorate Kristallnacht and to do something in terms of the former synagogue. All conditions being equal, I would be honored to participate in such an endeavor.

It would be my pleasure to hear from you at your convenience. Please feel free to write to me at the above address or to my home:

70 Park Terrace East  
New York, N.Y., 10034

Yelose

<sup>n</sup> With every good wish to you and with hope for your continued success in all your ~~de~~ endeavors.

Shalom

NUERNBERG REUNION  
June 28, 1992

Old friends and new acquaintances, many of you have asked: what brings you here? what are you doing here? <sup>It's a good question.</sup> After all, I have never been to Nuernberg or Fuerth. Yet, in a superficial sense, I feel as if ~~I~~ belong there and in a circuitous way have ~~been~~ there, by way of my father and my mother.

My mother: she was asked in 1937 to help care ~~for~~ her ill uncle while his wife, Else, was taking care of her mother in another city. When my uncle was sufficiently recovered and my ~~mother~~ about to return home, her uncle asked what ~~he~~ could do for her as a gesture of gratitude. She asked for an affidavit from his son ~~already~~ in USA. That wish was granted and accomplished; her uncle was Rabbi Max Freudenthal, his son in America was Walter Freed (he had changed <sup>the combination of</sup> his name), and in March 1938 we escaped ~~and~~ came here. Thus, ~~Freudenthal~~ and Nuernberg for my family meant a chance for life.

On the other side of the family, my father had a brother and a sister, Emmy. She married a lawyer ~~in~~ whose practice was in Nuernberg. My aunt had three children: two girls and a son; the son <sup>(X)</sup> was sent on a children's transport to England and eventually came to Manchester where he ~~establis~~ established his own family. ~~but~~ As it happened, he was the only one to escape. My aunt Emmy and her ~~her~~ husband, together with the two girls died in Ausschwitz. My fathers brother was shot by the Nazis shortly before the end of the war. You can see that on both sides of family <sup>there are</sup> relationships to Nuernberg and ~~by~~ that circuitous route I've been there.

But, of course, my story <sup>is</sup> hardly ~~is~~ unusual. We ~~we~~ have all had similar experiences and stories to relate ~~to~~; how we got here from there. The questions we ask should be even more specific: why are we here <sup>at Kutcher's!</sup> Over 400 individuals, representing several generations in some families, who have been dispersed to ~~all~~ corners of the earth ~~but~~ in this year, in this month, at this time find themselves here. ~~at Kutcher's~~ We are

(X) LOUIS, OR LUPWIG with whom some of you surely went to school

literally continents <sup>distant</sup> ~~apart~~ from where we started and everything about our way of life is different: how and where we <sup>live</sup>, what we do, whom and when we married, the cultures we <sup>accepted</sup> ~~embraced~~, how and where our children and grand<sup>w</sup>children are educated, the languages we speak, the perspectives on life we embraced and those we rejected. IT SEEMS TO ME <sup>Small Case</sup> that with all this in mind, the real purpose of our being here is not just to say hello, renew old ties, exchange pictures of loved ones, reminisce and bask in what we once were and what we have become but on the most simple level, ~~using~~ using all of these other aspects of our being here as a "given", we are here to state our PRESENCE! ~~\*~~ Despite it all, as Emil Fackenheim said: we have not given that tyrant a posthumous victory! That is the ultimate, the real reason <sup>and</sup> ~~the~~ purpose for our coming together at this time.

Ours is a balancing act, certainly for this generation. We come here to laugh, <sup>enjoy & brag a little</sup> ~~and brag and enjoy~~; it is within <sup>The concept</sup> ~~this concept~~ of this very place. On the other hand, we come here to remember, to mourn, to grieve and I say that this balance of feeling/emotions ~~is~~ in the best of Jewish tradition. What happened to our people within the last fifty years is unequalled in the annals of man's inhumanity to man and <sup>yet</sup> what we do here, this weekend, is part of life and remembrance also. We balance one against the other. Fifty years ago at Wannsee our fate was decided; <sup>some years ago</sup> I stood by that beautiful mansion overlooking the <sup>lake and I</sup> ~~lake~~ <sup>& certainly not</sup> ~~at~~ <sup>and</sup> as you know, ~~none~~ none of us was meant to survive ~~to spend any time~~ ~~at~~ ~~at~~ Kutchers in the Catskills! ~~or any other place~~. But survive, some of us did: that is the miracle of the past generation and that is what I mean by our "presence" in that of the millions more destined for annihilation <sup>a</sup> sufficient number escaped to continue with life as we have already noted here with respect to the 2nd, 3rd and even 4th generation. That is the most Jewish concept of them all: life, it must go on! Even the Kaddish is an affirmation of life as at the moment of mourning we praise Gods great and awesome Name.

And where was God at the crucial moment? ~~I~~ am not sure but I do



know where man was: ready to strike his fellow human being, and he did it with pleasure, forgetting whatever law and morality and ethics was taught in the church to its worshippers, in the name of Deity. So, let us not blame God for each act of omission but place much of the blame on man, for acts of commission.

Yes, we have lost many of our own over the past forty-plus years and you remember them from the days of your youth, from school, from the streets where you lived and they added flavor and aura to what was Nuremberg and Fuarth. In later years, they were taken from us in the fulness of time, from natural causes of illness, or even by acts of violence not related to the past, or by memory of pain due to the persecutions. We recall them in our hearts and minds, together with those of our people who died AL KIDDUSH HASHEM, and we think of them, mourn for them even in the midst of laughter, as joy mingles with tears, hope with sadness, future with the past. But we will never be indifferent for as long as this generation casts its shadow on this and future generations. Our presence is our raison d'etre, our life, our future as we balance the memories, the lessons of death and life.

Let us now have a few moments of silent contemplation as we recall the past and as we anticipate the future with hope.....

Spoken by Rabbi Robert L. Lehman

Hebrew Tabernacle Congregation

New York, N.Y.



NUERNBERG REUNION: JUNE 28, 1992

INTRODUCT

A MATRIARCHAL

- 1 GD QUESTION: WHAT BRINGS ME HERE? NEVR BEEN TO N/F!  
& YET FEEL AS IF IN SUPERFICIAL SENSE I BELONG TYHEP  
AND IN CIRCUITOUS WAY HAVE BEEN THERE VIA MY F & M
- 2 MOTH: WAS AKS IN 1937 TO HELP CARE FR HER ILL UNCLE  
WHILE HIS WIFE, ELSE, WAS *taking care of her mother*
- 3 WHEN MY M UNCLE SUFFIC RECOVRD & MY M ABT TO RETURN  
HOME, UNCLE ASKD WHAT HE CLD DO FR HER AS GESTURE OF  
*Gratitude* SHE ASKD FR AFFID FRM HIS SON ALREADY IN US
- 4 THAT WISH WAS GRANTED & ACCOMPLISHD; HER UNVLE WAS  
RABBI MAX F, HIS SON IN US WAS WALTR FREED (CHANGD N  
NAME) & IN MARCH 38 WE ESCAPD & CAME HERE; F = NURNE

B PATRIARCHAL

- 1 ON OTHR SIDE OF FAM, MY F HAD A B & A S EMMY; SHE  
M A LAWYER *NOT THAT* ROSENTHAL, WHOSE PRACTICE WAS IN  
N! MY AUNT HAD 3 CH: 2 GIRLS & A SON; THE BOY WAS  
SENT ON CHL TRANSPORT TO ENGLAND & LANDED EVENTUAL; U
- 2 MANCHESTER WHERE HE ESTABL HIS OWN FAMILY BT AS IT  
HAPPND HE THE ONLY ONE TO ESCAPE. MY AUNT EMMY &  
HER HUSB, TOGETHR WTH 2 GIRLS, D IN A.
- 3 MY F ONLY BR WAS SHOT BY THE NZ PRIOR TO END OF WAR.
- 4 U CAN SEE THAT ON BOTH SIDES OF FAMILY, RELATIONSHIP  
TO N AND IN THAT CIRCUITIOUS ROUTE, I'VE BEEN THERE.

BODY

A HISTORY

- 1 BT, OF C, MY STORY HARDLY UNUSUAL: WE ALL HAVE SIMIL  
EXPERIENCES AND STORIES TO RELATE; HOW WE GOT HERE  
FRM THERE.
- 2 Q EVEN MORE SPECIFIC: ~~HOW DID WE GET HERE~~ WHY ARE WE  
HERE? OVER 400 INDIV HERE, REP SEV GENERATIONS IN SOM  
FAMILIES, THEY DISPERSD TO ALL CORNERS OF EARTH
- 3 BT IN THS YR, IN THS MONTH, AT THIS TIME, FIND THEMSE  
HERE AT KUTCH. WE ARE LITERALLY WORLDS FRM WHERE WE  
STARTED & EVERYTHING ABT OUR WAY OF LIFE IS DIFFERENT
- 4 HOW & WHERE WE LIVE, WHAT WE DO, WHOM & WHEN WE MARRD  
CULTURES WE EMBRACD, HOW & WHERE OUR CH/GR-CH EDUCAT  
LANGUAGES WE SPK, PERSPECTV ON LIFE EMBRCD OR OBSOLTE
- 5 SEEMS TO ME THAT WTH ALL THIS IN MIND, THE REAL PURPO  
IS NT JUST TO SAY HELLO, RENEW OLD TIES, EXCHGE PICTR  
OF LVD ONES, REMINISCE & BASK IN WHAT WE ONCE WERE  
AND WHAT WE HAVE BECOME
- 6 BT ON THE MOST SIMPLE LEVEL, USING ALL OF THESE OTHR  
ASPECTS OF OUR BEING HERE AS A "GIVEN", WE HERE TO  
STATE OUR PRESENCE! DESPITE IT ALL, AS EMIL FACKENHM  
~~SAID~~ ~~IT~~: WE HAVE NT GIVEN THAT TYRANT A POSTHUMOUS  
*victory!*
- 7 *That is why we are here - The ultimate reason.*

## B JEWISHNESS

- 1 U SEE, OURS A BLANCIUNG ACT, CERT FR THS GENERATION: WE COME HERE TO LAUGH AND BRAG AND ENJOY, IT IS WITH IN THE CONTEXT OF THIS VERY PLACE
- 2 ON OTHR HAND, WE COME HERE TO REMEMBER, TO MOURN, TO GRIEVE AND I SAY THAT THS BALANCE OF FEELING/EMOTNMS IS IN THE BEST OF J TRADITION
- 3 WHAT HAPPND TO OUR PEOPLE WITHIN THE LAST 50 YRS IS UNEQUALD IN THE ANNALS OF MAN'S INHUMANITY TO MA AND, ALSO, WHAT W E DO HERE, THS WKEND, IS PART OF LIFE AND REMEMBRANCE. WE BALANCE 1 VS THE OTHR
- 4 50 YRS AGO, AT WANNSEE, OUR FATE DECIDED; I STOOD BY THAT BEAUTIFUL MANSION OVERLOOKING THE LAKJE AND, AS YOU KNOW, NONE OF US WAS MEANT TO SURVIVE TO SPEND ANY TIME AT ALL AT KUTCHERS IN THE CATSKILLS
- 5 BT SURVIVE SOME OF US DID; THAT IS THE MIRACLE OF THE PAST GENERATION AND THAT IS WHAT I MEAN BY OUR PRESC IN THAT OF THE MILLIONS, <sup>more</sup> DESTINED FR ANNIHILATION — A SUFFIC NUMBER ESCAPED TO CONTINUE WITH LIFE <sup>re 213/4 per</sup>
- 6 THAT IS THE MOST JEWISH CONCEPT OF THEM ALL: LIFE! MUST GO ON! ~~AS~~ EVEN THE K IS AN AFFIRMATION OF LIFE AND AT THE MOMENT OF MOURNING ~~AN AFFIRMATION OF~~ GDS GRT AND AWESOME NAME AND MIGHT <sup>we praise</sup>
- 7 AND WHERE WAS GD AT THE CRUCIAL MOMENT? AM NT SURE BT I DO KNOW WHERE MAN WAS: READY TO STRIKE HIS FELLOW HUMAN BEING, AND HE DID IT WTH PLEASURE, FORGETTING WHATEVER LAW & MORALITY & ETHICS TAUGHT IN THE CH [IN THE NAME OF ~~GD~~ TO HIS WORSHIPPERS.]
- 8 LET US NT BLAME GD FR EACH ACT OF OMISSION/BT PLACE MUCH OF THE BLAME ON MAN FR ACTS OF COMMISSION

## C MEMORIALS

- 1 YES, WE HAVE LOST MANY OF OUR OWN OVER PAST 40+ <sup>years</sup> ~~DECADE~~ AND U REMEMBR THEM FRM DAYS OF YR YTH, SCHL, STREETS AND THEY ADDED TO THE FLAVR & ~~AMBIANCE~~ <sup>aura</sup> OF WHAT WAS F/N. <sup>later years</sup>
- 2 ~~BT~~ IN MOST INSTANCES, THEY WERE TAKEN FRM US IN THE FULNESS OF TIME, FRM NATURAL CAUSES OF ILLNESS, OR EVEN BY ACTS OF VIOLENCE NT RELATED TO THE PAST/OR ~~EVEN~~ BY MEMORY OF PAIN. DUE TO THE PERSECUTION
- 3 WE RECALL THEM IN OUR HEARTS & MINDS, TOGETHR WTH THOSE OF OUR PEOPLE WHO D AL K HASHEM, AND WE THINK OF THEM, MOURN FR THEM IN MIDST OF LAUGHTR/AS JOY MINGLES WTH TEARS, HOPE WTH SADNESS, FUTURE WTH PAST
- 4 BT NEVER <sup>ve</sup> INDIFFERENT FOR AS LONG AS OUR PRESENCE <sup>has</sup> CASTS ITS SHADOW ON THIS & FUTURE GENERATIONS. OUR PRESENCE IS OUR RAISON D'ETRE, OUR LIFE, OUR FUTURE <sup>AS</sup>
- 5 <sup>we balance the memories of death & life</sup> <sup>moment of silent weidit & then rise for 600 - e'2 P.</sup>



SHALOM

June 1992

GREETINGS!

Dear Friends: (Old friends, new friends, former classmates, spouses, parents, children and grandchildren)

Welcome, welcome to our "Golden Years Plus Reunion". What seemed like an impossible dream some fifteen years ago has become a staunch reality. With your help we were able to contact all our friends and classmates from Nuernberg and Fuerth who were scattered around the globe, and by means of our yearly Newsletters, assure their connections to each other.

Grossingers - the site of our very first "Grand Reunion" in 1978, followed in 1982 by our Mini-Reunion in New York City. 1988 - 50 years after the Kristall Nacht we gathered at Stevensville for our "Golden Reunion".

Not wishing to wait another ten years, we decided to go for our "Golden Years Plus" Reunion in 1992.

We are privileged to meet again, to share not only stories of our survival but take pride in our accomplishments, those of our children and grandchildren. We send greetings to those of our friends who could not attend.

We remember our families and friends who have lost their lives during the Holocaust, during the war and since our earlier get-togethers.

We have planned every detail of this unique gathering with love and care - Panel discussions - Musicales - Memorial Service - Exhibit hours - Leisure dining and lots of spare time to get reacquainted.

Enjoy every minute of this glorious weekend - be tolerant - seek not perfection. We have tried our best.

Your hosts and friends,

*Arnold Levi*



STATISTICAL INFORMATION

The lists of names and addresses of ex-Nuernberg-Fuerthers are forever growing - approaching 1,100 from around the globe. We mailed better than 1,000 Newsletters in 1991!

Blue Card

Your offer to share our expenses is much appreciated.

Lee Daniels Fund - In lieu of - Why not send a contribution to the Lee Daniels Memorial Fund at the Blue Card, Inc., 2121 Broadway, New York, New York 10023. I am proud to report that your contributions to this fund are approaching \$40,000. Lee Daniels Fichtelberger was our classmate in Fuerther Jewish Realschule, whose idea led to the initial Reunicn.

OR

Freedom Gardens for the Handicapped - You may mail a contribution to Freedom Gardens for the Handicapped Inc., Strawberry Road & Foothill Street, Lake Mohegan, New York 10598. As President of this Organization, along with a dedicated Board of Directors, we are struggling to assist handicapped individuals to maintain independent living.

Newsletters - Please acknowledge our Newsletters by phone or by mail. Failure to do so indicates to us that you are no longer interested. If our Newsletters fail to reach you due to an oversight or postal failure, don't pout. Contact us and we shall correct the oversight.

Future - To guarantee continuity of this enormous project, we look beyond our lifetime to our second and third generations.

Please contact us - The Harris's, 14 Soundview Avenue, Unit C-5, Apt. 25, White Plains, New York 10606. Telephone - 914-946-3387.

PROGRAM

Friday, June 26th, 1992

Registration 2:00 - 7:30 P.M. Upper Lobby  
Refreshments 2:00 - 6:00 P.M. Launching pad  
Dinner 7:00 -10:30 P.M. Special dining room  
Welcoming remarks  
Get Reacquainted 10:00 till wee hours - Anywhere

Saturday, June 27th, 1992

The Hotel provides Jewish Services Synagogue  
8:30 - 9:00 A.M.  
Breakfast 7:30 - 9:00 A.M. Special dining room  
Registration 9:00 -12:30 P.M. Upper lobby  
Panel discussions 9:30 -12:30 P.M. Launching pad  
Luncheon 12:45 - 2:00 P.M. Special dining room  
Rest period 2:00 - 3:00 P.M. Anywhere  
Thurnauer School of Music presents -  
Childrens Concert 3:30 - 4:30 P.M. Stardust Room  
Voices and Rhythms of Jewish Vienna  
Cantor Naomi Hirsch 4:30 - 5:30 PM Stardust Room  
Relax or view a video cassette  
5:30 - 6:30 Tower Card room  
Gala Cocktail party 7:00 - 8:00 PM Launching pad  
Dinner Deluxe 8:00 - 10:30 PM Special dining room  
Including presentations - awards - music - etc.  
Getting to know you a bit more - 10:30 PM till ?

Sunday, June 28th, 1992

Breakfast 7:30 - 9:00 A.M. Special Dining room  
Memorial Service 9:15 - 9:45 A.M. Launching pad  
Rabbi Dr. Robert L. Lehman - Cantor Naomi Hirsch  
Panel discussions 10:00-12:30 P.M. Launching pad  
Farewell luncheon 1:00 - 2:30 P.M. Special dining room  
Closing remarks - Making plans for the future  
Checkout 3:00 P.M.

Program subject to change.



Overseas Attendees - Countries Represented

Australia

Melbourne-Victoria - Moore, Martin (Mohrenwitz, "Molux")  
and Ellinor (Simon)

Peru

✓ Lima - Astruck, Gerald

Israel

Herzlia - David, Inge (Lauer)

Haifa - Kahn, Fried

Natanya - Hertzberg, Alfred

Hertzberg, Michael

Offenbacher, Dr. Akiva & daughter Debbie

Great Britain

Nottingham - Gibson -Vincent (Beck, Liesl)

Kent - Hack, Inge (Wertheimer) & Michael

London - Lindsay, Trude (Neu)

✓ Leeds - Skyte, Heinz (Scheidt) & Thea-Ruth (Ephraim)

Scotland

Glasgow - Wuga, Henry & Ingrid (Wolff)

Canada

Montreal - Glaser, Willie & Jean

Hamilton, Ontario - Goldberg, Yaacov & Ruth (Benario)

Calgary, Alberta - Lytton, Hugh (Lichtenstein, Heinz) &

Cornelia (Rothacker)

Ottawa, Ontario - Koenig, Bert & Sophie (Pretsfelder)

Downsview, Ontario - Neuburger, Max & Ruth (Koschland)

Ottawa, Ontario - Oestreicher, Ernest & Pat

Montreal, Quebec - Pinto, Cecil & Irmgard (Heilbronn)

Switzerland

Zuerich - Gundelfinger, Werner & Susan (Freud)

Zuerich - Rosenthal, Hansi (Prager)

Zimbabwe & England - Weiss, Ruth (Loewenthal)

(Isle of Wight)

U.S. CITIES & STATES REPRESENTED

<u>States</u>	<u>Names</u>	<u>City</u>
<u>Arizona</u>	Oppenheimer, William & Ruth (Hoeflich)	Phoenix
<u>California</u>	Frankel, John (Hans) & Miriam (Geballe)	Los Angeles
	Hertzberg, Gabriel	Beverly Hills
	Kimmel, Margot (Schwartz)	San Jose
✓	Landman, Robert, Bonnie, Darra, Jaimee, Michael	Anaheim
	Marshall, Hilde	Los Angeles
✓	Miller, Lewis & Elizabeth (Bein-Rosl)	Redwood City
	Regen, Rudolf (Regensburger, Rudi) & Annelies (Lina)	Sherman Oaks
	Rothschild, Grete (Hofmann)	Laguna Hills
	Sherman, Ursula (Feibelman)	Berkeley
	Steinacher, Gerald & Anita (Horn)	Los Angeles
	Weinshenk, Lisa (Reich)	San Francisco
✓	Weiss, Sydney & Lotte (Bauer)	San Francisco
	Young (Jung), Walter-Mayron- & Ellen	Malibu
<u>Colorado</u>	Reissner, Dr. Marc & Susan, Ilan, David and Hanna	Denver
<u>Connecticut</u>	Bing, Harry & Anne (Dingfelder)	Greenwich
	Glueck, Siegbert (Sigi) & Helen (Rindsberg)	Norwalk
	Hirst, Charlotte (Bamberger)	West Hartford
	Hutzler, Lothar	Canaan
	Silverman, Morton & Lotte (Levor)	Southington
	Wallerstein, Jules (Julius) & Helen	Norwalk
<u>Florida</u>	Frank, Nancy (Hausmann, Else)	N. Miami
	Gumpert, Rosi (Birnbaum)	Palm Beach
	Haberman, Margo (Schloss) & Paul	Daytona Beach

Florida (continued)

Heppenheimer, Lore (Meinstein, Gross)  
Reich, Leonore (Fleischer)  
Silverstein, Sol  
Teitcher, Martha (Adler)  
Teitcher, Norma, Elaine, Jonathan,  
Arielle

Georgia

Spiegel, Frank & Helen (Wassermann)  
Spiegel, Werner & Sylvia

Illinois

Brown, Kenneth & Jonie (Caim)  
Caim, Leonard & Ilse (Stiefel)  
Caim, Bruce, Rachel, Jack, Lindsay  
Heiman, Jack & Jean  
Reich, Steve (Stefan) & Margrit  
✓ Sandman, Ellen (Spitzer)  
Spaeth, Erna (Fleischmann)  
Spaeth, Ronald & Sheila  
Spitzer, Helmut & Sylvia (Fraenkel)  
Stiefel, Paul & Senta (Metzger)  
Tuchmann, Herbert

Indiana

Hene, Paul & Margot (Gusstein)

Maryland

Buck, Priscilla  
Goldman, Fred (Friedl) & Ruth (Schuster)  
Goldman, Jack & Jan (Hulman)  
Julian, Sammy & Nina  
Hirsch, Hans George & Helen (Strauss)  
Idowitz, Martha (Braude)  
Karp, Ronald & Norma (Maybaum),  
David and Tamar

N. Miami  
Naples  
N. Miami  
Deerfield Beach  
Deerfield Beach

Atlanta  
Columbus

Evanston  
Chicago  
Patchogue  
Skokie  
Chicago  
Chicago  
Des Plaines  
North Brook  
Lincolnwood  
Chicago  
Winnetka

Indianapolis

Rockville  
Silver Springs  
  
Olney  
Bethesda  
Rockville  
  
Rockville

Maryland (continued)

Karliner, Ruth (Schlossberger) Baltimore  
Levine, Leonard & Marian (Goldman) Columbia  
Schlossberg, Fred & Greta (Goldschmidt) Baltimore  
Shotland, Marianne (Hess) & Edwin Silver Spring

Maine

Meyers, Barbara Southwest Harbor

Massachusetts

Cohen, Saul & Anne (Fleischer, Anneliese) Boston  
Brown, Eva (Metzger) & Dr. Norman Amherst  
Friedman, Arnold & Susi Hadley  
Rose, Herbert & Ilse (Steinhardt) Brookline  
Schwab, Henry & Anne (Marx, Anneliese) Chestnut Hills  
Smith, Warner (Schmidt) & Amely (Baer) Williamstown

Michigan

Wildstrom, Marianne (Spiegel) Farmington Hills

Missouri

Iglauer, Lisa (Metzger) St. Louis

Nebraska

✓ Sommerhauser, Leelo (Eichbaum, Lieselotte) Lincoln

New York and New Jersey - see separate listings

Ohio

Jacobs, Anne (Becker) Cincinnati  
Roskamm, Martin & Betty (Reich, Elsbeth) Moreland Hills  
Solinger, Ruth S. (Schuhmann) Cincinnati

Pennsylvania

Blum, Henry (Hans) & Betty (Burger) Huntingdon

Pennsylvania (continued)

Blum, Steven	Philadelphia
Hilb, Fred & Hannah (Fleischmann, Hanni)	Gwynedd
Schwager, Fred & Margot (Neumann)	Kingston
Weiler, Edgar & Marion (Gunzenhauser)	Jenkintown

Rhode Island

Oppenheim, Walter (Oppus) & Ruth (Heimann)	Barrington
--	------------

Vermont

Oettinger, Walter & Hanni (Frutiger)	South Royalton
--------------------------------------	----------------

Virginia

Holzmann, Ernest & Sharon	Falls Church
Miller, David & Margot (Maier-Nueburger)	Richmond
✓ Stahl, Rudy & Ilse (Schwab)	Richmond

Texas

Steinberg, Leonard - Lenny	Dallas
Baum, Rudolf & Hannelore (Schoenfarber)	Dallas

New York City - Borough of Manhattan, including  
Sutton Place, Inwood, Washington Heights

Braude, Herta  
David, Luise (Dreyfuss)  
Ernst, Hanna (Sachs)  
Gundelfinger, Alice (Hirsch)  
Gundell, Vicki (Gundelfinger, Vera)  
Julius, Miriam  
Landmann, Richard  
Lehman, Dr. Robert, Rabbi & Ilona (Tuch, Loni)  
Neugass, Hilde (Hecht)  
Pretsfelder, Ernest & Inge (Philipstahl)  
Reissner, Harold (Helmut) & Shirley (Julius)  
Reissner, Howard  
Rice (Reis), Frank & Lottie (Simon)  
Sanders, Frank (Salomon, Franz) & Karola (Mendel, Lola)

New York City (continued) Borough of Manhattan, etc.

Seidenberger, George  
Seidenberger, Marianne  
Thal, Hildegard (Midas, Dreifuss)  
Weinberg, Robert  
Weinfeld, Susanne (Eismann)  
Teutsch, Erika

New York City - Borough of Bronx, including Riverdale

Frank, Ludwig  
Herrmann, Martin & Rose (Lauchheimer)  
Handburger, Betty (Schoenfrank)  
Jonas, Trudy (Rosenbaum)  
Lauchheimer, Allan (Adolf)  
Oppenheimer, Leo & Lore (Pels)  
Strauss, Inge (Wassermann)

New York City - Borough of Brooklyn and Borough of  
Queens, including Astoria, Bayside, Flushing, Forest  
Hills, Floral Park, Jamaica, Jackson Heights,  
Jamaica Estates, Kew Gardens, Little Neck, Rego Park,  
Queens Village

Bergmann, Frederick & Eva (Reiche)	Jamaica
Bloomfield, Werner & Erika (Tuchman)	Kew Gardens
Buch, Dorothy (Teitz, Dottie)	Forest Hills
Cahn, Max & Edith (Goldstein)	Rego Park
Doctorow, Erica (Gundelfinger)	Forest Hills
Dubow, Gerda (Simon)	Forest Hills
Eilenberg, Ruth (Schwartzhaupt)	Kew Gardens
Fleck, Charlotte (Weinstock, Lotte)	Forest Hills
Freudenberger, Miriam (Aufochs Oppenheimer ) and Freudenberger, Max	Rego Park
Goldschmidt, Hans & Irene (Neuhaus, Reny)	Flushing
Gordon, Robert & Karen (Baum) & Matthew	Brooklyn
Hammelbacher, Hans & Hella (Tuchmann)	Forest Hills
Heiman, Martin (Udo) & Kitt (Heiman, Ruth)	Flushing
✓ Hochster, Lou (Ludwig) & Gerty M.	Bayside
Kimmelstiel, Albert & Jacqueline	Flushing

New York City - Borough of Brooklyn, Etc. (continued)

Kranz, Anne (Buff)	Jackson Heights
Landman, Henry & Lisa (Oettinger)	Floral Park
Lauchheimer, Walter & Margot (Maas)	Forest Hills
Ludwig, Hildegard (Arnheim) & Dr. Louis	Forest Hills
Mittel, Paul & Ruth (Lauchheimer)	Jackson Heights
Metzger, Hannah (Frank)	Kew Gardens
Miller, Norman (Mueller, Norbert) and Inge (Sommer)	Flushing
Norton, Robert (Wattenheimer) & Claire	Forest Hills
Noymer, Ernest (neumetzger) & Lotte (Goldschmidt)	Little Neck
Oettinger, Elsie	Flushing
Prager, Willy	Flushing
Rehms, Max & Lila (Fish, Lieselotte)	Flushing
Roach, Steven & Carole (Schwarz)	Little Neck
Rosskamm, Stephen (Stefan) & Margaret (Jung)	Flushing
Schmetterling, Lily (Mann)	Forest Hills
Schwarz, Walter & Edith (Frankel)	Little Neck
Spaeth, Ray (Rudi) & Selmy	Flushing
Spaeth, Theodore (Ted) & Lottie (Pommeranz-Ehrlich)	Flushing
Stahl, Edith & Frank (Franz)	Bayside
Stahl, Charlotte (Liselotte)	Flushing
Wolf, Fred & Herta (Halle)	Queens Village
Wolf, Paul & Erna (Gunzenhauser)	Flushing
Offenbacher, Louise (Dr. Richard)	Brooklyn
Offenbacher, Frank & Fay	Brooklyn
Offenbacher, Dr. Eliezer & Barbara	Brooklyn
Offenbacher, Joseph & Richard	Brooklyn

New York - Long Island, Suffolk & Nassau Counties

Bondy, Edgar & Ruth (Fleischer)	Plainview
Caim, Bruce, Rachel, Jack, Lindsay	Patchogue
Felder, (Dingfelder) Paul & Ruth (Rosenthal)	Westbury
Fishelson, Michael & Karen (Herrmann)	Huntington
Gutman, Kurt & Brigitte (Stein)	Merrick
Gutman, Peter & Eva (Loewenthal)	Great Neck
Lamm, Joe & Lotte (Hirsch)	Merrick
Lebach, Grete (Weilheimer)	Great Neck

MUSICALE

We shall honor our very own Maria and Bill Thurnauer, whose generosity literally helps hundreds of youngsters further their musical careers.

The Thurnauer School of Music  
presents

"Dividends of Our Success"

A Third Generation Concert

and

We take great pleasure in introducing  
our very own second generation

Cantor Naomi Hirsch,  
Mezzo - Soprano

accompanied on the piano by

Maxine Feldman

in a special program entitled;

"Voices and Rhythms of Jewish Vienna"

Music written by Jewish Viennese composers or heard by Viennese Jews throughout the eighteenth, nineteenth, and twentieth centuries. Music of the Synagogues, German Lieder, Yiddish Theatre, Cabaret, and Operetta.



## PANEL DISCUSSIONS

### OUR SURVIVAL, ESCAPE AND CONTRIBUTION TO OUR ADOPTED COUNTRIES AND TO MANKIND

FRED ZELLER, Sag Harbor, N.Y.  
HUGH LYTTON, (Heinz Lichtenstein) Calgary, Alta, Can.  
INGE DAVID, (Lauer) Herzlia, Israel  
LORE SEGAL, (Groszman) N.Y.C., N.Y.  
SUSAN ZELLER, Sag Harbor, N.Y.

---

### SHOULD WE KEEP SILENT, OR MAKE SURE THE WORLD NEVER FORGETS?

URSULA SHERMAN, (Feibelman) Berkeley, Ca.  
RUTH WEISS (Loewenthal), Globe Trotter,  
from Africa to Europe

---

### THE IMPACT OF THE HOLOCAUST ON OUR CHILDREN AND OUR CHILDREN'S CHILDREN

DR EVA BROWN (METZGER) AMHERST, MA.  
JACK GOLDMAN (Son of Fred and Ruth) OLNEY, MD.  
BARI WEISSENBORN (daughter of Warner and Zelda Bing)  
Verona, N.J.  
LENNY STEINBERG, (son of Hans and Mary)  
'A SECOND GENERATION FROM SOUTH AFRICA LOOKS TO  
THE NEW WORLD'  
HOWARD REISSNER, (son of Harold and Shirley) N.Y.C.

GERMANY'S LOSS

THE WORLD'S GAIN

WE INVITE AUDIENCE PARTICIPATION



"We Remember"

Jack Heiman's

dedication of a memorial in  
Demmelsdorf-Zeckendorf.

"A Monument to Remember Victims of  
Nazi Oppression"

"Gedenkstein Erinnert an die Opfer des  
Nazis Terrors"

Werner Heymann's

"Ein Fraenkisches Jerusalem"

Otto Lowy's

"Journey to Prague - Not Going Home,  
Going Back"

Luise David's, (Dreyfuss)

"Fuerth 1991 - Pictures of a Reunion"

"Fuerth 1991 - Bilder Einer Wiederbegegnung"

-----  
A special area in the exhibit room  
will be set up to allow you to view any of  
the video cassettes during the reunion.

The exhibit room will be open for  
the length of the reunion, with pictures,  
momentos, books, and magazines from yester-  
year through today.

New York - Long Island, etc. (continued)

Rafael, Steven (Stefan) & Berta (Lippman) Roslyn Hts.  
✓Weilheimer, Harry & Elsbeth (Midas) Great Neck  
Zeller, Frederic & Susan (Kennedy) Sag Harbor

New Jersey

Aron, Aufox (Herrmanns) - Gerda Rockaway  
Braude, Eugene & Lily (Langsner) Ft. Lee  
Derene, Mary (Schloss) Englewood  
Benario, Van S. (Werner) & Lore  
(Livingston) Cliffside Park  
Bing, Warner & Zelda Lakewood  
Gitterman, Henry & Eva (Neumark) Teaneck  
Gruber, Werner & Inge (Reichhold) Ft. Lee  
Haber, Dr. Barbara (Braude),  
Daniel & Jason Ft. Lee  
Harris, Robert (Bobby) & Marcy (Beckermann)  
Jessica & Evan Marlboro  
Jaffe, Lou (Ludwig) & Sadie (Applebaum) Springfield  
Kahn, Herta (Ehrenbacher) & George Teaneck  
Kann, Eleanor (Reiter, Lorle) Ft. Lee  
Kolb, Herbert & Laure (Wildmann) Paramus  
Kremberg, Dr. Dinah (Braude) & David Ft. Lee  
Kunreuther, Bill (Willy) & Marga (Vogel) Cliffside Park  
Lichten, Kurt (Lichten, Staedter) & Selma-Oradell  
Meyers, Margarete (Nathan) Riveredge  
Oppenheim, Hilde (Rosenbaum) Lakehurst  
Pollack, Harold & Evelyn (Levor) Cranbury  
Peterfreund, Stanley & Eve (Fleischer, Eva) Oradell  
Regenstein, Fannie (Kleinmeyer) Lakewood  
Rosenthal, Kenneth & Anne (Kahn) Teaneck  
Sachs, John (Hans) & Margot (Lessheim) Teaneck  
Schupak, Irving & Anne (Gunzenhauser) Bergenfield  
Seelig, Grete (Meinstein) Absecon  
Sherman, Stuart-Doris (Regensburger) Englewood  
Silverthau, Ralph & Inge (Hausmann) Tenafly  
Thurnauer, Bill (Wilhelm) & Maria  
(Hirschmann) Teaneck  
Wagner, Jules & Hanna Trenton  
Stein, George Rockaway  
Waterman, Ralph (Wassermann, Rolf) Riveredge  
Wolf, Lotte (Wilmersdoerfer) Bergenfield  
Weissenborn, Bari (Bing) & son Erik Verona  
Traubel, Walter Paramus

New York State

	<u>City</u>
Becker, Martin & Nora	Albany
Forchheimer, Rudolph & Hilda (Noymer)	Scarsdale
✓ Friedmann, Gerald (Gerry) & Sue Tyler (Theilheimer)	Troy
Greenwald, Harry & Ilse (Stern)	Valley Cottage
Harris, Frank (Hess, Franz) & Beri (VanNeer)	White Plains
Herbst, Ady (Adolph), Rose	Peekskill
Herz, Susan	Rochester
Herz, Hildegard (Blum)	Rochester
Hirsch, Naomi, Cantor	Yonkers
Horn, Herbert & Helen (Ledermann)	Scarsdale
Metzger, Lore (Scharff)	Monroe
King, Alice (Kahn) & Stanley	Larchmont
✓ Lamm, Margaret (Hausmann, Gretl)	Ardsley
Martin, Regina, Babs (Ullmann) & Charly A.	Woodstock
Rosenberg, Edgar, Professor	Ithaca
Strauss, Lore (Seidenberger)	Scarborough
Yondorf, Rudy & Margot	New Lebanon

1st Generation

Freudenberger, Max  
 Gundelfinger, Alice  
 Handburger, Betty (Schoenfrank)  
 Hertzberg, Alfred  
 Jacobs, Annie (Becker)  
 Oettinger, Elsie (Mother of Landmann, Lisa)  
 Offenbacher, Louise (Dr. Richard) (nee Asyl)

3rd Generation

Blum, Steven - Son of Henry & Betty (nee Burger)  
 Brown, Kenneth & Jonie (nee Caim)  
 Caim, Bruce & Rachel - Children of Leonard & Ilse Caim  
 Gordon, Robert & Karen (Baum)-Children of Rudy &  
 Hannelore Baum  
 Goldman, Jack & Jan-Children of Fred & Ruth Goldman  
 (nee Schuster)  
 Haber, Dr. Barbara (Braude) & Daniel-daughter and son-  
 in-law of Eugene & Lily Braude (Langsner)  
 Harris, Robert (Bobby) & Marcy-son & daughter-in-law  
 of Harris, Frank (Hess, Franz) & Beri  
 Hertzberg, Michael and  
 Hertzberg, Gabries - sons of Hertzberg, Alfred  
 Herrmann-Fishelson, Karen & Michael-children of  
 Martin & Rosl Herrmann  
 Herz, Susan-daughter of Hildegard (nee Blum)  
 Hirsch, Naomi, Cantor-daughter of Hans & Leni Hirsch  
 (nee Strauss)  
 Karp, Norma & Ronald-daughter & Son-in-law of  
 Idowitz, Martha (Braude)  
 Kremberg, Dr. Dinah (Braude) & David-daughter & son-  
 in-law of Eugene & Lily Braude (Langsner)  
 Landman, Richard-son of Henry & Lisa (Oettinger)  
 Landman, Robert & Bonnie-son & daughter-in-law of  
 Henry & Lisa Landman (Oettinger)  
 Levine, Leonard & Marian (Goldman)-daughter & son-  
 in-law of Goldman, Fred & Ruth (Schuster)  
 Meyers, Barbara-daughter of Margarete Meyers  
 (nee Nathan)  
 Reissner, Howard - son of Harold & Shirley  
 Offenbacher, Dr. Akiva  
 Offenbacher, Barbara & Dr. Eliezer-grandchildren of  
 Louise Offenbacher

3rd Generation - continued

Reissner, Dr. Marc & Susie-son & daughter-in-law of  
Harold (Helmut) & Shirley Reissner  
Roach, Steven & Carole (Schwarz)-daughter & son-in-law of  
Walter & Edith Schwarz (Fraenkel)  
Spaeth, Ronald & Sheila-son & daughter-in-law of Spaeth,  
Erna (Fleischmann)  
Steinberg, Leonard (Lenny) =2nd cousin of Harris, Frank  
(Hess, Franz)  
Teitcher, Norman & Elaine-son & daughter-in-law of  
Teitcher, Martha (Adler), cousin of Neuburger, Ruth  
Weissenborn, Bari (Bing)-daughter of the Bings,  
Warner & Zelda

4th Generation

Caim, Jake & Lindsay-Grandchildren of Leonard & Ilse Caim  
(Stiefel)  
Goldman, Julian 9, Sammy 6, & Nina 2, grandchildren of  
Fred & Ruth Goldman (nee Schuster)  
Gordon, Mathew 3, grandson of Rudi & Hannelore Baum  
Haber, Jason, grandson of Eugene & Lily Braude  
Harris, Jessica 11, & Evan 7, grandchildren of Harris,  
Frank (Hess, Franz) & Beri  
Karp, David 22 & Tamar 20, grandchildren of Idowitz,  
Martha (Braude)  
Landman, Darra 14, Jaimee 16, Michael 7, grandchildren of  
Landman, Henry & Lisa (Oettinger)  
Offenbacher, Joseph 4, Richard 1½, Debbie 6, great-  
grandchildren of Louise Offenbacher  
Roach, Tara 1, granddaughter of Walter & Edith Schwarz  
(Fraenkel)  
Reissner, Ilan 9, David 7, Hanna 5, grandchildren of  
Harold & Shirley  
Teitcher, Jonathan 8½, Arielle 6½, grandchildren of  
Teitcher, Martha (Adler)  
Weissenborn, Erik 7, grandson of Warner & Zelda Bing

All others fit into the 2nd generation or somewhere in-  
between

SPECIAL NOTES OF INTEREST

While all of us are celebrating some special occasions during the year 1992, we shall pay particular attention to those birthdays or anniversaries which fall during, immediately preceding or following our Golden Years Plus Reunion.

Two four generation families of nine members each attend this Historic event -

The Oettinger-Landman Family - 9 members  
Mrs. Else Oettinger - 90th birthday  
Landman, Lisa - 65th birthday and husband Henry  
Landman, Richard - 40th birthday  
Landman, Robert & Bonnie - 21st anniversary 7/8/92  
3 Landman great-grandchildren - Darra 14, Jaimee 16, Michael

The Offenbacher Family - 9 members  
Louise - wife of our former family physician Dr. Richard  
Frank & Fay - son & daughter-in-law  
Dr. Elizer & Barbara - grandson & wife and their children  
Joseph 4 yrs. and Richard - 1½  
Eddie Akiba - grandson from Israel and  
Debbie - 6 yrs. the great-granddaughter

Anniversaries

The Silverman's, Morton & Lotte - 50th - 6/20/92  
The Gruber's, Werner & Inge - 50th - 6/13/92  
The Friedman's, Gerald & Sue - 44th - 6/27/92  
The Oppenheim's, Walter & Ruth - 45th - 6/21/92  
The Blums, Henry & Betty - 45th - 6/28/92  
The Sachs, John & Margot - 45th - 6/29/92  
The Frankels, John & Miriam - 50th - 4/19/92  
The Weilers, Edgar & Marion - 50th - 3/1/92

Congratulations to all, including those we are unaware of.

Special Birthdays

Freudenberger, Max - 90th - 12/23/91  
Hene, Margot (Gusstein) - 70th - 4/11/92  
Rosenthal, Hansi (Prager) - 80th - 5/31/92  
Ludwig, Hildegard (Arnheim) - 70th - 6/23/92  
Meyers, Margarete (Nathan) - 65th - 7/21/92

Other Special Events

Sherman, Stuart & Doris's granddaughter Samantha 6/26/92-3  
Noymer, Ernest - The Gutman twins, Kurt & Peter, and Berlin,  
Ludwig celebrate on 6/29/92 the 57th anniversary of their  
BarMitzvah.

4/9/92-Spaeth, Lotte (Ehrlich) & Ted celebrate the arrival of  
their twin grandchildren, Jesse and David.



A SPECIAL NOTE OF THANKS TO:

Beri - my twenty-four hour supporter and assistant, and life's partner deluxe.

Eleanore - my retired secretary, still willing to help.

Barbara - my new secretary, who stepped right in to assist.

Therese - my retired manager, for her artistic contribution to our Program booklet.

Walter Oppenheim - my closest friend, for his generosity in donating the beautifully designed commemorative medal of our Nuernberg Synagoge, based on an etching, a bookplate made by Wilhelm Yondorf (Werner Yondorf's father) for Rabbi Dr. Max Freudenthal.

The Thurnauers, Maria & Bill - for sharing some of their talented students from the Thurnauer School of Music and for Maria's special talent in taking pictures at our Reunion.

Rosalie Desena - along with husband David for creating and assembling those meaningful family tree pictures.

Cathy Moran of European Flower brokers in Hamden, Ct. for those beautiful centerpieces.

Dr. Bob Lehman - Rabbi of the Hebrew Tabernacle in New York City and great-nephew of Nuernberg's late Chief Rabbi Dr. Max Freudenthal for his cooperation in conducting our Memorial Service - along with

Naomi Hirsch - Cantor of Temple Beth Abraham in Tarrytown, New York, daughter of our very own Hans & Leni Hirsch, who will also entertain us with her beautiful voice at our "Musicale".

All our Panelists -

Zeller Frederic and Susan; Lytton, Hugh (Lichtenstein, Heinz) David, Inge (Lauer); Weiss, Ruth (Loewenthal); Sherman, Ursula (Feibelman); Brown, Dr. Eva (Metzger); Steinberg, Lenny; Goldman, Jack; Reissner, Howie; Weissenborn, Bari; Segal, Lore (Groszmann) and others.

All Registrars, Hosts, Hostesses, Transportation helpers, etc.

Jack Heiman, Werner Heyman (Frank Stahl), Luise David and Otto Lowy of the Canadian Broadcasting Corporation for sharing their video cassettes.

All Exhibitors

Kutsher's Staff - Mr. & Mrs. Kutsher, their daughter Carla, Roger Brooks, Linda Gilberg, Pat Johnson, Margaret Milano, Rafael Rodriguez, Sylvia Lewis, Bruce Ames, Bill Goldwasser and others.

Above all - Special thanks to all four generations from five (5) continents, eight (8) countries and twenty-one (21) states, who came to lend impetus to our determination to carry on for generations to come!

SPECIAL ANNOUNCEMENTS

Dining Room - Open seating for all meals in our separate dining room to allow you to sit with different people of your choice.

Second & Third generation (our kids)- might wish to sit together for at least one meal.

Third & Fourth generation (our grandchildren) - Susie Reissner is planning to share some stories and games with our youngsters. Fred Zeller has offered his expertise and help.

Glatt Kosher meals - See Dining room staff, Sylvia, Bruce or Bill.

Photographer - We have requested that the hotel photographer refrain from taking pictures during our sessions or meals. You may feel free to take pictures at any time.

Flowers - The beautiful centerpieces must remain on all tables for the entire Reunion. They are not to be removed.

Taping - Our entire Reunion will be professionally video taped. Those who wish to receive copies must sign up before their departure. Cost to be announced.

Staying over - If you intend to stay on for a day or an extended period you must make arrangements with the hotel unless you did so initially with your registration.

(P.S. Beri and I will stay on till Wednesday, July 1st to allow us to visit with our out-of-town and out-of-country friends.) For this extended period we will enjoy a special dining room section.

Exhibit room - will be open through Monday night to allow you to view any of the tapes and/or see all the exhibits on display.

Staying together - once again we are attempting to keep our group together for the entire proceedings. Remember - tennis, golf, bingo, etc. are not part of our Program. At the end of each day's activities we'll release you to do whatever you desire. You came to renew old friendships - so enjoy!!

WE DEDICATE  
the Golden Years Plus Reunion,  
To Those of our Families, Friends, and  
Schoolmates who have died at the hands of  
the Nazis;  
To Those who died during the War fighting  
for a better World;  
To Those who died prematurely as victims  
of Cancer, Heart Disease, Multiple Sclerosis,  
and Other Diseases;  
And  
To Those who have died since our past  
Reunions.

With a Special Memorial Service  
conducted by  
Rabbi Dr. Robert L. Lehman,  
grandnephew of Nuernberg's late  
Chief Rabbi Dr. Freudenthal  
and  
Cantor Naomi Hirsch  
daughter of our own  
Leni and Hans Hirsch

#### SUMMARY

The question comes up over and over -  
Why do you persist in these Reunions?  
What do you get out of it?  
What's your reward?  
Do we have to be living the Hitler years over and over,  
again and again?

#### My response

No - we don't!  
But yes, we must never forget -  
and how can we!

We live on - we love - we cry - we enjoy and yes,  
we have become a family again -  
An extended family - "The Newsletter Family".

We shall continue to learn of the whereabouts, the  
successes and the disappointments, the joys and  
sorrows of all our friends and families around the  
globe.

And herein lies the secret of our success - 'nothing  
shallow' - just pride that we have overcome and have  
succeeded in rebuilding new lives, in new countries,  
raising families that we are proud of, who, hope-  
fully, will carry the torch of our heritage into the  
future.

And this, my friends, will be our reward.



Roskamm	219
Charlotte	748
Ernest	731
Frank	807
Lore	503
George	606
<del>Best</del>	

THE GOLDEN YEARS PLUS REUNION

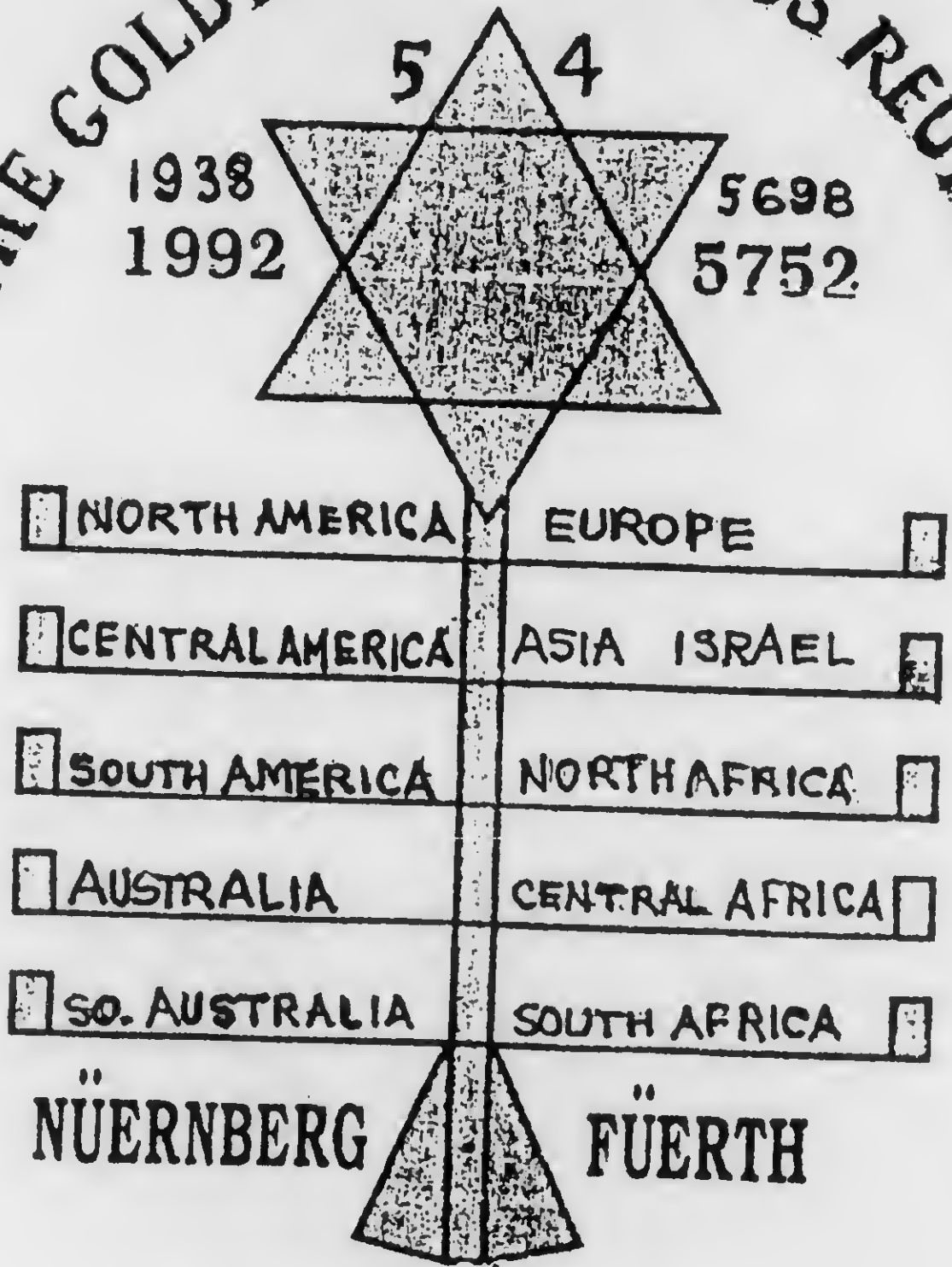

KUTSHER'S  
COUNTRY CLUB  
MONTICELLO, NY.

JUNE 26-28, 1992

ASSORTED PICTURE ALBUM

CHILD NUTRITION AWARDS

CLASS OF 1937 - JEWISH SCHOOL FUSSBALL TEAM 1937

JULES WALLERSTEINS RETURN TO FT - PICTURES

PICTURES OF LISA IGLAUER'S GRANDDAUGHTER - TRIPLET GRANCHILDREN OF EDITH SCHWARZ

1990 TRIP TO ARIZONA TO VISIT OUR FRIENDS WILLY & RUTH OPPENHEIMER (HOEFLICH)

1990 A COINCIDENTAL REUNION - SUBMITTED BY MAX FLEISCHMANN

1990 WON'T GO BACK TO NUERNBERG - SUBMITTED BY IRMGARD PINTO (HEILBRONN)

1989 LONG SEARCH FOR IDENTITY ENDS IN JOY - SUBMITTED BY HERRMAN LANDAU

1989 WHY I WON'T GO TO GERMANY - SUBMITTED BY EDGAR ROSENBERG

1989 SPUREN JUEDISCHER BESCHICHTE - VISITS BY EX FT TO FUERTH

1988 ERINNERUNG AN JUEDISCHES LEID "DEDICATION OF A MEMORIAL TO OUR OLD SYNAGOGUE IN NBG"

1990 FUERTHER EXPORT SCHLAGER - JEWISH MUSEUM RESEARCH IN FUERTH

1945. EVA - BOOK WRITTEN BY HANNA TENNENHAUS (FAUST)

1989 CORRESPONDENCE WITH THE SIMON WIESENTHAL CENTER

1990 DONATIONS OF MATERIAL TO THE SIMON WIESENTHAL CENTER

1988 RETURN TO ZIRNDORF BY GRETE SELIG (MEINSTEIN)

1905 "DER KUNSTBRUNNEN IN DER PRATERANLAGE IN NUERNBERG"- SUBMITTED BY VERNON (WERNER) BACH IN ENGLAND

1930- GYMNASIAL KLASSE "B" - IN NUERNBERG

32

1991 STUDENTS CROSSING BOUNDARIES TO UNDERSTAND THE HOLOCAUST - SUBMITTED BY ILSE STAHL (SCHWAB)

1991 GRAUSAME KONSEQUENZ -SUBMITTED BY DORA RUNKEL (ROSENFELDER, DORLE)

1991 ALTE SCHRIFTEN UEBER DAS LEBEN DER JUDEN - SUBMITTED BY HANS HAMMELBACHER

1981 STAMMHAUS HOLZINGER - FEUCHTWANGEN - JUNE 1981, STAMMBAUM DER FAMILY ALBERT SCHWABACHER

1943 PICTURE OF "LUTZ EICHBAUM" IN AUSTRALIA

1990 HENRY KISSINGER HONORED AT ELIE WIESEL DINNER - MRS. KISSINGER ATTENDING BANQUET

1990 SPECIAL BIRTHDAY "ALFRED ERLE" IN LONDON

1991 ARTICLE ABOUT FT & NBG - SUBMITTED BY DR. WILLIAM FREUND

PARTIAL EXHIBIT LIST

NUERNBERG-FUERTH NEWSLETTERS

1977, 1979, 1982, 1983, 1984, 1985, 1986, 1987, 1988, 1989, 1990-91  
DEDICATION TO THE HARRIS'S AT STEVENSVILLE

REUNION PROGRAM BOOKLETS 1978 - 1982 - 1988 - 1992

REUNION PICTURE ALBUMS 1978 - 1982 - 1988

1988 GOLDEN YEARS VIDEO CASSETTES (1 SET)  
AND GREETINGS FROM AROUND THE WORLD

1978 - AUDIO CASSETTES (1 SET) - GUEST BOOKS 1978-82-88  
NEWSPAPER ACCOUNTS OF 1978 REUNION

1978 - SUSIE'S STORY AS TOLD BY HER MOM AT THE 1978 REUNION

VARIOUS PUBLICATIONS - R.O.K. (REUNION OF KINDERTRANSPORT) NEWSLETTER BY  
BERTHA LEVERTON

LEO BAECK INSTITUTE (DIANE SPIELMAN)

NEWSLETTER SOCIETY OF RIGA SURVIVORS

HOLOCAUST RESEARCH BY MIRIAM WEINER (CERTIFIED GENEALOGIST)

GEDENKBUCH DER ADAS ISRAEL - PUBLISHED BY DR. MEIER SCHWARZ - ISRAEL

1981 (A MODERN ODYSSEY BY CHARLES STANTON) ARNSTEIN FAMILY GENEALOGY

CHARLES STANTON (THE ACCOUNT OF THE STEINLEIN & KAUFMANN FAMILIES  
FROM FRANCONIA

1946-1945 GESCHICHTE DER JUDEN IN NBG & GESCHICHTE & KULTUR DER JUDEN  
IN BAYERN

1989 THE HISTORY OF THE JEWS FROM NUERNBERG AS DOCUMENTED BY THE  
POST AND GERMAN GOVERNMENT

THE HISTORY OF THE JEWS FROM FUERTH AS DOCUMENTED BY THE MUSEUM  
OF THE JEWISH DIASPORA

POST WAR PUBLICATIONS BY THE ISRAELI TISCHE KULTUSGEMEINDE FROM  
NUERNBERG & FUERTH

POST WAR VISIT TO FUERTH BY DR. ROBERT NORTON

1944 YOUTH REPORTER OF BETH HILLEL - HONORING ERIC HEILBRONN - KILLED  
IN ITALY

1874-1924 THE ISRAELIETISCHE KULTUSGEMEINDE NBG - BY DR. MAX FREUDENTHAL

1933-1945 SCHICKSAL JUEDISCHER MITBUERGER IN NUERNBERG

TAPE OF MUSIK DER HAUPT SYNAGOGE "NBG" - DR. FREUDENTHAL

MARTHA HESS "MY MOTHER'S CONFIRMATION" BY DR. MAX FREUDENTHAL

FRIEDA MARK (NEE ZYSBLATT) THE FUERTH HAGGADAH

LORRAINE ALLARD (LORLE SULZBACHER) REMEMBERS THE KRISTALLNACHT

NORBERT ADLER: TEACHING THE HISTORY OF GERMAN JEWRY

ALEXANDRE GLASBERG: THE ABBE WITH A JEWISH SOUL - WHO SAVED THOUSANDS



- 1989 CORRESPONDENCE BETWEEN WERNER HEYMANN IN SWITZERLAND AND DR. WERNER WEINBERG OF THE HEBREW UNION COLLEGE IN CINCINNATI, OHIO CONCERNING PAPERS & DOCUMENTS STORED AT THE UNIVERSITY. THEY ARE VITALLY IMPORTANT TO THE JEWISH MUSEUM FOR THEIR RESEARCH.
- AN ORIGINAL PHOTOGRAPH OF THE FREUDENTHAL "EX-LIBRIS" DESIGNED BY WILHELM JONDORF - FATHER OF WERNER WHO DIED UNEXPECTEDLY IN 1991 - WE USED IT FOR OUR 1991 N.L. COVER.
- 1991 HIDDEN LEGACY OF JEWS IN SOUTHWEST - SUBMITTED BY HENRY GITTERMAN
- 1988-89 KRISTALLNACHT PRESENTATIONS BY FRANK HARRIS IN L. I.
- 1938 REISE INS UNGEWISSE BY BELLA ROSENKRANZ
- 1939 LETTER WRITTEN TO EDITH SCHWARZ (FRAENKEL) BY EVA MOSBACHER
- JULY LETTER WRITTEN BY BETTY ROTHCHILD AFTER SURVIVING 3 CAMPS: RIGA,  
1945 STUTTHOFF & THORN
- RUDOLF BING - MEIN LEBEN IN DEUTSCHLAND NACH DEM 30TH JANUAR 1933
- EVA COOMBS (KARPF) "DENNIS URSTEIN'S LIVING HISTORY CLASS" IN CANADA
- 1990 SONGS FOR MARCH OF THE LIVING - BY CANADIAN YOUTH GROUP - TRAVELING TO POLAND AND ISRAEL
- 1991 A WRONG TURN IN MIDDLE EAST LEADS TO VIOLENT DEATH - EVELYN (WANGERSHEIM) RASKINS SON IN LAW
- 1989 MAN OF THE YEAR AWARD TO DR. HENRY HIRSCHHORN
- SEPT. 1990 AL FUERTH 77th PRESIDENT OF ROTARY CLUB OF NEW YORK
- 1990 WILLIE GLASER ACTIVE WITH THE QUEBEC ARCHIVES COMMITTEE
- 1991 HENRY KISSINGER HONORED AT ELIE WIESEL HOLOCAUST REMEMBRANCE DINNER
- 1992 RACIAL BOYCOTTS - THEN & NOW - BY FRED HECHINGER - NEW YORK TIMES
- 1992 NEO NAZIS - IN GERMANY - THEY ARE BACK
- 1992 STEFAN RAFAEL - PRESENTS BERI WITH AN ARM BAND WORN BY THE FREEDOM FIGHTERS OF HOLLAND DURING WORLD WAR II
- 1933- 1948 "TANZ MAL JUDE: VON DACHAU BIS SHANGHAI - BY HUGO BURKHARD
- 1988 CERTIFICATE OF FRIENDSHIP BY THE CLASS OF 1938 (JOHN SACHS)
- 1988 CERTIFICATE OF APPRECIATION BY RUTH OPPENHEIMER & FRIENDS
- DEPORTATION LISTS - NUERNBERG - FUERTH
- LAST MESSAGES FROM FRIENDS MURDERED BY NAZIS
- EMIGRATION LIST OF EX NUERNBERG-FUERTH
- JOHANNA FRIEDMANN: DIE ERSTE BUTTER - REFLECTION BY A K.Z. VICTIM 6/10/45
- FEUCHTWANGER - STAMMBAUM  
REFLECTIONS ON THE HOLOCAUST BY ROSALYN MANOWITZ  
PUBLISHED BY THE HEBREW TABERNACLE-NYC-RABBI ROBERT L. LEHMAN
- HARRIS'S TRIPS TO ISRAEL - FRANCE - HOLLAND (1979)  
PICTURES OF OUR MINI-REUNION IN ENGLAND AND STOPS IN FRANCE 1981
- MARIA THURNAUER PICTURE OF HELEN HAYES
- SABINE - GARTNER - BROMBERG - 2nd GENERATION ARTIST - SHARES PICTURES OF HER PAINTINGS
- HELEN SPIEGEL (WASSERMANN) "HONORED IN ATLANTA" IN 1980
- NAOMI HIRSCH INSTALLATION 3/27/92 AS CANTOR IN TARRYTOWN  
CORRESPONDENCE CONCERNING THE JEWISH MUSEUM IN FUERTH  
PICTURES AND ACCOUNTS OF JEWISH VISITORS TO FUERTH
- MR. HARTMUT FRITZ - LETTER AND MATERIAL FROM THE "MELANCHTON GYMNASIUM"

- 1935-38 PICTURES AND MATERIAL FROM SPORTPLATZ - FT UBO SPONSEL  
1935-38 SPORTS PICTURES OF STEFAN RAFAEL AND ERICH KLÄBER  
1938 KRISTALLNACHT IN FUERTH- SUBMITTED BY EDGAR ROSENBERG  
MUSEUM OF THE JEWISH DIASPORA - TEL AVIV, ISRAEL  
FUERTH DIE KLEEBLATTSTADT - PUBLISHED IN 1991 AS PART OF  
THE JEWISH MUSEUM IN FT & MITTELFRANKEN  
FUEROTHER STADTGESCHICHTE
- 1930- HISTORY OF JEWS FROM NBG - INCLUDING EMIGRATION & DEPORTATION  
1945
- 1989 JEWISH COMMUNITY IN NBG - RISES FROM ASHES  
SUBMITTED BY IRMGARD PINTO - MONTREAL, CANADA
- 1989 ZEITSCHRIFT - FOR RELIGIONS & GEISTEGESCHICHTE - BY  
DR. WERNER WEINBERG
- 1982 MINI REUNION BIRTHDAY & ANNIVERSARY CARD
- 1990 SPECIAL AWARD TO WERNER HEYMANN BY THE STADT-FUERTH  
CORRESPONDENCE WITH BURGERMEISTER IN FT ABOUT CEMETERIES AND  
BURGERMEISTER IN NBG ABOUT THE GESCHICHTE & KULTUR DER JUDEN IN BAYERN  
THE JEWISH MUSEUM OF MITTELFRANKEN MATERIAL SUBMITTED BY WALTER OETTINGER  
AND STEFFI ORFALI (BRAUN) 4447 MOFFIT DRIVE, NAPA, CALIFORNIA 94552  
INCLUDING ETZERTLA - ILLUSTRIERTE ZEITUNG WITH REDE VON WERNER HEYMANN
- 1988 VISIT TO FT BY EX-CITIZEN  
GEMEINDE BLAETTER VON NBG-FT 1988-1989, 1990, 1991-92
- 1991 DIE JUDEN IN FUERTH - EIN SONDERFALL - SUBMITTED BY HENRY GITTERMAN  
ADDRESSES OF EX JEWISH NBG PUBLISHED BY STADT NBG  
SIMON WIESENTHAL CORRESPONDENCE  
SURVIVORS OF A NIGHTMARE "THE VOYAGE OF THE DAMNED" BY JULES WALLERSTEIN  
MATERIAL SUBMITTED BY ERNEST L. HAAS, 6 SLOPING HILL LANE,  
MONTVALE, NEW JERSEY 07645  
A. OLD HISTORICAL ITEMS  
B. MORE CURRENT ACTIVITIES - ESPECIALLY WITH NEUMARKT  
C. INVOLVEMENT IN CURRENT AFFAIRS
- 1991 BILL FREUND "OUR ECONOMY PANELIST" VISITS NORWALK & ADDRESSES OUR STUDENTS

MORE PUBLICATIONS AND BOOKS

- RUTH WEISS "EIN LIED OHNE MUSIK"  
"FRAUEN GEGEN APARTHEID"  
"ZIMBABWE"
- GRETLE WEIL (NEE DISPEKER) "BATHSHEBA AND THE NAZIS - N.Y. TIMES BOOK REVIEW
- DR. WERNER WEINBERG: SELF PORTRAIT OF A HOLOCAUST SURVIVOR
- HENRY SCHWAB: A HOLOCAUST POSTAL EXHIBITION ENTITLED: THE ECHOES THAT REMAIN
- WERNER HEYMANN: KLEEBLATT UND DAVID STERN
- FREDERIC ZELLER: WHEN TIME RAN OUT  
BOOKLET ON MISC. PUBLICATIONS  
MISC. WRITINGS - MEMENTOES - PUBLICATIONS, ETC.  
BY OR ABOUT EX NBG-FUERTHERS
- LILLO KAHN - HER STORY  
VARIOUS PUBLICATIONS BY LEO BAECK INSTITUTE  
AMERICAN GATHERING OF JEWISH HOLOCAUST SURVIVORS  
CORRESPONDENCE WITH "BUERGERMEISTERS"  
NUERNBERG - THE BURG

GREETINGS FROM AROUND THE WORLD

Adler, Erwin & Ruth  
Adler, Hilde (Wohl)  
Afraiam, Hilde (Loewenstein)  
Allard, Butchie & Lorraine (Sulzbacher, Lorle)  
American Federation of Jews from Central Europe  
Amir, Ajala (Herrmann, Waldtraut)  
Aufochs, Kurt & Ilse (Fried)  
Bachman, Ilse (Rosenfeld)  
Baldanza, Liese (Krakenberger)  
Berlin, Ludwig & Carmen  
Bernheim, Esbeth (Steinacher)  
Black, Lottie (Glaser) & Maurice  
Bloch, Anny & Sister Ilse Fruchtman  
Bloch, Margot (Bendit) & Dr. Kurt  
Bodenheimer, Marianne (Schmidt)  
Bromberg, Sabine (Gaertner)  
Bernstein, Ernst  
Coombs, Woody & Eve (Karpf, Eva)  
Couch, Elsbeth (Herzstein)  
Daniels, Ernest (husband of our departed friend Lee)  
Eisen, Trude (Schmidt)  
Egler, Ralph, Dr. (Rolf)  
Erlanger, Hans & Ilse  
Everett, Leslie Ernie (Eichbaum Lutz) & Wilma  
Federlin, Henry & Margaret  
Fleischmann, Max & Sue (Neuburger)  
Frankel, Robert & Frances (Faust)  
Frank, Peter  
Frank, Claude  
Freund, Bill & Judy  
Friedmann, Dorle (Bing)  
Friedmann, Hilde (Katzenberger)  
Frenkel, Molly (Schoenberg Malchen)  
Fuerth, Al (Alfred)  
Gardner, Ralph & Hilde (Weilheimer)  
Gershenfeld, Matti, Dr.  
Glaser, Frank & Gertrud (Schwarz)  
Gould, Walter & Trudy (Goldstein)  
Haas, Heinz, Arlyne, Monica  
Haas, Ernest & Myrna  
Herz, Margot (Levi) & Werner  
Hausman, Herbert & Bea  
  
Hellman, Gerald & Mother Nora (Kahn)  
Herrman, Harold & Anne (Ehrenberger)  
Hesky, Gretl (Rosenfelder) & Henry  
Hertz, Lotte (Gutwillig)  
Hersch, Margot (Jacob "Jackerle")  
Heuman, Fred & Lee (Gerst)  
Heymann, Werner & Yvette  
Hirsch, Bianca (From the Mannheim Clan)  
Hines, Hilde (Guckenheimer)  
Hope, Elisabeth  
Heymann, Sophie (Dittman)  
Hanau, Walter & Margot (Jungermann)  
Holtz, Norbert & Lore (Gutwillig)  
  
Basel, Switzerland  
Madison, Wisconsin  
Jerusalem, Israel  
London, England  
New York City, New York  
Tel Aviv, Israel  
Nuernberg, Germany  
McConnelsville, Ohio  
Tempe, Arizona  
London, England  
Kfar Schmarjahu, Israel  
Ramat, Hasharon, Israel  
Whiting, New Jersey  
Chestnut Hill, Massachusetts  
Baltimore, Maryland  
Paris, France  
Tel Aviv, Israel  
Waubauskene, Ontario, Canada  
Bronx, New York  
Flushing, New York  
Kew Gardens, New York  
Paris, France  
Los Angeles, California  
Melbourne, Australia  
Cherry Hill, New Jersey  
Delray Beach, Florida  
New York City, New York  
Arezzo, Italy  
New York City, New York  
Millington, New Jersey  
Kfar Schmarjahu, Israel  
Heidelberg, Germany  
New York City, New York  
New York City, New York  
Brookline, Massachusetts  
Elkins Park, Pennsylvania  
Forest Hills, New York  
Portsmouth, New Hampshire  
New York City, New York  
Montvale, New Jersey  
Titusville, Florida  
Brooklyn, New York  
  
London, England  
Sunnyside, New York  
Glenwood, Illinois  
Kfar Hardesh, Israel  
New York City, New York  
Somers, New York  
Bremgarten, Switzerland  
San Francisco, California  
South Australia  
Ventura, California  
Closter, New Jersey  
Jungerman, New York  
Luzern, Switzerland

GREETINGS FROM AROUND THE WORLD

Inow, Margot (nee Fuld)  
Ingram, Freddie & Caroline  
Ingram, Walter & Margaret  
Kaplan, Everett & Rita (Goldstein)  
Kahn, Hildegard (Liffgens & Edy)  
Karp, Elisabeth  
Kingsley, Ralph (Kleeman, Rolf)  
Kirby, Alisa (Wertheimer)  
Kissinger, Henry A. Dr. (Heinz, Alfred)  
Kissinger, Mrs. Louis  
Kissinger, Martin & Ruth  
Klaber, Eric & Bernice  
Klugman, David  
Kneller, Anne Avivah (Annelotte Herman)  
Koschland, Victor  
Kopel, Hanna (Feuchtwanger)  
Krakenberger, Juan (Hans)  
Kramer, Warren (Werner) & Elsbeth  
Kroto, Ruth (Frank)  
Kupfer, Eric  
Land, Kurt (Landenberger)  
Langlois, Gerald (Loewensohn, Gerhard)  
Lederman, Rose  
Lehman, Clotilde (Linda)  
Landau, Herman & Helen (Bombach)  
Levy, Eva (nee Putzel)  
Lindemann, Ruth (Silverman)  
Linden, Frank & Herta (Aufhauser)  
Lombroso, Shulamit (Scheindling, Frieda)  
Loon, Liese (Sulzbacher)  
Loose, Lisa (Midas)  
Lion, Judy  
Leverton, Bertha (R. O. K.)  
Marcus, Lore (Katz) & Rudy  
Mayer, Lily (Koschland)  
Mandel, Doris (Korngold)  
Mann, Fritz  
Mayer, Martin & Herta  
Mayer, Henry & Ruth (Ullman)  
Mandelbaum, Else (Mrs. Benno)  
Meyers, Margaret (Midas)  
  
Mohr, Marianne (Bing)  
Metzger, Hilde (Bamberger)  
Midas, Hans & Toby  
Mosbacher, Rose  
Neumark, Fred (Fritz)  
Noy (Neu), Thomas Wolff  
Nahon, Irene (Benario)

London, England  
New Castle on Thyme, England  
London, England  
Avon, Connecticut  
Jackson Heights, New York  
New York City, New York  
Little Heath, Herts, England  
Naharia, Israel  
Washington, D. C.  
New York City, New York  
Herzlia, Israel  
Phoeniz, Arizona  
New York City, New York  
Jerusalem, Israel  
Petach Tikna, Israel  
Haifa, Israel  
Madrid, Spain  
Bayside, New York  
Roanoke, Virginia  
Sepeulveda, California  
Bournemouth, England  
Garches, France  
Spring Valley, New York  
Deerfield Beach, Florida  
Toronto, Canada  
London, England  
Forest Hills, New York  
Birmingham, England  
Haifa, Israel  
San Francisco, California  
New York City, New York  
London, England  
London, England  
Lauderhill, Florida  
Laguna Hills, California  
Tel Aviv, Israel  
St. Louis, Missouri  
Miami Beach, Florida  
E. Glen Cove, New York  
Philadelphia, Pennsylvania  
Riveredge, New Jersey  
  
Ashkalon, Israel  
Palm Beach, Florida  
Cham, Switzerland  
Jamaica, New York  
New York City, New York  
Salt Lake City, Utah  
London, England



GREETINGS FROM AROUND THE WORLD

Offenbacher, Louise  
Oppenheimer, Barbara (Burger-Baerbl)  
Oppenheim, Henry (Hannsl) & Adele  
Oppenheim, Walter & Ruth  
Orfali, Steffi (Braun)  
Poloway, Anne (Strauss)  
Posin, Renee (Karpf)  
Patience, Alwyn & Ellen (Rosenberg)  
Ramot, Lotte (Kunreuther)  
Reading, Max (Regensburger) & Marjorie  
Roman, Lotte (Rosenfelder)  
Ries, Ilse (Bodenheimer)  
Rogers, George (Rosenfelder, Albert George)  
Robinson, Lotte (Dreyfuss)  
Roserkrans, Bella  
Rosenfield, Hans & Marion  
Rosenfeld, Ruwen  
Rosenfeld, Walter & Doris  
Rosenthal, Kita (Horn)  
Rosenthal, Estelle (wife of Louis)  
Rosenberg, Harry (Hans) & Daisy  
Runkel, Dora (Rosenfelder, Dorle)  
Salinger, Trude (Metzger)  
Schallinger, Lore (Hopf)  
Schlesinger, Fridl (Rosskamm)  
Schloss, Margot (Loewenthal)  
Schaefer, Ann (Schuster)  
Schwarz, Fred & Lea (Wasserman)  
Schwarz, Meier  
Salinger, Trudel (Metzger)  
Schwarz, Inge (Paulus)  
Schwartz, Vicki (Neuland)  
Seifert, Ilse (Landenberger)  
Sichel, Leo, Rabbi (Marianne's twin brother)  
Shuler, Kurt  
Silton, Werner (Silverthau)  
Sinclair, Peter & Susan (Oppenheimer)  
Schwab, Henry & Anne (Marx, Anneliese)  
Sommer, Lilli (Bing)  
Sherkin, Erna (Silvermann)  
Sommerich, Kurt  
Schlesinger, George & Erika (Kopalt)  
Strauss, Walter & Bertha  
  
Sommerhauser, Leelo (Eichbaum)  
Stern, Margarete (Hirsch, Gretele)  
Stone, Rolf, (Radziejewski)

Brooklyn, New York  
Buenes Aires, Argentina  
Northhampton, Massachusetts  
Barrington, Rhode Island  
Napa, California  
Richmond, Surrey, England  
Oxnard, California  
Ontario, Canada  
Kibbutz Giwat Brenned, Israel  
Sarasota, Florida  
Givatayim, Israel  
Bellevue, Washington  
New Market, Suffolk, England  
Flushing, New York  
Fuerth, Germany  
New York City, New York  
Zurich, Switzerland  
Argentina  
New York City, New York  
England  
Arlington, Virginia  
Fuerth, Germany  
Middle Village, Long Island, N. Y.  
Haifa, Israel  
Allentown, Pennsylvania  
Melbourne, Australia  
Atherton, California  
Parsippany, New Jersey  
Jerusalem, Israel  
Middle Village, Long Island, N. Y.  
Flushing, New York  
New York City, New York  
New York City, New York  
London, England  
Rancho Santa Fe, California  
Forest Hills, New York  
London, England  
Chestnut Hill, Massachusetts  
London, England  
Flushing, New York  
Milwaukee, Wisconsin  
Merrick, New York  
Flushing, New York  
  
Lincoln, Nebraska  
London, England  
Oakland, California

GREETINGS FROM AROUND THE WORLD

Talmone, Paula (Oppenheimer)  
Teitz, Eric & Jane  
Tennenhaus, Hanna (Faust)  
Teutsch, Annemarie (Jung)  
Thurnauer, Hans & Delores  
Thalheimer, Jack & Jean  
Ullman, Eva (Hirschmann)  
Vitkine, Anne Marie (Loewensohn, Annemie)  
Vogelbaum, Fred & Nana  
Vogelbaum, Rolf & Ruth  
Waelder, Claire (Reichsthaler, Trudel)  
Waring, Hilde (Joseph)  
Watson, Hilde (Metzger)  
Weinberg, Dr. Werner & Lisl (Haberstadt)  
Whiteman, Dorit, PHD.  
White, Anna (Roederer)  
Wiener, Dr. Gerd & Trudel (Farntrog)  
Winart, Lotte (Weinshenk)

Iezrael, Israel  
Denver, Colorado & Jerusalem, Israel  
Miami Beach, Florida  
Kew Gardens, Long Island, New York  
Boulder, Colorado  
Alexandria, Virginia  
Sarasota, Florida  
Boulogne, France  
Buenos Aires, Argentina  
Buenos Aires, Argentina  
Nice, France  
Riverdale, New York City, New York  
London, England  
Cincinnati, Ohio  
Hollis Hills, New York  
Berkeley, California  
Silver Spring, Maryland  
London, England

LATE ADDITIONAL GREETINGS:

Adler, Norbert  
Baer, Howard (From the Frankfurt Group)  
Cahn, Edith (Goldstein)  
Cohn, Ruth (Hirschmann)  
Keller, Lotte (Frank)  
Mullen, Ken & Pam (From Hamburg Group)  
Orthal, Alizah (Wife of our late friend Berthold)  
Rose, Herbert & Ilse (Steinhardt)  
Robinson, Cysil & Ilse (Lowensohn)  
Seligsberger, Grete (Wife of our late  
friend Ludwig)  
Ullman, Joey & Edith (The Mannheim Group)  
Wasserman, Leo

Binghamton, New York  
Atlanta, Georgia  
Rego Park, New York  
Cleveland, Ohio  
Flushing, New York  
Oakland, California  
Israel  
Brookline, Massachusetts  
Whetstone, England  
Newton Centre, Massachusetts  
Cliffside Park, New Jersey  
New York City, New York

LATE ADDITIONS TO OUR "GOLDEN YEARS PLUS REUNION"

Sat Only <u>BUFF, FRED</u> ?	<u>Paramus, New Jersey</u>	
Sat Only <u>BUFF, LOTTE</u> (Neuberger) ?	<u>Paramus, New Jersey</u>	
Sun Only <u>Dittman, Gerda</u> (Ottenssooser)	<u>Manhattan, NY</u>	
<u>FREILER, KURT</u>	<u>Los Angeles, California</u>	
<u>FREILER, MICHELE</u>	<u>Los Angeles, California</u>	
<u>FREUND, JUDY</u> (Steinberger, Judith)	<u>Millington, New Jersey</u>	
<u>FREUND, DR. WILLIAM</u> (BILL) (Kurt Wilhelm)	<u>Millington, New Jersey</u>	
<u>FREUND, HUGO</u>	<u>Philadelphia, Pennsylvania</u>	<u>3RD GENERATION</u>
<u>FREUND, SUSAN</u> (Isaacs)	<u>Philadelphia, Pennsylvania</u>	<u>3RD GENERATION</u>
Sat Only <u>HELBRAUN, BARBARA</u> ?	<u>Closter, New Jersey</u>	<u>3RD GENERATION</u>
<u>HEIMAN, DIANE</u>	<u>New York City, New York</u>	<u>3RD GENERATION</u>
<u>HELLER, JEFFREY</u>	<u>Cranford, New Jersey</u>	<u>3RD GENERATION</u>
<u>HELLER, NANCY</u> (nee Freund)	<u>Cranford, New Jersey</u>	<u>3RD GENERATION</u>
<u>HELLER, DEENA</u>	<u>Cranford, New Jersey</u>	<u>4TH GENERATION</u>
<u>HELLER, REBECCA</u>	<u>Cranford, New Jersey</u>	<u>4TH GENERATION</u>
<u>KAHN, EDY</u>	<u>Jackson Heights, New York</u>	
<u>KAHN, HILDEGARD</u> (Liffgens)	<u>Jackson Heights, New York</u>	
<u>LION, MANACHIM</u> (Heinz)	<u>Rehovot, Israel</u>	
Sun Only <u>Miller, Michael</u>	<u>Flushing, NY</u>	
Sun Only <u>Heyman, Sophie</u> (nee Dittman)	<u>Closter, NJ</u>	
Sun Only <u>Heyman, Lee</u>	<u>Closter, NJ</u>	

SPECIAL NOTICES:

We are delighted to welcome back BILL FREUND as a panelist. His presentation is entitled "Lesson - Since the Last Reunion".

Since we welcome so many of our children's generation to this Historic Reunion, we encourage them to get acquainted and perhaps dine together.

P.S. For our Grandchildren, we plan a special get-together prior to the children's concert on Saturday afternoon at 2:30 PM.

Susie Reissner and Fred Zeller will join me in giving a short history on the importance of our Reunion and those lasting friendships and relationships formed in our childhood.

LATE CANCELLATIONS

<u>BONDY, SUSAN</u>	<u>Traverse City,</u>
<u>GUNDEL, VICKI</u>	<u>New York City, New York</u>
<u>GUNDELFINGER, ALICE (HIRSCH)</u>	<u>New York City, New York</u>
<u>HABERMAN, MARGO (SCHLOSS) &amp; PAUL</u>	<u>Daytona Beach, Florida</u>
<u>HOLZMAN, ERNEST &amp; SHARON</u>	<u>Falls Church, Virginia</u>
<u>KELLER, LOTTE (FRANK)</u>	<u>Flushing, New York</u>
<u>KING, STANLEY</u>	<u>New Rochelle, New York</u>
<u>KOENIG, BERT &amp; SOPHIE (PRETSFELDER)</u>	<u>Ottawa, Canada</u>
<u>OPPENHEIM, WALTER &amp; RUTH (HEIMAN)</u>	<u>Barrington, Rhode Island</u>
<u>PUTTER, EILEEN (SOMMERHAUSER)</u>	<u>Bellevue, Washington</u>
<u>ROBINSON, SAM &amp; LOTTE (DREYFUSS)</u>	<u>Flushing, New York</u>
<u>ROSE, HERBERT &amp; ILSE (STEINHARDT)</u>	<u>Brookline, Massachusetts</u>
<u>SCHWAB, HENRY &amp; ANNE (MARY)</u>	<u>Chestnut Hill, Massachusetts</u>
<u>SEGAL, RUTH (GROSZMAN)</u>	<u>Manhattan, New York</u>
<u>SHOTLAND, EDWIN &amp; MARIANNE (HESS)</u>	<u>Silver Spring Maryland</u>
<u>SINCLAIR, PETER &amp; SUSAN (OPPENHEIMER)</u>	<u>England</u>
<u>SOMMERHAUSER, LEELO (EICHBAUM)</u>	<u>Lincoln, Nebraska</u>
<u>STRAUSS, INGE (WASSERMAN)</u>	<u>Riverdale, New York</u>
<u>BERGMANN, FREDERICK &amp; EVA R. (REICHE)</u>	<u>Jamaica, New York</u>
<u>SHERMAN, URSULA (FEIBELMAN)</u>	<u>Berkeley, California</u>
<u>Friedman, Arnold &amp; Susi</u>	<u>Hadley, MA</u>
<u>Glaser, Willie &amp; Jean</u>	<u>Montreal, Canada</u>
<u>Mittel, Paul &amp; Ruth (Lauchheimer)</u>	<u>Jackson Heights, NY</u>
<u>Roach, Steven &amp; Carol</u>	<u>Little Neck, NY</u>
<u>Schwarz, Walter &amp; Edith (Fraenkel)</u>	<u>Little Neck, NY</u>
<u>Smith, Warner &amp; Amely</u>	<u>Williamstown, MA</u>
<u>Steinberg, Lenny</u>	<u>Dallas, TX</u>

P.S. ALL THE ABOVE SEND GREETINGS TO EVERYONE AT THE GOLDEN YEARS PLUS REUNION

Evenings -

after 7<sup>30</sup> pm

914 - 946 3387

Kutscher's

300 Per Week

Naomi Hirsch Sunday  
service - 9:30 or 10 AM

should last 1/2 hr  
service by us  
talk by me 10 min



Naomi Hirsch

h: 914-963-7942

o = 631-1770

FX - 914-478-7028

---

RS 23 in Engl

E N

210 on 'n

Kaddish } <sup>1/2</sup>  
Sermon } <sub>hr</sub>

---

cor rd expressively  
10 days for alt. unison

wee mid-dune; sled in, lachis

Frank A. Harris  
14 Soundview Avenue  
White Plains, New York 10606  
(914) 946 3387

December 17, 1991

Rabbi Robert L. Lehman  
70 Park Terrace East  
New York, New York 10034

Dear Bob:

Let me gratefully acknowledge your kind letter dated December 9th and express our joy about your willingness to partake in our Golden Years Plus Reunion June 26 - 28, 1992.

Our memorial service will definitely take place on Sunday morning, not Saturday, therefore this should not create a conflict with your obligations to your congregation. It might also afford you the opportunity to attend our panel discussions and/or concert on Saturday afternoon and certainly the festive banquet on Saturday night.

We hope that Loni will be able to join you. We are just thrilled that the grandnephew of the late Dr. Freudenthal will become a participant at our historic reunion. We will communicate again prior to the big event. Beri joins me in extending our best wishes to you and Loni for a relaxing, healthy New Year.

Yours,

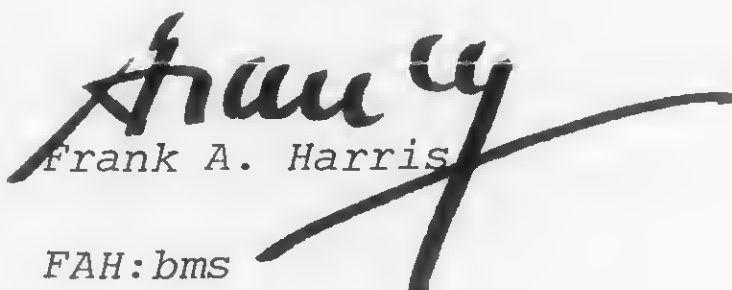
  
Frank A. Harris

FAH:bms

Frank A. Harris  
14 Soundview Avenue  
White Plains, New York 10606

June 11, 1992

Rabbi Robert L. Lehman  
70 Park Terrace East  
Apartment 3 L  
New York City, New York 10034

Dear Bob:

As promised, I submit to you a copy of our news release and a copy of the program for our Golden Years Plus Reunion. You will notice that proper recognition is given to your willingness to conduct the Memorial Service on Sunday morning and we do look forward to welcoming you and Loni to our reunion.

I have asked Roger Brooks of Kutshers Country Club once again to confirm your reservation.

Beri joins me in extending to you and Loni our best wishes until we meet at Kutshers.

Yours,

  
Frank A. Harris  
FAH:bms

# NEWS RELEASE

For Immediate Release  
Information Contact:  
*Frank A. Harris*  
*14 Soundview Avenue*  
*White Plains, N.Y. 10606*  
*(914) 946-3387*

## THE NUERNBERG-FUERTH GOLDEN YEARS PLUS REUNION SLATED

White Plains, New York -May 25, 1992

Kutsher's Country Club in Monticello, New York will be the location for the fourth reunion of former Jewish residents from Nuernberg-Fuerth in Germany. The event will take place from June 26 through June 28, 1992. The get-together is chaired by Frank and Beri Harris of White Plains, New York. Referred to as the "Golden Years PLUS Reunion," the gathering signifies the passing of fifty years plus since these former residents were scattered around the globe and were fortunate enough to survive Nazi persecution. The theme this year is *Germany's Loss-The World's Gain*.

More than 400 people from nine countries and twenty-one states will be on hand for the weekend celebration. These include four generations of two entire families. Reservations have been received from Australia, South Africa, Israel, England, Scotland, Switzerland, Peru and Canada.

more....

The program for the two days includes panel discussions covering the topics: *Our Survival, Escape And Contribution To Our Adopted Countries - And To Mankind; The Impact Of The Holocaust On Our Children And Our Children's Children;* and *Should We Keep Silent Or Make Sure The World Never Forgets?*

A musicale will honor Maria and Bill Thurnauer who, by their generosity, help hundreds of youngsters further their musical careers. The Thurnauer School of Music will present "Dividends of our Success," a third generation concert. Also, a second generation female Cantor, Naomi Hirsch, Mezzo-Soprano, will perform "Voices and Rhythms of Jewish Vienna." She will be accompanied by Maxine Feldman on the piano. The music was written by Jewish Viennese composers or heard by Viennese Jews throughout the eighteenth, nineteenth and twentieth centuries, music of the Synagogue, German Lieder, Yiddish Theatre, Cabaret and Operetta. Hirsch has recently been installed as Cantor for Temple Beth Abraham in Tarrytown, New York.

According to Frank Harris, a private memorial service will be conducted by Dr. Robert L. Lehman, the grandnephew of the late Chief Rabbi from Nuernberg, Dr. Max Freudenthal. Lehman has been the Rabbi of the Hebrew Tabernacle in New York City for thirty-five years, the longest tenure of any reform congregation Rabbi in that city. He is a speaker and lecturer and President of the American Federation of Jews from Central Europe. He will be assisted by Cantor Hirsch.

Participants in the reunion may browse through an exhibit room of pictures, momentos, books and magazines from yesteryear to date. Four video cassette tapes will be available for viewing. They are entitled: "Jack Heiman's Dedication of a

more.....



Memorial in Demmelsdorf-Zeckendorf" which has also been translated into German; Werner Heymann's "Ein Fraenkisches Jerusalem"; Luise David's "Pictures of a Reunion" translated into the German "Bilder Einer Wieder Begegnung" and Otto Lowy's "Journey to Prague - Not Going Home - Going Back."

Harris commented that "this reunion is unique because, after 50 years plus, we can rejoice in our accomplishments, those of our children and grandchildren. We can take pride that we have overcome and have succeeded in rebuilding new lives in new countries, raising families we are proud of who will, hopefully, carry the torch of our heritage into the future."

Bank of America  
Financial Avenue  
White Plains, New York 10606

June 10, 1992

Mr. Roger Brooks  
Kutshers Country Club  
Monticello, New York 12701

Dear Roger:

Since we seem to have problems connecting and we are just two weeks away from our historic Reunion. I have decided not to wait any longer, but to put everything in writing and expect an immediate response.

I need confirmation for the following guests:

✓ Dr. & Mrs. Bob Lehman (Rabbi) Apt 3L, 70 Park Terrace East, New York City, New York 10034. Telephone (212) 943 4454. To be charged to me.

Mrs. Naomi Hirsch (Cantor) 1 David Lane # 4-H, Yonkers, New York 10701. Telephone (914) 963 7942. To be charged to me.

Ms. Maxine Feldman, Mr. Steve Schwartzman, c/o Naomi Hirsch, 1 David Lane #4-H, Yonkers, New York 10701. To be charged to me.

Dr. & Mrs. Bill Freund, 64 Circle Drive, Millington, New Jersey 07946. Telephone (908) 647 0734.

Their daughter and family, Nancy and Jeffrey Heller, same address, and their children Deena 6 years, Rebecca 3 years. Because of their children, they need a Kutsher hotel room.

Son and wife, Mr. and Mrs. Hugo Freund, would stay at a nearby motel and partake in all activities and meals.

Mrs. Alice King, 62 Mohegan Lake, Larchmont, New York 10538. Telephone (914) 834 6075, had to change her reservation to a single room due to her husband's illness. What is the status?

Mr. Walter Traubel, 256 Concord Drive, Paramus, New Jersey, 07652. Telephone (201) 265 8401; and Mr. Ludwig Frank 2230 Cruger Avenue, Bronx, New York 10467. Telephone (212) 654 9548 (he has a confirmed deluxe room). Both Mr. Traubel and Mr. Frank have agreed to share a room, separate beds please.

Mr. Herbert Tuchman, 222 Woodlawn Avenue, Hubbard Woods, Winnetka, Illinois.  
Telephone (708) 835 2827.

Ms. Inge Strauss, 621 W. 227 Street, New York City, New York 10463.  
Telephone (212) 543 8886. Ms. Strauss has a confirmed Tower Room. She  
cannot attend due to illness and has released her room to us. This room  
is to be used only for one of my above named guests.

Your immediate confirmation on all requests is essential.

I enclose a copy of our program; needless to say we are overwhelmed with  
details.

Regards,

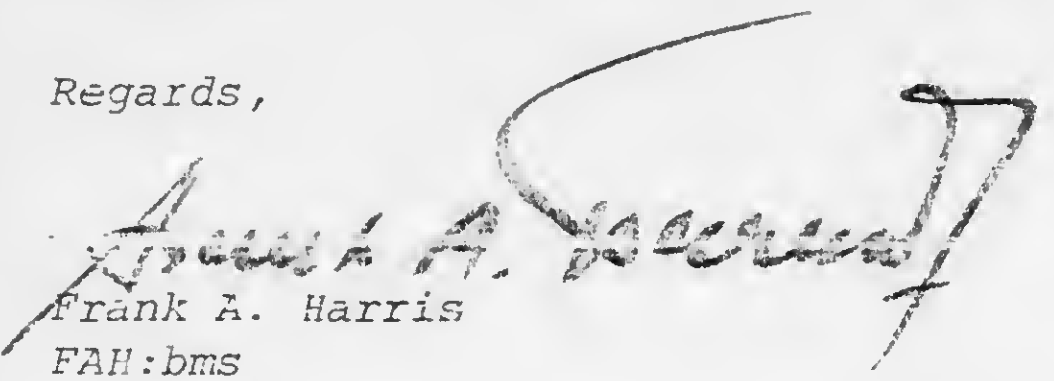
  
Frank A. Harris

FAH:bms

P.S. To avoid any further misunderstandings, please advise your reservation  
staff to channel all requests for the NBG- FT group to you personally and  
you in turn to me.

P.P.S. Have a Mr. and Mrs. Kurt Freiler of 861 Hanley Avenue, Los Angeles,  
California 90049, contacted you?

AR 25598

8/19

SCHWEINFURT TRIP - ARTICLES, PROGRAMS, ITINERARIES & LISTS 1990-1991

ARCHIVES

# A & T TRAVEL ASSOCIATES

755 CENTRAL PARK AVENUE

SCARSDALE, NY 10583

914-472-0400 212-601-6960

800 - 724-7554 NOT GOOD IN NY STATE

FAX 914-472-3437

DATE: 17 JUN 91

PAGE: 1

AGENT: DN

FOR: LEHMAN/ROBERT DR

COMPLETE PARTY OF 2

and MRS. ILONA LEHMAN

DR ROBERT LEHMAN

---

JUL 10 WEDNESDAY	630PM	LUFTHANSA	FLT 401M
AIR-LVE NYC-KENNEDY	755AM*	DINNER	NONSTOP DOUGLAS DC10
ARR FRANKFURT			
JUL 25 THURSDAY	1000AM	LUFTHANSA	FLT 400M
AIR-LVE FRANKFURT	1220PM		NONSTOP BOEING 747
ARR NYC-KENNEDY			

\* 755A ARRIVE JUL 11

REQUESTING 75/50 TA RATE



# A & T TRAVEL ASSOCIATES

755 CENTRAL PARK WEST

NEW YORK, N.Y. 10019

TELEPHONE 212-633-1100

800-733-7554 (TOLL FREE)

© 1981 A & T TRAVEL ASSOCIATES

DATE: 17 JUN 91

PAGE: 1

AGENT: DN

FOR: LEHMAN/ROBERT DR

COMPLETE PARTY OF 2

and MRS. ILONA LEHMAN

DR ROBERT LEHMAN

JUL 10 WEDNESDAY

AIR-LVE NYC-KENNEDY  
ARR FRANKFURT

630PM LUFTHANSA  
755AM\* DINNER

FLT 401M  
NONSTOP DOUGLAS DC10

JUL 25 THURSDAY

AIR-LVE FRANKFURT  
ARR NYC-KENNEDY

1000AM LUFTHANSA  
1220PM

FLT 400M  
NONSTOP BOEING 747

\* 755A ARRIVE JUL 11

REQUESTING 75/50 TA RATE

ITINERARY BOB & LONI

lv JFK, july 10th , flight # 401; lv 6:30 P.M.  
arr Frankfurt 8 AM LUFTHANSA

night of july 11 -12; FRANKfurt sheraton airport  
Fax: (69) 6-97-72209  
phone: (69) 6-97-70

July 12th: Arrive to Luxembourg, stay at  
NOBILIS HOTEL, 47 av de Gare  
Fax: 40-31-01  
Phone: 49-49-71/2  
(we plan to stay for 3 nights but have reservations  
so far only for night of the 12th!)

July 16th through July 20th (perhaps 21st)  
Park Hotel, SCHWEINFURT  
country code: 49

SCHWEINFURT MUNICIPAL OFFICES:  
telephone: 09721/51-~~A~~ extension 533  
Fax: 09721/51 265  
ask for MR. HANS SCHNABEL  
or office of Oberburgermeister (mayor) DR. PETZOLD

July 21 through 24  
will try to obtain room at Hotel SONNHOF, Bad Koenigstein  
or Hotel Krone, Asmanshausen

July 25 return to NY  
flight # 400, lv Frankfurt 10 A.M.  
arrive JFK 12:30 P.M.  
flight is by Lufthansa

Besuch der  
ehemaligen jüdischen Mitbürger  
im Rahmen  
der 1200 Jahrfeier  
der Stadt Schweinfurt  
vom 16.7. - 23.7.91

- Programm -

### Dienstag, 16.7.91

- Ankunft auf dem Flughafen in Frankfurt  
Wir erwarten Sie auf dem Flughafen Frankfurt und bringen Sie mit Bussen nach Schweinfurt zum Hotel

- Ankunft auf anderen Flughäfen  
Sollte Ihr Flugzeug auf einem anderen Flughafen landen, teilen Sie uns dies bitte rechtzeitig mit.

### Mittwoch, 17.7.91

11.00-12.00 Uhr Begrüßung durch den Oberbürgermeister im Leopoldinasaal, Friedrich-Rückert-Bau; Informationen zur 1200 Jahrfeier und zum geplanten Besuchsprogramm durch Herrn Heinzmann, Herrn Schnabel und Frau Molin

12.00-14.00 Uhr Mittagessen im "Brauhaus am Markt"

14.00-17:00 Uhr Stadtrundfahrt mit Kaffeepause in der Gaststätte "Jahnsplatz"

17.00 Uhr Ankunft im Hotel

20.00 Uhr Abfahrt zum Schloß Zeilitzheim

20.30 Uhr "Kulturelles Franken" - Abendessen mit kulturellen Beiträgen aus Franken

23.30 Uhr Rückkehr ins Hotel

### Donnerstag, 18.7.91

10.00 Uhr Abfahrt nach Würzburg

11.30-12.30 Uhr Rundgang durch die Würzburger Residenz

13.00-16.00 Uhr Besuch der israelitischen Kultusgemeinde Würzburg mit anschließendem Mittagessen

17.00 Uhr Ankunft in den Hotels

20.30 Uhr Empfang durch den Oberbürgermeister in der Rathausdiele zusammen mit den Delegationen der Partnerstädte und Ehrengästen der Stadt Schweinfurt

### Freitag, 19.7.91

Am Freitagvormittag Möglichkeit zu folgenden Besichtigungen:

9.00-11.00 Uhr Industriebesichtigung

10.30-12.00Uhr Besichtigung eines der Museen der Städtischen Sammlungen Schweinfurt

10.30-12.00 Uhr Besuch der Multi-Media-Schau "1200 Jahre Schweinfurt"

12.00-14.00 Uhr Mittagessen in einem Schweinfurter Restaurant

14.30-15.30 Uhr Stadtrundgang

18.00-19.00 Uhr Festgottesdienst in der St. Johannis-Kirche

19.30 Uhr Imbiss mit Ehrengästen

21.30 Uhr Festakt mit Festrede zur 1200 Jahrfeier auf dem Marktplatz

22.15 Uhr Kulturelles Festprogramm

23.45-24.00 Uhr Kleines Feuerwerk am Marktplatz

**Samstag, 20.7.91**

Möglichkeit zum Besuch des Historisch-kulturellen  
Bürgerfestes anlässlich der 1200 Jahrfeier

**Sonntag, 21.7.91**

10.00-11.00 Uhr Gedenkfeier mit dem Rabbiner  
Dr. Lehman am jüdischen  
Friedhof

Möglichkeit zu einer Fahrt nach Thüringen (ehemalige  
DDR)

11.00-13.00 Uhr Busfahrt nach Meiningen

13.00-15.00 Uhr Mittagessen auf dem Schloß  
Landsberg

15.00-17.00 Uhr Rundgang durch Meiningen

17.00-18.30 Uhr Kaffeepause

20.30 Uhr Ankunft in den Hotels

**Montag, 22.7.91**

10.00-13.00 Uhr Schifffahrt nach Volkach mit  
Weinprobe

13.00-15.00 Uhr Mittagessen im Schelfenhaus in  
Volkach

15.00-16.30 Uhr Spaziergang durch den Weinort  
Volkach mit Empfang durch  
den Volkacher Ratsherrn

16.30-18.00 Uhr Kaffeepause in Volkach

18.00-20.30 Uhr Rückfahrt mit dem Schiff;  
Abendessen mit musikalischer  
Umrahmung an Bord; Verab-  
scheidung durch den Oberbür-  
germeister auf dem Schiff

**Dienstag, 23.7.91**

- Wir bringen Sie mit Bussen zum Flughafen Frankfurt



# A & T TRAVEL ASSOCIATES

200 E. 10th St. New York, N.Y. 10003  
Tel. (212) 691-1234

DATE: 17 JUN 91 PAGE: 1

AGENT: DM

FOR: LEHMAN/ROBERT DR  
COMPLETE PARTY OF 2  
and MRS. ILONA LEHMAN

DR ROBERT LEHMAN

JUL 10 WEDNESDAY  
AIR-LVE NYC-KENNEDY 630PM LUFTHANSA FLT 401H  
ARR FRANKFURT 755AM\* DINNER NONSTOP DOUGLAS DC10

JUL 25 THURSDAY  
AIR-LVE FRANKFURT 1000AM LUFTHANSA FLT 400H  
ARR NYC-KENNEDY 1220PM NONSTOP BOEING 747

\* 755A ARRIVE JUL 11

REQUESTING 75/50 TA RATE

FESTAKT

PROGRAMM

1200 *ja* hrfeier  
Schweinfurt

# "Tages Arbeit, abends Gäste!"

„Tages Arbeit, abends Gäste!  
Saure Wochen, frohe Feste!“  
Diese Zeilen aus Goethes Ballade  
„Der Schatzgräber“ könnten genau  
für unseren Festakt zur 1200 Jahr-  
feier geschrieben sein.

Fleißig gearbeitet wird stets in  
unserem Schweinfurt, das in seiner  
Weltoffenheit gerne Gäste aus  
allen Himmelsrichtungen emp-  
fängt. Wirtschaftliche Entwicklun-  
gen haben uns in jüngster Zeit auch manche harte Nuss  
beschert, doch voller Zuversicht feiern wir mit unseren  
Bürgern und Besuchern aus der ganzen Welt den 1200.  
Geburtstag unserer ersten urkundlichen Erwähnung.

Wir freuen uns, daß unsere Nachbarn aus Thüringen nun  
daran ebenso teilnehmen können, wie unsere Freunde  
aus den Partnerstädten. Ganz besonders herzlich begrü-  
ßen möchte ich jedoch unsere ehemaligen jüdischen  
Mitbürger, die mit ihrer Teilnahme ein Zeichen für  
Frieden und Versöhnung setzen.

„Es wechseln die Zeiten“, ist bezeichnenderweise die  
Revue überschrieben, die uns an diesem Abend nochmals  
Schweinfurt von der Welt des Mittelalters bis heute vor  
Augen führen will. Neben Krieg und Not gehörten dazu  
auch Epochen humanistischer Blüte und wirtschaftlichen  
Aufschwungs bis zur heutigen Weltgeltung.

Möge unser Schweinfurt in Frieden und Freiheit immer  
so leuchten, wie heute abend in den Augen und Herzen  
seiner Bürger und Freunde.



Petzold  
Oberbürgermeister

# Grußwort

der Stellvertreterin des Bayerischen Ministerpräsidenten  
und Staatsministerin der Justiz  
Dr. Mathilde Berghofer-Weichner

Die Stadt Schweinfurt feiert  
Geburtstag.  
Vor 1200 Jahren, am 12. Sep-  
tember 791, war erstmals in  
einer Urkunde von der  
„suinfurtero marcu“ die Rede,  
als ein Ehepaar dem Kloster  
Fulda fast seinen gesamten  
Besitz in der „Swinfurter  
Mark“ übereignet hat.



Seither ist viel geschehen. Vierzig oder gar fünfzig  
Generationen haben mittlerweile in Schweinfurt gelebt,  
die Stadt hat sich zu einer bedeutenden und in der Welt  
bekannten Industriestadt entwickelt. Schweinfurt steht  
aber nicht nur für eine hochmoderne Industrie, sondern  
auch für ein ausgeprägtes Geschichtsbewußtsein und ein  
vielfältiges kulturelles Leben. Dies alles ist der Energie,  
dem Fleiß und dem Erfindungsreichtum der Bürgerinnen  
und Bürger der Stadt zu verdanken, die sich auch durch  
die vielen Rückschläge, die die Stadt in ihrer wechsel-  
vollen Vergangenheit erdulden mußte, nicht entmutigen  
ließen.

Ich gratuliere der Stadt und allen Schweinfurterinnen und  
Schweinfurtern sehr herzlich zu dem eindrucksvollen  
Jubiläum, allen Gästen der Jubiläumsfeierlichkeiten  
wünsche ich frohe und unterhaltsame Stunden. Möge die  
Stadt Schweinfurt auch in Zukunft eine blühende und  
glückliche Entwicklung nehmen.

Dr. Mathilde Berghofer-Weichner

# Programm

Freitag, 19. Juli 1991

18.00 Uhr

**Festgottesdienst • St. Johannis-Kirche**

19.30 Uhr

**Imbiß im Rathausinnenhof**

Für das leibliche Wohl sorgen der Verein Schweinfurter Köche e.V.  
und die Schweinfurter Bürgervereine.  
Gutscheine werden eingelöst.

21.00 Uhr

**Festakt am Marktplatz**

22.00 Uhr

**Achtung Schweinfurt**

- eine Revue

# Festgottesdienst

Ökumenischer Gottesdienst zur  
1200 Jahrfeier  
der Stadt Schweinfurt

**Begrüßung**

Dekan Johannes Strauß

**Grußworte**

Kreisdekan Oberkirchenrat

Gottfried Naether

Rabbiner Dr. Robert Lehman

**Predigt**

Bischof Paul Werner Scheele

**Chöre**

Heilig-Geist-Chor

Leitung: Martin Seiwert

Kantorei St. Johannis

Leitung: Hans-Dieter Schlosser

# Festakt

„Wohlauf die Luft geht frisch und rein“

Fränkisches Volkslied

Satz: Lorenz Schlerf

## Begrüßung

durch Oberbürgermeister

Kurt Petzold

„Aus der Jugendzeit“

nach Text von Friedrich Rückert

Ritornell, Lied und Satz: Gustav

Gunsenheimer

## Festansprache

der Stellvertreterin des Bayerischen  
Ministerpräsidenten und Staatsministerin

der Justiz,

Frau Berghofer-Weichner

„Wahre Freundschaft soll nicht wanken“

Fränkisches Volkslied

Satz: Karl Haus

Ausführende: Schweinfurter Chöre

Leitung: Gustav Gunsenheimer

# Achtung Schweinfurt - eine Revue

## Prolog

Fanfare

Turmbläser der Musikschule  
Schweinfurt

Grün - Weiß

Schweinfurter Stadtpfeifer  
Leitung: Peter Niedermeyer

Achtung Schweinfurt

Musik, Text, Gesang C.R.W.,  
Tanzgruppe

## Es wechseln die Zeiten

Welt des Mittelalters

O Fortuna  
Eingangschor zu  
Carmina Burana  
von Carl Orff

Liederkranz Schweinfurt  
Leitung: Gustav Gunsenheimer

Krieg und Not

Sprecher: Klaus Christ  
Marcel Sztukowski

Dies irae  
Martin Seiwert

Heilig-Geist-Chor  
Leitung: Martin Seiwert

Schweinfurt heute

Sprecher: Klaus Christ

## Das Rathaus zu Schweinfurt

Tänze der Renaissance Turmbläser, Zupforchester und  
Orchester der Musikschule  
Schweinfurt

Leitung: Bernd Geith und  
Rainer Vollmann

Gedanken von Olympia Morata  
Sprecher: Klaus Christ

Der Krämerskorb  
von Hans Sachs

Hans Sachs Gruppe Schweinfurt  
Leitung: Hans Driesel



## Kugellager

Kugellagersong	Arrangement C.W.R. Tanzgruppe Solisten: Michael Lamprecht, Karina Schiwietz
Ausbruch	Jazz-Tanzgruppe der VHS- Schweinfurt Leitung: Hiltrud Schurz
Das Rad	RV Solidarität Zweierkunstradfahren Bianca Rösch, Yvonne Wachter
Work-machine	Theatergruppe am Celtis Musik, Gesang: C.R.W.

## Das Rückertdenkmal zu Schweinfurt

Das Denkmal	Texte von Friedrich Rückert
Das Bäumlein, das andere Blätter hat gewollt	Sprecher: Christian Lemmerich Karina Schiwietz, Marcel Sztukowski
Kindertotenlieder	Musik: Gustav Mahler Karina Schiwietz, Gesang Wieland Reißmann, Klavier

## Schweinfurt international

Die Big Band stellt vor:	Big Band der Musikschule Schweinfurt
Finland	Leitung: Klaus Hammer
Türkei	Arrangement:
USA	Wieland Reißmann
Schottland	
Italien	
Griechenland	
Frankreich	

## Epilog

Ode an die Freude  
Illumination

# An die Freude

(Friedrich Schiller)

*Freude, schöner Götterfunken,*

*Tochter aus Elysium,*

*Wir betreten feuertrunken,*

*Himmlische, dein Heiligtum.*

*Deine Zauber binden wieder,*

*Was die Mode streng geteilt,*

*Alle Menschen werden Brüder,*

*Wo dein sanfter Flügel weilt.*

*Seid umschlungen, Millionen!*

*Diesen Kuß der ganzen Welt!*

*Brüder - überm Sternenzelt*

*Muß ein lieber Vater wohnen.*

# Mitwirkende:

Schweinfurter Stadtpfeifer	(Leitung: Peter Niedermeyer)
Tanzgruppe	David Robinson, Dirk Seifert Christine Pfister, Eleonore Lemmerich, Julia Kleinhenz, Friederike Maier-Winter, Christina Neuhauser, Verena Hausknecht, Johannes Schurz, Karina Schiwietz
Liederkranz Schweinfurt	(Leitung: Gustav Gunsenheimer)
Heilig-Geist-Chor Schweinfurt	(Leitung: Martin Seiwert)
Turmbläser, Zupforchester und Orchester der Musikschule Schweinfurt	(Leitung: Bernd Geith und Rainer Vollmann)
Hans Sachs Gruppe Schweinfurt	(Leitung: Hans Driesel)
Jazz-Tanzgruppe der VHS Schweinfurt	(Leitung: Hiltrud Schurz)
RV Solidarität	Bianca Rösch, Yvonne Wachter
Theatergruppe am Celtis	(Leitung: Bernd Lemmerich)
Big Band der Musikschule Schweinfurt	(Leitung: Klaus Hammer, Arrangements: Wieland Reißmann)
C.R.W. Musik, Gesang Text, Arrangements	Christian Wagner
Sängerin	Karina Schiwietz
Sprecher	Klaus Christ, Marcel Sztukowski, Christian Lemmerich
Moderator	Christian Lemmerich
Licht und Ton	Audio Express Erbach
Technische Leitung	Christian Wagner
Regie und Gesamtleitung	Bernd Lemmerich

# Willkommen in Schweinfurt

Erinnerungen  
zum  
Besuch  
der ehemaligen  
jüdischen  
Mitbürger  
in Schweinfurt  
vom 16.7. - 22.7.1991

1200 *ja* hrfeier  
Schweinfurt

**Erinnerungen  
an den Besuch  
der ehemaligen  
jüdischen Mitbürger  
aus Anlaß der  
1200 Jahrfeier der  
Stadt Schweinfurt  
vom 16.7. - 22.7. 1991**

## Wie kam es zu der Einladung ?

Schon seit vielen Jahren besuchten immer wieder einmal ehemalige jüdische Mitbürger als Gäste die Stadt Schweinfurt. Oft wurde dabei der Wunsch ausgesprochen wie schön es doch wäre, wenn sich alle, die vor mehr als 50 Jahren Schweinfurt verlassen mußten, zusammen wieder einmal in der alten Heimatstadt treffen könnten. Oberbürgermeister Kurt Petzold hatte die Idee, die 1200 Jahrfeier der Stadt im Jahre 1991 als Anlaß für eine gemeinsame Einladung aller der Stadt noch bekannten ehemaligen jüdischen Mitbürger zu nutzen. Er schlug dies dem Stadtrat vor und erhielt von dort einhellige Zustimmung für seinen Plan. Allen war die eminente Bedeutung des Besuches für die Stadt Schweinfurt bewußt. Der Oberbürgermeister betraute daraufhin die mit der Ausrichtung des Festjahres beauftragte Schweinfurt-Information mit der Gesamtorganisation des Besuches.

Die ersten Einladungen hatte man im Mai 1990 verschickt. Neben vielen spontanen Zusagen kamen auch einige Briefe, in denen um Verständnis für eine Bedenkzeit gebeten wurde. Auch einige wenige Absagen gingen ein; für manche war also doch eine Rückkehr in die Stadt, aus der sie vor vielen Jahren fliehen mußten, nicht mehr zuzumuten. Erfreulich war, daß sich die ursprüngliche Anzahl der noch bekannten ehemaligen jüdischen Mitbürger durch Informationen der Eingeladenen schnell erhöht hat. Da lebt noch ein Bruder in Argentinien oder eine Tante in Israel. Sofort wurden die uns bis dahin nicht bekannten ehemaligen Schweinfurter noch eingeladen.

So konnte man zu Beginn des Festjahres davon ausgehen, daß etwa 80 ehemalige jüdischen Mitbürger mit ihren Ehegatten oder Kindern nach Schweinfurt kommen würden. Die Stadt hatte neben denjenigen, die damals in Schweinfurt wohnten auch immer noch eine Begleitperson eingeladen.

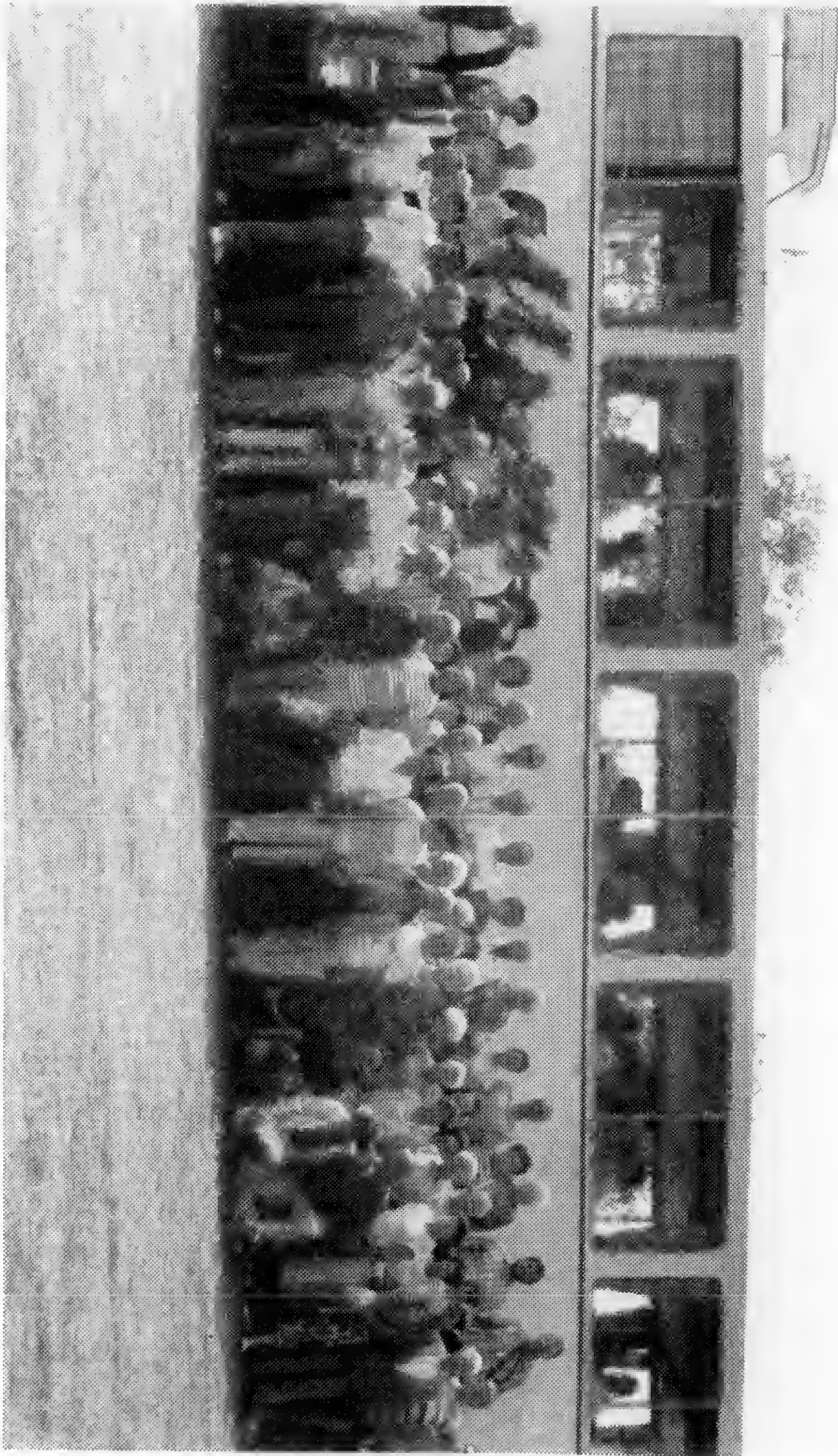

Gruppenbild mit allen Gästen vor dem Schriftsausflug nach Volkach. Mit dabei sind Oberbürgermeister Kurt Petzold und der Organisator Hans Schmabel sowie Gästebetreuerinnen von der Schweinfurt-Information.



## Ein Programm wurde erstellt

Man konnte im Frühjahr mit den Detailplanungen für das einwöchige Besuchsprogramm beginnen. Wertvolle Anregungen gab es dabei von Frau Chris Fiebig von der Deutsch-Israelischen Gesellschaft (DIG) in Bamberg sowie von Pfarrer Roland Breitenbach, dem Schweinfurter Vorsitzenden der DIG.

Das Programm sollte in erster Linie Möglichkeiten zur Begegnung der ehemaligen jüdischen Mitbürger mit Menschen in ihrer alten Heimatstadt schaffen. Das Kennenlernen der sich in den Jahren doch stark veränderten Stadt und ihres Umlandes stand ebenfalls auf dem Programm. Da die Besucher in der eigentlichen Festwoche des Jubiläumsjahres eingeladen wurden, sollten sie an möglichst vielen Veranstaltungen als Ehrengäste teilnehmen können. Freilich war bei allen Plänen immer auch auf das zum Teil hohe Alter der Gäste Rücksicht zu nehmen. Nicht zuletzt haben sich die Organisatoren auch bemüht, die religiösen Regeln z. B. der Ernährung weitgehend zu berücksichtigen.

So entstand schließlich folgendes Besuchsprogramm, das dem Stadtrat zur Beschlußfassung vorgestellt wurde:

### Montag, 15.7.91 und Dienstag, 16.7.91

Ankunft der Gäste am Flughafen in Frankfurt

### Mittwoch, 17.7.91

- 11.00 Uhr Begrüßung durch Oberbürgermeister Kurt Petzold im Leopoldina-Saal, Friedrich-Rückert-Bau - Informationen zum Besuchsprogramm durch Herrn Hans Schnabel, Schweinfurt-Information
- 12.00 Uhr Mittagessen im "Brauhaus am Markt"
- 14.00 Uhr Stadtrundfahrt mit Kaffeepause in der Waldgaststätte "Jahnsplatz"
- 17.00 Uhr Ankunft im Hotel
- 19.30 Uhr Bustransfer vom Hotel zum "Kolpinghaus"
- 20.00 Uhr Begegnungsabend mit Schweinfurter Bürgerinnen und Bürger
- 23.00 Uhr Rückfahrt ins Hotel

### Donnerstag, 18.7.91

- 9.30 Uhr Abfahrt vom Hotel nach Würzburg
- 11.30 Uhr Rundgang durch die Würzburger Residenz
- 13.00 Uhr Mittagessen in den "Hofkeller Weinstuben"
- 15.00 Uhr Besuch der Israelitischen Kultusgemeinde, Würzburg
- 16.00 Uhr Rückfahrt nach Schweinfurt
- 17.30 Uhr Ankunft in den Hotels
- 20.00 Uhr Empfang durch Oberbürgermeister Kurt Petzold in der Rathausdiele zusammen mit den Delegationen der Partnerstädte und anderen Ehrengästen der Stadt
- 23.00 Uhr Rückkehr zu den Hotels

### Freitag, 19.7.91

- 9.00 Uhr Abfahrt vom Hotel  
entweder
- 9.30 Uhr Besichtigung der Fa. FAG Kugelfischer mit anschließendem Mittagessen  
oder
- 10.00 Uhr Besichtigung der Städtischen Sammlungen Schweinfurt mit Multi-Media-Schau "1200 Jahre Schweinfurt"  
Nachmittag zur freien Verfügung
- 18.00 Uhr Gemeinsamer Festgottesdienst zur 1200 Jahrfeier in der St. Johannis-Kirche
- 19.30 Uhr Imbiß im Rathausinnenhof mit den Festgästen
- 21.00 Uhr Offizieller Festakt auf dem Marktplatz
- 22.00 Uhr Achtung Schweinfurt - eine Revue zur 1200 Jahrfeier
- 24.00 Uhr Rückkehr zu den Hotels

### Samstag, 20.7.91

- 10.00 Uhr  
und
- 14.00 Uhr Rundgang mit dem ehemaligen Stadtrat Ernst Bussigel durch das alte Schweinfurt  
Besuch des historisch kulturellen Bürgerfestes zur 1200 Jahrfeier
- 19.00 Uhr Abfahrt vom Hotel

- 20.00 Uhr Fränkischer Abend im Schloß Zeilitzheim  
 23.00 Uhr Rückfahrt zu den Hotels

### Sonntag, 21.7.91

- 9.30 Uhr Abfahrt vom Hotel  
 10.00 Uhr Gedenkfeier am jüdischen Friedhof mit dem Rabbiner Dr. Robert Lehmann - Enthüllung einer Gedenktafel  
 11.30 Uhr Busfahrt nach Meiningen (ehemalige DDR)  
 13.00 Uhr Mittagessen auf Schloß Landsberg, Meiningen  
 15.00 Uhr Rundgang durch Meiningen  
 17.00 Uhr Rückfahrt über die Rhön nach Bad Kissingen  
 18.30 Uhr Abendessen in Bad Kissingen  
 21.00 Uhr Rückfahrt nach Schweinfurt  
 21.45 Uhr Ankunft in Schweinfurt  
 22.30 Uhr Feuerwerk zum Abschluß des Bürgerfestes an der Gutermann-Promenade  
 23.00 Uhr Rückkehr zu den Hotels

### Montag, 22.7.91

- 10.00 Uhr Abfahrt an der Gutermann-Promenade mit dem Schiff nach Volkach  
 13.00 Uhr Mittagessen im Schelfenhaus in Volkach  
 15.00 Uhr Begrüßung durch den "Volkacher Ratsherrn" am Rathaus und kleiner Stadtrundgang  
 16.30 Uhr Kaffeepause in Volkach  
 18.00 Uhr Rückfahrt mit dem Schiff nach Schweinfurt - Abendessen an Bord - Verabschiedung durch Oberbürgermeister Kurt Petzold  
 21.00 Uhr Ankunft in Schweinfurt - Rückkehr zu den Hotels

### Dienstag, 23.7.91

- Rückfahrt zum Flughafen nach Frankfurt bzw. Weiterreise ab Schweinfurt

### Ankunft in Frankfurt am Flughafen

Von den insgesamt 81 Gästen, die nach dem neuesten Stand in Schweinfurt erwartet wurden, kamen 15 auf eigenen Wegen. 9 Gäste kamen schon am Montag in Frankfurt an und wurden dort von zwei Gästebetreuerinnen der Stadt Schweinfurt in Empfang genommen. Am Dienstag fuhr Hans Schnabel von der Schweinfurt-Information mit drei Gästebetreuerinnen nach Frankfurt. Die an diesem Tag erwarteten 57 Gäste verteilten sich auf nicht weniger als 14 Flüge bei 8 unterschiedlichen Airlines. Die erste Maschine sollte planmäßig um 6.15 Uhr in Frankfurt ankommen, die letzte um 16.50 Uhr. Wer schon einmal am Flughafen auf ein Flugzeug gewartet hat, der kann sich vorstellen, was es bedeutet, auf 14 Flugzeuge zu warten. Die Gäste, oft zehn oder mehr Stunden unterwegs, sollten möglichst wenig von der Anspannung spüren, die ein solcher Tag mit sich bringt. Die Helferinnen der Schweinfurt-Information, Frau Böhrer, Frau Klose und Frau Kohlhepp verstanden es glänzend, den Gästen ein herzliches Willkommen zu bereiten.

Faye Salmon, eine der Gäste aus den USA drückte es kurz nach ihrer Ankunft so aus: *"Ich weiß nicht, ob Sie mich verstehen, wir kommen mit schlimmen Erinnerungen und ganz besonderen Gefühlen nach Schweinfurt, aber Sie machen uns es durch Ihre freundliche Begrüßung leichter, darüber hinwegzukommen. Sie alle haben sich soviel Mühe gemacht und alles so schön vorbereitet, wir freuen uns"*.

Alle waren froh, als man am Abend bei den insgesamt drei Hotels, in denen die Gäste untergebracht waren, feststellen konnte, daß auch die selbständig nach Schweinfurt angereisten Teilnehmer eingetroffen waren. Wer von der Reise nicht zu müde war, kam später noch zu einem zwanglosen Treffen ins Hotel Roß, wo man bei herrlichem Sommerwetter im Freien zu Abend essen konnte. Es gab einiges zu erzählen. Viele der ehemaligen jüdischen Mitbürger hatten sich immerhin über 50 Jahre nicht mehr gesehen.

## Offizielle Begrüßung durch Oberbürgermeister Kurt Petzold

Am Mittwoch morgen um 10.00 Uhr hatte Oberbürgermeister Kurt Petzold die ehemalige jüdischen Mitbürger in den Leopoldina-Saal des Friedrich-Rückert-Baues zur offiziellen Begrüßung eingeladen. Alle waren rechtzeitig erschienen und man sah die Spannung in den Gesichtern: Wie würde sich der Schweinfurter Oberbürgermeister den Gästen gegenüber verhalten? Wie würde es ihm gelingen, seine Idee der Versöhnung den Gästen zu vermitteln ?

Der Oberbürgermeister hielt folgende Rede:

*Meine sehr verehrten Damen und Herren !*

*Zunächst einmal: ganz herzlich willkommen in unserem - in Ihrem alten Schweinfurt!*

*Ich sehe, Sie haben den Weg in den Rückert-Bau gefunden. Wir hätten in die Einladung schreiben sollen: An der Stelle, wo früher das Kirchplatz-Schulhaus stand. Jetzt befinden sich hier im Haus unter anderem das Stadtarchiv mit den alten Akten und Büchern aus der Reichsstadtzeit und die Volkshochschule, deren Kurse und Vorlesungen alljährlich von rund 44.000 Erwachsenen besucht werden. Das wird Ihnen wohl noch öfter so gehen in den nächsten Tagen: Neben dem Altvertrauten ganz neue, fremde Eindrücke. Beides verbindet sich für uns wie selbstverständlich zum Bild des heutigen Schweinfurt - möge es Ihnen am Ende Ihres Aufenthaltes ebenso ergehen!*

*Ich hoffe, Sie hatten eine gute Reise und eine angenehme erste Nacht in Schweinfurt. Ich kann Ihnen gar nicht sagen, wie sehr ich mich freue, daß Sie unsere Einladung angenommen haben. Mit mir freuen sich der gesamte Stadtrat und viele, viele Bürgerinnen und Bürger. Der Plan zu diesem Wiedersehen ist in der Öffentlichkeit auf große Zustimmung gestoßen. Bis heute habe ich keine einzige negative Stimme dazu gehört. Sie sind uns allen willkommen - fühlen Sie sich wohl in Schweinfurt.*

*Ich weiß, daß Ihnen beim Gang durch die Stadt auf Schritt und Tritt die Erinnerungen folgen. Vielleicht sind es Erinnerungen an eine glückliche Kindheit. Sicher aber sind es Erinnerungen an das Schreckliche, was in*

*der Zeit der Naziherrschaft Deutsche - auch Schweinfurter - Ihnen, Ihren Eltern und Verwandten angetan haben.*

*Ich weiß, daß man das Schreckliche nicht reparieren, nicht wiedergutmachen kann.*

*Es waren andere Gründe, die uns bewogen haben, Sie einzuladen:*

*- Bei aller Freude über unser Jubiläumsjahr wollten wir auch die dunklen Kapitel der Schweinfurter Stadtgeschichte nicht verschweigen.*

*- Wir wollten Ihnen, die Sie zumeist aus hochangesehenen Schweinfurter Familien stammen, einfach unser Schweinfurt zeigen, wie es heute ist - mit allen Licht- und sicher auch Schattenseiten. Wir sind gespannt auf Ihr Urteil.*

*- Wir wollten Ihnen, die Sie sich zum Teil von Kindheit auf kennen, die Sie dann aber durch Verteilung in alle Winkel der Welt verschlagen wurden, Gelegenheit zum Wiedersehen geben.*

*- Wir wollten denjenigen Schweinfurtern, die viele von Ihnen aus der Jugendzeit kennen, die Gelegenheit zum Gespräch mit Ihnen bieten.*

*- Und wir möchten unsere Freude mit Ihnen teilen - die Freude darüber, daß diese alte Stadt alle Kriege und Katastrophen überlebt hat und heute optimistisch in die Zukunft blickt.*

*Ich weiß, daß es manchem von Ihnen schwergefallen ist, diese Einladung anzunehmen. Da ist die Angst, die alten Wunden könnten wieder aufbrechen, der alte Haß könnte sich wieder regen.*

*Gerade deswegen: Danke, daß Sie gekommen sind! Für mich und für viele Schweinfurter sind Sie die wichtigsten Gäste im ganzen Jubiläumsjahr.*

*Ich weiß, daß manch einer, der nach über fünfzig Jahren zum ersten Mal wieder in seine Heimatstadt Schweinfurt kommt, einen ziemlichen Schock erlebt. Manches, was unauslöschlich in seinem Gedächtnis eingegraben ist,*



*haben die Bomben des Weltkrieges für immer zerstört. Anderes fiel dem Neuaufbau nach dem Krieg zum Opfer.*

*Heute bemühen wir uns, eine lebendige, moderne Stadt zu sein, gleichzeitig aber das, was an historischem Erbe noch da ist, zu hüten, zu pflegen und mit neuem Leben zu erwecken.*

*Die Hauptlast des gesamten Jubiläumsjahres trägt Herr Hans Schnabel, der Leiter der Schweinfurt-Information, mit seinen Mitarbeiterinnen und Mitarbeitern. Unterstützt von der Deutsch-Israelischen Gesellschaft Mainfranken, die in Schweinfurt ihren Sitz hat, haben sie ein Besuchsprogramm für Sie zusammengestellt, das Herr Schnabel jetzt gleich mit Ihnen besprechen wird. Betrachten Sie die einzelnen Programmpunkte als Angebote. In Ihrem eigenen Ermessen liegt es, ob Sie davon Gebrauch machen oder lieber Ihr eigenes Programm gestalten möchten*

### **Das heutige Schweinfurt zeigt**

Nach dem Mittagessen im "Brauhaus am Markt" warteten zwei Stadtbusse, die die Gäste durch das heutige Schweinfurt fahren sollten. Die Gästeführerinnen erläuterten neben den geschichtlichen Daten der Stadt vor allem auch die neuen Wohn- und Industriegebiete. Sie hatten äußerst interessierte Zuhörer. Eine ehemalige jüdische Mitbürgerin, Frau Kahn de Neumeyer, faßte ihren Eindruck so zusammen: *"Schweinfurt ist schöner als früher, modern, nicht übertrieben, aber auch nicht zu kleinstädtisch, so gebaut, daß das Moderne brauchbar ist."*

Andere fanden Kleinigkeiten besonders wichtig. So freute sich Martin Haas darüber, daß das Türmchen am Gericht noch so erhalten ist, wie er es in Erinnerung hatte. Er wohnte in der Friedenstraße und immer wenn er in die "Steinweg-Schule" ging, richtete er sich nach dieser Gerichtsuhr.

### **Menschen gingen aufeinander zu**

Schon Wochen vor dem Besuch der ehemaligen jüdischen Mitbürger fragten alte Schweinfurterinnen und Schweinfurter nach den Namen der Gäste. Und ihre Augen leuchteten, wenn Namen dabei waren, an die sie sich erinnern konnten. "Wann können wir uns treffen", war die wichtigste Frage. So gesehen war der Begegnungabend im Kolpingshaus wohl der für viele wichtigste Termin in dieser Woche.

Schon bevor die ehemaligen jüdischen Mitbürger im Saal im Kolping-Haus eintrafen, warteten etwa 20 Bürgerinnen und Bürger auf die Gäste. Pfarrer Roland Breitenbach, der Vorsitzende der Deutsch-Israelischen-Gesellschaft in Schweinfurt hatte vor dem Saal einen siebenarmigen Leuchter aufgestellt und mit einigen Helferinnen für einen stimmungsvollen Abend gesorgt. Ergreifend waren dann die Szenen beim Eintritt der Gäste. Menschen, die unter dramatischen Bedingungen vor 50 Jahren die Stadt und auch Freunde in dieser Stadt verlassen mußten, trafen sich zum ersten Mal seit dieser Zeit wieder. *"Bist Du wirklich die Ilse?"* - sie war es - und zwei Menschen waren für die nächsten Minuten nicht mehr anzusprechen. Sie tauschten Erinnerungen aus - manchmal ohne viele Worte.

Pfarrer Breitenbach stellte dann die ehemaligen jüdischen Mitbürger einzeln vor.

In der Zwischenzeit kamen immer mehr Schweinfurter dazu. Oberbürgermeister Kurt Petzold hielt nur eine kurze Ansprache und bedankte sich noch einmal bei den Gästen für den Mut, den sie aufbrachten, als sie die Einladung in diese Stadt, aus der sie vor vielen Jahren fliehen mußten, annahmen. Er bat alle, dafür einzutreten, daß in dieser Stadt so etwas wie 1933 nie wieder geschehen kann.

Die Einzelbegegnungen standen im Vordergrund an diesem Abend. So traf Frau Nora Zimmern, geb. Sachs, zum erstenmal in ihrem Leben ihren heute 57jährigen Neffen Eduard Schulz. Eine weitere Überraschung wartete auf Frau Zimmern: Arthur Göbel aus Untereuerheim hatte lange Zeit mit seinen Eltern Eier an die Bäckerei Sachs in der Oberen Straße geliefert. Im Alter von 12 Jahren sah der die Eltern Sachs letztmals. Jetzt, als er vom Besuch von Frau Zimmern erfuhr, malte er deren Eltern noch einmal als Ölbild und überreichte Frau Zimmern an diesem Abend das Bild.





Pfarrer Roland Breitenbach, der Vorsitzende der Deutsch-Israelistischen Gesellschaft in Schweinfurt begrüßte die Gäste im Kolping-Haus...



Menschen, die sich seit 50 Jahren nicht mehr gesehen hatten...



...und stellte sie einzeln vor.



...wußten sich viel zu erzählen.





Mancher konnte es noch gar nicht fassen, daß er einen alten Freund wieder finden konnte.



Mitgebrachte Fotos halfen...



"Schau mal, daß muß doch die Ilse sein !"



...die Erinnerung aufzufrischen.



Auch Kay Nußbaum hatte eine besondere Begegnung an diesem Abend. Frau Böllert aus dem Schweinfurter Augustinum hatte ihr schon vor der Reise einen Brief geschrieben, in dem sie ankündigte, daß sie Frau Nußbaum etwas übergeben wollte. Am Abend im Kolpinghaus überreichte sie Frau Nußbaum eine Kristallschale, die sie von Frau Berta Reis, der Mutter von Frau Nußbaum, am Abend vor der Flucht geschenkt bekam.

Wäre nicht die Müdigkeit an diesem zweiten Abend nach der langen Reise für viele Gäste doch gewaltig gewesen, der Abend hätte wohl kein Ende gefunden. So fuhr man gegen Mitternacht mit vielen Erinnerungen zurück zu den Hotels.

### **Mit dem Eintrag ins Goldene Buch die Versöhnung bekräftigt**

Nach einem Ausflug in die Stadt Würzburg mit Besichtigung der Residenz und einem Besuch der dortigen israelitischen Kultusgemeinde freuten sich die Gäste auf den offiziellen Empfang, den Oberbürgermeister Kurt Petzold den ehemaligen jüdischen Mitbürger und den bereits zu den Jubiläumsfeierlichkeiten angereisten Delegationen der drei Schweinfurter Partnerstädte bereitete.

Nach dem Festmahl hielt Kurt Petzold folgende Ansprache:

*“ Liebe Kolleginnen und Kollegen aus den Partnerstädten,  
liebe verehrte ehemalige jüdische Mitbürger,  
meine sehr verehrten Damen und Herren!*

*Im Jahr 791 - Sie alle wissen es längst - wurde der Name Schweinfurt zum ersten Mal in einer Urkunde niedergeschrieben. Genau 1200 Jahre sind seitdem vergangen, und Schweinfurt hat sich aus einem Haufen von Bauernhöfen und Fischerhütten zu einer modernen, lebendigen und - wie wir meinen - schönen Stadt entwickelt. Aus Freude darüber feiert Schweinfurt ein Jahr lang Geburtstag. Viele Gäste sind in diesem Jahr schon nach Schweinfurt gekommen, um mit uns zu feiern, viele werden noch kommen.*

*Sie, die ich Sie heute abend in unserer altehrwürdigen Rathausdiele begrüßen darf, sind aus vielen Ländern der Welt angereist. Darüber freue ich mich und dafür danke ich Ihnen sehr. Für mich gehören Sie zu den allerliebsten und allerwichtigsten Gästen im Jubiläumsjahr der Stadt.*

*Schweinfurt hat ja in den zwölfhundert Jahren seiner Geschichte nicht nur friedliche und gute Zeiten erlebt. Mehr als einmal wurde diese Stadt ausgeplündert, zerstört, in Schutt und Asche gelegt. Eine besonders schlimme Zeit waren die Jahre von 1933 bis 1945. Auch in Schweinfurt wurden damals unbescholtene, friedliche Mitbürger verfolgt, mißhandelt, vertrieben, schlimmer noch: der grausamen Todesmaschinerie in den Konzentrationslagern der Nazis angeliefert - nur weil sie jüdischen Glaubens, jüdischer Abstammung waren. Ihr Hab und Gut wurde gestohlen, viele wurden grausam gefoltert und schließlich ermordet. Andere - darunter Sie, die Ehrengäste des heutigen Abends - mußten in jungen Jahren aus ihrer Heimatstadt fliehen, um ihr Leben zu retten.*

*Die all dieses schreckliche Unrecht an den Juden auch in Schweinfurt verübten, das waren nicht irgendwelche anonymen Dunkelmänner. Das waren Schweinfurter Bürger, die man kannte - vom Arbeitsplatz, vom Verein, vom Stammtisch. Willig ließen sie sich in die Vernichtungsmaschinerie der Nazis einspannen und luden damit schwere Schuld auf sich, auf unsere Stadt, auf ganz Deutschland.*

*Was den Juden in Schweinfurt angetan wurde, ist nicht wiedergutzumachen. Das einzige, was wir tun können, ist: nichts vertuschen, nichts beschönigen, offen über dieses dunkle Kapitel unserer Geschichte reden. Daß Sie, ehemalige jüdische Bürger Schweinfurts, einige von Ihnen im hohen Alter, die lange Reise gemacht haben, um dieses Gespräch mit uns zu führen, um sich den Erinnerungen zu stellen, um selbst nachzuschauen, wie das heutige Schweinfurt aussieht, wie seine Menschen denken und fühlen - dafür danke ich Ihnen von ganzem Herzen.*

*Eines jedenfalls kann ich Ihnen versprechen: Wir werden mit aller Kraft dafür eintreten, daß so etwas wie die Verfolgung, wie der Mord an den Juden in der Nazizeit sich nie mehr wiederholt.*

*Und damit wende ich mich in großer Dankbarkeit an die Vertreter der Partnerstädte, an meine Kollegen James Armstrong, Alain Venot und Matti*

*Nuolivirta und alle, die mit ihnen gekommen sind.*

*Dieses Deutschland, das durch den Krieg Hitlers unendliches Leid über Europa und die Welt gebracht hat, ist nun nach langer Trennung wieder vereint und möchte seinen Platz als friedliches Mitglied der Völkerfamilie einnehmen. Unsere Grenzen sind offen, und wir schicken junge Menschen hinüber und herüber, damit sie einander kennenlernen, Freundschaft schließen und Garanten für den Frieden werden.*

*Dies alles ist nicht selbstverständlich. Schließlich mußten ja in jenem schrecklichen, von Hitler mutwillig begonnenen Krieg auch Bürger von Chateaudun, Motherwell und Südbotniens ihr Leben lassen. Daß Deutschland dennoch eine Chance bekam, beim Bau eines freien, friedlichen Europas dabei zu sein - das verdanken wir einigen mutigen Politikern in Ihren Ländern und in Ihren Städten, die bereit waren, einen Schlußstrich unter das Geschehen der Vergangenheit zu ziehen.*

*Was uns heute so natürlich erscheint, das war damals, vor dreißig Jahren, als die Idee der Städtepartnerschaften in Europa geboren wurde, ein mutiges Unterfangen. Viele tausend junger und älterer Schweinfurter durften seither Ihre Städte kennenlernen und mit den Menschen dort Freundschaft schließen. Ich selber habe es in den achtzehn Jahren meiner Amtszeit immer als Ehre empfunden, an dem Werk der Versöhnung und des Friedens in Europa mitwirken zu dürfen. Deswegen möchte ich jetzt, wo ich meine Aufgaben in jüngere Hände legen werde, unseren Partnerstädten Motherwell, Chateaudun und Seinäjoki und ihren hier anwesenden Vertretern von ganzem Herzen Dank sagen für das große Vertrauen und die herzliche Freundschaft, die sie mir und allen Schweinfurtern entgegengebracht haben. Ohne Frage zählte unsere Partnerschaft zu dem Schönsten und Wertvollsten, was unsere Stadt in den zwölfhundert Jahren ihrer Geschichte erlebt hat. Deshalb bin ich von Herzen froh und dankbar, daß sie zum Jubiläumsfest gekommen sind und in den nächsten drei Tagen mit uns feiern wollen. Sagen Sie Ihren Menschen zu Hause: Dieses zwölfhundert Jahre alte, immer noch junge Schweinfurt steht fest an ihrer Seite beim Bau des neuen, friedlichen Europa.*

*Um dies alles zu bekräftigen, bitte ich nun die Repräsentanten unserer Partnerstädte und alle ehemaligen jüdischen Mitbürger, sich in das Golde-*

*ne Buch der Stadt Schweinfurt einzutragen, damit dieser wichtige Tag auch späteren Generationen in Erinnerung bleibt.*

*Nochmals: Shalom und herzlich willkommen! Ich wünsche Ihnen und Ihren Länder und Städten und allen Menschen eine friedliche Zukunft. Schweinfurt möchte seinen bescheidenen Anteil dazu beitragen."*

Nach den Ansprachen der Bürgermeister aus den Partnerstädten bedankten sich auch einige der ehemaligen jüdischen Mitbürger bei Oberbürgermeister Kurt Petzold und überreichten Gastgeschenke.

Das offizielle Gastgeschenk der ehemaligen jüdischen Mitbürgerinnen und Mitbürger, das Frau Schonfeldt beim Empfang in der Rathausdiele überreichte, steht jetzt im Amtszimmer des Oberbürgermeisters.



Auch einer der ältesten der gebürtigen Schweinfurter unter ihnen, Juan Silberstein, ging zum Mikrophon und drückte das aus, was viele sagen wollten:

*„Sehr geehrter Herr Oberbürgermeister Petzold, da Damen bekanntlich kein Alter haben, bin ich wohl der älteste der gebürtigen Schweinfurter, die der Einladung der Stadt gefolgt sind. Deshalb wende ich mich an Sie, an den gesamten Stadtrat und alle Vertreter und Verantwortlichen um Ihnen in wirklich kurzen Worten den Eindruck zu vermitteln, den Ihre Einladung auf mich - und ich darf wohl sagen - auf alle Teilnehmer des Schweinfurt-Besuchs ursprünglich gemacht hat. Ich bin ehrlich genug, um zuzugeben, daß ich nicht sofort entschlossen war, der Einladung Folge zu leisten. Zuviel war geschehen, seit dem Zeitpunkt meiner Auswanderung bis zum heutigen Tag, das verarbeitet werden mußte. Nicht alle sind damit fertig geworden. Ich habe aber den Sprung ins kalte Wasser gewagt und kann Ihnen heute gestehen, daß ich den Sprung in keiner Weise bereut habe. Vom Augenblick unserer Ankunft in Frankfurt wurde mir soviel Wärme und Herzlichkeit entgegengebracht, wie ich es nie für möglich gehalten hätte - auch hier gehe ich nicht in Details - so daß ich Ihnen nur ein herzliches und tiefgefühltes Dankeschön sagen möchte. Schweinfurt hat es fertiggebracht, Gefühle, die längst erstorben waren wieder neu aufleben zu lassen - es lebe Schweinfurt !“*

Alle, die diesen Abend in der Diele des Rathauses miterleben durften, spürten, welche Bedeutung der Besuch der ehemaligen jüdischen Mitbürger im Rahmen des Stadtjubiläums haben sollte. Durch die Anwesenheit der Freunde aus den Partnerstädten bekam dieser offizielle Empfang einen wahrlich weltversöhnenden Charakter. Der anschließende gemeinsame Eintrag in das Goldene Buch der Stadt wird für lange Zeit wohl zu den bedeutensten in diesem Zeitdokument der Stadtgeschichte Schweinfurts gehören:

**Nach leidvollen Erfahrungen  
unter der Naziherrschaft des Dritten Reiches  
treffen sich ehemalige jüdische Mitbürgerinnen und Mitbürger  
in ihrer Vaterstadt und reichen die Hand zur Versöhnung**

**Gemeinsam mit offiziellen Delegationen  
aus den Partnerstädten Schweinfurts  
Chateaudun/Frankreich  
Motherwell/Schottland  
Seinäjoki/Finnland  
und einer neuen Generation  
von Schweinfurterinnen und Schweinfurtern  
feiern sie das  
1200jährige Namensjubiläum  
der Stadt in einem Festakt  
und bunten Bürgerfes  
18.Juli 1991**

Auch dieser Abend endete mit einer Anekdote, die viel ausdrückt: Frau Klose, eine der an diesen Tagen unermüdlich tätigen Gästeführerinnen, wollte die über 80jährige Alice Beifuß in ihr nahegelegenes Hotel begleiten. Doch ganz entschieden lehnte diese ab: *„Ich finde meinen Weg, ich bin doch eine alte Schweinfurterin !“*

### **Gemeinsamer Gottesdienst zum Auftakt des Jubiläums-Festaktes**

Am Freitag vormittag hatten die ehemaligen jüdischen Mitbürger Gelegenheit, die Städtischen Sammlungen - Museum und Galerie - oder den Industriebetrieb FAG Kugelfischer zu besichtigen. Am Nachmittag gönnte das Programm eine Ruhepause, weil der für den Abend vorgesehene Festakt doch bis Mitternacht dauern sollte.

Bei der Vorplanung hatte man seitens der Stadt schon überlegt, ob man den



Gästen zumuten konnte, nach Beginn ihres Sabbats an dem Festakt teilzunehmen oder gar an einem Gottesdienst. Ausdrücklich wurde allen die Teilnahme freigestellt.

Der um 18.00 Uhr in der evangelischen St. Johannis begonnene Festgottesdienst wurde zweifelsohne zu einem der Höhepunkte des Besuches der ehemaligen jüdischen Mitbürger und auch der Jubiläumsfeierlichkeiten. Nach dem Posaunenchor und einem in der überfüllten Kirche kräftig gesungenen "Lobe den Herren" begrüßte der evangelische Stadtdekan Johannes Strauß die Gottesdienstteilnehmer. Daß Juden und Christen in einer Kirche zusammenkommen, bezeichnete Strauß als "außergewöhnlich". Die Außergewöhnlichkeit dieses Gottesdienstes wurde auch dadurch dokumentiert, daß erstmals seit der Reformation mit Bischof Paul-Werner-Scheele ein römisch-katholischer Bischof in der St. Johannis-Kirche predigte: *"In unserem Jahrhundert ist Entsetzliches geschehen. Daß 100 ehemalige jüdische Mitbürger trotz allem weite Wege zurückgelegt haben und die nicht leichte Entscheidung getroffen haben, diese Einladung anzunehmen, verdient großen Respekt"*, erklärte der Bischof am Beginn seiner Predigt. Er fuhr fort: *"Viele von uns haben den Zweiten Weltkrieg miterlebt, das verpflichtet unsere Generation, mit ganzer Kraft für den Frieden auf allen Ebenen einzutreten"*.

Das erste Mal sprach dann mit Dr. Robert Lehmann ein jüdischer Rabbiner in der St. Johannis-Kirche: *"Für mich ist es ein bewegendes Ereignis, daß ich heute vor Ihnen stehen darf."*, drückte der Rabbiner von der Hebrew Tabernacle in Washington Heights, New York, seine Gefühle aus. Er habe die Volksschule in Schweinfurt nicht besuchen dürfen, seine Familie wanderte unfreiwillig nach Amerika aus. *"Sechs Millionen unserer Glaubensgenossen wurden in den Tod getrieben - wie können wir das je vergessen? Warum haben die meisten Führer der christlichen Kirchen geschwiegen in dieser Zeit?"* fragte er seine Zuhörer. Die 1200 Jahrfeier der Stadt bezeichnete er für die ehemaligen jüdischen Mitbürger als einen Anlaß zur Rückkehr. Sie wurden in Frieden begrüßt und entgegneten ebenso *"Shalom!"*. *"Eine traurige Vergangenheit trennt uns, eine neue Generation vereint uns und hilft eine Brücke zu bauen zwischen der Gegenwart und der Vergangenheit zu bauen"*, schloß der Rabbiner seine vielbeachtete Predigt.

Mit dem "Biblischen Segen" (4.Mose 6. 24 - 26) beendeten Bischof Paul

Werner, der evangelische Kreisdekan Gottfried Naether und Rabbiner Dr. Robert Lehmann den denkwürdigen Gottesdienst.

Nach einem Imbiß im Rathausinnenhof konnten die ehemaligen jüdischen Mitbürger als Ehrengäste auf einer Tribüne den anschließenden Festakt miterleben. Oberbürgermeister Kurt Petzold begrüßte dazu die stellvertretende Ministerpräsidentin Dr. Mathilde Berghofer-Weichner, zahlreiche Prominente aus Politik und Wirtschaft sowie etwa 4.000 Schweinfurter Bürgerinnen und Bürger auf dem Marktplatz vor dem Rathaus. Ausführlich ging der Oberbürgermeister in seiner Begrüßungsansprache auch auf die ehemaligen jüdischen Mitbürger ein:

*"Mit vielen banger Fragen ist auch eine Gruppe von Besuchern nach Schweinfurt gekommen, die ich, bewußt erst jetzt, am Ende meiner Begrüßungsliste nennen will. Es sind von weither angereiste Gäste und Ur-Schweinfurter zugleich. Ich spreche von den ehemaligen jüdischen Mitbürgern, 78 an der Zahl, die auf Einladung der Stadt gekommen sind, um gemeinsam mit ihren Ehepartnern oder anderen Angehörigen das Stadtjubiläum mit uns zu feiern. Nicht irgendein dunkles Schicksal, sondern verbrecherische Machthaber und ihre verblendeten Handlanger haben sie in jungen Jahren aus der Stadt vertrieben, ihre Eltern und Geschwister ermordet, ihr Eigentum gestohlen. Nun sind sie wiedergekommen - einige von ihnen zum ersten Mal nach fünfzig und mehr Jahren. Die Begegnung mit ihnen, ihre Begegnung untereinander, ihr Wiedersehen mit hiergebliebenen Jugendgefährten und Schulkameraden zu erleben, das war der bewegendste Augenblick meiner fast achtzehn Jahre als Oberbürgermeister. Sie haben uns mit Ihrem Kommen ein großes Geschenk gemacht. Ich danke Ihnen."*

Nach der Festansprache der Ministerin und der musikalischen Darbietung von mehr als 300 Chorsängern begann eine zweistündige Revue mit dem Titel "Achtung Schweinfurt" auf drei verschiedenen Bühnen auf dem Marktplatz in der die bewegte Geschichte der Stadt in kurzen Szenen geschildert wurde. Kurz nach Mitternacht klang dieser Abend mit einer Illumination des Rathauses aus.



## Reise durch die Vergangenheit

Am Samstag und Sonntag fand in der Schweinfurter Innenstadt ein kulturell-historisches Bürgerfest zur 1200 Jahrfeier statt. Die ehemaligen jüdischen Mitbürger nahmen die vielen Angebote wahr und erfreuten sich an dem bunten Leben rund um das Rathaus.

Um 10.00 Uhr und noch einmal um 14.00 Uhr stand ein "Stadtrundgang durch das alte Schweinfurt" auf dem Programm. Der ehemalige Stadtrat Ernst Bussigel, der mit seinen 82 Lebensjahren ein profunder Kenner des früheren Schweinfurts ist, hatte sich wochenlang auf diesen Rundgang vorbereitet. Auf die vielen, vielen Fragen blieb er auch nicht eine Antwort schuldig. Genau konnte er erzählen, wo die Weinhandlung gewesen war, welcher Bäcker vor dem Krieg zu finden war und wer zu welcher Zeit in welchem Haus gewohnt hat. Mit sehr viel Einfühlungsvermögen konnte er die Gäste zurück in die Zeit vor ihrer Flucht führen.

In der Oberen Straße erzählte Frau Siebenberg von der Metzgerei ihres Vaters mit Namen Blumenthal. Sie konnte sich noch an eine wunderschöne Metzgerei erinnern, in der die Wände und der Fußboden einheitlich gekachelt waren. Oder Frau Calvary, deren Vater die Schuhfabrik Silberstein und Neumann am Obertor hatte, stand vor dem gerade abgerissenen Haus der Hypo-Bank, in dem sie lange Zeit gewohnt hatte. *"Es tut einem schon weh"*, meinte sie, *"wenn man nach 50 Jahren zurückkommt und gerade sieht, wie das Haus, in dem man seine Kindheit verbracht hat, abgerissen und wieder neu aufgebaut wird"*. Andere konnten sich an seltsame Düfte erinnern. Zwei der ehemaligen jüdischen Mitbürger äußerten auf dem Rundgang unabhängig voneinander, daß sie mit Schweinfurt immer wieder Fliederduft in Verbindung bringen. Vor allem "Am unteren Wall", wo früher viel Flieder wuchs, kamen diese Erinnerungen wieder auf.

Ernst Bussigel, der sich mehr als zwei Stunden Zeit für seine beiden Rundgänge nahm, fand äußerst aufmerksame Zuhörer. Man merkte es auch ihm an, daß dabei viel an Erinnerungen aufkam. Für beide Seiten, Erzähler und Zuhörer, wird es wohl ein unvergeßlicher Rundgang bleiben.

Für Samstag abend stand ein "Fränkischer Abend" im nahegelegenen Schloß Zeitlitzheim auf dem Programm. Nicht alle Gäste konnten mitkommen, weil sie Einladungen in private Familien für diesen Abend hatten. Die dabei wa-

ren konnten außer einem von Frau von Halem, der Hausherrin, vorzüglich zubereitetem Zeugnis fränkischer Küche einige Mundartvorträge des Gochsheimer Dichters Josef Ehrlicher genießen. Viel Übersetzungshilfen aus dem Fränkischen waren nicht erforderlich. Der Schweinfurter Maler und Dichter Peter Wörfel stellte an diesem Abend sein neues Bühlein über den Schweinfurter Fischerrain und das "Schweinfurter Grün" vor. Einen Teilnehmer der Reise, den 12 jährigen Amit Leschem, der mit seiner Großmutter Aliee Beifuß nach Schweinfurt gekommen war, hielt es nicht lange in Zeitlitzheim. Als er von der Stadt Schweinfurt eine Freikarte für das gleichzeitig am Marktplatz stattfindende Pop-Konzert der "Ersten Allgemeinen Verunsicherung" geschenkt bekam, war für ihn klar, wo er den Rest des Abends verbringen würde.

Die Gedenktafel am Jüdischen Friedhof



## Eindrucksvolle Gedenkfeier im "Haus des Lebens"

Der für viele ehemalige jüdische Mitbürger wohl bedeutendste Teil des Besuches war die Gedenkfeier im jüdischen Teil des Friedhofes, in dem von 1889 bis 1942 die verstorbenen jüdischen Mitbürger beigesetzt wurden. Die Stadt hatte zusammen mit den Besuchern und der Deutsch-Israelischen Gesellschaft einen Gedenkstein errichten lassen und nach der Feier pflanzten die ehemaligen jüdischen Mitbürger gemeinsam mit Oberbürgermeister Petzold einen Baum als Zeichen des Friedens auf dem jüdischen Friedhof. Auf dem vom Schweinfurter Künstler Peter Vollert künstlerisch gestalteten Gedenkstein ist folgende Inschrift zu lesen:

**SHALOM-FRIEDE  
IN DEN JAHREN  
VON 1993 BIS 1945  
WURDE DEN  
JÜDISCHEN MENSCHEN  
AUCH IN SCHWEINFURT  
VIEL LEID UND UNHEIL  
ZUGEFÜGT.  
VIELE MUSSTEN ALS OPFER  
DER NAZIHERRSCHAFT  
IN KONZENTRATIONSLAGERN  
IHR LEBEN LASSEN.  
WIR WERDEN IHNEN  
EIN EHRENVOLLES ANDENKEN  
BEWAHREN**

Es folgen fünf hebräische Buchstaben; die Abkürzung heißt:

**Ihre Seele sei eingebunden  
in den Bund des Lebens**

Die Gedenkfeier wurde vom Rabbiner Dr. Lehmann vorbereitet und gestaltet. Er machte in seiner Gedenkansprache deutlich, daß die Stadt Schweinfurt mit der Einladung ein sichtbares Zeichen der Anerkennung einer Mitschuld gesetzt habe und den Eingeladenen die Hand zur Versöh-

nung gestreckt habe. Er erinnerte am Friedhof auch daran, daß drei der eingeladenen ehemaligen jüdischen Mitbürger, Inge Esther Cohn (Israel), Alfred Stern (New York) und Ludwig Manasse (USA) nicht mehr nach Schweinfurt kommen konnten, weil sie kurz zuvor vom Tod überrascht worden seien.

Tief bewegt dankte Oberbürgermeister Kurt Petzold den Gästen noch einmal dafür, daß sie die ausgestreckte Hand zur Versöhnung nicht abgewiesen haben. *"Ich gedenke mit Scham und Schauer unseren jüdischen Mitbürgern, die verschleppt, gefoltert, ermordet und in Massengräber verscharrt wurden."* Er schloß seine Ansprache mit der eindringlichen Mahnung: *"Lassen Sie uns gemeinsam daran arbeiten, daß nie mehr in Schweinfurt, in Deutschland oder sonstwo in der Welt wieder Menschen jüdischen Glaubens in Bedrängnis geraten oder um ihr Leben fürchten müssen"*.

Bei der Gedenkfeier schilderte Lou Walter in bewegenden Worten, was der Besuch in seiner Heimatstadt Schweinfurt, nach dem, was seiner Familie vor 50 Jahren angetan wurde, heute bedeutet. *"Wir müssen den Haß überwinden, wenn wir eine gemeinsame Zukunft haben wollen"*, meinte er in seiner Ansprache. Er sei jetzt, nach diesem Besuch wieder stolz darauf, Schweinfurter Bürger zu sein. *"Ich bin wieder zuhause in Schweinfurt. Meine Frau mußte ich erst überreden hierher zu kommen, sie hat es nicht bereut"* sagte Lou Walter auf dem Weg vom Friedhof.

Nach der Feier und der Baumpflanzung verweilten viele noch an den Gräbern ihrer verstorbenen Angehörigen. Der Leiter des Garten- und Friedhofsamtes, Ulrich Hüser, bekam manches Lob für die sehr bedachte Pflege der Gräber in all den Jahren zu hören. Einige Wünsche zur Gestaltung von Grabsteinen wurden ihm übergeben.

Am Nachmittag fuhren die Gäste fast vollzählig in die nahegelegene Stadt Meiningen. Die kleine Stadt, etwa 75 Kilometer nordöstlich von Schweinfurt gelegen, gehörte bis vor zwei Jahren noch zur ehemaligen DDR. Die Besucher waren interessiert, die Unterschiede in der Entwicklung mit eigenen Augen sehen zu können. Es war wertvoll sagten viele, zu den Bildern, die man sonst nur im Fernsehen betrachten konnte, sich einen eigenen Eindruck über die Entwicklung im östlichen Teil Deutschlands

machen zu können.

Über das Heilbad Bad Kissingen, wo man zu Abend aß, ging es rechtzeitig zum Abschlußfeuerwerk des Bürgerfestwochenendes zurück nach Schweinfurt. Vor prächtiger Kulisse am Main konnten die Besucher diesen Höhepunkt des Stadtjubiläums gemeinsam mit etwa 5.000 Schweinfurtern erleben.

### Abschied von der "neuen alten Heimatstadt"

Der letzte Tag des einwöchigen Aufenthaltes sah einen Schiffsausflug auf dem Main zu dem bekannten Weinort Volkach vor. Es war gut, daß die Teilnehmer an diesem letzten Tag bei der gemütlichen Fahrt entlang der Mainschleife Zeit und Muse hatte, ihre Erlebnisse während der hinter ihnen liegenden Woche aufzuarbeiten. Es gab viel zu erzählen, Adressen wurden ausgetauscht und Wiedersehenstreffen vereinbart. Man spürte, daß für viele der Besuch in Schweinfurt wie ein Mosaikstein gewesen war, der für die Vollendung eines "Lebensbildes" ungemein wichtig war.

Nach touristischen Informationen, einem Schlückchen Frankenwein und einem fränkischen Mahl ging es gegen Abend zurück nach Schweinfurt. Oberbürgermeister Kurt Petzold stieg unterwegs auf das Schiff, um sich persönlich von den liebgewonnenen Gästen verabschieden zu können. Er sprach dabei von dem historischen Wert dieses Besuches, "der wohl erst in einigen Jahren oder Jahrzehnten richtig bemessen werden kann". Für ihn persönlich seien der gemeinsame Gottesdienst in der St. Johannis-Kirche, die Gedenkfeier auf dem jüdischen Friedhof und nicht zuletzt die vielen persönlichen Gespräche, die wichtigsten und wohl unauslöschlichsten Eindrücke in seiner Amtszeit gewesen.

Jeder einzelne bestand darauf, sich persönlich mit einem Händedruck beim

Schweinfurter Stadtoberhaupt zu verabschieden und mit herzlichen Worten für die Einladung der Stadt zu danken. Viele blieben noch lange stehen am Main und unterhielten sich. Manchen wurde bewußt, daß es vielleicht die letzte Chance zur Begegnung mit alten Freunden in der "neuen alten Heimatstadt" gewesen war. Die Tochter von Frau Ilse Kramer, Ruth Schweitzer, die aus Toronto/Canada mit nach Schweinfurt gereist war, fragte sich am Schluß der Fahrt: "Warum lebe ich in Kanada, wo so viele Generationen meiner Familie in Schweinfurt zuhause waren. Sieben Gräber meiner Familie habe ich in dieser Stadt gefunden. Ich möchte hier leben, ich möchte zu den Menschen in Schweinfurt sagen, daß ich zu ihnen gehöre. In meiner Familie wurde deutsch gesprochen, ich wurde in eine deutsche Schule geschickt. Es hat lange gebraucht, bis ich endlich 1991 eine Reise in die Stadt meiner Familie machte".

Auch für Senta Buck, geb. Berlinger, war der letzte Abend in Schweinfurt von besonderer Bedeutung. Bis zur letzten Minute ihres Aufenthaltes hatte sie sich den Gang zum Gedenkstein an der ehemaligen Synagoge aufgehoben, wo ihre Eltern wohnten, die beide im KZ umgekommen sind. Fau Labo begleitete sie dorthin mit den Worten: "Du mußt den Weg noch gehen, damit sich der Kreis schließt".

Am darauf folgenden Tag traten die meisten Teilnehmer über Frankfurt ihre Heimreise an. Einige blieben noch ein paar Tage in Schweinfurt oder starteten von hier zu eigenen Rundreisen durch Deutschland und Europa.

Schon wenige Tage nach dem Ende dieser eindrucksvollen Besuchswoche kamen Briefe voller Dankbarkeit und Anerkennung an den Schweinfurter Oberbürgermeister.



**Teilnehmer - und Adressenverzeichnis  
zum Besuch der  
ehemaligen jüdischen Mitbürger in Schweinfurt**

Beifus Alice, geb. Mohrenwitz mit Enkel Amit Leschem  
V. Saloumus Center  
44100 Kfar  
ISRAEL

Benario Lore, geb. Levistein mit Ehemann Van S. Benario  
300 Winston Drive  
Cliffside Park N.J.  
USA

Buck Senta, geb. Berlinger mit Ehemann Julius Buck  
124 High Road  
Bushey Roads  
Herts. WD 23 JE  
ENGLAND

Calvary Margarita, geb. Silberstein mit Ehemann Ernesto Calvary  
C. de la Azalea, 92 - 3.2.  
El Soto de al Moralja  
28100 Madrid  
SPANIEN

Cohn Heinz mit Enkel Gil Maimon  
Emil-Zola 1  
75282 Rishon-Le-Zion  
ISRAEL

Frank Michael M. mit Ehefrau Mathilda Frank  
17/B Hatomer Street  
58352 Holon  
ISRAEL

Frank Stefan S. mit Ehefrau Suzanne Frank  
273 Shingowack Trail  
Medford Lakes N.J. 08055  
USA

Goldmeier Max mit Ehefrau Phillis Goldmeier  
1534 Rica Place  
Valley Stream N.Y. 11580  
USA

Haas Martin mit Ehefrau Liese Haas  
555 North Ave. - 21 K.  
Fort Lee N.J. 07024  
USA

Helft-Brummer Lieselotte, geb. Selig mit Herrn Jose Rosenbaum  
Echeverria 3337-3-E  
2430 Buenos Aires  
ARGENTINIEN

Jackel Herta, geb. Levistein mit Ehemann Jack Jackel  
733 Holly Street  
New Milfort N.J. 07646  
USA

Jacobs Edith, geb. Schloss mit Ehemann Herrn Jacobs  
76 Woodland Park Dr.  
Tenafly N.J. 07670  
USA

Janai Ilse, geb. Mohrenwitz mit Chaija Janai  
Kfar-Pinnes  
37 920 Pardes-Hannah  
ISRAEL

Kahn de Neumeyer Irma, geb. Kahn mit Sohn Enrique Neumeyer  
Estrada 2750  
1650 Olivos  
ARGENTINIEN

Kemeny Marianne, Geb. Gutmann mit Tochter Irith Hofmann  
Beth-Joles  
Kokar Harakafot  
34 745 Haifa  
ISRAEL

Kramer Ilse, geb. Selig mit Tochter Ruth Schweitzer und deren Ehemann  
33 Orehead View.Blvd.  
Apt.Nr. 1018  
Toronto/Ontario  
M4R2E9  
CANADA

Labo Ruth Rosi, geb. Mendle mit Ehemann Hanan Labo  
Hatischbi Street 71  
34 523 Haifa  
ISRAEL

Lehman Dr. Robert mit Ehefrau Loni Lehman  
Tabernacle Congregation  
551 Washington Avenue  
New York 10033  
USA

Lerchenthal Tamar Trude mit Sohn Ruben Lotan u. Schwiegertochter  
Deborah Lotan  
Sderoth Sinai 4a  
34 331 Haifa-Achusa  
ISRAEL

Manasse Ruth, geb. Stark mit Schwiegersohn Richard Goodmann  
3001 N.W. 48th. Ave.  
Lauderdale Lakes FL. 33313  
USA

Marks Charles H. mit Ehefrau Else O. Marks  
11 Robin Road  
Sharon MASS. 02087  
USA

Marx Gerard E. mit Ehefrau Lotte M. Marx  
8825 Kostner Terrace  
Skokie ILL. 60076  
USA

Moser Lotte, geb. Neumann  
Hochstr. 110  
8044 Zürich  
SCHWEIZ

Moore Ilse, geb. Forchheimer mit Max Weissmann und Frau Chlara  
Hobrecht  
102-33, 68th. Ave.  
Forest Hills N.Y. 11375  
USA

Nussbaum Kay, geb. Reis mit Ehemann Dr. Herbert Nussbaum  
14393 Yachr Club Blvd.  
Seminole FL. 34646  
USA

Ronen (Silberstein) Jacob  
Ein Doar  
19335 Doar Na Israel  
ISRAEL



Rosenberg Marianne, geb. Hass mit Ehemann Fred Rosenberg  
1512 Palisades Ave. 16H  
Fort Lee N.J. 07024  
USA

Salmon Faye F., geb. Rosenstock mit Ehemann Tom W. Salmon  
2077 Center Ave.  
Fort Lee N.J. 07024  
USA

Siebenberg Liselotte geb. Blumenthal mit Ehemann Fred Siebenberg und  
Tochter  
Linda Kosminoff und Partner  
46 Glenwood Road  
Plainview N.Y. 11803  
USA

Silberstein Juan  
Belgrano 553  
2430 Buenos Aires  
ARGENTINIEN

Schloss Kirk mit Ehefrau Bernice Schloss  
3166 Monterey Drive  
Merrick N.Y. 11566  
USA

Schonfeld Hildegard, geb. Steinberger mit Ehemann Sidney Schonfeld  
49 Cypress Street  
Tenafly N.J. 07670  
USA

Strausser Claire, geb. Thanhäuser mit Ehemann Fred Strausser  
210 West 89th Street-Apt. 10-G  
New York N.Y. 10024  
USA

Walker Martha, geb. Sänger  
12 Casablanca  
Cape Road  
6001 Port Elizabeth  
REP.OF SOUTH AFRICA

Walter Lou mit Ehefrau Frances S. Walter und Neffe ??? Daniel Walter mit  
Ehefrau  
12 Stephen Court  
Woodcliff Lake N.J. 07675  
USA

Weil Paul M. mit Ehefrau Ruth M. Weil und Sohn Thomas Weil  
405 Clarksville Road  
Pittsfield ILL. 62363  
USA

Wolf Susan, geb. Marx mit Ehemann Kenneth Wolf  
34 Laurence Court  
Closter N.J. 07624  
USA

Zimmern Nora, geb. Sachs mit Enkelinnen Suzanne und  
Michelle Zimmern  
54 Woodland Street  
New Buryport MASS. 01950  
USA

Mit folgendem Brief übersandte Oberbürgermeister Petzold diese Broschüre und eine Video-Kassette an die Gäste:

**An die  
jüdischen Besucher der 1200-Jahr-Feier**

Liebe Freunde,

das hinter uns liegende Jahr 1991 brachte der ganzen Welt atemberaubende Entwicklungen - ob zum Guten oder zum Schlechten, das wird erst die Zukunft zeigen.

Für Schweinfurt war es das Festjahr unseres zwölfhundertjährigen Bestehens. Ganz Schweinfurt feierte ein Jahr lang, und viele Gäste kamen, um mit uns zu feiern. In der Rückschau gab es viel Lob, aber natürlich auch Kritik an der einen oder anderen Veranstaltung.

In einem aber waren und sind sich alle einig: Der Besuch der Schweinfurter Juden und ihrer Familienangehörigen war ein absoluter Höhepunkt des Festjahres. Die Begegnung mit Ihnen gehört für mich und für viele Schweinfurter zu den bewegtesten Erlebnissen, die ein Mensch überhaupt haben kann. Aus vielen Gesprächen und Zuschriften aus Ihren Reihen weiß ich, daß es den meisten von Ihnen ebenso ergangen ist.

Nun, da alles vorüber ist, möchten wir unser Versprechen einlösen und Ihnen mit der beiliegenden Broschüre in Bild und Schrift eine bleibende Erinnerung an die inhaltsreichen Tage in Schweinfurt überreichen. Ich hoffe sehr, daß dies Büchlein Sie bei bester Gesundheit antrifft und wünsche Ihnen für die Zukunft alles Gute. Shalom !

In Dankbarkeit

Ihr

Kurt Petzold

Urkunde von 791 nennt erstmals „swinfurt“

# Fete zwischen Fahrrad und Feuerwerk

Schweinfurt (Eig. Ber./HH) – Wenn am Sonntag um 22.30 Uhr das Riesenfeuerwerk das Ende der offiziellen Geburtstagsfeier zum 1200. Bestehen der Kugellagerstadt verkündet, dann haben die 53 000 Schweinfurter, ihre Gäste aus den Partnerstädten Chateaudun (Frankreich), dem schottischen Motherwell Wishaw und Seinäjoki in Finnland sowie die 80 ehemaligen jüdischen Mitbürger aus immerhin neun Ländern ein Wochenende erlebt, das jedem Vergleich standhält.

Auftakt ist heute mit einem Festakt auf dem Marktplatz, in dessen Verlauf die Staatsministerin der Justiz, Mathilde Berghofer-Weichner, die Festrede hält. Dieses Ereignis werden 350 Schweinfurter Chorsänger musikalisch umrahmen.

Um 22 Uhr steht eine große Revue auf dem Programm. „Achtung Schweinfurt“ ist eine zweistündige Unterhaltungsschau überschrieben, bei der sich „Ernsthaftes und Spielerisches miteinander abwechseln“: Bernd Lemmerich inszenierte das Spektakel. Auf vier Bühnen spielen, tanzen, singen und musizieren rund 250 Mitwirkende die Geschichte der Stadt. Mit dabei das Stadtverderben von 1554, die Pest im 30jährigen Krieg und ein simulierter Luftangriff mittels Laserkanonen; Kugellager und Fahrrad fehlen in der Geschichte ebenfalls nicht.

Am Samstag und Sonntag stellen Bürgervereine, Tanz- und Musikgruppen, Innungen und viele Schweinfurter an sechs verschiedenen Orten im Zentrum mit insgesamt fünf Bühnen ihre Stadt vor. Eine Riesen-Kaffeetafel schlängelt sich

durch die Stadt, das heute nicht mehr existente Spitaltor ist nachgebaut, ein Schwedenlager aus dem 30jährigen Krieg, ein historischer Handwerkermarkt und eine Heißluft-Ballon-Parade sind nur einige der unzähligen Höhepunkte.

Am Samstag um 19 Uhr ist der Marktplatz der Stadt erstmals Veranstaltungsort des Open-air-Konzertes der „Ersten Allgemeine Verunsicherung“. Zeitgleich mit den Feierlichkeiten findet das „Zweite Fränkische Reichsstädte-Schießen“ statt. Das Ganze gipfelt in einem großen Schützenzug am Sonntag um 16.30 Uhr.

Bleibe schließlich noch der Hinweis auf den Besuch der ehemaligen Schweinfurter Juden. Während einer Gedenkfeier im jüdischen Friedhof am Sonntag wird eine Gedenktafel enthüllt, die an die schlimme Zeit während des Zweiten Weltkrieges erinnert. Seltenheitswert dürfte auch ein Gottesdienst heute um 18 Uhr in der evangelischen St.-Johannis-Kirche haben. Der New Yorker Rabbiner Dr. Robert Lehmann, der Oberkirchenrat der evangelisch-lutherischen Kirche Gottfried Naether und der Würzburger Bischof Dr. Paul-Werner Scheele wirken dabei mit.

Der Name Schweinfurt übrigens, dessen Ursprung trotz anderer Fassungen, wohl doch auf jenes Borstenvieh zurückgeht, wurde erstmals 791 in einer Urkunde des Klosters Fulda erwähnt („swinfurt“). Aus dieser kleinen Siedlung an einer seichten Stelle des Mains, der Furt, entstand über die Freie Reichsstadt der heutige Industriestandort mit Weltgeltung.

Pfarrer zählt acht saubere Durchschüsse:

## Kirchturmsspitze als Zi

Schwabach (epd) – Ein treffsicherer Schütze hat den Kirchturm im mittelfränkischen Leerstetten aufs Korn genommen: Acht saubere Durchschüsse zählte der Leerstettener Gemeindepfarrer an der Kirchturmkugel. In seinem „Gemeindeboten“ bringt der Pfarrer sein Kompliment

über diese Kunstschüsse auf den immerhin 44 Meter hohen Turm zum Ausdruck, bedauert aber gleichzeitig, daß jetzt Reparaturkosten von rund tausend Mark anfallen. Einstweilen werden die zerbeulten Gewehr-kugeln im Pfarrarchiv verwahrt. In Mittelfranken dienen Kirchtürme offen-











### Punkt für Punkt kurz notiert

● Mit schweren Verletzungen und den Totalschaden seines Autos mußte ein 20jähriger seinen Leichtsinns bezahlen. Der junge Mann fuhr am Samstag gegen 1 Uhr mit seinem BMW an der Anschlußstelle Bergheimfeld auf die A 70 in Richtung Würzburg auf, unterschätzte dabei aber offenbar seine Geschwindigkeit, so daß er auf die Gegenfahrbahn geriet und gegen die Hinterachse eines entgegenkommenden Lastzugs prallte. Der Zusammenstoß war so stark, daß der BMW bis zur Windschutzscheibe eingedrückt wurde.

● Bargeld und Schmuck im Wert von 16 000 DM erbeutete ein bisher unbekannter Wohnungseinbrecher am Freitag. Der Täter drang am helllichten Tag auf bisher unbekannter Weise in eine Wohnung in der Haylmannstraße ein und entwendete das gesamte Bargeld sowie den Familienschmuck. Die Kripo bittet um Hinweise. Wer hat am Freitag zwischen 7.30 und 15 Uhr verdächtige Wahrnehmungen gemacht, die mit der Tat in Zusammenhang gebracht werden können.

● Ohne Beute ergriff ein noch unbekannter Täter am Samstag früh die Flucht, nachdem er mit einer Spitzhacke einen Zigarettenautomaten am Matthias-Grüneald-Ring aufgebrochen hatte. Anwohner - von dem Lärm aufgeschreckt - hatten die Polizei alarmiert, die jedoch einen Moment zu spät kam. Der unbekannte hatte bereits die Flucht ergriffen. Er konnte weder Zigaretten noch Geld mitnehmen. Der Polizei blieb nach erfolgloser Fährndung nur das vom Automaten verstreut liegende Geld einzusammeln. Hinweise werden unter Telefon 20 20 erbeten.

● Es kann schon sehr schmerzhaft sein, kein Anhänger des 1. FC 05 Schweinfurt zu sein. Diese Erfahrung mußten zwei Männer in der Nacht zum Samstag machen. Die beiden warteten am Roßmarkt auf ein Minicar, als sie von einer vierköpfigen Gruppe in rabiater Weise befragt wurden, ob sie FC-Fans seien. Weil sie nicht prompt zustimmten, übten sie es mit Faustschlägen ins Gesicht. Die Polizei hat die Ermittlungen nach diesen sogenannten „Fans“ aufgenommen und bittet um Hinweise, die den Vorfall vom Samstag früh, kurz vor Mitternacht, aufklären helfen können.

● Nicht lange erfreute sich ein 20jähriger an seinem Führerschein. Am Samstag früh ging er vorerst in potzielles Gewahrsam über. Der Grund war ein Verkehrsunfall, der ganz offensichtlich auf Alkoholgebruß zurückzuführen ist. Der junge Mann fuhr gegen 4.15 Uhr die Deutschlöcher Straße stadteinwärts, kam wegen seiner unsicheren Fahrweise zu weit nach rechts und beschädigte ein ordnungsgemäß abgestelltes Fahrzeug.



Im Mittelpunkt der 1200-Jahr-Feier stand am Wachenende der Handwerker-Markt auf dem Martin-Luther-Platz. Handwerkliches Geschick am Spinnrad (links) oder der Umgang mit dem Schmiedefeuer (rechts) faszinierten die zahlreichen Besucher.

Fotos Renate Wiener

### Traditionelles und Technologie nebeneinander

## Handwerkermarkt zwei Tage im Blickpunkt

Ob Fred Schmalz in seinen überdimensionalen holländischen Holzschulen letztlich doch noch Blasen bekommen hat, scheint durchaus möglich. Sicher ist, daß es dem Betriebs- und Kunstschlosser aus Knetzgau bei seinen Vorführungen am Schmiedefeuer warm geworden ist. Schmalz stand beim Handwerker-Markt auf dem Martin-Luther-Platz ebenso wie seine Kollegen aus den anderen Innungen im Mittelpunkt des Interesses.

Was Unterfrankens Handwerker anlässlich der 1200-Jahr-Feier auf die Beine gestellt hatten, verdient zurecht die Lobeshymnen der vielen Besucher. Der Handwerker-Markt bot vor allem für jene etwas, die sich für handwerkliche Fertigkeiten interessierten, die heute nur noch selten angewendet werden - und dies womöglich aus finanziellen Gründen. Den Luxus, sich beispielsweise ein Fachwerkhaus aus einer stabilen Stroh-Lehm-Verbindung bauen zu lassen, könnten sich heute wohl nur noch wenige Bauherren leisten. Nach Angaben von Hans Steinhäuser, Ausbildungsleiter bei der Bau-Innung Schweinfurt, kostete allein das Demonstrationsobjekt auf dem Martin-Luther-Platz, ein fünf Quadratmeter großes und zweieinhalb Meter hohes Fachwerkhäuschen, zirka 15 000 DM.

Tief in die Tasche greifen mußten auch jene, die sich für ein Hausdach mit Schieferdeckung entscheiden. 170 DM kostet es, einen Quadratmeter altdeutschen Schiefer aus Thüringen zu verlegen. Doch was ist schon ein Schieferdach im Vergleich zu den Dingen im Leben, auf die es wirklich ankommt, wie Schweinfurts Schuhmacher meinten. Wer wollte angesichts des großen Angebots und der damit verbundenen Anforderungen an die Kondition der Besucher jener Weisheit auf einer Tafel widersprechen: „Eigentlich gibt es nur zwei Dinge auf die es im Leben wirklich ankommt, ein gutes Bett und ein ordentliches Paar Schuhe. Und wenn man nicht in dem einen steckt, so steckt man im anderen“, etwa im strapazierten Treter, der dank moderner Technik in den insgesamt acht Schweinfurter Schuhmacher-Handwerksbetrieben in knapp 15 Minuten bescholt werden kann.

Längst vorbei sind die Zeiten, in denen laut Schuhmacher-Meister Oskar Kostner die Schuhe mit Holznägeln und mit entsprechendem Zeitaufwand zusammengeagelt wurden. Vorbei sind allerdings auch die Zeiten, in denen sich die Schuhmacher über den Nachwuchs keine Sorgen machen mußten. In Schweinfurt, so klagte Meister Alfons Sternagel, gebe es derzeit keinen einzigen Auszubildenden. Den Hauptgrund sieht das Handwerk in der Industriekonkurrenz.

Gerade den Nachwuchs wollte man nach Angaben von Vertretern der Metall-Innung mit dem Handwerker-Markt ansprechen. Doch - zumindest am ersten Tag - hätten die jungen Leute nur wenig Interesse gezeigt. Das düstere Bild eines Auszubildenden: „In 20 Jahren ist manches alte Handwerk sicherlich ausgestorben“.

Auf dem Martin-Luther-Platz lebte es jedenfalls zwei Tage lang wieder auf, und keinesfalls nur im Schatten des Computers, der auch im Handwerk längst Einzug gehalten hat. kl

### Gestern im jüdischen Friedhof Gedenkstein enthüllt

## „Wir werden den Opfern ein ehrenvolles Andenken bewahren“

„Shalom - Friede“ steht auf der Gedenktafel, die gestern im jüdischen Teil des Hauptfriedhofes von OB Kurt Petzold und dem Rabbiner Dr. Robert Lehmann feierlich übergeben wurde. „In den Jahren von 1933 bis 1945 wurde den Menschen auch in Schweinfurt viel Leid und Unheil zugefügt. Viele mußten als Opfer der Naziherrschaft in Konzentrationslagern ihr Leben lassen. Wir werden ihnen ein ehrenvolles Andenken bewahren“, lautet die Inschrift der von Peter Vollerl geschaffenen Tafel. Die Kosten teilen sich die Stadt, die deutsch-israelische Gesellschaft und die jüdischen ehemaligen Mitbürger. In der eindrucksvollen Feier pflanzten OB Petzold und Lehmann außerdem eine Platane. Der New Yorker

Rabbiner hatte in seiner Rede auch der drei zuletzt verstorbenen einstigen Schweinfurter gedacht: dem erst kurz vor dem Besuch 85jährig gestorbenen Alfred Stern, tuge Esther Cohn, geb. Pinkus, die am 17. Juni 1991 verstarb und Ludwig Manasse. (ausführlicher Bericht über das Ereignis auf den Frankenseiten). HH

Gemeinsam pflanzten Oberbürgermeister Kurt Petzold und der New Yorker Rabbiner Dr. Robert Lehmann eine Platane im jüdischen Friedhof. Anschließend schüttelten sich beide herzlich die Hände.



Gemeinsam pflanzten Oberbürgermeister Kurt Petzold und der New Yorker Rabbiner Dr. Robert Lehmann eine Platane im jüdischen Friedhof. Anschließend schüttelten sich beide herzlich die Hände.

Foto Renate Wiener

## OB Kurt Petzold gratulierte seiner Stadt mit vielbeachteter Rede Die eigentlichen Geschichtshelden sind die „einfachen Bürger“

Warum der vereinte Chor Schweinfurter Sängers unter der Leitung Gustav Gussenheimers heim Festakt zur 1200-Jahr-Feier zwischen Tribüne und der kleineren Bühne Aufstellung genommen hatte, blieb vielen Besuchern des Zeremoniells auf dem Markt ein Rätsel. Auf der wegen des EAV-Spektakels recht groß bemessenen Haupthöhe wirkten denn zunächst Oberbürgermeister Kurt Petzold und später auch Bayerns Justizministerin Mat-

Geschichte. Bewußt an das Ende seiner Rede habe er die jüdischen ehemaligen Mitbürger gestellt. Mit vielen bangen Fragen sei eine Gruppe von 70 Besuchern nach Schweinfurt gekom-



unbekannter Wohnungseinbrecher am Freitag. Der Täter drang am helllichten Tag auf bisher unbekannter Weise in eine Wohnung in der Haybmannstraße ein und entwendete das gesamte Bargeld sowie den Familienschmuck. Die Kripo bittet um Hinweise. Wer hat am Freitag zwischen 7.30 und 15 Uhr verdächtige Wahrnehmungen gemacht, die mit der Tat in Zusammenhang gebracht werden können.

● Ohne Beute ergriff ein noch unbekannter Täter am Samstag früh die Flucht, nachdem er mit einer Spitzhacke einen Zigarettenautomaten am Matthias-Grüneald-Ring aufgebrochen hatte. Anwohner – von dem Lärm aufgeschreckt – hatten die Polizei alarmiert, die jedoch einen Moment zu spät kam. Der unbekannte hatte bereits die Flucht ergriffen. Er konnte weder Zigaretten noch Geld mitnehmen. Der Polizei blieb nach erfolgloser Fahndung nur das vor dem Automaten verstreut liegende Geld einzusammeln. Hinweise werden unter Telefon 20 20 erbeten.

● Es kann schon sehr schmerzhaft sein, kein Anhänger des 1. FC 05 Schweinfurt zu sein. Diese Erfahrung mußten zwei Männer in der Nacht zum Samstag machen. Die beiden warteten am Roßmarkt auf ein Minicar, als sie von einer vierköpfigen Gruppe in rabiater Weise befragt wurden, ob sie FC-Fans seien. Weil sie nicht prompt zustimmten, übten sie es mit Faustschlägen ins Gesicht. Die Polizei hat die Ermittlungen nach diesen sogenannten „Fans“ aufgenommen und bittet um Hinweise, die den Vorfall vom Samstag früh, kurz vor Mitternacht, aufklären helfen können.

● Nicht lange erfreute sich ein 20jähriger an seinem Führerschein. Am Samstag früh ging er vorerst in polizeiliches Gewahrsam über. Der Grund war ein Verkehrsunfall, der ganz offensichtlich auf Alkoholgeuß zurückzuführen ist. Der junge Mann fuhr gegen 4.15 Uhr die Deutschhöfer Straße stadteinwärts, kam wegen seiner unsicheren Fahrweise zu weit nach rechts und beschädigte ein ordnungsgemäß abgestelltes Fahrzeug.

Traditionelles und Technologie nebeneinander

## Handwerkermarkt zwei Tage im Blickpunkt

Ob Fred Schmalz in seinen überdimensionalen holländischen Holzschuhen letztlich doch noch Blasen bekommen hat, scheint durchaus möglich. Sicher ist, daß es dem Betriebs- und Kunstschlosser aus Knetzgau bei seinen Vorführungen am Schmiedefeuer warm geworden ist. Schmalz stand beim Handwerker-Markt auf dem Martin-Luther-Platz ebenso wie seine Kollegen aus den anderen Innungen im Mittelpunkt des Interesses.

Was Unterfrankens Handwerker anlässlich der 1200-Jahr-Feier auf die Beine gestellt hatten, verdiente zurecht die Lobeshymnen der vielen Besucher. Der Handwerker-Markt bot vor allem für jene etwas, die sich für handwerkliche Fertigkeiten interessieren, die heute nur noch selten angewendet werden – und dies womöglich aus finanziellen Gründen. Den Luxus, sich beispielsweise ein Fachwerkhaus aus einer stabilen Stroh-Lehm-Verbindung bauen zu lassen, könnten sich heute wohl nur noch wenige Bauherren leisten. Nach Angaben von Hans Steinhäuser, Ausbildungsleiter bei der Bau-Innung Schweinfurt, kostete allein das Demonstrationsobjekt auf dem Martin-Luther-Platz, ein fünf Quadratmeter großes und zweieinhalb Meter hohes Fachwerkhäuschen, zirka 15 000 DM.

Tief in die Tasche greifen müßten auch jene, die sich für ein Hausdach mit Schieferdeckung entscheiden. 170 DM kostet es, einen Quadratmeter altdeutschen Schiefer aus Thüringen zu verlegen. Doch was ist schon ein Schieferdach im Vergleich zu den Dingen im Leben, auf die es wirklich ankommt, wie Schwein-

furts Schuhmacher meinten. Wer wollte angesichts des großen Angebots und der damit verbundenen Anforderungen an die Kondition der Besucher jener Weisheit auf einer Tafel widersprechen: „Eigentlich gibt es nur zwei Dinge auf die es im Leben wirklich ankommt, ein gutes Bett und ein ordentliches Paar Schuhe. Und wenn man nicht in dem einen steckt, so steckt man im anderen“, etwa im strapazierten Treter, der dank moderner Technik in den insgesamt acht Schweinfurter Schuhmacher-Handwerksbetrieben in knapp 15 Minuten besohlt werden kann.

Längst vorbei sind die Zeiten, in denen laut Schuhmacher-Meister Oskar Kostner die Schuhe mit Holznägeln und mit entsprechendem Zeitaufwand zusammengeagelt wurden. Vorbei sind allerdings auch die Zeiten, in denen sich die Schuhmacher über den Nachwuchs keine Sorgen machen mußten. In Schweinfurt, so klagte Meister Alfons Sternagel, gebe es derzeit keinen einzigen Auszubildenden. Den Hauptgrund sieht das Handwerk in der Industriekonkurrenz.

Gerade den Nachwuchs wollte man nach Angaben von Vertretern der Metall-Innung mit dem Handwerker-Markt ansprechen. Doch – zumindest am ersten Tag – hätten die jungen Leute nur wenig Interesse gezeigt. Das düstere Bild eines Ausbilders: „In 20 Jahren ist manches alte Handwerk sicherlich ausgestorben“.

Auf dem Martin-Luther-Platz lebte es jedenfalls zwei Tage lang wieder auf, und keinesfalls nur im Schatten des Computers, der auch im Handwerk längst Einzug gehalten hat. *KI*

Gestern im jüdischen Friedhof Gedenkstein enthüllt

## „Wir werden den Opfern ein ehrenvolles Andenken bewahren“

„Shalom - Friede“ steht auf der Gedenktafel, die gestern im jüdischen Teil des Hauptfriedhofes von OB Kurt Petzold und dem Rabbiner Dr. Robert Lehmann feierlich übergeben wurde. „In den Jahren von 1933 bis 1945 wurde den Menschen auch in Schweinfurt viel Leid und Unheil zugefügt. Viele mußten als Opfer der Naziherrschaft in Konzentrations-

lagern ihr Leben lassen. Wir werden ihnen ein ehrenvolles Andenken bewahren“, lautet die Inschrift der von Peter Voller geschaffenen Tafel. Die Kosten teilen sich die Stadt, die deutsch-israelische Gesellschaft und die jüdischen ehemaligen Mitbürger. In der eindrucksvollen Feier pflanzten OB Petzold und Lehmann außerdem eine Platane. Der New Yorker

Rabbiner hatte in seiner Rede auch der drei zuletzt verstorbenen einstigen Schweinfurter gedacht: dem erst kurz vor dem Besuch 85jährig gestorbenen Altfred Stern, Inge Esther Cohn, geb. Pinkus, die am 17. Juni 1991 verstarb und Ludvig Manasse, (ausführlicher Bericht über das Ereignis auf den Frankenseiten). *HH*



Gemeinsam pflanzten Oberbürgermeister Kurt Petzold und der New Yorker Rabbiner Dr. Robert Lehmann eine Platane im jüdischen Friedhof. Anschließend schüttelten sich beide herzlich die Hände. Foto Renate Wiener

OB Kurt Petzold gratulierte seiner Stadt mit vielbeachteter Rede

## Die eigentlichen Geschichtshelden sind die „einfachen Bürger“

Warum der vereinte Chor Schweinfurter Sänger unter der Leitung Gustav Gussenheimers beim Festakt zur 1200-Jahr-Feier zwischen Tribüne und der kleineren Bühne aufstellung genommen hatte, blieb vielen Besuchern des Zeremoniells auf dem Marktplatz ein Rätsel. Auf der wegen des EAV-Spektakels recht groß bemessenen Hauptbühne wirkten denn zunächst Oberbürgermeister Kurt Petzold und später auch Bayerns Justizministerin Mathilde Berghofer-Weichner recht allein gelassen. Kam noch hinzu, daß außer den Ehrengästen auf jener Tribüne kaum einer der doch recht zahlreich erschienenen Schweinfurter zusammenhängende Tonpassagen mitbekamen. Für diese Widrigkeiten entschädigte dann aber eine vielbeachtete Begrüßungsrede des Rathauschefs „auf dem leicht verfremdeten Marktplatz“.

Der Freistaat habe nicht ganz das altehrwürdige Alter „unserer Stadt“, erinnerte Petzold zunächst an den „eigenen Staat als Freie Reichsstadt“. Beifall erntete der OB erstmals, als er um Nachsicht für das „gelegentlich aus Münchner Sicht vielleicht allzu betont fränkisch-reichstädtische Selbstbewußtsein“ bat. An den dem Festakt vorausgehenden Gottesdienst knüpfte Petzold mit dem Zitat an, daß die Worte des Oberkirchenrats Gottfried Naether, Bischofs Paul Werner Scheele und des New Yorker Rabbiners Dr. Robert Lehmann in der St.-Johannis-Kirche „Mut gemacht haben“. Er sei sich sicher, daß „wir in einer hoffnungsvollen Zeit leben“.

Während Petzold beim „herzlichen Willkommensgruß“ für Meiningens Rathauschef Dr. Horst Strobusch an das geschichtliche Ereignis Ende 1989 erinnerte, blätterte er

beim Hallo für Oberst Heinz Schiemann für die US-Militärgemeinde 46 Jahre zurück. Junge Amerikaner hätten auf Schweinfurt tödliche Bombenlasten abwerfen müssen. Seit Ende des Krieges aber lebten Amerikaner und Deutsche in der Kugellagerstadt in Freundschaft zusammen. Für die Hilfen beim Wiederaufbau sagte Petzold ausdrücklichen Dank.

Schweinfurt habe am ja bald einigen Europa mit den schon Anfang der 60er Jahre gebildeten Partnerschaften mit Motherwell, Chateaudun und Seinäjoki „einen besonderen Anteil“. Ganz besonders herzlich begrüßte er an dieser Stelle die „einfachen Bürger“. Sie seien es gewesen, die vor mehr als zwölf Jahrhunderten der Wildnis die erste Siedlung abgerungen hätten. Die Bürger, so Petzold unter erneut viel Beifall, „sind die eigentlichen Helden der

Geschichte“.

Bewußt an das Ende seiner Rede habe er die jüdischen ehemaligen Mitbürger gestellt. Mit vielen bangen Fragen sei eine Gruppe von 78 Besuchern nach Schweinfurt gekommen, die von „verbrecherischen Machthabern aus der Stadt vertrieben wurden“. Ihr Besuch, ihre Begegnung untereinander sei für ihn einer der bewegendsten Augenblicke seiner Amtszeit gewesen.

Aus dem, was uns aus der Vergangenheit überliefert sei, gelte es, die richtigen Lehren zu ziehen. Es sei nicht irgendeine unbestimmte Sehnsucht nach der vermeintlich guten alten Zeit, „was uns in diesem Jubiläumsjahr bewegen sollte“. Vielmehr lebe auch Schweinfurt im Heute. Man müsse sich den Aufgaben stellen, „und dabei kann sich Schweinfurt wahrhaftig sehen lassen“. Petzold ging auch auf die Probleme ein, zeigte sich aber überzeugt, daß „sich Schweinfurt anschiekt, seine Zukunft zu meistern“.

Die stellvertretende Ministerpräsidentin, Mathilde Berghofer-Weichner, die sich in ihrem Beitrag viel in der Geschichte des „modernen Industriestandorts“ aufhielt, hatte sich zuvor in das goldene Buch der Stadt eingetragen. Sie verließ das Geburtstagskind während der Revue. *HH*



Beim offiziellen Zeremoniell anlässlich des 1200jährigen Bestehens der Stadt hielt die stellvertretende Ministerpräsidentin, Mathilde Berghofer-Weichner, die Festrede. Das Foto zeigt Bayerns Justizministerin auf der Bühne in die Zuhörerschlar „montiert“. Foto Renate Wiener



**Heute**

**Musikschule**

Musizierstunde der Blechbläserklasse W. Heinrich - 19 Uhr - kleiner Vortragsraum.

**Fränkisches Theater Schloß Maßbach**

„Eine Woche voller Samstage“ - Kinderstück von Paul Maar - 9 und 10.30 Uhr - Freilichtbühne.

**Schulsport**

Sport- und Spielfest aller Schweinfurter Haupt- und Realschulen und Gymnasien - ab 8 Uhr - Willy-Sachs-Stadion.

**Filme**

**Cinema:** Die Hure des Königs. - Do. bis Mi. 19.45 - Brazil. - Do. bis So. 22 Uhr. - Montag geschlossen. - **CC I:** Martine - Venus der Wollust. - **CC II:** Verkommenes Paar sucht Abwechslung. - **Movie:** Der Kuß vor dem Tode. - **Roxy:** Auf die harte Tour. - **Union I:** Betriebsferien. - **Union II:** Betriebsferien. - **Weltbio 1:** Turtles II - das Geheimnis des Ozean. - **Weltbio 2:** Die blonde Versuchung. - **Weltbio 3:** Lucky Luke. - **Weltbio 4:** Meerjungfrauen küssen besser. - **Weltbio 5:** Lulu - Geschichte einer Frau.

**Seniorenprogramm**

**Talkrunde im Schrotturn**

Das Seniorenprogramm der Volkshochschule liegt in Geschäften, Banken und in der Volkshochschule aus. Vom Herbst an will die VHS ihr so wieso schon verbreitetes Angebot noch einmal ausweiten. Auf großes Interesse dürfte die monatliche Talkshow im Schrotturn stoßen. Zwölf Runden sind bereits fest vereinbart. Gesprächspartner der Senioren sind u. a. Pfarrer Roland Breitenbach, Dekan Johannes Strauß, OB Kurt Petzold und Polizeidirektor Oswald Holmer.

**Aussprache über Sanierung**

Die Anwohner des künftigen Sanierungsgebiets „Krumme Gasse/Am Oberen Wall“ sind für Dienstag, 23. Juli, um 19 Uhr, in das Martin-Luther-Haus, Bodengasse (Eingang zwischen Pfarrhaus St. Johannis und Museum) eingeladen. Die vorbereitenden Untersuchungen, die das Architekturbüro Dag Schröder im Auftrag der Stadt durchführt, stehen vor dem Abschluß und sollen an diesem Abend den Anliegern vorgestellt und der Fortgang der Sanierung erörtert werden. Die Teilnehmer des Treffens haben die Möglichkeit, ihre Wünsche und Anregungen vorzutragen.

**Wetterbeobachtungen in Schweinfurt**

(Messungen in der Gartenstadt)

Tag u. Stunde	Grad Ndschl.	Wind
19. 7. 21.30	16,3	SE1
20. 7. 7.30	14,9	W2
20. 7. 14.30	21,2	W2
19. 7.: Max. 25,7 Min. 16,0, Nd. -		
20. 7. 21.30	15,0	SW1
21. 7. 7.30	15,2	W1
21. 7. 14.30	21,7	SW1
20. 7.: Max. 22,5, Min. 11,6, Nd. -		

**Steuern im August**

Die Stadt hat auf die Abgabetermine in August hingewiesen. Fällig sind die Grundsteuer, die Müllabfuhrgebühren sowie die Gewerbesteuer-Vorauszahlungsräte.

**Beilagen-Hinweis**



Mit viel Information aus Seinäjoki kehrte eine Schweinfurter Delegation zurück. Das Bild wurde in der finnischen Partnerstadt geschossen. An der Fahrt nahmen aus Schweinfurter Sicht teil: Uwe Walther (6. von links), Roland Steuerwald (8. von links), Daniela Larsche (5. von rechts), Susanne Halvhich (3. von rechts), Rainer Schöppach und Uwe Postel (daneben). Foto privat

**Dritte Runde des internationalen politischen Seminars**

**Schweinfurter Delegation mit viel Information aus Seinäjoki zurück**

Zurückgekehrt aus Seinäjoki, der finnischen Partnerstadt, sind die Teilnehmer des internationalen politischen Seminars für junge Arbeitnehmer. Nachdem man sich bereits 1989 in Schweinfurt und 1990 in Motherwell zu einem Informationsaustausch traf, um über die verschiedenen Lebens- und Arbeitssituationen sowie Möglichkeiten kommunalpolitischer Aktivitäten zu sprechen, fand nun in Finnland der dritte und letzte Teil des Seminars statt. Initiator dieser Veranstaltung war erneut das Amt für Industrie- und Sozialarbeit der evangelischen Kirche in Bayern.

Erster Programmpunkt war die Vorstellung der finnischen Gewerkschaften durch den Bezirkssekretär aus Vaasa, der auf die vom schottischen und deutschen Organisationsaufbau so verschiedene Struktur der finnischen Gewerkschaft hinwies. Die Teilnehmer aus Seinäjoki, Motherwell und Schweinfurt diskutierten dann mit ansässigen jungen Gewerkschaftern, wobei zwar Verständigungsschwierigkeiten auftauchten, die den Kontakten aber keinen Abbruch taten.

Eine Übersicht über die finnische Parteienlandschaft stand ebenso an. Trotz Einladungen an Vertreter aller Parteien erschienen nur eine Repräsentantin der Mittel-Partei, die jedoch bemüht war, auch die Ziele und Geschichte der anderen Parteien zu beleuchten. Um einen Einblick in die Arbeitsbedingungen der Menschen in Finnland zu bekommen, konnte

sich die Gruppe in einer mittelständischen Möbelfabrik informieren. Daß der Eindruck dort etwas einseitig ausfiel, lag wohl an der fehlenden Möglichkeit, Gespräche mit Betriebsräten oder Jugendvertretern zu führen.

Mit den Zielen der kommunalen Wirtschaftsförderung machte man sich anschließend vertraut. Der Wirtschaftsdezernat der Stadt Seinäjoki erläuterte hierbei, daß die Region heute von Handel, Transportgewerbe und anderen Dienstleistungen sowie von der Nahrungsmittelproduktion geprägt ist. Die frühere Eisenerzeugung praktisch nicht mehr vorhanden sei. Trotzdem sollen die etwa 150 Industriebetriebe in der Umgebung der Stadt erhalten und gefördert werden.

Auch auf dem Gebiet der Abfall- und Abwasserbearbeitung hoffe

man, neue Beschäftigungsfelder für die hiesige Metallindustrie zu erschließen. Bei der Betriebsbesichtigung eines Schlachthofes in Nurmo konnten die jungen Gäste eine rege Bautätigkeit feststellen, deren Ursache in der geplanten dreifachen Erweiterung des Hofes zu finden ist. Mit der Hoffnung, neue Absatzmärkte in Osteuropa erschließen zu können, wurden Bedenken hinsichtlich einer Überproduktion an Fleisch zertreten.

Auf dem Programm standen weiterhin ein Besuch in einem klassischen finnischen Kleinbetrieb und in der Wirtschaftsschule in Kauhava, die einen durchweg positiven Eindruck hinterließ. Neben der Ausbildung zum Groß- und Außenhandelskaufmann mit Praxis in ausländischen Partnerbetrieben werden dort auch Programmierer und EDV-Kaufleute ausgebildet.

Während eines Empfanges der Stadt Seinäjoki wurde für mehr aktive Jugend in Politik und Gesellschaft geworben, da auf diese Weise auch die Forderungen der Kinder und Jugendlichen in den kommunalen Entscheidungen berücksichtigt werden können. *sp*

**Informationsveranstaltung der Muslime**

**„Augen vor der Situation nicht verschließen!“**

Zirka 3000 Muslime aus Schweinfurt und Umgebung organisierten eine islamische Informationsveranstaltung mit einem mannigfaltigen Programm, das sowohl Theorie und Historie des Koran als auch praktische, d. h. sozialpolitische, wirtschaftspolitische, zivilrechtliche und soziale Fragen miteinschloß.

Aber nicht nur intellektuelle, philologische Auseinandersetzungen, sondern vor allem der freundschaftliche Kontakt zum Mitbürger wurde angestrebt. Dabei bestand Gelegenheit zur Besichtigung der Diyanet-Moschee, die nicht nur den Gebetsraum enthält, sondern auch Nischen für den Lebensmittelverkauf, eine kleine Gastronomie mit Getränkerausschank und gemütliche Sitzcken, wo kleinere Konferenzen stattfinden können. Die Muslime empfingen ihre Gäste außerordentlich gastfreundlich.

der Organisatoren. Tatsache, daß ein Großteil der Bevölkerung durch die Medien teilweise ein unsachlich-kommentiertes, vorurteilbeladenes Bild über den Islam unreflektiert übernehme und weiterverbreite. Dabei erfahre Deutschland durch multikulturelle Eigenarten und polyreligiöse Einflüsse keine Bedrohung, sondern eine Bereicherung. Aufbauend auf gleiche Grundprinzipien divergiere der Islam nur durch Methodik vom Christentum, sagte Ates. Warum versuche man immer wieder Ausländer zu isolieren?

Die zweite und dritte Generation dürfe nicht mehr als Gast bezeichnet werden. Man müßte sie, so Ates, als Mitbürger betrachten und ihre Integration tolerieren und wertschätzen. Die Muslime Schweinfurts hätten durch diese Informationsveranstaltung den ersten Schritt unternommen, die augenblickliche Situation

**Kurze Stadtnachrichten**

**Apotheken**

**Nachtdienst:** Stadt-Apothek, Brückenstraße 2, Telefon (0 97 21) 2 19 59.

**Soziale Dienste**

**Psychosoziale Beratungsstelle für HIV-infizierte und Aidskranke,** Würzburg, Sanderstraße 4a, (09 31) 5 05 99.  
**Telefonseelsorge:** Ihr Gesprächspartner - notfalls auch nachts, Tel. (0 97 21) 1 11 01 und 1 11 02 - aus dem Ortsnetz Schweinfurt ohne Vorwahl-Nummer.

**Selbsthilfegruppen**

**Beratungsstelle für Frauen - zurück in den Beruf:** IHK-Geschäftsstelle Schweinfurt, Roßbrunnstraße 20, Anmeldung wochentags 8-12 Uhr, Telefon (09 31) 41 94-2 62 bzw. 3 03. Beratung nach Vereinbarung am Mittwoch.  
**Arbeitslosentreff:** Arbeitslosen-Theater, Treffpunkt 17.45 Uhr im Beratungszentrum am Obertor oder 18 Uhr in der Disharmonie, Güternannpromenade 7.  
**Kreuzbund Schweinfurt Gruppe I:** 19 Uhr, Gruppenabend, Robert-Koch-Straße 10, 1. Stock (altes Städt. Krankenhaus).

**Vereine und Organisationen**

**Volkshor 1891:** 19.30 Uhr, Probe „An den Brennöfen“.  
**Jugendchor Thalia:** 19.30 Uhr, Chorprobe, Kultur- und Jugendhaus Spinnmühle.  
**DFG-VK:** 19.30-21 Uhr, Beratung für Kriegsdienstverweigerer, Gruppenraum, Gabelsbergerstraße 1.  
**Verein für Garten-, Blumen- und Landschaftspflege:** Morgen, 19.30 Uhr, Ausschusssitzung, „Turugemeinde“.  
**Gustav-Adolf-Kirche:** 29. 7. Schiffsreise des Diak. Werks und des Frauenbunds nach Obernburg/Wertheim. Information und Anmeldung im Pfarramt.  
**Landmannschaft der Oberschlesier:** Morgen, 19 Uhr, Stammtisch „Stadt Kissingen“, Donnerstag Singstunde.  
**VfK OV-Nord:** Morgen Fahrt nach Nürnberg (Quelle), Abfahrt 7 Uhr an den bekannten Haltestellen.

**Sportvereine**

**Bürgerliche Schützengesellschaft:** Seniorenschießen ab 14.30 Uhr, alle anderen Klassen ab 18 Uhr im Schützenhaus Am Hainig.  
**Bridge-Club/Gruppe Schweinfurt:** 19 Uhr, Turnier, „Bayerischer Hof“.  
**SC 1900 - Korhallabt:** Mini 16.30-18 Uhr; Schüler 18-19.15 Uhr; Frauen 19.15-21 Uhr.  
**Schützengesellschaft Oberndorf:**

**Training für aktive Schützen.**

**Behinderten- und Versehrten-sportverein:** OM-Gymnasium - 18-19.45 Uhr Blindensport; 19.45-21 Uhr Sitzball (Untere Halle); 18.30-19.45 Uhr Gymnastikgruppe, 19.45-21 Uhr Proffball (Obere Halle).  
**FIS-Frauen:** 19-20 Uhr, Gymnastik in der Albert-Schweitzer-Schule.  
**TG 48:** 10.30-11.15 Uhr Aerobik.  
**BRK/Wasserwacht:** 16.30 Uhr, Jugendtraining, Sommerbad, TP vor dem Eingang.  
**TVO:** 19.30 Uhr Turnratsitzung.

**Senioren**

**Goldene Konfirmanden 1988:** Mittwoch, 14.30 Uhr, Zusammenkunft in der Waldsportgasstätte Senefeld, Stadtbus 14 Uhr Haltestelle D, Gewerbegebiet Süd bis Felix-Wankel-Straße. Besprechung der Herbstfahrt.  
**Bund der Ruhestandsbeamtinnen und Hinterbliebenen:** Besichtigung Kernkraftwerk Grafenrheinfeld, Abfahrt: 13.30 Uhr St.-Kilians-Kirche und Bergl.  
**Seniorenkreis St. Peter u. Paul:** 14.30 Uhr, Gymnastik auf der Bühne des Pfarrsaals.  
**Wirtinnen und Senioren:** Morgen, 15 Uhr, gemütliches Beisammensein Café am Theater.  
**Schulkameradschaft Kupfer - Caupert:** Beisammensein am Donnerstag, 25. 7. 91, Gaststätte „Obertor“ Bauerngasse.

**Parteien und Verbände**

**IG-Metall:** 18.30 Uhr, Informationsveranstaltung, Saal des Gewerkschaftshauses, FAG SW.

**Sonstiges**

**bfz:** Teilzeitseminar „Sekretariat mit EDV-Textverarbeitung“ am 24. 7., 10 Uhr, Info beim bfz, Landwehrstraße 44, Telefon 1 84 58.  
**Schweinfurter Schulen:** Sport- und Spielfest ab 8 Uhr im W.-Sachs-Stadion.

**VHS**

**Sommervolkshochschule:** Programm liegt ab sofort in Banken, Buchhandlungen, in der Bibliothek und bei der VHS aus.

**Lokalfunk**

**Welle Mainfranken:** Wiederholung 19.30, 21.30, 23 Uhr, Morgen 11.15, 19.30, 21.30, 23 Uhr.  
**Regionalfernsehen TV Touring im RTL-Programm:** Kanal 10, 17.45 Uhr Franken Talk - lokale Diskussionsrunde; 18 Uhr Wir in Bayern; 18.30 Franken-Journal - Schweinfurt aktuell.  
**Lokalfernsehen TV 1:** Kanal 9, 18.30-19 Uhr, Wiederholung 19.30, 21.30, 23 Uhr, Morgen 11.15, 19.30, 21.30, 23 Uhr.

**Gartenstadt-Kirchweih**

**Fröhlich auf drei Plätzen**

Sicherlich etwas im Schatten der 1200-Jahr-Feier der Stadt stand an diesem Wochenende die Kirchweih der Gartenstädter. Dies wird sich aber sicherlich heute abend am Abschlußtag ändern, war der Montagabend doch auch bisher all die Jahre ein Garant für vollbesetzte Tische und prächtige Stimmung unter den zahlreichen Besuchern.

Gegenüber den anderen Stadtteilen findet in der Gartenstadt das bunte Treiben nicht „zentral“ statt, sondern verteilt sich auf drei verschiedene Plätze, auf den Wirtsgärten der Gaststätte „Gartenstadt“, wo der Bürgerverein für das leibliche Wohl Sorge trägt, das Vereinsheim der RV Solidarität, sowie den Festplatz an der Galgenleite, wo der Siedlerverein Mitinitiator ist und auch für die Kinder einige Fahrgeschäfte zu finden sind. Im Festzelt an der Galgenleite fand am Freitagabend der offizielle Bieranstich

durch Bürgermeister Herbert Müller statt, der in seiner Ansprache auf die gewachsene Tradition dieses Festes hinwies.

Im Mittelpunkt des Sonntag stand einmal mehr der Umzug des Bürgervereins durch die geschmückten Straßen des Stadtteils. „Bürgermeister“ Franz Rychtecky konnte hierzu zahlreiche Ehrengäste begrüßen, darunter Brauhausdirektor Peter Kraus und Direktor Pahl von der Städtischen Sparkasse, sowie die Abordnungen der Bürgervereine, in deren Namen Bernhard Rauch sprach. Zur Freude der Kinder unter den Besuchern hatten sich auch die Gartenstädter Geschäftsleute wieder am Festzug beteiligt und Süßigkeiten spendiert.

Heute abend soll es dann noch einmal hoch hergehen auf den drei Festplätzen, „damit die Schweinfurter sehen, wie wir Gartenstädter feiern“ (Bürgermeister Herbert Müller bei der Eröffnung. *Va.*)

**Diebstahlsicher**

● Die rechte Seitenscheibe baute ein bisher unbekannter Täter in der Nacht zum Donnerstag auf Freitag von einem Golf aus. Der Täter hatte es allerdings nicht auf die Scheibe, sondern auf das Autoradio abgesehen. Das Gerät widerstand aufgrund der diebstahlsicheren Verankerung jedoch allen Bemühungen, so daß der Täter unverrichteter Dinge abziehen mußte. Der Sachschaden beträgt 300 DM. Hinweise zu diesem Fall in der Kleiststraße und der Beschädigung eines Autos durch Fußritze am Freitag in der Sonnenstraße erbittet die Polizei.

● „Radlos“ zeigte sich ein am Feldtor abgestellter Pkw BMW seinem Besitzer. In der Nacht von Freitag auf Samstag hatte ein Unbekannter alle vier Reifen abmontiert und entwendet.

● Schaden in Höhe von 200 DM richtete ein Rowdy an einem am Grünen Markt abgestellten Pkw an. In der Zeit vom 17. 7. bis 20. 7. schlug er das Dreiecksfenster der Fahrertür ein. Die Polizeiinspektion



Seniorenprogramm

Talkrunde im Schroturm

Das Seniorenprogramm der Volkshochschule liegt in Geschäften, Banken und in der Volkshochschule aus. Vom Herbst an will die VHS ihr so-wieso schon verbreitetes Angebot noch einmal ausweiten. Auf großes Interesse dürfte die montäglich Talk-show im Schroturm stoßen. Zwölf Runden sind bereits fest vereinbart. Gesprächspartner der Senioren sind u. a. Pfarrer Roland Breitenbach, Dekan Johannes Strauß, OB Kurt Petzold und Polizeidirektor Oswald Holmer.

Aussprache über Sanierung

Die Anwohner des künftigen Sanierungsgebiets „Krumme Gasse/Am Oberen Wall“ sind für Dienstag, 23. Juli, um 19 Uhr, in das Martin-Luther-Haus, Bodengasse (Eingang zwischen Pfarrhaus St. Johannis und Museum) eingeladen. Die vorbereitenden Untersuchungen, die das Architekturbüro Dag Schröder im Auftrag der Stadt durchführt, stehen vor dem Abschluß und sollen an diesem Abend den Anliegern vorgestellt und der Fortgang der Sanierung erörtert werden. Die Teilnehmer des Treffens haben die Möglichkeit, ihre Wünsche und Anregungen vorzutragen.

Wetterbeobachtungen in Schweinfurt

(Messungen in der Gartenstadt)

Tag u. Stunde	Grad	Ndschl.	Wind
19. 7. 21.30	16,3		SE 1
20. 7. 7.30	14,9		W 2
20. 7. 14.30	21,2		W 2
19. 7.: Max. 25,7 Min. 16,0. Nd. -			
20. 7. 21.30	15,0		SW 1
21. 7. 7.30	15,2		W 1
21. 7. 14.30	21,7		SW 1
20. 7.: Max. 22,5. Min. 11,6. Nd. -			

Steuern im August

Die Stadt hat auf die Abgabetermine im August hingewiesen. Fällig werden die Grundsteuer, die Müllabfuhrgebühren sowie die Gewerbesteuer-Vorauszahlungsrate.

Beilagen-Hinweis

Unserer heutigen Ausgabe liegen Prospekte der Firma Allkauf, Rückertstraße 20, Schweinfurt, und der Firma NKD, Hadergasse, Schweinfurt, bei.

Wir gratulieren

Aufgrund des Datenschutzgesetzes können wir nicht mehr alle persönlichen Jubiläen erfassen. Falls Sie eine Veröffentlichung wünschen, bitten wir um Mitteilung an die Redaktion spätestens zwei Tage vor dem gewünschten Erscheinungstermin. Das Einverständnis des Betroffenen ist dabei erforderlich.

Reinhold Bartenstein, Einsteinstraße 15, zum 79. Geburtstag.

**Schweinfurter Tagblatt**  
Schweinfurter Zeitung, Tagespost und Kurier  
Schweinfurt: Verlags- u. Anzeigenleitung: Anita Götter; Redaktionsleitung und Stadt: Ludvig Wiener; Stellvertreter: Karl-Heinz Körblein; Landkreise: Herbert Kaiser; Sport: Hans Strauß (alle 8720 Schweinfurt, Zeughaus, Tel. 5 48-01).

Schweinfurter Delegation mit viel Information aus Seinäjoki zurück

Zurückgekehrt aus Seinäjoki, der finnischen Partnerstadt, sind die Teilnehmer des internationalen politischen Seminars für junge Arbeitnehmer. Nachdem man sich bereits 1989 in Schweinfurt und 1990 in Motherwell zu einem Informationsaustausch traf, um über die verschiedenen Lebens- und Arbeitssituationen sowie Möglichkeiten kommunalpolitischer Aktivitäten zu sprechen, fand nun in Finnland der dritte und letzte Teil des Seminars statt. Initiator dieser Veranstaltung war erneut das Amt für Industrie- und Sozialarbeit der evangelischen Kirche in Bayern.

Erster Programmpunkt war die Vorstellung der finnischen Gewerkschaften durch den Bezirkssekretär aus Vaasa, der auf die vom schottischen und deutschen Organisationsaufbau so verschiedene Struktur der finnischen Gewerkschaft hinwies. Die Teilnehmer aus Seinäjoki, Motherwell und Schweinfurt diskutierten dann mit ansässigen jungen Gewerkschaftern, wobei zwar Verständigungsschwierigkeiten auftauchten, die den Kontakten aber keinen Abbruch taten.

Eine Übersicht über die finnische Parteienlandschaft stand ebenso an. Trotz Einladungen an Vertreter aller Parteien erschien nur eine Repräsentantin der Mittel-Partei, die jedoch bemüht war, auch die Ziele und Geschichte der anderen Parteien zu beleuchten. Um einen Einblick in die Arbeitsbedingungen der Menschen in Finnland zu bekommen, konnte

sich die Gruppe in einer mittelständischen Möbelfabrik informieren. Daß der Eindruck dort etwas einseitig ausfiel, lag wohl an der fehlenden Möglichkeit, Gespräche mit Betriebsräten oder Jugendvertretern zu führen.

Mit den Zielen der kommunalen Wirtschaftsförderung machte man sich anschließend vertraut. Der Wirtschaftsdezernat der Stadt Seinäjoki erläuterte hierbei, daß die Region heute von Handel, Transportgewerbe und anderen Dienstleistungen sowie von der Nahrungsmittelproduktion geprägt und die frühere Eisenerzeugung praktisch nicht mehr vorhanden sei. Trotzdem sollen die etwa 150 Industriebetriebe in der Umgebung der Stadt erhalten und gefördert werden.

Auch auf dem Gebiet der Abfall- und Abwasserbearbeitung hoffe

man, neue Beschäftigungsfelder für die hiesige Metallindustrie zu erschließen. Bei der Betriebsbesichtigung eines Schlachthofes in Nurmo konnten die jungen Gäste eine rege Bautätigkeit feststellen, deren Ursache in der geplanten dreifachen Erweiterung des Hofes zu finden ist. Mit der Hoffnung, neue Absatzmärkte in Osteuropa erschließen zu können, wurden Bedenken hinsichtlich einer Überproduktion an Fleisch zerstreut.

Auf dem Programm standen weiterhin ein Besuch in einem klassischen finnischen Kleinbetrieb und in der Wirtschaftsschule in Kauhava, die einen durchweg positiven Eindruck hinterließ. Neben der Ausbildung zum Groß- und Außenhandelskaufmann mit Praxis in ausländischen Partnerbetrieben werden dort auch Programmierer und EDV-Kaufleute ausgebildet.

Während eines Empfanges der Stadt Seinäjoki wurde für mehr aktive Jugend in Politik und Gesellschaft geworben, da auf diese Weise auch die Forderungen der Kinder und Jugendlichen in den kommunalen Entscheidungen berücksichtigt werden können. sph

Informationsveranstaltung der Muslime

„Augen vor der Situation nicht verschließen!“

Zirka 3000 Muslime aus Schweinfurt und Umgebung organisierten eine islamische Informationsveranstaltung mit einem mannigfaltigen Programm, das sowohl Theorie und Historie des Koran als auch praktische, d. h. sozialpolitische, wirtschaftspolitische, zivilrechtliche und soziale Fragen miteinschloß.

Aber nicht nur intellektuelle, philologische Auseinandersetzungen, sondern vor allem der freundschaftliche Kontakt zum Mitbürger wurde angestrebt. Dabei hestand Gelegenheit zur Besichtigung der Diyanet-Moschee, die nicht nur den Gebetsraum enthält, sondern auch Nischen für den Lebensmittelverkauf, eine kleine Gastronomie mit Getränkeauschank und gemütliche Sitzcken, wo kleinere Konferenzen stattfinden können. Die Muslime empfingen ihre Gäste außerordentlich gastfreundlich.

„Angesichts der Freude am Gedankenaustausch und der Dialogbereitschaft sollten wir jedoch nicht versuchen, die momentane Situation der ausländischen Minderheit aus den Augen zu verlieren oder sie zu verschleiern“, meinte Adem Ates, einer

der Organisatoren. Tatsache, daß ein Großteil der Bevölkerung durch die Medien teilweise ein unsachlich-kommentiertes, vorurteilbeladenes Bild über den Islam unreflektiert übernehme und weiterverbreite. Dabei erfahre Deutschland durch multikulturelle Eigenarten und polyreligiöse Einflüsse keine Bedrohung, sondern eine Bereicherung. Aufbauend auf gleiche Grundprinzipien divergiere der Islam nur durch Methodik vom Christentum, sagte Ates. Warum versuche man immer wieder Ausländer zu isolieren?

Die zweite und dritte Generation dürfe nicht mehr als Gast bezeichnet werden. Man müßte sie, so Ates, als Mitbürger betrachten und ihre Integration tolerieren und wertschätzen. Die Muslime Schweinfurts hätten durch diese Informationsveranstaltung den ersten Schritt unternommen, die augenblickliche Situation zu verbessern. Jetzt seien die anderen Institutionen aufgerufen, den Dialog aufrechtzuerhalten und gegen Probleme wie Diskriminierung, Ausländerfeindlichkeit, Jugendkriminalität, Drogenprobleme öffentlich vorzugehen. -üne

„Gegen Legendenbildung“

CSU merkt Versäumnisse von Petzold und der SPD an

Im Mittelpunkt der Sitzung des CSU-Ortsverbands Ost standen der Wohnungsbau und der Verzicht von OB Petzold auf eine erneute Kandidatur.

Auf Anregung des OV-Ost hat die Fraktion einen Arbeitskreis „Kommunaler Wohnungsbau“ gegründet. Sein Ziel wird es sein, „die Versäumnisse der SPD auf diesem Gebiet aufzuzeigen und Lösungsvorschläge zu machen.“ Der „erzwungene Verzicht von OB Petzold“ auf eine erneute

Kandidatur zwingt dazu, der Öffentlichkeit die wahren Hintergründe aufzuzeigen. Es sei klar, daß nicht private oder gesundheitliche Gründe zum Verzicht geführt hätten. Eine erneute Kandidatur sei aber nicht im Interesse des Kreisvorsitzenden der SPD, Dr. Herbert Wiener, gewesen, der auch befürchtet habe, daß Petzold in seiner letzten Amtsperiode zu unabhängig handeln würde.

Auch bei Petzolds Leistung als OB gelte es, Legendenbildung zu verhindern. er

Diebstahlsicher

Die rechte Seitenscheibe baute ein bisher unbekannter Täter in der Nacht zum Donnerstag auf Freitag von einem Golf aus. Der Täter hatte es allerdings nicht auf die Scheibe, sondern auf das Autoradio abgesehen. Das Gerät widerstand aufgrund der diebstahlsicheren Verankerung jedoch allen Bemühungen, so daß der Täter unverrichtete Dinge abziehen mußte. Der Sachschaden beträgt 300 DM. Hinweise zu diesem Fall in der Kleiststraße und der Beschädigung eines Autos durch Fußritte am Freitag in der Sonnenstraße erbittet die Polizei.

„Radlos“ zeigte sich ein am Feldtor abgestellter Pkw BMW seinem Besitzer. In der Nacht von Freitag auf Samstag hatte ein Unbekannter alle vier Reifen abmontiert und entwendet.

Schaden in Höhe von 200 DM richtete ein Rowdy an einem am Grünen Markt abgestellten Pkw an. In der Zeit vom 17. 7. bis 20. 7. schlug er das Dreiecksfenster der Fahrertür ein. Die Polizeiinspektion Schweinfurt-Stadt bittet in beiden Fällen um sachdienliche Hinweise unter der Telefon-Nr. 20 20.

500 DM Schaden am linken vorderen Kotflügel hinterließ ein unbekannter Verkehrsteilnehmer an einem geparkten Opel Pkw. Neben dem Verursacher sucht die Verkehrspolizeiinspektion Schweinfurt noch die Unfallstelle. Nach Angaben des Geschädigten erfolgte der Anstoß an seinen Pkw entweder am Samstag mittag in der Hauptstraße in Schwebheim oder Samstag nacht in der Schrammstraße in Schweinfurt..

Kaplan Pfenning nach Schweinfurt

Neuer Kaplan an der Schweinfurter Pfarrei St. Kilian wird zum 1. September Gerhard Pfenning, Pfenning, 1963 in Würzburg geboren, wurde am 23. Februar 1991 von Bischof Dr. Paul-Werner-Scheele in Würzburg zum Priester geweiht. Anschließend war er Kaplan in Untersteinbach. -POW

Parteien und Verbände

„An den Brennöfen“.  
Iugendchor Thalia: 19.30 Uhr, Chorprobe, Kultur- und Jugendhaus Spionmühle.

DFG-VK: 19.30-21 Uhr, Beratung für Kriegsdienstverweigerer, Gruppenraum, Gabelsbergerstraße 1  
Verein für Garten-, Blumen- und Landschaftspflege: Morgen, 19.30 Uhr, Ausschußsitzung, „Turngemeinde“.

Gustav-Adolf-Kirche: 29. 7. Schiffsreise des Diak. Werks und des Frauenbunds nach Obernburg/Wertheim. Information und Anmeldung im Pfarramt.

Landmannschaft der Oberschlesier: Morgen, 19 Uhr, Stammtisch „Stadt Kissingen“, Donnerstag Singstunde.

VdK OV-Nord: Morgen Fahrt nach Nürnberg (Quelle). Abfahrt 7 Uhr an den bekannten Haltestellen.

Sportvereine

Bürgerliche Schützengesellschaft: Seniorenschießen ab 14.30 Uhr, alle anderen Klassen ab 18 Uhr im Schützenhaus Am Hainig.

Bridge-Club/Gruppe Schweinfurt: 19 Uhr, Turnier, „Bayerischer Hof“.

SC 1900 - Korbballabt.: Mini 16.30-18 Uhr; Schüler 18-19.15 Uhr; Frauen 19.15-21 Uhr  
Schützengesellschaft Oberndorf:

IG-Metall: 18.30 Uhr, Informationsveranstaltung, Saal des Gewerkschaftshauses, FAG SW.

Sonstiges

bzf: Teilzeitseminar „Sekretariat mit EDV-Textverarbeitung“ am 24. 7., 10 Uhr Info beim blz, Landwehrstraße 44, Telefon 1 84 58.

Schweinfurter Schulen: Sport- und Spielfest ab 8 Uhr im W.-Sachs-Stadion.

VHS

Sommervolkshochschule: Programm liegt ab sofort in Banken, Buchhandlungen, in der Bibliothek und bei der VHS aus.

Lokalfunk

Welle Mainfranken, Wiederholung 19.30, 21.30, 23 Uhr, Morgen 11.15, 19.30, 21.30, 23 Uhr.

Regionalfernsehen TV Touring im RTL-Programm, Kanal 10, 17.45 Uhr Franken Talk lokale Diskussionsrunde: 18 Uhr Wir in Bayern; 18.30 Franken-Journal - Schweinfurt aktuell.

Lokalfernsehen TV 1, Kanal 9, 18.30-19 Uhr, Wiederholung 19.30, 21.30, 23 Uhr, Morgen, 11.15, 19.30, 21.30, 23 Uhr.

Gartenstadt-Kirchweih

Fröhlich auf drei Plätzen

Sicherlich etwas im Schatten der 1200-Jahr-Feier der Stadt stand an diesem Wochenende die Kirchweih der Gartenstädter. Dies wird sich aber sicherlich heute abend am Abschlußtag ändern, war der Montagabend doch auch bisher all die Jahre ein Garant für vollbesetzte Tische und prächtige Stimmung unter den zahlreichen Besuchern.

Gegenüber den anderen Stadtteilen findet in der Gartenstadt das bunte Treiben nicht „zentral“ statt, sondern verteilt sich auf drei verschiedene Plätze, auf den Wirtsgärten der Gaststätte „Gartenstadt“, wo der Bürgerverein für das leibliche Wohl Sorge trägt, das Vereinsheim der RV Solidarität, sowie den Festplatz an der Galgenleite, wo der Siedlerverein Mitinitiator ist und auch für die Kinder einige Fahrgeschäfte zu finden sind. Im Festzelt an der Galgenleite fand am Freitagabend der offizielle Bieranstich

durch Bürgermeister Herbert Müller statt, der in seiner Ansprache auf die gewachsene Tradition dieses Festes hinwies.

Im Mittelpunkt des Sonntag stand einmal mehr der Umzug des Bürgervereins durch die geschmückten Straßen des Stadtteils. „Bürgermeister“ Franz Rychtecky konnte hierzu zahlreiche Ehrengäste begrüßen, darunter Brauhausdirektor Peter Kraus und Direktor Plahl von der Städtischen Sparkasse, sowie die Abordnungen der Bürgervereine, in deren Namen Bernhard Rauch sprach. Zur Freude der Kinder unter den Besuchern hatten sich auch die Gartenstädter Geschäftsleute wieder am Festzug beteiligt und Süßigkeiten spendiert.

Heute abend soll es dann noch einmal hoch hergehen auf den drei Festplätzen. „damit die Schweinfurter selten, wie wir Gartenstädter feiern“ (Bürgermeister Herbert Müller bei der Eröffnung. Va.



Zum Auftakt zur Gartenstadt-Kirchweih Freude bei Bürgermeister Herbert Müller, dem Gartenstadt-Bürgermeister Franz Rychtecky und vielen Freunden. Darunter waren auch Gäste aus Motherwell. Heute wird das beliebte Fest zünftig abgeschlossen. Foto Renate Wiener



## Riesenspektakel zur 1200-Jahr-Feier Schweinfurts Beim Bürgerfest wurde die Stadtgeschichte wieder wach

Schweinfurt (Eig. Ber./HH) - Mit einem voluminösen Prachtfeuerwerk endete gestern eine Stunde vor Mitternacht die Geburtstagsfeier zum 1200jährigen Bestehen Schweinfurts.

Auftakt der offiziellen Feierlichkeiten war am Freitag ein Gottesdienst in der evangelischen St.-Johannis-Kirche, die der aus New York angereiste Rabbiner Dr. Robert Lehmann, der Würzburger Bischof Dr. Paul-Werner Scheele und der Oberkirchenrat der evangelisch-lutheri-

nahmeerscheinung". Bayern wisse, was es an der ehemaligen Reichsstadt habe. Auf den Namen der Industriestadt anspielend, meinte sie, daß die Franken von damals ihrer Ansiedlung am Main wohl gar keinen anderen Namen hätten geben können. Denn, um so alt zu werden, bedürfe es eben auch einer Portion Glück.

Oberbürgermeister Kurt Petzold hatte in einer vielbeachteten Rede vor allem an die „einfachen Bürger“ erinnert. Sie seien es nämlich gewesen, die vor mehr als zwölf Jahrhunderten der „Wildnis die erste Siedlung abgerufen“ hätten. Petzold ging auch auf den Besuch von 78 jüdischen ehemaligen Mitbürgern ein, die wegen der Naziherrschaft ihrer Heimat den Rücken kehren mußten. „Liebe Freunde, Sie haben uns mit ihrem Kommen ein großes Geschenk gemacht“, sagte er unter viel Beifall. (Siehe auch nebenstehenden Artikel)

Die mit Spannung erwartete Revue „Achtung Schweinfurt“ mit 250 Mitwirkenden entpuppte sich nach dem Festakt allerdings nicht als das erhoffte Spektakel, wenn die einzelnen Beiträge auch durchaus Gefallen fanden. Negativ bewerteten viele Bürger, daß die zu weiträumig angelegten Absperrungen ein Zuschauen und Zuhören fast unmöglich machten.

Anders war dies dann am Samstag beim Pop-Festival mit der Ersten Allgemeinen Verunsicherung. Rund 5000 begeisterte Besucher wurden beim Open air auf dem Marktplatz

mehr als entschädigt.

Eine runde Sache auch das Bürgerfest mit etlichen Überraschungen. Auf allen Plätzen im Zentrum der 53 000 Einwohner zählenden Jubelstadt waren Bühnen aufgebaut, die jeweils unter einem verschiedenen Motto standen. Das reiche Programmangebot wirkte an beiden Tagen magnetisch. Die erwartete Zahl von über 20 000 Besuchern wurde nach vorsichtigen Schätzungen weit übertroffen.

Höhepunkte waren unter anderem ein Schwedenlager in der Spitalstraße, das an den 30jährigen Krieg erinnerte, eine Heißluft-Ballon-Parade, die gestern abend über die Innenstadt schweben sollte, diese jedoch wegen ständig wechselnder Winde um rund einen Kilometer verfehlte, und eine Riesenkaffeeafel, die sich etliche hundert Meter lang durch die Stadtmitte schlängelte.

Als absoluter Magnet aber galt ein Handwerkermarkt, den die Innungen auf dem Martin-Luther-Platz mit viel Liebe aufgebaut hatten, wobei sogar ein Fachwerkhaus aus einer Stroh-Lehm-Verbindung nicht fehlte. Bürger in alten Kostümen flanierten durch die Stadt, die besonders am Sonntag abend aus allen Nähten zu platzen drohte. Dafür sorgten auch die Bürgerlichen Schützen, die zum Zweiten Fränkischen Reichsstädte-Schießen geladen hatten und mit einem zünftigen Festzug zur guten Stube zogen, wo sie mit Böllerschüssen das nahende Ende des Bürgerfestes ankündigten.



Zurück in die Zeit des 15. Jahrhunderts versetzte die Besucher der 1200-Jahr-Feier in Schweinfurt diese Gruppe aus Kleinwenkheim (Landkreis Bad Kissingen). Die Gruppe stellte den Bauernhaufen aus Bildhausen dar, der während des Bauernkrieges erfolglos zum Sturm auf das gleichnamige Kloster ansetzte.  
Foto Landeck

**Die Feuchtgrubers sind wieder da**  
Täglich vormittags und nachmittags vom 22. Juli bis 8. August auf  
UKW 104,4/103,0/101,9/103,8 MHz

schen Kirche Gottfried Naether gemeinsam gestalteten. Auf dem Marktplatz hielt anschließend die stellvertretende Ministerpräsidentin Mathilde Berghofer-Weichner die Rede beim Festakt. Zuvor hatte sich die Ministerin der Justiz ins Goldene Buch der Stadt eingetragen.

Frau Berghofer-Weichner nannte die Jubelstadt vor rund 700 Ehrengästen und mehreren hundert Schweinfurter Bürgern eine „Aus-

### Über acht Stunden im Autowrack

Lohr - Gestern um ein Uhr ist ein 32jähriger Autofahrer auf der geschotterten Gefällstrecke vom Rexrothschloßchen in Richtung Valentinsberg verunglückt, gegen 9.30 Uhr fand ihn ein Förster. Der Mann war mit seinem Wagen gegen eine Baumgruppe geprallt und dabei eingeklemmt worden. Die Feuerwehr befreite ihn mit der Rettungsschere. Wegen seinen lebensgefährlichen Verletzungen wurde er in eine Würzburger Klinik geflogen.

### Vor Güterzug geworfen

Burgsinn - Ein 31jähriger Mann aus der Marktgemeinde Burgsinn (Lkr. Main-Spessart) hat sich am Freitag nachmittags gegen 17.50 Uhr vor einen fahrenden Güterzug geworfen. Der Freitod ereignete sich nach Mitteilung der Polizei Gemeinden vom Wochenende in der Nähe des Bahnhofs.

### Jagd endete im Stau

### Autodieb wurde rabiat

Bad Brückenau/Hammelburg (kle/bi) - Einen gefährlichen Gewalttäter konnten Polizeibeamte nach längerer krimireifer Verfolgung am Samstag früh gegen 3 Uhr auf der Autobahn bei Hammelburg festnehmen.

Wie die Polizei am Wochenende mitteilte, entdeckten Beamte gegen 1.30 Uhr vor einer Diskothek in Bad Brückenau im Rahmen einer Routinekontrolle einen als gestohlen gemeldeten Pkw. Ermittlungen in Baden-Württemberg ergaben, daß ein 28jähriger aus Hamburg als mutmaßlicher Benutzer in Frage kam, der als gewalttätig eingestuft wurde.

### SPD: Neue Aufgabe für den Planungsverband

## Strukturveränderungen beobachten und reagieren

Kitzingen (Eig. Ber./hü) - Eine arbeitnehmerfreundliche unterfränkische Regionalpolitik forderte Bundestagsabgeordneter Walter Kolbow in einem Pressegespräch, das der Konferenz des SPD-Unterbezirks Würzburg in Kitzingen vorausging. Die Realisation dieser Politik ist nach Meinung des Abgeordneten nur mit dem Instrumentarium eines regionalen Planungsverbandes möglich.

Jener soll als Träger einer Strukturbeobachtung, in welchem auch betriebliche Frühwarnsysteme integriert sind, die wirtschaftliche Entwicklung der Branchen, Unternehmen und Betriebe in der Region in systematischer Weise beobachten. Daneben besteht nach Meinung der SPD eine weitere Aufgabe des Verbandes darin, regionale und sektorale Entwicklungsprogramme für besonders von Strukturveränderungen bedrohte Bereiche aufzustellen. Für die Region Würzburg setzte Kolbow weitere Schwerpunkte, die er in fünf Bereiche gliederte.

Im einzelnen ist dies ein ökologisch orientiertes Investitionsprogramm zur Entwicklung der Infra-

struktur, eine räumliche Entwicklung unter Berücksichtigung des Vorrangs der Schiene und eine Wirtschaftsstrukturentwicklung, die auf die Ansiedlung zukunftsorientierter Betriebe abzielt. Im Hinblick auf die Arbeitsmarkt- und Strukturpolitik sollen die vorgenannten Maßnahmen dann zur Schaffung neuer Arbeitsplätze führen, flankiert durch eine Qualifizierungsoffensive, die an sozialen Maßstäben auszurichten ist.

Eine weitere Förderung des regionalen Selbstbewußtseins sieht die SPD in dem Erhalt und der Schaffung lebenswerter Bedingungen. Dazu gehört nach Ansicht von Walter Kolbow eine Weiterentwicklung von Schulen, Universitäten und sonstigen Kultureinrichtungen.

Für die vor kurzem ausgeschiedene zweite Vorsitzende Bianca Stellwag wählte man sodann noch Valentin Benkert aus dem Kreisvorstand Kitzingen in das vakante Amt. Und einmütig sprachen sich die Delegierten dafür aus, die Amtszeit des jetzigen Unterbezirksvorstandes bis zur Konstituierung des neuen SPD-Bezirks Unterfranken höchstwahrscheinlich im Frühjahr 1992 hin zu verlängern.

## Beeindruckende Feier im jüdischen Friedhof von Schweinfurt Andenken an Nazi-Opfer bewahrt

Schweinfurt (Eig. Bericht/HH) - Während einer beeindruckenden Feier im jüdischen Teil des Schweinfurter Hauptfriedhofes enthüllten gestern Oberbürgermeister Kurt Petzold und der New Yorker Rabbiner Dr. Robert Lehmann gemeinsam eine Gedenktafel, die an das „Leid und das Unheil der Naziherrschaft“ erinnert und allen ihren Opfern für alle Zeiten ein „ehrendes Andenken“ bewahren soll.

Im Anschluß daran pflanzten der Rabbiner und der Schweinfurter Rathauschef gemeinsam eine Platane. Viele der 78 jüdischen ehemaligen Mitbürger der Stadt warfen eine Schaufel Schweinfurter Erde auf die Wurzeln des Baumes.

Die Gäste aus neun Ländern, das Gros aus Amerika und Israel, waren anlässlich der 1200-Jahrfeier Schweinfurts von der Stadt eingeladen worden. Viele der teilweise über 80jährigen sahen ihre Heimatstadt seit ihrer Flucht erstmals wieder, die meisten nach 50 Jahren und länger.

Ergriffenheit machte sich breit, während Dr. Robert Lehmann daran erinnerte, daß man auf dem Friedhof all denen mit Respekt begegnen könne, die aufgrund der schrecklichen Geschehnisse nicht hier sein können und „die hier liegen“. In der hebräischen Gebeten folgenden Ansprache in englischer Sprache bat er aber, „nicht mit Haß zu leben“.

Lou Walter, ein heute 65jähriger, der früher in der Roßbrunnstraße wohnte und lebte, knüpfte in einer vielbeachteten Rede an diesem Punkt an. Es sei für alle unmöglich, den Mördern und Totschlägern zu verzeihen. Nach Schweinfurt, das die ehemaligen Mitbürger herzlich aufgenommen habe, sei man mit offenem Herzen und der Hoffnung gekommen, daß ein neuer Beginn des Miteinan-

ders möglich werde. Die Stadt habe die Stärke bewiesen und das Herz dazu, daß sie für den Frieden eintrete, ein „Friede mit Dir und mit mir“. Hatte auch Walter diese Rede noch in englisch gehalten, sprach er anschließend deutsch beziehungsweise unverfälschtes Schweinfurterisch, „weil ich mich dessen jetzt nicht schämen muß“.

Im Angesicht der Gräber habe man heute all derer gedacht, deren Heimat Schweinfurt war, die aber heute weit weg in fremder Erde ruhten, sagte Oberbürgermeister Petzold. Er gedenke mit Scham und Schmerz der Versleppten, Gefolterten und Getöteten, die würdelos verscharrt worden seien. Er bat, gemeinsam daran zu arbeiten, „daß dies nie mehr irgendwo auf der Welt geschieht“. Das Kommen der jüdischen ehemaligen Mitbürger „gibt uns Mut und Kraft für diese Aufgabe“.

Die Gäste waren anlässlich eines Begegnungsabends, den die deutsch-israelische Gesellschaft organisiert hatte, mit zahlreichen ehemaligen Jugendfreunden zu Beginn ihres einwöchigen Treffens zusammengetroffen und besuchten am Wochenende ihre einstigen Wohnhäuser während eines Stadtrundganges. Heute werden die 78 Besucher eine Main-Schiffstour unternehmen, in deren Verlauf die Weinköniginnen der Region zusteigen werden. Bei der Fahrt wird Petzold die Gäste verabschieden, die am Dienstag in ihre Heimatländer zurückkehren.



Eine Gedenktafel im Schweinfurter Iudenfriedhof erinnert an die Greuelthaten der Naziherrschaft.  
Foto Renate Wiener

### CAJ-Jugendwerkstatt in ihrer Existenz bedroht

## Für effektive Betreuung fehlen die notwendigen Mittel

Goldbach (POW) - Die CAJ-Jugendwerkstatt der Christlichen Arbeiterjugend (CAJ) in Goldbach bei Aschaffenburg ist nach fünf Jahren in ihrer Existenz gefährdet. Ein Fehlbetrag von mehr als 22 000 Mark im Jahr 1990 bringt das diözesanweite Projekt an „die wirtschaftliche Grenze“, so der Jahresbericht 1990. Trotz der offiziellen Anerkennung und der damit verbundenen staatlichen Zu-

drei festgestellten Mitarbeitern betreut. Um effektiv zu helfen, sei mehr als kurzes, oberflächliches Interesse nötig. Nur durch „Geduld, Offenheit, Frustrationstoleranz“ könne den gefährdeten Jugendlichen geholfen werden, heißt es in der Bilanz 1990.

Die Jugendlichen wurden auf verschiedene Weise unterstützt. Seit





schen Kirche Gottfried Naether gemeinsam gestalteten. Auf dem Marktplatz hielt anschließend die stellvertretende Ministerpräsidentin Mathilde Berghofer-Weichner die Rede beim Festakt. Zuvor hatte sich die Ministerin der Justiz ins Goldene Buch der Stadt eingetragen.

Frau Berghofer-Weichner nannte die Jubelstadt vor rund 700 Ehrengästen und mehreren hundert Schweinfurter Bürgern eine „Aus-

erhoffte Spektakel, wenn die einzelnen Beiträge auch durchaus Gefallen fanden. Negativ bewerteten viele Bürger, daß die zu weitläufig angelegten Absperungen ein Zuschauen und Zuhören fast unmöglich machten.

Anders war dies dann am Samstag beim Pop-Festival mit der Ersten Allgemeinen Verunsicherung. Rund 5000 begeisterte Besucher wurden beim Open air auf dem Marktplatz

Stroh-Lehm-Verbindung nicht fehlte. Bürger in alten Kostümen flanierten durch die Stadt, die besonders am Sonntag abend aus allen Nähten zu platzen drohte. Dafür sorgten auch die Bürgerlichen Schützen, die zum Zweiten Fränkischen Reichsstädte-Schießen geladen hatten und mit einem zünftigen Festzug zur guten Stube zogen, wo sie mit Böllerschüssen das nahe Ende des Bürgerfestes ankündigten.

## Über acht Stunden im Autowrack

Lohr - Gestern um ein Uhr ist ein 32-jähriger Autofahrer auf der geschotterten Gefällstrecke vom Rexrothschlößchen in Richtung Valentinsberg verunglückt, gegen 9.30 Uhr fand ihn ein Förster. Der Mann war mit seinem Wagen gegen eine Baumgruppe geprallt und dabei eingeklemmt worden. Die Feuerwehr befreite ihn mit der Rettungsschere. Wegen seinen lebensgefährlichen Verletzungen wurde er in eine Würzburger Klinik geflogen.

## Vor Güterzug geworfen

Burgsinn - Ein 31-jähriger Mann aus der Marktgemeinde Burgsinn (Lkr. Main-Spessart) hat sich am Freitag nachmittags gegen 17.50 Uhr vor einen fahrenden Güterzug geworfen. Der Freitod ereignete sich nach Mitteilung der Polizei Gemeinden vom Wochenende in der Nähe des Bahnhofs.

## Jagd endete im Stau

### Autodieb wurde rabiat

Bad Brückenau/Hammelburg (kle/bi) - Einen gefährlichen Gewalttäter konnten Polizeibeamte nach längerer krimireifer Verfolgung am Samstag früh gegen 3 Uhr auf der Autobahn bei Hammelburg festnehmen.

Wie die Polizei am Wochenende mitteilte, entdeckten Beamte gegen 1.30 Uhr vor einer Diskothek in Bad Brückenau im Rahmen einer Routinekontrolle einen als gestohlen gemeldeten Pkw. Ermittlungen in Baden-Württemberg ergaben, daß ein 28-jähriger aus Hamburg als mutmaßlicher Benutzer in Frage kam, der als gewalttätig eingestuft wird.

Gegen 2.45 Uhr beobachteten Beamte der Zivilen Einsatzgruppe den Täter beim Einsteigen in das Auto. Sofort verstellten sie mit ihrem zivilen Dienst-Pkw die Parkplatzausfahrt. Der Täter rampte ohne Zögern den zivilen Polizeiwagen und machte sich so gewaltsam den Weg frei.

Der 28-jährige raste nun, verfolgt von dem verbeulten Zivilwagen, durch das Stadtgebiet von Bad Brückenau über die B286 auf die Autobahn Fulda-Würzburg und flüchtete mit halbschneidertem Tempo in Richtung Süden. Er setzte sich über alle Verkehrsvorschriften hinweg, überholte rechts und sogar auf der Standspur.

Von der Einsatzzentrale der Polizeidirektion Schweinfurt war zwischenzeitlich eine Großfahndung ausgelöst worden. Es gelang, einen künstlichen Stau im Urlaubsreiseverkehr zu bilden. Daraufhin wurde der Gejagte von den Verfolgern im Stau eingeklinkt.

## SPD: Neue Aufgabe für den Planungsverband

### Strukturveränderungen beobachten und reagieren

Kitzingen (Fig. Ber./hü) - Eine arbeitnehmerfreundliche unterfränkische Regionalpolitik forderte Bundestagsabgeordneter Walter Kolbow in einem Pressegespräch, das der Konferenz des SPD-Unterbezirks Würzburg in Kitzingen vorausging. Die Realisation dieser Politik ist nach Meinung des Abgeordneten nur mit dem Instrumentarium eines regionalen Planungsverbandes möglich.

Jener soll als Träger einer Strukturbeobachtung, in welchem auch betriebliche Frühwarnsysteme integriert sind, die wirtschaftliche Entwicklung der Branchen, Unternehmen und Betriebe in der Region in systematischer Weise beobachten. Daneben besteht nach Meinung der SPD eine weitere Aufgabe des Verbandes darin, regionale und sektorale Entwicklungsprogramme für besonders von Strukturveränderungen bedrohte Bereiche aufzustellen. Für die Region Würzburg setzte Kolbow weitere Schwerpunkte, die er in fünf Bereiche gliederte.

Im einzelnen ist dies ein ökologisch orientiertes Investitionsprogramm zur Entwicklung der Infra-

struktur, eine räumliche Entwicklung unter Berücksichtigung des Vorrangs der Schiene und eine Wirtschaftsstrukturentwicklung, die auf die Ansiedlung zukunftsorientierter Betriebe abzielt. Im Hinblick auf die Arbeitsmarkt- und Strukturpolitik sollen die vorgenannten Maßnahmen dann zur Schaffung neuer Arbeitsplätze führen, flankiert durch eine Qualifizierungsinitiative, die an sozialen Maßstäben auszurichten ist.

Eine weitere Förderung des regionalen Selbstbewusstseins sieht die SPD in dem Erhalt und der Schaffung lebenswerter Bedingungen. Dazu gehört nach Ansicht von Walter Kolbow eine Weiterentwicklung von Schulen, Universitäten und sonstigen Kultureinrichtungen.

Für die vor kurzem ausgeschiedene zweite Vorsitzende Bianca Stellwag wählte man sodann noch Valentin Benkert aus dem Kreisvorstand Kitzingen in das vakante Amt. Und einmütig sprachen sich die Delegierten dafür aus, die Amtszeit des jetzigen Unterbezirksvorstandes bis zur Konstituierung des neuen SPD-Bezirks Unterfranken höchstwahrscheinlich im Frühjahr 1992 hin zu verlängern.



## 14-jähriger Junge erlag seinen Verletzungen

Der 14-jährige Beifahrer eines Pkw., der am Freitag abend zwischen Uengershausen und Geraldshausen (Lkr. Würzburg) gegen einen Baum geprallt war, erlag am Wochenende seinen schweren Verletzungen. Wie in Teilen unserer Samslagsausgabe bereits berichtet, war das Fahrzeug kurz nach 21 Uhr im Ausgang einer Rechtskurve von der Fahrbahn abgekommen. Das Auto prallte anschließend gegen einen Baum, bevor es sich regelrecht um einen zweiten wickelte. Der Fahrer und sein jugendlicher Beifahrer wurden mit lebensgefährlichen Verletzungen in ein Würzburger Krankenhaus eingeliefert, wo der 14-jährige starb. Verärgerung herrscht bei der Polizei darüber, daß der Unfall von einem Verkehrsteilnehmer gemeldet wurde, der sich um die Verunglückten überhaupt nicht gekümmert hatte. Der Mann halte die Polizei zwar telefonisch auf das Unfallfahrzeug hingewiesen, konnte aber über die Zahl der Verletzten keine Angaben machen, weil er überhaupt nicht angehalten hatte. Die Polizei weist darauf hin, daß der Mann mit einer Anzeige wegen unterlassener Hilfeleistung rechnen muß, wenn er ausfindig gemacht wird.

Foto Heer

## Beeindruckende Feier im jüdischen Friedhof von Schweinfurt Andenken an Nazi-Opfer bewahrt

Schweinfurt (Fig. Bericht/HH) - Während einer beeindruckenden Feier im jüdischen Teil des Schweinfurter Hauptfriedhofes enthüllten gestern Oberbürgermeister Kurt Petzold und der New Yorker Rabbiner Dr. Robert Lehmann gemeinsam eine Gedenktafel, die an das „Leid und das Unheil der Naziherrschaft“ erinnert und allen ihren Opfern für alle Zeiten ein „ehrenvolles Andenken“ bewahren soll.

Im Anschluß daran pflanzten der Rabbiner und der Schweinfurter Rathauschef gemeinsam eine Platane. Viele der 78 jüdischen ehemaligen Mitbürger der Stadt warfen eine Schaufel Schweinfurter Erde auf die Wurzeln des Baumes.

Die Gäste aus neun Ländern, das Gros aus Amerika und Israel, waren anläßlich der 1200-Jahrfeier Schweinfurts von der Stadt eingeladen worden. Viele der teilweise über 80-jährigen sahen ihre Heimatstadt seit ihrer Flucht erstmals wieder, die meisten nach 50 Jahren und länger.

Ergriffenheit machte sich breit, während Dr. Robert Lehmann daran erinnerte, daß man auf dem Friedhof all denen mit Respekt begegnen könne, die aufgrund der schrecklichen Geschehnisse nicht hier sein können und „die hier liegen“. In der hebräischen Gebeten folgenden Ansprache in englischer Sprache bat er aber, „nicht mit Haß zu leben“.

Lou Walter, ein heute 65-jähriger, der früher in der Roßbrunnstraße wohnte und lebte, knüpfte in einer vielbeachteten Rede an diesem Punkt an. Es sei für alle unmöglich, den Mördern und Totschlägern zu verzeihen. Nach Schweinfurt, das die ehemaligen Mitbürger herzlich aufgenommen habe, sei man mit offenem Herzen und der Hoffnung gekommen, daß ein neuer Beginn des Miteinander möglich werde. Die Stadt habe die Stärke bewiesen und das Herz dazu, daß sie für den Frieden eintrete, ein „Friede mit Dir und mit mir“. Hatte auch Walter diese Rede noch in englisch gehalten, sprach er anschließend deutsch beziehungsweise unverfälschtes Schweinfurterisch. „weil ich mich dessen jetzt nicht schämen muß“.

Im Angesicht der Gräber habe man heute all derer gedacht, deren Heimat Schweinfurt war, die aber heute weit weg in fremder Erde ruhten, sagte Oberbürgermeister Petzold. Er gedenke mit Scham und Schmerz der Verschleppten, Gefolterten und Getöteten, die würdelos verscharrt worden seien. Er bat, gemeinsam daran zu arbeiten, „daß dies nie mehr irgendwo auf der Welt geschieht“. Das Kommen der jüdischen ehemaligen Mitbürger „gibt uns Mut und Kraft für diese Aufgabe“.

Die Gäste waren anläßlich eines Begegnungsabends, den die deutsch-israelische Gesellschaft organisiert hatte, mit zahlreichen ehemaligen Jugendfreunden zu Beginn ihres einwöchigen Treffens zusammengetroffen und besuchten am Wochenende ihre einstigen Wohnhäuser während eines Stadtrundganges. Heute werden die 78 Besucher eine Main-Schiffstour unternehmen, in deren Verlauf die Weinköniginnen der Region zusteigen werden. Bei der Fahrt wird Petzold die Gäste verabschieden, die am Dienstag in ihre Heimatländer zurückkehren.



Eine Gedenktafel im Schweinfurter Judenfriedhof erinnert an die Greuelthaten der Naziherrschaft. Foto Renate Wiener

## CAJ-Jugendwerkstatt in ihrer Existenz bedroht

### Für effektive Betreuung fehlen die notwendigen Mittel

Goldbach (POW) - Die CAJ-Jugendwerkstatt der Christlichen Arbeiterjugend (CAJ) in Goldbach bei Aschaffenburg ist nach fünf Jahren in ihrer Existenz gefährdet. Ein Fehlbetrag von mehr als 22 000 Mark im Jahr 1990 bringt das diözesanweite Projekt an „die wirtschaftliche Grenze“, so der Jahresbericht 1990. Trotz der offiziellen Anerkennung und der damit verbundenen staatlichen Zuschüsse könnten die „deutlich gestiegenen Personalkosten“ nicht mehr gedeckt werden.

Der Grund für die hohen Kosten liegt laut Bericht in der notwendigen Intensivbetreuung der Jugendlichen, die aus schwierigen sozialen und ökonomischen Verhältnissen stammen. Im vergangenen Jahr wurden acht junge Leute bis 25 Jahre von

drei festangestellten Mitarbeitern betreut. Um effektiv zu helfen, sei mehr als kurzes, oberflächliches Interesse nötig. Nur durch „Geduld, Offenheit, Frustrationstoleranz“ könne den gefährdeten Jugendlichen geholfen werden, heißt es in der Bilanz 1990.

Die Jugendlichen wurden auf verschiedene Weise unterstützt: Seit 1987 haben sie in Caritas-Tagespflegestätten für Senioren die Möglichkeit, tariflich bezahlt zu arbeiten in den Bereichen Hauswirtschaft, Pflege und Sozialdienste wie beispielsweise Vorlesen oder Basteln. Bereits im Gründungsjahr 1985 nahm die Holzwerkstatt in Goldbach bei Aschaffenburg ihre Arbeit auf in den Bereichen Produktion und Dienstleistung.

## Internationales Kräftemessen der Jugendwehren

### Dettelbacher Jung-Blauröcke in Finnland erfolgreich

Dettelbach-Euerfeld (lby) - Die Mannschaft der Jugendfeuerwehr aus dem Dettelbacher Ortsteil Euerfeld (Lkr. Kitzingen) hat beim internationalen Kräftemessen der Jung-Blauröcke in Finnland den achten Platz belegt. An dem Treffen beteiligten sich 300 Jung-Feuerwehrleute im Alter von 12 bis 16 Jahren aus ganz Europa. Die Mannschaften mit jeweils neun Jugendlichen mußten einen 800-Meter-Staffellauf absolvieren, über Hindernisse wie Wassergraben oder Bretter einen 60 Meter langen Löschschilauch verlegen, Knoten binden und ein Ziel treffsicher mit Wasser bespritzen. Sieger des Wettbewerbs wurde das Team aus dem tschechoslowakischen Bratislava.



Landrat Steigerwald: War morgens nur 20 Minuten bei der Feier

## „stern“-Reporter sah das anders

Bad Neustadt (Eig. Ber.) – In einem vierseitigen Schreiben an die Sprecher der im Kreistag vertretenen Fraktionen hat der Landrat des Landkreises Rhön-Grabfeld, Dr. Fritz Steigerwald, Stellung zu den Presseberichten über seine Teilnahme an der Geburtstagsfeier des Oberförsters a. D. Hänel genommen, die von „stern“-Reportern als „Treffen ewig Gestriger“ bezeichnet worden war (wir berichteten). In dieser Stellungnahme, die wir nicht offiziell vom Landrat erhalten haben, betont Steigerwald nochmals, er sei nur als Privatperson bei der Feier gewesen.

Zu Hänel, der während der Geburtstagsfeier seinen Gedenkstein sowie sein Buch „Kriegs- und Nachkriegserinnerungen eines Forstmannes“ vorstellte (auf der Einladung ist der Titel noch ergänzt mit „= deutsche Treue“) habe er seit 1982, als der Oberförster als Vorsitzender der Schutzgemeinschaft Deutscher Wald verabschiedet wurde, nur noch losen Kontakt. Zweimal sei er allerdings zu Jagdaufenthalten in Hänels Jagdrevier in Tirol gewesen.

Er sei nur während der Begrüßungsansprache am Morgen etwa 20 Minuten lang anwesend gewesen, wiederholt der Landrat seine erste Darstellung. Während dieser Zeit habe es keine rechtsradikalen

Äußerungen gegeben. An der Vorstellung des Gedenksteins und des Buches habe er nicht mehr teilgenommen.

In Erweiterung seiner ersten Stellungnahmen räumt Steigerwald nun allerdings ein, auch am Abend etwa eine Stunde lang zur Geburtstagsfeier gestanden zu sein. Erst als er wieder gegangen sei, habe ihn der Gastgeber als Landrat vorgestellt, sein letztes Wahlergebnis sowie seine Parteizugehörigkeit genannt. Die eine Wand zierende „Reichskriegsflagge“ habe er nicht gekannt. Sie habe auch während seiner Anwesenheit keine Rolle gespielt und er habe Hänel auch nicht unter ihr gratuliert.

„Mangelnde Distanz zu Ewig Gestrigen“ weist Steigerwald weit von sich, die „Pressekampagne und festzustellenden parteipolitischen Aktivitäten“ betrachte er als „infame Verleumdung“. Abschließend nennt er mehrere Zeugen, die ebenfalls bei der Feier anwesend waren und seine Aussagen stützen könnten.

Soweit die Stellungnahme Steigerwalds, die den Fraktionssprechern bei einer Sitzung vorgelegt wurde.

„stern“-Redakteur Werner Schmitz schildert hingegen den Umfang von Steigerwalds Teilnah-

me etwas anders. Der Landrat sei – als Privatperson oder nicht – am Vormittag sehr wohl bei der Vorstellung des Gedenksteins und des Buches anwesend gewesen. Er könne dies deshalb so sicher sagen, weil Steigerwald bei der Feier genau vor ihm gestanden sei.

Und auch der Abend ist nach Schmitz' Worten etwas anders abgelaufen als von Steigerwald geschildert. Denn sofort nach dem Eintreffen habe Hänel Steigerwald offiziell begrüßt, auf dessen politischen Erfolge hingewiesen und zur Kapelle gewandt gesagt: „Jetzt spielt Ihr das Lied, von dem wir vorhin gesprochen haben.“ Es folgte der Marsch „Alte Kameraden“.

Schmitz betont, er sei gerne bereit, genau zu schildern, was passiert ist, auch in einer öffentlichen Kreistagsitzung, wie sie die SPD in einer ersten Stellungnahme gefordert hat.

Offizielle Stellungnahmen der Kreistagsfraktionen zur Erklärung Steigerwalds liegen noch nicht vor. Dem Vernehmen nach wollen jedoch CSU und Freie Wähler die Stellungnahme akzeptieren, während die SPD nach wie vor eine öffentliche Klarstellung fordert. Die Grünen im Kreistag, so verlautet, seien trotz Einladung nicht zur Fraktionssprechersitzung erschienen. *Thomas Reuß*



Für Tausende von Menschen aus der damaligen DDR war das Übergangwohnheim in der Bundeswehrkaserne Hammelburg (Lkr. Bad Kissingen) erster Anlaufpunkt. Derzeit sind hier 567 überwiegend aus der Sowjetunion stammende Aussiedler untergebracht. Für sie müssen nun neue Quartiere gefunden werden, denn die Bundeswehr hat den Mietvertrag mit der Regierung von Unterfranken wegen Eigenbedarfs nicht mehr verlängert. Unser Bild entstand vor knapp zwei Jahren. Foto MP-Archiv

Bundeswehr meldet in Hammelburg Eigenbedarf an

## Unterfrankens größtes Übergangwohnheim schließt

Hammelburg (epd/in) – Das Übergangwohnheim für Aussiedler in Hammelburg (Lkr. Bad Kissingen) muß zum 30. September dieses Jahres geräumt werden. Die Bundeswehr hat den Mietvertrag für Unterfrankens größtes Aussiedlerheim nicht verlängert.

Wie der zuständige Arbeitsgruppenleiter bei der Regierung von Unterfranken, Fritz Jäger, dem Evangelischen Pressedienst erklärte, hat das Verteidigungsministerium Eigenbedarf für die vier zweistöckigen Häuserblocks auf dem Gelände der General-Heusinger-Kaserne Hammelburg geltend gemacht.

Für derzeit 567 überwiegend aus der Sowjetunion stammende Aussiedler müssen nun neue Quartiere gefunden werden. Auch ein Schreiben des unterfränkischen Regie-

rungspräsidenten Franz Vogt an Bundesverteidigungsminister Gerhard Stoltenberg half nichts.

Der Truppenabbau werde sich erst ab 1993 bemerkbar machen, erklärte das Ministerium. Vorher benötige die Bundeswehr die Gebäude, die im Herbst 1989 zunächst Übersiedlern aus der damaligen DDR und später Aussiedlern aus der Sowjetunion und Osteuropa zur Verfügung gestellt wurden.

Der Mietvertrag mit der Regierung von Unterfranken war im Februar 1990 abgeschlossen worden und zunächst bis Ende 1990 befristet. Eine wiederum befristete Verlängerung des Vertrags endet im September. Fast zwei Jahre lang hatten Teilnehmer an Bundeswehrmanövern deswegen in Zelten campieren müssen.

Brigade-General wird Stellvertreter

Würzburg (rp) – Mit militärischem Zeremoniell wurde im Marne-Garden der Würzburger Leighton-Kaserne William L. Nash willkommen geheißen. Der 47jährige Brigade-General trat in die Fußstapfen von Jerret J. Robertson, der bereits vor vier Wochen verabschiedet wurde. Nash ist einer der beiden Stellvertreter von Generalmajor William A. Shoffner, dem Kommandeur der in Unterfranken stationierten 3. US-Infanterie-Division.

Der Antritts-Zeremonie wohnte auch Brigadegeneral Robert F. Keller bei, der im August befördert werden und Shoffner als Divisionskommandeur ablösen wird. Keller ist derzeit noch im Pentagon tätig.

Wasserstände vom 21. Juli 1991 – Main: Trunstadt 157, gest. 2; Schweinfurt 204, gef. 5; Würzburg 145, gef. 2; Steinbach 116, gest. 1; Oberrau 97, gest. 3; Frankfurt 152, gest. 2 cm. Rhein: Mannheim 338, gef. 18; Kaub 228, gest. 4 cm.

Noch vor zwei Jahren wirkte er mit Nadel und Faden

## Vinzenz Rettinger feierte seinen 101. Geburtstag



Hösbach/Lkr. Aschaffenburg (red) Seinen 101. Geburtstag feierte gestern in Hösbach der Schneider Vinzenz Rettinger. Der Jubilar ist der erste Bürger der Gemeinde, der dieses hohe Alter erreicht hat.

Glückwünsche zu dem seltenen Geburtstag kamen von vielen Freunden und Bekannten sowie von Bürgermeister Robert Hain und dem stellvertretenden Landrat Robert Schellenberger.

Vinzenz Rettinger ist trotz seines biblischen Alters geistig noch sehr rege und interessiert sich für alles, was in seiner Heimatgemeinde vorgeht. Der Schneider hat im Alter von 65 Jahren Nadel und Faden aus der

Hand gelegt, ist seinem Beruf aber weiterhin treu geblieben.

Bei der 800-Jahr-Feier Hösbachs vor zwei Jahren wirkte er mit damals 99 Jahren noch mit und demonstrierte, wie man auf einer elektrischen Nähmaschine Hausschuhe aus Stoff schneiden kann. Im vergangenen Jahr spielte der Jubilar noch regelmäßig in einer Schafkopfrunde mit. Seine tägliche Zigarre und ein guter Schoppen sind für den 101jährigen unverzichtbar.

Der Jubilar ist seit 72 Jahren Mitglied der Gewerkschaft Textil-Bekleidung und gehört zu den Gründungsmitgliedern des Kraftsportclubs „Germania“.

Vinzenz Rettinger ist den Annalen zufolge der erste Einwohner von Hösbach (Lkr. Aschaffenburg), der die 100 überschritten hat.

# Tchibo,

## sooo günstig!

**Der Hit!**  
Bunt & praktisch: Kunststoff-Platzsets. Rot, gelb oder weiß.

Nur 1,-

**Toll!**  
Ordnung in der Küche. Das Schüttenglas. Rot, gelb oder weiß.

Nur 2,-

**Super!**  
Für Sie & Ihn: modisch melierte T-Shirts. 95% Baumwolle. Nur in den Tchibo-eigenen Geschäften.

10.-



agnator in Titel gewählt.  
Er sei nur während der Begrüßungsaussprache am Morgen etwa 20 Minuten lang anwesend gewesen, wiederholt der Landrat seine erste Darstellung. Während dieser Zeit habe es keine rechtsradikalen

gewalts, die den Fraktionsprechern bei einer Sitzung vorgelegt wurde.  
„stern“-Redakteur Werner Schmitz schildert hingegen den Umfang von Steigerwalds Teilnah-

Stellungnahme akzeptieren. Während die SPD nach wie vor eine öffentliche Klarstellung fordert. Die Grünen im Kreistag, so verläutet, seien trotz Einladung nicht zur Fraktionsprechersitzung erschienen.  
Thomas Reuß

melburg (Lkr. Bad Kissingen) erster Anlaufpunkt. Derzeit sind hier 567 überwiegend aus der Sowjetunion stammende Aussiedler untergebracht. Für sie müssen nun neue Quartiere gefunden werden, denn die Bundeswehr hat den Mietvertrag mit der Regierung von Unterfranken wegen Eigenbedarfs nicht mehr verlängert. Unser Bild entstand vor knapp zwei Jahren.  
Foto MP-Archiv

## Bundeswehr meldet in Hammelburg Eigenbedarf an Unterfrankens größtes Übergangwohnheim schließt

Hammelburg (epd/-in) – Das Übergangwohnheim für Aussiedler in Hammelburg (Lkr. Bad Kissingen) muß zum 30. September dieses Jahres geräumt werden. Die Bundeswehr hat den Mietvertrag für Unterfrankens größtes Aussiedlerheim nicht verlängert.

Wie der zuständige Arbeitsgruppenleiter bei der Regierung von Unterfranken, Fritz Jäger, dem Evangelischen Pressedienst erklärte, hat das Verteidigungsministerium Eigenbedarf für die vier zweistöckigen Häuserblocks auf dem Gelände der General-Heusinger-Kaserne Hammelburg geltend gemacht.

Für derzeit 567 überwiegend aus der Sowjetunion stammende Aussiedler müssen nun neue Quartiere gefunden werden. Auch ein Schreiben des unterfränkischen Regie-

rungspräsidenten Franz Vogt an Bundesverteidigungsminister Gerhard Stoltenberg half nichts.

Der Truppenabbau werde sich erst ab 1993 bemerkbar machen, erklärte das Ministerium. Vorher benötige die Bundeswehr die Gebäude, die im Herbst 1989 zunächst Übersiedlern aus der damaligen DDR und später Aussiedlern aus der Sowjetunion und Osteuropa zur Verfügung gestellt wurden.

Der Mietvertrag mit der Regierung von Unterfranken war im Februar 1990 abgeschlossen worden und zunächst bis Ende 1990 befristet. Eine wiederum befristete Verlängerung des Vertrags endet im September. Fast zwei Jahre lang hatten Teilnehmer an Bundeswehrmanövern deswegen in Zelten campieren müssen.

## Brigade-General wird Stellvertreter

Würzburg (rp) – Mit militärischem Zeremoniell wurde im Marne-Garden der Würzburger Leighton-Kaserne William L. Nash willkommen gehießen. Der 47jährige Brigade-General trat in die Fußstapfen von Jerret J. Robertson, der bereits vor vier Wochen verabschiedet wurde. Nash ist einer der beiden Stellvertreter von Generalmajor William A. Shoffner, dem Kommandeur der in Unterfranken stationierten 3. US-Infanterie-Division.

Der Antritts-Zeremonie wohnte auch Brigadegeneral Robert F. Keller bei, der im August befördert werden und Shoffner als Divisionskommandeur ablösen wird. Keller ist derzeit noch im Pentagon tätig.

Wasserstände vom 21. Juli 1991 –  
Main: Trunstadt 157, gest. 2; Schweinfurt 204, gef. 5; Würzburg 145, gef. 2; Steinbach 116, gest. 1; Obernau 97, gest. 3; Frankfurt 152, gest. 2 cm. Rhein: Mannheim 338, gef. 18; Kaub 228, gest. 4 cm.



Vinzenz Rettinger ist den Annalen zufolge der erste Einwohner von Hösbach (Lkr. Aschaffenburg), der die 100 überschritten hat.

Noch vor zwei Jahren wirkte er mit Nadel und Faden

## Vinzenz Rettinger feierte seinen 101. Geburtstag

Hösbach/Lkr. Aschaffenburg (red) Seinen 101. Geburtstag feierte gestern in Hösbach der Schneider Vinzenz Rettinger. Der Jubilar ist der erste Bürger der Gemeinde, der dieses hohe Alter erreicht hat.

Glückwünsche zu dem seltenen Geburtstag kamen von vielen Freunden und Bekannten sowie von Bürgermeister Robert Hain und dem stellvertretenden Landrat Robert Schellenberger.

Vinzenz Rettinger ist trotz seines biblischen Alters geistig noch sehr rege und interessiert sich für alles, was in seiner Heimatgemeinde vorgeht. Der Schneider hat im Alter von 65 Jahren Nadel und Faden aus der

Hand gelegt, ist seinem Beruf aber weiterhin treu geblieben.

Bei der 800-Jahr-Feier Hösbachs vor zwei Jahren wirkte er mit damals 99 Jahren noch mit und demonstrierte, wie man auf einer elektrischen Nähmaschine Hausschuhe aus Stoff schneiden kann. Im vergangenen Jahr spielte der Jubilar noch regelmäßig in einer Schafkopfrunde mit. Seine tägliche Zigarre und ein guter Schoppen sind für den 101jährigen unverzichtbar.

Der Jubilar ist seit 72 Jahren Mitglied der Gewerkschaft Textil-Bekleidung und gehört zu den Gründungsmitgliedern des Kraftsportclubs „Germania“.

# Sho,

## sooo günstig!

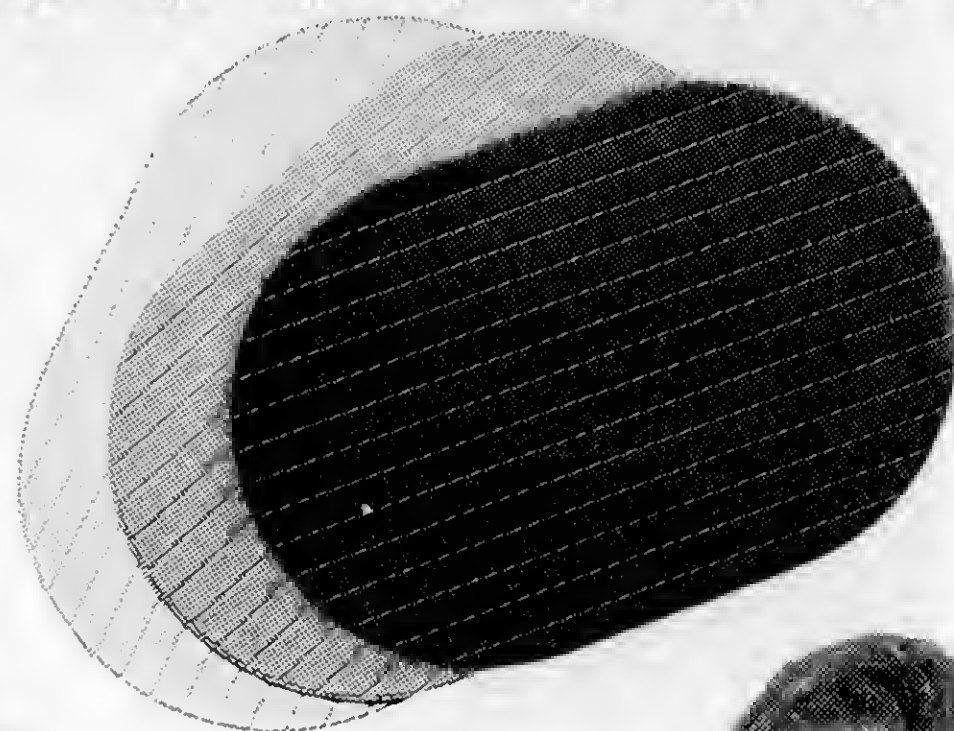

**Der Hit!**  
Bunt & praktisch: Kunststoff-Platzsets. Rot, gelb oder weiß.

Nur **1,-**

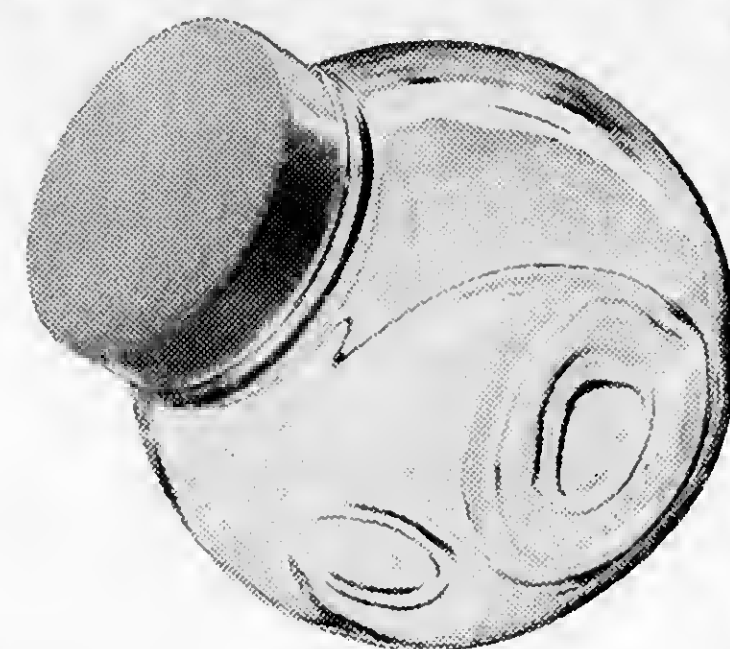

**Toll!**  
Ordnung in der Küche. Das Schüttenglas. Rot, gelb oder weiß.

Nur **2,-**



**Spitze!**  
Hemdchen & Slip: mit echt Schweizer Stickerei. Schwarz oder weiß.

Das Set nur **12,-**



**Heiß!**  
Hitzebeständig & rutschsicher: Bügelbrettbezug mit Zugband. Blau oder rot.

Nur **10,-**



**Klasse!**  
Geräumig, praktisch, chic: Damen-Börse. Rotbraun oder schwarz.

Nur **6,-**



**Super!**  
Für Sie & Ihn: modisch melierte T-Shirts. 95% Baumwolle. Nur in den Tchibo-eigenen Geschäften.

Je nur **10,-**



LANDKREIS HASSBERGE



### Verkehrsbefragung bei Ziegelanger

Ziegelanger - Am Dienstag, 23. Juli, wird durch das Straßenbauamt Schweinfurt eine Verkehrszählung am östlichen Ortseingangsbereich von Ziegelanger zwischen 15 und 19 Uhr in beiden Fahrrichtungen durchgeführt. Die Kraftfahrer werden dabei insbesondere nach Herkunft und Ziel ihrer Fahrt befragt. Hierzu muß der Verkehr aufgehalten werden. Das Straßenbauamt bittet die Verkehrsteilnehmer um Verständnis und Mithilfe.

### Kulturlandschaften brauchen Pflege

Oberaurach - Dr. Thomas Gunzelmann (Amt für Denkmalpflege) zeigt auf einer Bus-Exkursion am Samstag, 27. Juli, verschiedene Elemente der in den letzten Jahrhunderten von Menschen geprägten und gestalteten Landschaft. Diese historischen Kulturlandschaften sind durch den modernen Landschaftswandel vielfach stark bedroht und brauchen daher Schutz und Pflege. Im Landkreis Hassberge zählen insbesondere Weinberge, Rennwege, Wiesenbewässerungsanlagen, ehemalige Hopfenberge zu diesen erhaltenswerten Landschaftselementen. Auch das Problemfeld Flurbereinigung - Kulturlandschaftserhaltung wird nicht ausgespart. Bei den einzelnen Stationen wird insgesamt ein Fußweg von ca. fünf Kilometer zurückgelegt. Treffpunkt dieser vierstündigen Exkursion, die in Kooperation mit dem AK Heimat Bamberger Land stattfindet, ist um 13.30 Uhr das UBIZ in Oberschleichach. Aufgrund der begrenzten Teilnehmerzahl ist rechtzeitige Anmeldung erforderlich unter der Rufnummer (0 95 29) 2 21.

### Kompost und Müllbeseitigung

Haßfurt - Eine Fahrt nach Tönnisvorst und Mönchengladbach steht auf der Tagesordnung des Bau- und des Umweltausschusses am Donnerstag, 25. Juli, Abfahrt um 5 Uhr am Tränkberg. Besichtigt wird die Kompostierungsanlage der Fa. WOW in Tönnisvorst und die Müllumladestation in Mönchengladbach. Bei der Sitzung auf der Rückfahrt (gegen 20 Uhr) im Hotel Schloß Saaleck in Hammelburg werden folgende Punkte behandelt: Fortentwicklung des Abfallbeseitigungskonzeptes im Landkreis; Erhöhung der Deponiegebühren für Bauschutt und Erdaushub; Bescheid der Regierung von Unterfranken zur Aufnahme von Produktionsabfällen auf der Mülldeponie in Wonfurt.



Auf dem geschmückten Kirchvorplatz stand das blitzblankpolierte neue Fahrzeug, das den 36 Männern der Unterthereser Feuerwehr ab sofort zur Verfügung steht. Gleichzeitig wurde schwerer Atemschutz für vier Personen mit angeschafft. Zwölf Männer der Unterthereser Wehr unterzogen sich erst kürzlich der anspruchsvollen Prüfung für schweren Atemschutz, um den Umgang mit dem Gerät perfekt zu beherrschen. Die Blaskapelle spielte bei der Segnung der Fahrzeuge, die Pfarrer Eberhard Pfarr vornahm. Bürgermeister Thea Stierhof überreichte den Fahrzeugschlüssel an den Kommandanten der Unterthereser Wehr Dieter Hrebabetzky (links). Das rechte Bild zeigt die geehrten Feuerwehrleute.



### Anschaffungskosten bei 236 000 Mark:

## Tanklösch-Fahrzeug schafft in Theres Höchstmaß an Feuerschutz

Untertheres - Sputen mußten sich die Männer um den jungen Kommandanten Dieter Hrebabetzky wohl mit Feuereifer als am Wochenende die Sirene in Untertheres erschallte: Kein Wunder, beim Gemeindefeuerwehrtag wurde ein langer Traum wahr. Die (zahlenmäßig relativ kleine) Unterthereser Wehr erhielt ein nagelneues LF 8 (Tanklösch-Fahrzeug), Kostenpunkt ca. 236 000 DM. Dazu gab es 46 Prozent an staatlichen Zuschüssen, die die Bayerische Versicherungskammer zahlte. Gut die Hälfte muß die Gemeinde Theres aufbringen. Im Preis inbegriffen ist die Ausrüstung mit schwerem Atemschutzgerät (für vier Personen). Damit ist die bei einer modernen Wehr mittlerweile für unverzichtbare Ausrüstung im Landkreis Haßberge fast schon überall vertreten. In Knetzgau steht die neue Atemschutzstrecke bereit zur Ertüchtigung der Wehrleute.

Bürgermeister Theo Stierhof gratulierte der Unterthereser Wehr, daß die vorausgegangene Übung - ein Wohnhausbrand war simuliert worden, bei dem schwerer Atemschutz zum Einsatz kam - mit Bravour bewältigte. Neun Wehren aus dem nahen Umkreis waren dafür ausgerückt. An die Adresse der Kritiker in Sachen Feuerschutz gewandt sagte Stierhof wörtlich: „Wer diesbezüglich nur gescheite Sprüche losläßt, sollte lieber auch mal für die Feuerwehr aktiv da sein.“ Dankbarer Applaus aus dicht gefüllten Rängen in der Maintalhalle antwortete ihm.

Von einer „eindeutigen Aufgabenverschiebung, die aber in der Öffentlichkeit so kaum wahrgenommen“ werde, sprach dann stellvertretender Landrat Werner Holzinger. Die Statistik beweise nämlich, daß beispielsweise 1990 nur „27 Prozent der 376 Einsätze Löscheinsätze waren - ein überraschendes Ergebnis“. An der Spitze rangierte im Ausnahmejahr 1990 die Aufräumarbeit nach dem verheerenden Sturm „Wiebke“, wofür 25 Prozent der Einsätze registriert wurden. Weitere elf Prozent von den Landkreis-Feuerwehreinsätzen in die Rubrik „Unfallhilfe“ fiel neun Prozent auf Ölsperrenbeseitigung. „Erst dann folgen die Brände“, führte Holzinger weiter aus. Freiflächenbrände schlugen mit acht und Fahrzeugbrände mit fünf Prozent zu Buche.

Kreisbrandrat Helmut Leykauf zeichnete sodann Feuerwehrleute aus Untertheres und Obertheres für 25jährigen aktiven Dienst aus. Aus Untertheres waren dies Hans Habel, Heinz Hußlein, Johann Klein und Karl-Heinz Schäfflein, aus Obertheres die Geschwister Alfred und Johann Männling. Bei der Fahrzeugsegnung am Sonntag, die Pfarrer Eberhard Pfarr auf dem neu begrünten Kirchvor-

platz Untertheres vornahm, resümierte Bürgermeister Theo Stierhof, daß „nun mit der Fahrzeugweihe eines LF 16 der Höchststand der Feuerschutzeinrichtung in der VG Theres erreicht“ sei. Theres verfüge nun über zwei LF 16 und zwei LF 8 Fahrzeugen sowie über zwei TS 8 Fahrzeugen.

Landrat Rudolf Handwerker hatte für die Ansprache in den Annalen nachgeschlagen und herausgefunden, daß „Untertheres zu den ältesten Landkreisgemeinden gehört, um 800 erstmals erwähnt“. Während diese 1200jährige Geschichte aber beispielsweise andernorts groß gefeiert werde (Schweinfurt), gehe diese Tatsache des alten Klosterdorfes recht unter. Dennoch: „Eine so alte Gemeinde konnte auch nur deshalb überleben, weil eine starke Dorfgemeinschaft besteht. Eine intakte Feuerwehr ist bestes Zeichen dafür.“

Kritisch merkte der Landrat an, daß möglicherweise „Feuerschutzausrüstung deshalb so teuer ist, weil die Herstellerfirma eine Monopolstellung“ besitze.

KBI Winfried Nastvogel beschrieb den Zuhörern auf dem Kirchvorplatz dann, daß das neue LF 16 über eine Pumpkapazität von 800 Litern verfügt. KBM Anton Stark, der seit 25 Jahren die VG Theres Feuerwehrtechnisch betreut, bezeichnete den Tag der Fahrzeugweihe „als glücklich für die ganze Gemeinde“.

### Sozial- und gesundheitspolitisch unbestritten:

## Wagner will sich weiterhin für Sozialdienst einsetzen

Haßfurt - Kreisrat und Fraktions-sprecher Manfred Wagner will die Ablehnung der Krankenkassenverbände, an den Kreiskrankenhäusern in Haßfurt, Hofheim und Ebern einen Sozialdienst über die Pflegegesetzte bzw. das Budget zu finanzieren (wir berichteten), nicht akzeptieren. Bekanntlich haben sich die Sozialdienste an den Krankenhäusern in der „Deutschen Vereinigung für den Sozialdienst im Krankenhaus e.V.“ zusammengeschlossen.

Im Auftrag dieser Organisation stellt deren geschäftsführendes Vorstandsmitglied Margret Mehs fest, daß seit Jahren die multizentrierten

sind die entsprechenden Personal- und Sachkosten unter der Rubrik „Sonderdienste“ im Leistungskatalog einzufordern.

Daß die Notwendigkeit dieses Fachdienstes inzwischen sozial- und gesundheitspolitisch unbestritten ist, zeige sich in den verschiedenen Landeskrankenhausesetzen sowie im Sozialgesetzbuch: hier ist im Paragraph 112 Abs. 1 und 2 eindeutig festgelegt, daß die Verträge zwischen Krankenkassenverbänden und dem Krankenhausträger die soziale Betreuung und Beratung der Versicherten im Krankenhaus sowie den nahtlosen Übergang von der Krankenhausbehandlung zur Rehabilitation oder Pflege sicherstellen müs-

### Die Anmerkung

## Probleme mit Styropor

Gädheim - Als Tabu-Zone gilt weitläufig der Gottesacker. Wenn aber die Flut von Kränzen und Blumengebinden zum Entsorgungsproblem wird - und das ist der Fall - müssen sich auch Gärtner auf die Finger schauen lassen.

Bürgermeister Otto Steinmetz schilderte in der jüngsten Rats-sitzung den (vermeidbaren) Ärger, den schon ein paar Kränze bereiten. Denn um diese halbrund erscheinen zu lassen, benutzen die Gärtner als Innenteil häufig ein Styroporgebilde, um daran herum kunstgerecht Zweige und Blumen zu befestigen. Das Styropor aber ist farbig (damit das Weiß nicht verräterisch durchlugt) und darf somit nicht mit dem Styropor des künftigen Recyclinghofs entsorgt werden. Was tun? „Wir häckseln es klein.“

Unsere Nachfrage bei einem Gärtnereibetrieb ergab, daß diese Machart bei Kränzen seit Jahren gang und gäbe ist. Der Kunde wünsche es. Allerdings, so war zu erfahren, hätten zahlreiche Städte im Land bereits Styropor im Kranz strikt abgelehnt. Der Trent sei also rückläufig.

Früher habe der Gärtner eben einen sogenannten Strohrömer geflochten, um den herum der Kranz gewunden wurde. Der Fachmann meinte, künftig blieben doch wohl den Gärtnern nur die beiden Alternativen: „Entweder wieder zur alten Methode zurückkehren - oder aber selbst für die Entsorgung sorgen“. Was bedeute, daß die einzelnen Gärtner zwar Mehrarbeit hätten - aber eben wieder auf das begehrte Innere des Kranzes zurückgreifen könnten. Norbert Weck

### Zur Radsporthalle:

## Gemeinde zahlt Zuschuß in Höhe von 300 000 Mark

Oberaurach - Mit breiter Zustimmung nahm am Donnerstag die Bürgerversammlung von Unterschleichach die großen baulichen Aktivitäten der kommenden zwei Jahre zur Kenntnis. Unter der Regie des Radsportvereins Unterschleichach wird in dem Gemeindeteil von Oberaurach für 1,2 Millionen Mark eine Radsporthalle (13 x 11 m) gebaut, die auch alle anderen Vereine des Dorfs nutzen können.

Denn die Gemeinde gibt einen Zuschuß von 300 000 Mark dazu, kündigte Bürgermeister Siegmund Kerker an. Die Finanzierung der Halle ist bei einer Bezuschussung von 40 Prozent durch den BLSV und einem

hohen Anteil an Eigenleistung durch den Verein gesichert. Außerdem will die Gemeinde in Unterschleichach in Kombination mit der Halle ein neues Feuerwehrgerätehaus mit veranschlagten Kosten von 800 000 Mark bauen.

Nicht mehr lange soll es auch dauern, bis die Staatsstraße von Oberschleichach bis zur Kreuzung in der Dorfmitte erneuert wird. Gleichzeitig sollen die Gehsteige mit rechteckigen Granitsteinen gepflastert werden. Gefördert wird die Maßnahme aus Kfz-Steuermitteln, da Unterschleichach noch nicht im Dorferneuerungsprogramm ist. jab

## Zeiler Stadtspiegel

Die Stadverwaltung weist aus gegebener Veranlassung darauf hin, daß bei der Sperrmüllabfuhr am Dienstag, 23. Juli, in Bischofshaus und am Mittwoch, 24. Juli, in Kram, Sechsthal, Schmachtenberg und Ziegelanger (in Zeil selbst erst am 7. August) kein allgemeiner Haus-

GmbH in Zeil wurde Klaus Markert, der seit 1971 als Mechaniker in der Bett- und Tischwäsche-Konfektion tätig ist, durch Bereichsleiter Dr. Hoppe und Werkleiter Heusel, geehrt.

Bastelnachmittag für Kinder in der Stadtbibliothek heute, 14 Uhr. 2000



## Kulturlandschaften brauchen Pflege

Oberaurach - Dr. Thomas Gunzelmann (Amt für Denkmalpflege) zeigt auf einer Bus-Exkursion am Samstag, 27. Juli, verschiedene Elemente der in den letzten Jahrhunderten vom Menschen geprägten und gestalteten Landschaft. Diese historischen Kulturlandschaften sind durch den modernen Landschaftswandel vielfach stark bedroht und brauchen daher Schutz und Pflege. Im Landkreis Haßberge zählen insbesondere Weinberge, Rennwege, Wiesenbewässerungsanlagen, ehemalige Hopfenberge zu diesen erhaltenswerten Landschaftselementen. Auch das Problemfeld Flurbereinigung - Kulturlandschaftserhaltung wird nicht ausgespart. Bei den einzelnen Stationen wird insgesamt ein Fußweg von ca. fünf Kilometer zurückgelegt. Treffpunkt dieser vierstündigen Exkursion, die in Kooperation mit dem AK Heimat Bamberger Land stattfindet, ist um 13.30 Uhr das UBIZ in Oberschleichach. Aufgrund der begrenzten Teilnehmerzahl ist rechtzeitige Anmeldung erforderlich unter der Rufnummer (0 95 29) 2 21.

## Kompost und Müllbeseitigung

Haßfurt - Eine Fahrt nach Tönnisvorst und Mönchenglöblich steht auf der Tagesordnung des Bau- und des Umweltausschusses am Donnerstag, 25. Juli, Abfahrt um 5 Uhr am Tränkberg. Besichtigt wird die Kompostierungsanlage der Fa. WOW in Tönnisvorst und die Müllumladestation in Mönchenglöblich. Bei der Sitzung auf der Rückfahrt (gegen 20 Uhr) im Hotel Schloß Saaleck in Hammelburg werden folgende Punkte behandelt: Fortentwicklung des Abfallbeseitigungskonzeptes im Landkreis; Erhöhung der Deponiegebühren für Bauschutt und Erdaushub; Bescheid der Regierung von Unterfranken zur Aufnahme von Produktionsabfällen auf der Mülldeponie in Wonfurt.



## Blumengießen

ist ein absolutes Muß in diesen tropisch heißen Tagen. Der Hausmeister des Caritashauses in der Kreisstadt Haßfurt macht hier bei den Blumenrabatten an der Spitalkirche keine Ausnahme. Foto Weck

# Theres Höchstmaß an Feuerschutz

Untertheres - Spaten mußten sich die Männer um den jungen Kommandanten Dieter Hrebabatzky wohl mit Feuereifer als am Wochenende die Sirene in Untertheres erschallte: Kein Wunder, beim Gemeindefeuerwehrtag wurde ein langer Traum wahr. Die (zahlenmäßig relativ kleine) Unterthereser Wehr erhielt ein nagelneues LF 8 (Tanklösch-Fahrzeug), Kostenpunkt ca. 236 000 DM. Dazu gab es 46 Prozent an staatlichen Zuschüssen, die die Bayerische Versicherungskammer zahlte. Gut die Hälfte muß die Gemeinde Theres aufbringen. Im Preis inbegriffen ist die Ausrüstung mit schwerem Atemschutzgerät (für vier Personen). Damit ist die bei einer modernen Wehr mittlerweile für unverzichtbare Ausrüstung im Landkreis Haßberge fast schon überall vertreten. In Knetzgau steht die neue Atemschutzstrecke bereit zur Ertüchtigung der Wehrlaute.

Bürgermeister Theo Stierhof gratulierte der Unterthereser Wehr, daß die vorausgegangene Übung - ein Wohnhausbrand war simuliert worden, bei dem schwerer Atemschutz zum Einsatz kam - mit Bravour bewältigte. Neun Wehren aus dem nahen Umkreis waren dafür ausgerückt. An die Adresse der Kritiker in Sachen Feuerschutz gewandt sagte Stierhof wörtlich: „Wer diesbezüglich nur gescheite Sprüche losläßt, sollte lieber auch mal für die Feuerwehr aktiv da sein.“ Dankbarer Applaus aus dicht gefüllten Rängen in der Maintalhalle antwortete ihm.

Von einer „eindeutigen Aufgabenverschiebung, die aber in der Öffentlichkeit so kaum wahrgenommen“ werde, sprach dann stellvertretender Landrat Werner Holzinger. Die Statistik beweise nämlich, daß beispielsweise 1990 nur „27 Prozent der 376 Einsätze Löscheinsätze waren - ein überraschendes Ergebnis“. An der

## Fahrrad gestohlen

Haßfurt - Am Sonntag zwischen 1.30 und 2.30 Uhr entwendete ein bisher unbekannter Straftäter ein Herrenfahrrad (Mountain Bike), das gegenüber der Wildberggaststätte abgestellt war. Das Fahrrad der Marke Fortuna Epple ist schwarzfarben und hat einen Zeitwert von ca. 700 DM. Wer hat Wahrnehmungen gemacht. Entsprechende Hinweise erbittet die PI Haßfurt, Telefon (0 95 21) 50 27.

Spitze rangierte im Ausnahmejahr 1990 die Aufräumarbeit nach dem verheerenden Sturm „Wiebke“, wofür 25 Prozent der Einsätze registriert wurden. Weitere elf Prozent von den Landkreis-Feuerwehreinheiten in die Rubrik „Unfallhilfe“ fiel neun Prozent auf Ölspurenbeseitigung. „Erst dann folgen die Brände“, führte Holzinger weiter aus. Freiflächenbrände schlugen mit acht und Fahrzeugbrände mit fünf Prozent zu Buche.

Kreisbrandrat Helmut Leykauf zeichnete sodann Feuerwehrleute aus Untertheres und Obertheres für 25-jährigen aktiven Dienst aus. Aus Untertheres waren dies Hans Habel, Heinz Hublein, Johann Klein und Karl-Heinz Schäfflein, aus Obertheres die Geschwister Alfred und Johann Männling.

Bei der Fahrzeugsegnung am Sonntag, die Pfarrer Eberhard Pfarr auf dem neu begrüntem Kirchvor-

platz Untertheres vornahm, resümierte Bürgermeister Theo Stierhof, daß „nun mit der Fahrzeugweihe eines LF 16 der Höchststand der Feuerschutzeinrichtung in der VG Theres erreicht“ sei. Theres verfüge nun über zwei LF 16 und zwei LF 8 Fahrzeuge sowie über zwei TS 8 Fahrzeuge.

Landrat Rudolf Handwerker hatte für die Ansprache in den Annalen nachgeschlagen und herausgefunden, daß „Untertheres zu den ältesten Landkreismunicipien gehört, um 800 erstmals erwähnt“. Während diese 1200jährige Geschichte aber beispielsweise andernorts groß gefeiert werde (Schweinfurt), gehe diese Tatsache des alten Klosterdorfes recht unter. Dennoch: „Eine so alte Gemeinde konnte auch nur deshalb überleben, weil eine starke Dorfgemeinschaft besteht. Eine intakte Feuerwehr ist bestes Zeichen dafür.“

Kritisch merkte der Landrat an, daß möglicherweise „Feuerschutzausrüstung deshalb so teuer ist, weil die Herstellerfirma eine Monopolstellung“ besitze.

KBI Winfried Nastvogel beschrieb den Zuhörern auf dem Kirchvorplatz dann, daß das neue LF 16 über eine Pumpkapazität von 800 Litern verfügt. KBM Anton Stark, der seit 25 Jahren die VG Theres Feuerwehrtechnisch betreut, bezeichnete den Tag der Fahrzeugweihe „als glücklich für die ganze Gemeinde“. ck

## Sozial- und gesundheitspolitisch unbestritten:

# Wagner will sich weiterhin für Sozialdienst einsetzen

Haßfurt - Kreisrat und Fraktions-sprecher Manfred Wagner will die Ablehnung der Krankenkassenverbände, an den Kreiskrankenhäusern in Haßfurt, Hofheim und Ebern einen Sozialdienst über die Pflegesätze bzw. das Budget zu finanzieren (wir berichteten), nicht akzeptieren. Bekanntlich haben sich die Sozialdienste an den Krankenhäusern in der „Deutschen Vereinigung für den Sozialdienst im Krankenhaus e.V.“ zusammengeschlossen.

Im Auftrag dieser Organisation stellt deren geschäftsführendes Vorstandsmitglied Margret Melis fest, „daß seit Jahren die qualifizierten Sozialdienste in den Krankenhäusern über den pauschalierten Pflege-satz finanziert werden“. Wie in dem Schreiben weiter ausgeführt wird,

sind die entsprechenden Personal- und Sachkosten unter der Rubrik „Sonderdienste“ im Leistungskatalog einzufordern.

Daß die Notwendigkeit dieses Fachdienstes inzwischen sozial- und gesundheitspolitisch unbestritten ist, zeige sich in den verschiedenen Landeskrankengesetzen sowie im Sozialgesetzbuch; hier ist im Paragraph 112 Abs. 1 und 2 eindeutig festgelegt, daß die Verträge zwischen Krankenkassenverbänden und dem Krankenträger die soziale Betreuung und Beratung der Versicherten im Krankenhaus sowie den nahtlosen Übergang von der Krankenhausbehandlung zur Rehabilitation oder Pflege sicherstellen müssen.

Fraktions-sprecher Wagner will sich weiterhin für die Einrichtung eines Sozialdienstes einsetzen. -ion

## Über ganze Nachmittage:

# Spielmobil macht in sechs Landkreisornten Station

Haßberge - Erstmals wird heuer in den Sommerferien das Spielmobil des Landkreises Haßberge in verschiedene Städten und Gemeinden rollen. Das Spielmobil ist ein umgebauter und buntbemalter Bauwagen, in dem allerhand Überraschungen stecken, z. B. eine Rollenrutsche, ein Erdball und viele andere Bälle, ein Hockeyspiel, Riesenlego, viel Bastelzeug, Jongliergeräte, Klamotten zum Verkleiden, nette Leute, die gern mit Kindern spielen möchten und ... und ... und ... jeweils Montag bis Freitag von 13 bis 18 Uhr laden die „Spielmobiler“ ein zum Spielen, Basteln, Singen in Ebelsbach vom 29. Juli bis 2. August, Wonfurt 5. bis 9. August, Hofheim 12. bis 16. August, Pfarrweisach 19. bis 23. August, Riedbach 26. bis 30. August und Bundorf 2. bis 6. September. Plakate und Handzettel werden durch die Städte und Gemeinden und in den örtlichen Schulen verteilt. Weitere Informationen erteilt Kreisjugendpflegerin Conny Lang, Telefon (0 95 21) 2 71 75, oder die Geschäftsstelle des Kreisjugendrings, Telefon (0 95 21) 2 71 73.

## Probleme mit Styropor

Gädheim - Als Tabu-Zone gilt weitläufig der Gottesacker. Wenn aber die Flut von Kränzen und Blumengebinden zum Entsorgungsproblem wird - und das ist der Fall - müssen sich auch Gärtner auf die Finger schauen lassen.

Bürgermeister Otto Steinmetz schilderte in der jüngsten Rats-sitzung den (vermeidbaren) Ärger, den schon ein paar Kränze bereiten. Denn um diese halbrund erscheinen zu lassen, benutzen die Gärtner als Innenteil häufig ein Styroporgebilde, um daran herum kunstgerecht Zweige und Blumen zu befestigen. Das Styropor aber ist farbig (damit das Weiß nicht verrät) und darf somit nicht mit dem Styropor des künftigen Recyclinghofs entsorgt werden. Was tun? „Wir häckseln es klein.“

Unsere Nachfrage bei einem Gärtnereibetrieb ergab, daß diese Machart bei Kränzen seit Jahren gang und gäbe ist. Der Kunde wünsche es. Allerdings, so war zu erfahren, hätten zahlreiche Städte im Land bereits Styropor im Kranz strikt abgelehnt. Der Trent sei also rückläufig.

Früher habe der Gärtner eben einen sogenannten Strohrömer geflochten, um den herum der Kranz gewunden wurde. Der Fachmann meinte, künftig blieben doch wohl den Gärtnern nur die beiden Alternativen: „Entweder wieder zur alten Methode zurückkehren - oder aber selbst für die Entsorgung sorgen“. Was bedeutet, daß die einzelnen Gärtner zwar Mehrarbeit hätten - aber eben wieder auf das begehrte Innere des Kranzes zurückgreifen könnten. Norbert Weck

## Zur Radsporthalle:

# Gemeinde zahlt Zuschuß in Höhe von 300 000 Mark

Oberaurach - Mit breiter Zustimmung nahm am Donnerstag die Bürgerversammlung von Unterschleichach die großen baulichen Aktivitäten der kommenden zwei Jahre zur Kenntnis. Unter der Regie des Radsportvereins Unterschleichach wird in dem Gemeindeteil von Oberaurach für 1,2 Millionen Mark eine Radsporthalle (13 x 11 m) gebaut, die auch alle anderen Vereine des Dorfs nutzen können.

Denn die Gemeinde gibt einen Zuschuß von 300 000 Mark dazu, kündigte Bürgermeister Siegmund Kerker an. Die Finanzierung der Halle ist bei einer Bezuschussung von 40 Prozent durch den BLSV und einem

hohen Anteil an Eigenleistung durch den Verein gesichert. Außerdem will die Gemeinde in Unterschleichach in Kombination mit der Halle ein neues Feuerwehrgerätehaus mit veranschlagten Kosten von 800 000 Mark bauen.

Nicht mehr lange soll es auch dauern, bis die Staatsstraße von Oberschleichach bis zur Kreuzung in der Dorfmitte erneuert wird. Gleichzeitig sollen die Gehsteige mit rechteckigen Granitsteinen gepflastert werden. Gefördert wird die Maßnahme aus Kfz-Steuermitteln, da Unterschleichach noch nicht im Dorferneuerungsprogramm ist. job

## Zeiler Stadtspiegel

Die Stadtverwaltung weist aus gegebener Veranlassung darauf hin, daß bei der Sperrmüllabfuhr am Dienstag, 23. Juli, in Bischofsheim und am Mittwoch, 24. Juli in Krum, Sechsthal, Schmachtenberg und Ziegelanger (in Zeil selbst erst am 7. August) kein allgemeiner Hausmüll mitgenommen wird. Gewerbe- und Industriemüll, Autoteile und Autoreifen, flüssige Abfälle, Bauschutt und Gartenabfälle sind kein Sperrmüll und werden ebenfalls nicht abgeholt. Glasabfälle gehören in die bereitgestellten Glascontainer. Autobatterien nehmen die Zeiler Kfz-Werkstätten Wittig und Trummer kostenlos entgegen. Die im Rahmen der Sperrmüllaktion bereitgestellten Metallteile sollen separat neben dem sonstigen Sperrmüll gelagert werden, da es gesondert abgeholt wird.

Der evangelische Frauenkreis unternimmt am Dienstag, 23. Juli, 14.30 Uhr einen Spaziergang zum Naturfreundehaus Warme Sonne. Fahrgelegenheit besteht ab dem Steinernen Brückchen bei Schlund. Der weitere Terminplan der evangelischen Kirchengemeinde: Mittwoch, 24. Juli, 18.30 Uhr Posaunenchor und Donnerstag, 25. Juli, 15 Uhr Krabbelstube.

Gottesdienst für die evangelischen Bewohner des Altenheims der Arbeiterwohlfahrt findet am Freitag, 26. Juli, 15 Uhr im Hans-Weinberger-Haus statt.

Für 25-jährige Betriebszugehörigkeit bei der ERBA bzw. Erbelle

GmbH in Zeil wurde Klaus Markert, der seit 1971 als Mechaniker in der Bett- und Tischwäsche-Konfektion tätig ist, durch Bereichsleiter Dr. Hoppe und Werkleiter Heusel, geehrt.

Bastelnachmittag für Kinder in der Stadtbibliothek heute, 14 Uhr. Zum Abschluß findet ein gemütliches Beisammensein statt.

## Termine im Haßbergkreis

Ebelsbach - Sitzung des Gemeinderats am Mittwoch, 24. Juli, 18.30 Uhr im VG-Gebäude. Auf der Tagesordnung: Ausbau der Gehwege zur Stettfelder Straße; Fahrtkosten der Kindergartenkinder aus Schönbach und Schönbrunn; Beschlußfassung über die Ausstattung des Kinderspielplatzes am Sportgelände; Abschluß eines Konzessionsvertrages mit dem Überlandwerk Unterfranken und der Elektroversorgung Oberfranken; Änderung der Abfallbeseitigungssatzung; Informationen und Anfragen.

Gädheim - Entlassfeier der neunten Klassen der Volksschule Theres heute um 18.45 Uhr ökumenischer Gottesdienst im kath. Pfarramt in Gädheim, anschließend Feier im Gasthaus Seuffert.

Knetzgau - Die Entlassfeier der Volksschule Knetzgau wird am Dienstag um 10.30 Uhr mit einem Gottesdienst in der St.-Bartolomäus-Kirche eröffnet.



HOFHEIM i. UFR.



Hofheimer Stadtchronik

**Amt für Landwirtschaft:** Der Regierungspräsident Dr. Franz Vogt besucht heute das ALL. Auf dem weiteren Programm steht eine Informationsfahrt im Landkreis, bei der unterschiedliche Objekte besichtigt werden.

**Bauhof:** Der Container für Plastikabfälle steht ab heute beim Städtischen Bauhof in der Rügheimer Straße.

**Hauptschule:** Oekumenischer Abschlussgottesdienst heute für die Entlassschüler der Hauptschule. Er beginnt um 18.30 Uhr in der Stadtkirche. - Ab 19.30 Uhr ist die Abschlussfeier in der Aula der Hauptschule.

**Clubfreunde:** Heute kommen die beiden Bundesligaspieler Jörg Dittwar und Uwe Wolf zu den Clubfreunden. Die Veranstaltung beginnt in „Bräustübli“ um 18.30 Uhr.

**Arbeitsamt:** Heute Sprechstunden für Ratsuchende im Rathaus von 8.30 bis 12.30 Uhr.

KÖNIGSBERG i. BAY.



Königsberger Notizkalender

**Volksschule:** Kinderfest heute mit Festzug und dem Katzenkopfpaar.

**TV heute:** Training der Mini und Schülerinnen von 17 bis 18.30 Uhr. Die Jugend und die Frauen trainieren von 19 bis 20.30 Uhr.

**VBW heute:** Ausgleichsgymnastik für Frauen I-III mit B. Mett ab 18 Uhr in der Turnhalle; Folkloretanz mit R. Ständecke ab 21 Uhr in der Turnhalle.

„Binden eines Ährenkranzes“

**Dippach (lk)** - Der Bayerische Bauernverband (BBV) KV Haßberge lädt zu einem Kurs: „Wir erlernen das Binden eines Ährenkranzes“, am Mittwoch, 24. und Donnerstag, 25. Juli, 19.30 Uhr, in der alten Schule, ein. Kursleiterin ist Maria Müller (Eltmann).

Stenogramm aus dem Haßgau

**Maroldsweisach** - Heute erster Elternabend für die Eltern der Schulanfänger 1991/92 um 20 Uhr in der Grundschule.

**Ehern** - Die Polizei Ebern und die Verkehrswacht Haßberge überprüfen heute die Fahrräder aller Schulkinder. Fahrräder ohne Mängel erhalten nach der Prüfung eine TÜV-Plakette. Die Überprüfung beginnt um 14 Uhr und dauert bis etwa 19 Uhr.

Tagesausflug der Ministranten

**Aidhausen (lk)** - Für die Ministranten ist ein Tagesausflug, für Montag, 29. Juli, vorgesehen. Ziel soll entweder ein Schwimmbad oder ein Freizeitpark sein. Anmeldungen sollen umgehend bei Pfarrer Werner Vollmuth erfolgen. Das für den 29. Juli und die folgenden Tage vorgesehene Zeltlager ist nicht möglich, da kein passender Zeltplatz gefunden wurde. Dafür will man jetzt einen Tagesausflug mit dem Bus unternehmen.

Johann Walter feierte 90. Geburtstag

Das beste Rezept: „Immer gut essen und trinken“

**Ostheim (hkh)** - Gestern feierte der rüstige Johann Walter im Hofheimer Stadtteil Ostheim seinen 90. Geburtstag. Glückwünsche und ein kleines Präsent zum Ehrentag überbrachten der Bürgermeister der Stadt Hofheim, Erwin Borst, der stellvertretende Landrat Werner Holzinger sowie zahlreiche Freunde und Bekannte.

Johann Walter hat eigenen Aussagen zufolge „allerhand in den 90 Jahren erlebt“. Seinen Lebensabend verbringt der waschechte Ostheimer bei seinem Sohn Josef und der Schwiegertochter Rita in seinem Elternhaus in Ostheim.

Das Geburtstagskind ist von Beruf Landwirt und „Hausmetzger“, wie er betonte. Auch war er eine Zeit lang Fleischbeschauer, meinte der zurückhaltende und ruhige 90-Jährige. Der Jubilar heiratete 1937 seine Gattin Plantina. Aus der Ehe ging ein Sohn, Josef, her-

vor. „Glück gehabt habe ich im II. Weltkrieg“, meinte er. Er mußte lediglich acht Wochen am sogenannten Westwall arbeiten. „Ich war ansonsten zurückgestellt, da mein Vater schon 1936 gestorben ist.“

Der 90-Jährige, der sich „noch völlig selbstständig versorgt“, verriet sein Rezept für das gesegnete Alter von 90 Jahren. „Immer gut essen und trinken, dann bleibt man gesund.“ Seinen Beruf habe er zum Hobby gemacht, sagte er. „Da braucht man keine zusätzlichen Hobbys“, wenn man in der Landwirtschaft tätig ist und als Hausmetzger arbeitet. (Die Haus-schlachtungen stellte er 1972 ein.)

Ihrem Groß- bzw. Urgroßvater gratulierten drei Enkel und zwei Urenkel zum Ehrentag, der mit Verwandten und guten Bekannten natürlich gebührend gefeiert wurde.

Generalprobe zur 750-Jahr-Feier in Unfinden war sehr erfolgreich

Es klappte, den Spaß gab's gratis



Frohgelohnt präsentierten sich bei einer kurzen Pause während des Probelaufs zur 750-Jahr-Feier in Unfinden am Samstag: Von links: Heinrich Grimmer, Heinz Schloßnagel, Adolf Korn (mit Sense), Fritz Reinhard, Otto und Karl Brochloß. Foto H. Hockel

**Unfinden (hkh)** - Heiter und lustig ging am Samstag vormittag im Königsberger Stadtteil - dem Golddorf Unfinden - zu. Damit am nächsten Wochenende alles klappte, wenn der idyllische unterfränkische Ort sein 750jähriges Jubiläum feiert, war gewissermaßen die Generalprobe der handwerklichen Aktivitäten und Attraktionen angesagt. Die am nächsten Wochenende locken. Alles klappte bestens. Die Unfinder sind gut gerüstet.

Da wurden Dreschflügel in altbewährter Manier geschwungen (allerdings auf Stroh), gelacht, geschert, alle waren guter Laune. Sensation des Vormittags - vor allem bei den Nachwuchsbürgern -

war das Ehepaar Rita und Herbert Welsch, die mit der Kuh „Selina“ als rassiges Zugpferd für eine lustige Rundfahrt nach der anderen mit ihrem Wagen um den Dorfplatz sorgten.

Enkelsohn Adrian versuchte sich sogar wagemutig als Cowboyn, während Sabrina lieber vom Kutschbock aus - neben der beruhigenden Anwesenheit des Opas - die Peitsche schwang und Selina „führte“.

Karl Brochloß rief das mittlerweile fast vergessene Handwerk des Reissigbesenbindens ins Gedächtnis zurück. Manch einer der zahlreichen Zuschauer staunte nicht schlecht, was linke, geschickte Hände in verhältnismäßig kurzer Zeit vermögen.

Adolf Korn, rühriger Vorsitzender des Obst- und Gartenbauvereins Unfinden machte vor, wie das so geht mit dem „Dengeln einer Sense“, damit der gehegte und gepflegte Rasen den richtigen fachmännischen Schnitt verpaßt bekommt.

Um für den Vorsitzenden des OGV-Unfinden auch ja nur jegliche Möglichkeit einer eventuellen Verletzung zu vermeiden, war sogar eine hilfreiche Hand zur Stelle (Erhard Ankenbrand), die dem rührigen Vorsitzenden „die eigene Brille“ lieh und sie ihm sogar noch aufsetzte. „Damit er sich nicht auf den Daumen haut, wegen der Verletzungsgefahr.“

Aber es wurde nicht nur gelacht und geschert. Viele fleißige Hände

waren damit beschäftigt, das Zelt auf dem Dorfplatz zu errichten und das Podium zu installieren. Eine Brotzeit wurde natürlich auch gereicht. Wer fragt da nach dem Sender?

Einträchtig setzten sich das „Dreschflügelkommando“, der Reissigbesenbinder und der „Dengler“ auf die Bühne am Dorfplatz und rasteten, während der Kuh Elisa eine wohlverdiente Ruhepause auf dem Dorfplatz gegönnt wurde.

Johlende Kinder im Fond des Wagens, feuerte Sabrina ihre Elisa zwar immer wieder an, doch sie wollte nicht so recht, vielleicht vermühte sie die vertraute starke Hand ihres Herrn. „Opa Herbert Welsch?“

Oma Lina aus Hofheim war durch Richterspruch aus Karlsruhe verunsichert

Wie ist das jetzt mit dem Finanzamt?

**Hofheim** - Lina M., 72 Jahre, lebt seit über 50 Jahren in Hofheim. Neulich erschrak sie beim Lesen der Zeitung ganz gewaltig. Da stand, das Bundesverfassungsgericht habe die Bundesregierung aufgefordert, endlich einen unhaltbaren Zustand zu beenden. Die Zinsen sollen vom Finanzamt wirksamer erfaßt werden, hieß es da. „Steht doch auf vielen Kontoauszügen, im Sparbuch steht's auch, daß Zinsen einkommenssteuerpflichtig sind“, dachte Oma Lina. Mache ich doch jedes Jahr. Wieso denn dann so ein Urteil? Die Zinsen muß man doch angeben, weiß man doch.

Die 72-jährige Hofheimerin wußte sich jedoch zu helfen. Kurz überlegt, dann fiel ihr ein, daß es da doch einen Stadtrat gibt, der sich in Stenensachen

ganz gut auskennen soll, sagte ihre Freundin neulich. Mal anrufen. „Ich war doch letztes Jahr bei einer Jahreshauptversammlung, da hielt der Stadtrat einen Vortrag über das Bankgeheimnis und so...“

Der Stadtrat bewies Bürgernähe, opferte Lina M. „kostbare Zeit“, erklärte ihr das Urteil und versicherte ihr. „daß sie auch in Zukunft keine Angst um ihr kostbares Sparbuch zu haben braucht. Zwar sagte er ihr, daß das nicht alle mit den Zinserträgen so genau nehmen wie sie, und schön brav beim Finanzamt angeben, was das Ersparnis so im Jahr abwirft. Mein Gott, dachte Lina, so viel Geld, 67 Milliarden Mark ungefähr hat er gesagt, würden nicht als Zinseinkünfte angegeben. Ob da Hofheimer auch drunter sind?“

Lina spitzte die Ohren, was ihr der Stadtrat so alles erzählte, wunderte sich, schüttelte manchmal den Kopf. Und dabei hatte sie doch so fest an das Bankgeheimnis gebaut. „Nur im Zweifelsfall steht der Bank ein Zeug-

ken direkte Auskünfte über Zinsen und Kapital einzuholen, 3. Die Banken werden per Gesetz verpflichtet, den Finanzämtern Kontrollmitteilungen zu geben.“

Was hat er noch gesagt, grübelt Lina M.? Das soll nicht ohne zusätzlichen Personal bei Banken, Sparkassen und den Finanzämtern gehen? „Mir soll's recht sein. Gibt's weniger Arbeitslose.“ Entscheidet sich die Bundesregierung für die Punkte 2 und 3, wäre das der Tod des Paragraphen 30a AO, hat er gemeint. „Das Bankgeheimnis ist dann gesunken.“ Bei dem Punkt 3 wäre das EG-Recht zu beachten. „Bestimmt nur EG-einheitlich, was aber auf bekannte Probleme stößt.“ Hierbei komme es auf viel Fingerspitzengefühl an, da in den neuen Bundesländern ein „eigener Kapitalbedarf“ bestehe. Außerdem würde ein Kapitalfluß ins Ausland den Kapitalmarkt verteuern. Dies hätte „katastrophale Auswirkungen“ auf den Kapitalmarkt. „Der Staat konkurriert ja manchmal auch mit privaten Unter-

es auch ausfallen mag, solle es ausdrücken, daß „keine komplette Kontrolle“ erforderlich ist. Bisher seien auch „keinerlei Kontrollen da gewesen“.

Mehr Ehrlichkeit in Sachen Zinseinkünfte lasse sich durch höhere Freibeträge erreichen, sagte der Hofheimer Stadtrat. „Der Gesetzgeber ist durch das Urteil aus Karlsruhe aufgefordert, den Urteilsspruch in ein vernünftiges, praktikables Gesetz zu lassen.“

Lina M. verläßt die Wohnung des Hofheimer Stadtrats. Was die Herren Richter in Karlsruhe so alles mit einem Urteil auslösen können? Da wird's in Bonn wieder Dehatten geben. Nur gut, daß ich keine Angst zu haben brauche. An mein Sparbuch werden sie mir wohl nicht gehen, hat er gesagt. Ärger mit dem Finanzamt, das fehlte noch. „Hatte doch jetzt 72 Jahre nichts mit den Herren vom Amt zu tun. Bis auf den Lohnsteuerjahresausgleich. Schließlich habe ich nichts zu versteuern.“



schlußfeier in der Anla der Verbandsschule.  
**Clubfreunde:** Heute kummen die beiden Bundesligaspieler Jörg Dittwar und Uwe Woll zu den Clubfreunden. Die Veranstaltung beginnt im „Bräustable“ um 18.30 Uhr.  
**Arbeitsamt:** Heute Sprechstunden für Ratsuchende im Rathaus von 8.30 bis 12.30 Uhr.

## Tagesausflug der Ministranten

**Aidhausen (lk)** - Für die Ministranten ist ein Tagesausflug, für Montag, 29. Juli, vorgesehen. Ziel soll entweder ein Schwimmbad oder ein Freizeitpark sein. Anmeldungen sollen umgehend bei Pfarrer Werner Vollmuth erfolgen. Das für den 29. Juli und die folgenden Tage vorgesehene Zeltlager ist nicht möglich, da kein passender Zeltplatz gefunden wurde. Dafür will man jetzt einen Tagesausflug mit dem Bus unternehmen.

## Ahrenkranzes

**Dippach (lk)** - Der Bayerische Bauernverband (BBV) KV Haßberge lädt zu einem Kurs: „Wir erlernen das Binden eines Ahrenkranzes“, am Mittwoch, 24. und Donnerstag, 25. Juli, 19.30 Uhr, in der alten Schule, ein. Kursleiterin ist Maria Müller (Ehmann).

## Stenogramm aus dem Haßgau

**Maroldsweisach** - Heute erster Elternabend für die Eltern der Schulanfänger 1991/92 um 20 Uhr in der Grundschule.  
**Ebern** - Die Polizei Ebern und die Verkehrswacht Haßberge überprüfen heute die Fahrräder aller Schulkinder. Fahrräder ohne Mängel erhalten nach der Prüfung eine TÜV-Plakette. Die Überprüfung beginnt um 14 Uhr und dauert bis etwa 19 Uhr.

Johann Walter feierte 90. Geburtstag

## Das beste Rezept: „Immer gut essen und trinken“

**Ostheim (hkh)** - Gestern feierte der rüstige Johann Walter im Hofheimer Stadtteil Ostheim seinen 90. Geburtstag. Glückwünsche und ein kleines Präsent zum Ehrentag überbrachten der Bürgermeister der Stadt Hofheim, Erwin Borst, der stellvertretende Landrat Werner Holzinger sowie zahlreiche Freunde und Bekannte.

Johann Walter hat eigenen Aussagen zufolge „allerhand in den 90 Jahren erlebt“. Seinen Lebensabend verbringt der waschechte Ostheimer bei seinem Sohn Josef und der Schwiegertochter Rita in seinem Elternhaus in Ostheim.

Das Geburtstagskind ist von Beruf Landwirt und „Hausmetzger“, wie er betonte. Auch war er eine Zeit lang Fleischbeschauer, meinte der zurückhaltende und ruhige 90jährige. Der Jubilar heiratete 1937 seine Gattin Plantina. Aus der Ehe ging ein Sohn, Josef, her-

vor. „Glück gehabt habe ich im II. Weltkrieg“, meinte er. Er mußte lediglich acht Wochen am sogenannten Westwall arbeiten. „Ich war an sonsten zurückgestellt, da mein Vater schon 1936 gestorben ist.“

Der 90jährige, der sich „nach völlig selbstständig versorgt“, verriet sein Rezept für das gesegnete Alter von 90 Jahren. „Immer gut essen und trinken, dann bleibt man gesund.“ Seinen Beruf habe er zum Hobby gemacht, sagte er. „Da braucht man keine zusätzlichen Hubbys“, wenn man in der Landwirtschaft tätig ist und als Hausmetzger arbeitet. (Die Haus-schlachtungen stellte er 1972 ein.)

Ihrem Groß- bzw. Urgroßvater gratulierten drei Enkel und zwei Urenkel zum Ehrentag, der mit Verwandten und guten Bekannten natürlich gebührend gefeiert wurde.



Frohgelant präsentierten sich bei einer kurzen Pause während des Probelaufs zur 750-Jahr-Feier in Unfinden am Samstag: Von links: Heinrich Grimmer, Heinz Schloßnagel, Adolf Korn (mit Sense), Fritz Reinbold, Otto und Karl Brochloß. Foto H. Hackel

**Unfinden (hkh)** - Heiter und lustig ging's am Samstag vormittag im Königsberger Stadtteil - dem Golddorf Unfinden - zu. Damit am nächsten Wochenende alles klappt, wenn der idyllische unterfränkische Ort sein 750jähriges Jubiläum feiert, war gewissermaßen die Generalprobe der handwerklichen Aktivitäten und Attraktionen angesagt, die am nächsten Wochenende locken. Alles klappte bestens. Die Unfinder sind gut gerüstet.

Da wurden Dreschflegel in altbewährter Manier geschwungen (allerdings auf Stroh), gelacht, geschertzt, alle waren guter Laune. Sensation des Vormittags - vor allem bei den Nachwuchshütern -

war das Ehepaar Rita und Herbert Welsch, die mit der Kuh „Selina“ als rassiges Zugpferd für eine lustige Rundfahrt nach der anderen mit ihrem Wagen am den Dorfplatz sorgten.

Enkelsohn Adrian versuchte sich sogar wagemutig als Cowboy, während Sahrina lieber vom Kutschhock aus - neben der beruhigenden Anwesenheit des Opas - die Peitsche schwang und Selina „führte“.

Karl Brochloß rief das mittlerweile fast vergessene Handwerk des Reisighesenhindens ins Gedächtnis zurück. Manch einer der zahlreichen Zuschauer staunte nicht schlecht, was flinke, geschickte Hände in verhältnismäßig kurzer Zeit vermögen.

Adolf Korn, rühriger Vorsitzender des Obst- und Gartenbauvereins Unfinden machte vor, wie das geht mit dem „Dengeln einer Sense“, damit der gehegte und gepflegte Rasen den richtigen lachmännischen Schnitt verpaßt bekommt.

Um für den Vursitzenden des OGV-Unfinden auch ja nur jegliche Möglichkeit einer eventuellen Verletzung zu vermeiden, war sogar eine hilfreiche Hand zur Stelle (Erhard Ankenbrand), die dem rührigen Vorsitzenden „die eigene Brille“ lieh und sie ihm sogar noch aufsetzte. „Damit er sich nicht auf den Daumen haut, wegen der Verletzungsgefahr.“

Aber es wurde nicht nur gelacht und geschertzt. Viele fleißige Hände

waren damit beschäftigt, das Zelt auf dem Dorfplatz zu errichten und das Podium zu installieren. Eine Brotzeit wurde natürlich auch gereicht. Wer fragt da nach dem Sender?

Eintrüchtigt setzten sich das „Dreschflegelkommando“, der Reisighesenhind und der „Dengler“ auf die Bühne am Dorfplatz und rasteten, während der Kuh Elisa eine wohlverdiente Ruhepause auf dem Dorfplatz gegönnt wurde.

Johlende Kinder im Fond des Wagens, feuerte Sahrina ihre Elisa zwar immer wieder an, doch sie wollte nicht so recht, vielleicht vermüßte sie die vertraute starke Hand ihres Herrn „Opa Herbert Welsch?“

Oma Lina aus Hofheim war durch Richterspruch aus Karlsruhe verunsichert

## Wie ist das jetzt mit dem Finanzamt?

**Hofheim** - Lina M., 72 Jahre, lebt seit über 50 Jahren in Hofheim. Neulich erschrak sie beim Lesen der Zeitung ganz gewaltig. Da stand, das Bundesverfassungsgericht habe die Bundesregierung aufgefordert, endlich einen unhaltbaren Zustand zu beenden. Die Zinsen sollen vom Finanzamt wirksamer erfaßt werden, hieß es da. „Steht doch auf vielen Kontoauszügen, im Sparbuch steht's auch, daß Zinsen einkommensteuerpflichtig sind“, dachte Oma Lina. Mache ich doch jedes Jahr. Wieso denn dann so ein Urteil? Die Zinsen muß man doch angeben, weiß man doch.

Die 72jährige Hofheimerin wußte sich jedoch zu hellen. Kurz überlegt, dann fiel ihr ein, daß es da doch einen Stadtrat gibt, der sich in Steuersachen

ganz gut auskennen soll, sagte ihre Freundin nenlich. Mal anrufen. „Ich war doch letztes Jahr bei einer Jahreshauptversammlung, da hielt der Stadtrat einen Vortrag über das Bankgeheimnis und so ...“

Der Stadtrat bewies Bürgernähe, opferte Lina M. „kathare Zeit“, erklärte ihr das Urteil und versicherte ihr, „daß sie auch in Zukunft keine Angst um ihr kostbares Sparbuch“ zu haben braucht. Zwar sagte er ihr, daß das nicht alle mit den Zinserträgen so genau nehmen wie sie, und schön brav heim Finanzamt angehen, was das Ersparnis so im Jahr abwirft. Mein Gott, dachte Lina, so viel Geld, 67 Milliarden Mark ungefähr hat er gesagt, würden nicht als Zinseinkünfte angegehen. Ob da Hofheimer auch drunter sind?

Lina spitzte die Ohren, was ihr der Stadtrat so alles erzählte, wunderte sich, schüttelte manchmal den Kopf. Und dabei hatte sie doch so fest auf das Bankgeheimnis gebaut. „Nur im Zivilprozeß steht der Bank ein Zeugnisverweigerungsrecht zu, das Bankgeheimnis existiert im deutschen Steuer- und Strafrecht nicht“, erfährt sie. Die Leute hätten 1988, damals mit der verflixten Quellensteuer, rund 45 Milliarden Mark im Ausland verschwinden lassen, hat er gesagt. „Mein Gott, wenn ich da hieß an die Zahl denke, wird mir ganz schwindlig so viele Nullen.“

So erfährt Lina M. Details über den § 30a der (AO) Abgabenordnung (1989 mit der Überschrift „Schutz von Bankkunden“ in die Abgabenordnung eingefügt), sollte dazu dienen, die Anleger zu schützen, um die Quellensteuer abzumildern. Demnach sollen die Finanzämter auf das Vertrauensverhältnis zwischen Bank und Kunden Rücksicht nehmen, heißt es da. Ermittlungen des Finanzamts ins Blaue hätten gefälligst zu unterbleiben. Und jetzt, nach diesem Urteil?

Der Staat hätte nach Meinung des hillshereiten Stadtvaters drei Möglichkeiten, dem Urteilsspruch der Verfassungshüter gerecht zu werden, erfährt die Rentnerin. 1. die Quellensteuer wird wieder eingeführt, 2. Es werden Kontrollmöglichkeiten für das Finanzamt geschaffen, bei Bau-

ken direkte Auskünfte über Zinsen und Kapital einzubolen, 3. Die Banken werden per Gesetz verpflichtet, den Finanzämtern Kontrollmitteilungen zu geben.

Was hat er noch gesagt, grübelt Lina M.? Das soll nicht ohne zusätzliches Personal bei Banken, Sparkassen und den Finanzämtern gehen? „Mir soll's recht sein. Gib's weniger Arbeitslose.“ Entscheidet sich die Bundesregierung für die Punkte 2 und 3, wäre das der Tod des Paragraphen 30a AO, hat er gemeint. „Das Bankgeheimnis ist dann gestorben.“ Bei dem Punkt 3 wäre das EG-Recht zu beachten. „Bestimmt nur EG-einheitlich, was aber auf bekannte Probleme stößt.“ Hierbei komme es auf viel Fingerspitzengefühl an, da in den neuen Bundesländern ein „enormer Kapitalbedarf“ bestehe. Außerdem würde ein Kapitalfluß ins Ausland den Kapitalmarkt verteuern. Dies hätte „fatale Auswirkungen“ auf den Kapitalmarkt. „Der Staat konkurriert ja manchmal auch mit privaten Unternehmern.“

Wahrscheinlich wird's auf Kontrollmitteilungen und auch nur für gewisse Größenordnungen hinauslaufen, sagte der Hofheimer Steuerspezialist. „Aus anderen Rechtsgebieten gibt's da schon Anhaltspunkte (Erbrecht). Zum Punkt 1 hat er noch was erklärt. Das Nominalprinzip würde da wie bisher gelten, das Kapital würde zum Nominalzinssatz versteuert - keine Rücksicht auf die Geldentwertung (z. B. Inflation). Schöne Bescherung. Bei Punkt 2 gähe es auch noch was zu beachten, erfährt Lina. „Da das Kapital heute überwiegend als Altersvorsorge angelegt wird“, müsse unterschieden werden, ob das Kapital z. B. in einem Haus oder als Geldvermögen angelegt werde. (Das Haus steigt mit der Zeit seinen Wert, Geldvermögen wird möglicherweise immer weniger, wenn Inflationsraten und Preissteigerungen berücksichtigt werden.)

Schließlich dürften die Volkswirtschaftliche Bedeutung des Sparens und der Kapitalströme nicht vergessen werden. „Das muß vom Gesetzgeber berücksichtigt werden.“ Wenn das neue Gesetz kommt, wie immer

es auch ausfallen mag, solle es ausdrücken, daß „keine komplette Kontrolle“ erforderlich ist. Bisher seien auch „keinerlei Kontrollen da gewesen“.

Mehr Ehrlichkeit in Sachen Zinseinkünfte lasse sich durch höhere Freibeträge erreichen, sagte der Hofheimer Stadtrat. „Der Gesetzgeber ist durch das Urteil aus Karlsruhe aufgefordert, den Urteilsspruch in ein vernünftiges, praktikables Gesetz zu fassen.“

Lina M. verläßt die Wohnung des Hofheimer Stadtrats. Was die Herren Richter in Karlsruhe so alles mit einem Urteil auslösen können? Da wird's in Bonn wieder Debatten geben. Nur gut, daß ich keine Angst zu haben brauche. An mein Sparbuch werden sie mir wohl nicht gehen, hat er gesagt. Ärger mit dem Finanzamt, das fehlte auch. „Hatte doch jetzt 72 Jahre nichts mit den Herren vom Amt zu tun. Bis auf den Lohnsteuerjahresausgleich. Schließlich habe ich nichts zu verschenken.“ Helmut Hackel

## Sprechstunden der Bürgermeister

**Burgpreppach (lk)** - Für die Bürger des Gemeindebereichs hält das Gemeindeoberhaupt Richard Wichter am Mittwoch, 24. Juli, folgende zwei Sprechstunden ab: in Burgpreppach, im Rathaus, von 17.15 bis 18 Uhr und in Ihnd, im ehemaligen Rathaus, von 18.05 bis 18.30 Uhr.

**Riedhach** - In allen fünf Gemeindegemeinden sind am Mittwoch, 24. Juli, Bürgermeister-Sprechstunden angesetzt. Bürgermeister Theo Diem ist wie folgt, jeweils im Gemeindezimmer, für die Bürger zu sprechen: Mechenried 17 Uhr, Kleinmünster 17.45 Uhr, Kleinsteinach 18.30 Uhr, Bumprechtshausen 19.15 Uhr und Kreuzthal 20 bis 20.30 Uhr.

**Aidhausen** - Bürgermeister-Sprechstunde ist heute, Montag, 22. Juli, in Aidhausen im Rathaus, von 18 bis 19.30 Uhr, und zwar für den gesamten Gemeindebereich.



Johann Walter feierte gestern in Ostheim seinen 90. Geburtstag, bei dem sich zahlreiche Gratulanten die Klinke in die Hand gaben. Unser Bild zeigt von links: Stellvertretender Landrat Werner Holzinger, Jubilar Johann Walter, Bürgermeister Erwin Borst. Foto H. Hackel



Begegnungsabend ehemaliger jüdischer Mitbürger:

## „Ein Stück Heimatgefühl ist in mir lebendig geblieben“

Zum Besuchsprogramm der ehemaligen jüdischen Mitbürger zählte im Kolpinghaus ein locker gehaltener Begrüßungsabend durch die Deutsch-Israelische Gesellschaft. „Inszeniert“ vom Vorsitzenden Pfarrer Roland Breitenbach und einer aufmerksamen Helferschar. Ein großer siebenarmiger Leuchter (Menora) am Saaleingang stimmte optisch auf das Treffen ein. Zu dem Abend waren auch Schulfreundinnen und Klassenkameraden der Eingeladenen gekommen. Roland Breitenbach hielt seine Ansprache herzlich, kurz und verbindlich, hatte sogar die früheren Mädchennamen der mitunter schon sehr betagten Ehefrauen parat. Eine Geste, die so manche Erinnerungslücke füllte.

Oberbürgermeister Kurt Petzold wiederholte seinen Willkommensgruß vom Vortrag und dankte dem Veranstalterkreis für dessen Engagement. Die musikalischen Darbietungen der Fränkischen Straßenmusikanten Heiligenthal und eine dem Abend angemessene Bewirtung paßten in den harmonischen Verlauf des Treffens.

Die gastliche Aufnahme läßt, wie immer wieder zu hören war, die schrecklichen Jahre der Verfolgung während der NS-Zeit in der Heimatstadt Schweinfurt weniger schmerzen. Drei (von vielen) Meinungen:

Rabbiner Dr. Robert Lehman, New York: „Da nun mal Kindheitsereignisse auch im fortgeschrittenen Mannesalter noch lebendig sind, kreisen die Gedanken bei einem Besuch in seiner Heimatstadt mehr um alltägliche Dinge. So ist mir der Gang zum Vater, der Leiter der Zweigstelle der Darmstädter und Nationalbank in der Spitalstraße 23, war, noch gefällig, von dort der nur

kurze Weg zur Schule der Israelitischen Kulturgemeinde in der Siebenbrückleinsgasse, unser Lehrer Arthur Berlinger, eine starke Persönlichkeit und gute Lehrkraft.

Die Wende meines jungen Lebens, so vollziehe ich es heute nach, zeichnete sich um das Jahr 1934 ab, als ich schon die jüdische Schule in Frankfurt/Main besuchte; dann blieb nur noch der Ausweg Amerika. Ich erkenne eine völlige veränderte Stadt, die an Herzlichkeit uns Juden gegenüber nichts zu wünschen übrig läßt. Nach unserer Rückkehr in die jetzigen Lebensräume wird es gedanklich und gefühlsmäßig viel aufzuarbeiten und zu verkraften geben.

Das Gespräch suchte auch Rosi Ruth Labo aus Haifa in Israel. Ihr Vater, Mendle, war in Schweinfurt ein bekannter Rechtsanwalt. Durch seine mutigen Prozessvertretungen schon 1933 in Schweinfurt in Haft genommen, blieb ihm aber das KZ Dachau erspart. Rosi Ruth: „Wenn

ich es noch recht in Erinnerung habe, legte er sich auch mit heran-kommenden Nazi-Größen an. Da muß wohl auch Julius Streicher (einer der rücksichtslosesten Judenhasser) mitgespielt haben.“ Nachdenklich meinte die Israelin: „Man muß wohl erst in einen anderen Teil der Welt vertrieben werden, um werten zu können, was eigentlich Heimat heißt. Ein Stück Heimatgefühl ist in mir lebendig geblieben. Das spürt man tief im Herzen.“

Charles H. Marks aus dem früheren Familiengeschlecht der Weinhandelsfirmen Gebr. Marx bei der Rückertstraße, jetzt Sharon/USA, kam mit seiner Frau Ise zum zweiten Mal in seine Geburtsstadt. Er sagte: „Wie uns OB Kurt Petzold empfing, wie er auf das Schicksal der Schweinfurter Juden einging, ohne etwas zu schönen oder gar wegzulassen, trieb nicht wenigen von uns Tränen in die Augen.“ Das von der Stadt ausgearbeitete Besuchsprogramm sei so interessant und wechselseitig, daß man kaum mehr ein Zeitgefühl habe. „Charlie“ Marks schaffte es trotzdem noch, den Seitenweg vom Kiliansberg, Am Sand, zu besuchen, wo seine Familie wohnte. „Daß Anwohner mich erkannten, mit mir redeten, zeugt davon, daß die Familien Marx nicht vergessen sind.“

Johannes C. Rust



Altsenior Silhermann im Gespräch mit Johannes C. Rust und Frau Herta, denen OB Kurt Petzold für ihre Mithilfe, noch lebende Mitbürger der ehemaligen Judengemeinde aufzufindig zu machen, besonders dankte. Links im Bild die noch unter dem Mädchennamen Susana Marx bekannte Tochter der Weinhandelsfamilie Marx in der Rückertstraße.

Foto Ruppert

Punkt für Punkt . . . Punkt für Punkt . . .

## Dramatische Notrufe wegen Brand

● Kopl und Kragen riskierte ein 32-jähriger Autofahrer am Mittwoch nachmittag gegen 15 Uhr, als er auf der A 70 eine Fahrzeugkolonne überholte. Prompt kam ihm zwischen den Anschließstellen Borerhofenfeld und Schweinfurt-Stadtmitte ein Fahrzeug entgegen. Beim Begegnungsverkehr berührten sich beide Fahrzeuge mit den Außenspiegeln. Dabei riß der Spiegel des Unfallverursachers ab, wurde durch das geöffnete Seitenfenster in das eigene Fahrzeug ge-

sprechende Beobachtungen gemacht haben. Hinweise bitte an die Verkehrspolizei.

● Dramatische Notrufe gingen bei der Einsatzzentrale der Polizeidirektion am Mittwoch nachmittag wegen eines Wohnungsbrands im Nutzweg ein. Glücklicherweise ging der Brand dank des beherrzten Einsatzes der Bewohner und der Feuerwehr glimpflich ab. Das Feuer entstand nach Ermittlungen der Kriminalpolizei durch einen Kurzschluss, der nach Einschalten einer

Hochfeld und waren erst nach Mitternacht aktiv. Die Kriminalpolizei bittet um Hinweise.

● Vier Schulmädchen schlugen am Mittwoch vormittag gegen 10.30 Uhr am Roßmarkt auf eine 14-jährige türkische Schülerin ein. Das Mädchen erstattete am Nachmittag bei der Polizei Anzeige gegen die vier unbekannt, etwa gleichaltrigen Mädchen. Daß das aggressive Quartett nicht zimperlich war, machten die Verletzungen deutlich, die das Opfer davontrug.



## Aktion „Sicher auf Bayerns Straßen 1991“

Hauptunfallursache Nr. 1 war im Jahr 1990 wiederum überhöhte oder nicht angepaßte Geschwindigkeit: Im Bereich der Polizeidirektion Schweinfurt ereigneten sich 1010 Geschwindigkeitsunfälle, bei denen 674 Personen verletzt und 34 Menschen getötet wurden. Die Aktion „Sicher auf Bayerns Straßen“ steht heute in der Stadt. Sparkasse unter dem Thema „Angepaßte Geschwindigkeit“. Sie fordert die Verkehrsteilnehmer auf: „Brems Dich! Damit Du sicher ankommst.“ Das bayerische Innenministerium hat fünf Leitsätze mit Hinweisen herausgegeben, um die Verkehrsteilnehmer nochmals ausdrücklich daran zu erinnern, daß hochwertige Autotechnik physikalische Gesetze und menschliche Unzulänglichkeit nicht aufheben kann. Wer zu schnell in die Kurve fährt, wird herausgetragen, wer einen zu geringen Abstand hält oder mit hoher Geschwindigkeit in einer Nebelstrecke fährt, führt mutwillig eine Unfallsituation herbei: „Nicht schleichen, nicht rasen! Angepaßte Geschwindigkeit, uns ist die richtige Formel.“ Die Aktion ist wieder mit einem Gewinnspiel verbunden. Preise sind u. a. ein BMW 316i mit Radio, zehn Sparbücher mit einer Einlage von 1000 DM und vieles anderes mehr. Unser Bild zeigt bei der Eröffnung der Aktion von rechts Polizeihauptkommissar Horst Kessler, Leitenden Polizeidirektor Oswald Holmer und Sparkassendirektor Josef Plahl.

Foto Rennte Wiener

Serie: Jugend in Schweinfurt (VII)

## Realität ist grau, nie schwarz oder weiß

„Null Bock auf Politik und Engagement“. Die junge Union hatte diesen Satz ohne Fragezeichen auf ihre Einladung zum „Talk im Treffpunkt JU“ geschrieben und sie lag damit wohl zumindest teilweise ziemlich falsch, wie der Abend im Kolping-Bildungszentrum zeigen sollte. Engagement ist nämlich schon da. Für den bedrohten Regenwald, für den Frieden in Nahost, weniger frohlich für die Niederungen der Kommunalpolitik, für die Ochsentour durch die Parteigremien.

Weite Teile des Gesprächs galten zunächst einer Beschreibung des Ist-Zustands. Es sei halt einfacher über globale Probleme zu reden als trockene Themen des eigenen Lebensbereichs zu diskutieren, kritisierte Harald Leitherer (Kreis- und Gemeinderat). Auch werde heute immer mehr der schnelle Erfolg gesucht, fehle die nötige Ausdauer. Beate Böhmer (DJK) vermißt die Anerkennung für das ehrenamtliche Engagement und dies nicht nur in der Politik. Es mache sich immer stärker ein wirt-

schaftliches Denken breit, „was bekomme ich, für welchen Einsatz?“

Vermehrte Freizeitangebote sind für Peter Heusinger (Bürgermeister und Bezirksrat) für das geringere Interesse heute („wir waren noch heiß“) verantwortlich. Als Geschichtslehrerin weiß Gudrun Grieser (Stadträtin), daß der Informationsstand der Jugendlichen zu politischen Fragen heute gering ist und das verhindere ein Engagement.

Andrea Sell (Schüler-Union) hat eine gewisse „Zufriedenheit“ bei ihren Altersgenossen festgestellt, selbst wenn sie schulische Fragen anspricht. Da käme immer wieder die Frage, „warum soll ich mich überhaupt einsetzen?“ Klaus Rehberger (Stadtrat und Turngauvorsitzender) sieht im Sport wenig Schwierigkeiten, Jugendliche zu begeistern, in der Politik verspüre er hingegen einen gewissen „Sättigungsgrad“.

Was tun? Für Dr. Edmund Horning (Stadtrat) sollten sich die Parteien zunächst einmal an die eigene Nase fassen, toleranter über abwei-

chende Fragen diskutieren. Harald Leitherer sucht Wege, junge Politiker früher in verantwortliche Positionen zu bringen. Ob der Vorschlag des JU-Chefs Stefan Funk, der nach 15 bis 20 Jahren Mandatsträger als verbraucht betrachtet und auswechseln möchte, mehrheitsfähig ist, wollte an diesem Abend keiner beantworten.

Aus dem Publikum wurde eine gewisse Verärgerung über die immer wieder gleichen Rituale geäußert und eine höhere Streitkultur in und zwischen den Parteien gefordert.

Aber auch an die jugendliche gingen Forderungen. Das Engagement müsse in der Demokratie einfach selbstverständlich sein, erwarten Beate Böhmer und Dr. Edmund Horning („das ist keine Frage von Null-Bock, sondern schlichte Notwendigkeit“). Harald Leitherer mahnte die Abkehr von Maximalforderungen, die Bereitschaft zum Kompromiß an. Gudrun Grieser erinnerte daran: „Die Realität ist grau, nie schwarz oder weiß“.

kör

Informative Ausstellung im Rückertbau

## Behinderung kein Grund auf Sportverzicht

Daß Behinderung schon lange kein Grund mehr ist, auf Sport verzichten zu müssen, stellt der Behinderten- und Versehrtensportverein Schweinfurt seit 38 Jahren eindrucksvoll unter Beweis. Einen Einblick in die Geschichte, Aufgaben und Ziele des Vereins sowie in die breite sportliche Angebotspalette will der BVSV nun den Schweinfurtern ermöglichen. Noch bis 30. Juli ist im Friedrich-Rückert-Bau eine Ausstellung zu sehen.

Die Wurzeln des BVSV lassen sich bis in die früheste Nachkriegszeit zurückverfolgen. 1953 gegründet, be-

stand der Verein vorrangig aus Kriegsversehrten, die sich zu Leichtathletik und Schwimmen trafen. Mit wachsender Mitgliederzahl stieg auch das anfänglich kleine Angebot an sportlichen Aktivitäten. Im Laufe der Jahre kamen immer mehr Abteilungen hinzu, die Mitgliederstruktur änderte sich weitgehend. Heute sind es die Zivilbehinderten, die im BVSV dominieren. Über 250 Angehörige zählt der Schweinfurter Verein.

Das breitgefächerte Angebot reicht von Wassergymnastik über Hallengymnastik, Sitzball, Prellball, Rollstuhlbasketball, Kegeln, Lei-

stungsschwimmen bis hin zum Bogenschießen und zum Wandern. Leistungssport wird ebenso großgeschrieben wie der Breitensport. So gingen bei verschiedenen Wettkämpfen zahlreiche Medaillen an Mitglieder des Versehrten Sportvereins Schweinfurt. Doch von nichts kommt nichts, verfügt der BVSV doch über gut ausgebildete Übungsleiter, die die einzelnen Gruppen speziell betreuen. Vorsitzender des Vereins ist Werner Rosenthal, der bereits seit 16 Jahren im Amt ist, und zufrieden auf die kontinuierliche Aufwärtsentwicklung des BVSV zurückblicken kann.

sph



York: „Da nun mal Kindheitserinnerungen auch im fortgeschrittenen Mannesalter noch lebendig sind, kreisen die Gedanken bei einem Besuch in seiner Heimatstadt mehr um alltägliche Dinge. So ist mir der Gang zum Vater, der Leiter der Zweigstelle der Darmstädter und Nationalbank in der Spitalstraße 23, war, noch geläufig, von dort der nur

Das Gespräch suchte auch Rosi Ruth Labu aus Haila in Israel. Ihr Vater, Mendle, war in Schweinfurt ein bekannter Rechtsanwalt. Durch seine mutigen Prozeßvertretungen schon 1933 in Schweinfurt in Haft genommen, blieb ihm aber das KZ Dachau erspart. Rosi Ruth: „Wenn

selhalt, daß man kaum mehr ein Zeitgefühl habe. „Charlie“ Marks schaffte es trotzdem noch, den Seitenweg vom Kiliansberg, Am Sand, zu besuchen, wo seine Familie wohnte. „Daß Anwohner mich erkannten, mit mir redeten, zeugt davon, daß die Familien Marx nicht vergessen sind.“

Johannes C. Rust



Altsenior Silbermann im Gespräch mit Johannes C. Rust und Frau Herta, deese OB Kurt Petzold für ihre Mithilfe, noch lebende Mitbürger der ehemaligen Judengemeinde ausfindig zu machen, besonders dankte. Links im Bild die noch unter dem Mädchennamen Susan Marx bekannte Tochter der Weinhändlerfamilie Marx in der Rückertstraße.

Foto Ruppert

Punkt für Punkt ... Punkt für Punkt ...

## Dramatische Notrufe wegen Brand

● Kopl und Kragen riskierte ein 32jähriger Autofahrer am Mittwoch nachmittag gegen 15 Uhr, als er auf der A 70 eine Fahrzeugkolonne überholte. Prompt kam ihm zwischen den Anschlußstellen Berghemfeld und Schweinfurt-Stadtmitte ein Fahrzeug entgegen. Beim Begegnungsverkehr berührten sich beide Fahrzeuge mit den Außenspiegeln. Dabei riß der Spiegel des Unfallverursachers ab, wurde durch das geöffnete Seitenfenster in das eigene Fahrzeug geschleudert und flog dann durch die Heckscheibe wieder hinaus. Durch die Glassplitter des Spiegels erlitt der Unfallverursacher Schnittverletzungen im Gesicht und am Hals. Überraschenderweise setzte der Entgegenkommende seine Fahrt in Richtung Ulfahrt ohne Anzuhalten fort.

● Mit seiner schweren Suzuki kam ein 31jähriger Kradfahrer am späten Mittwoch abend gegen 23.15 Uhr beim Abbiegen von der Luitpoldstraße in die Landwehrstraße zu Fall. Dabei zog er sich einen schmerzhaften Bruch des Schlüsselbeins zu. Schmerzlich für ihn ist sicherlich auch der Verlust seines Führerscheins, den die Beamten von der Verkehrspolizei sichergestellt. Ihnen war bei der Unfallaufnahme Alkoholgeruch autgetallen. Der daraufhin durchgeführte Alkoltest war positiv.

● Entweder im Parkhaus Harten oder im Parkhaus Brückenstraße verursachte ein unbekannter Autofahrer beim Rangieren Schaden in Höhe von 500 DM an einem VW-Passat. Die Geschädigte Autofahrerin bemerkte den Schaden zu spät, so daß sie den genauen Unfallort nicht angeben kann. Möglicherweise gibt es Zeugen, die ent-

sprechende Beobachtungen gemacht haben. Hinweise bitte an die Verkehrspolizei.

● Dramatische Notrufe gingen bei der Einsatzzentrale der Polizeidirektion am Mittwoch nachmittag wegen eines Wohnungsbrands im Nutzweg ein. Glücklicherweise ging der Brand dank des beherzten Einsatzes der Bewohner und der Feuerwehr glimpflich ab. Das Feuer entstand nach Ermittlungen der Kriminalpolizei durch einen Kurzschluß, der nach Einschalten einer Sicherung entstand und von den Hausbewohnern zunächst un bemerkt blieb. Nach Ausbruch des Brands im Bereich des Elektroherds oder des Kühlschranks kam es zu einer erheblichen Qualmentwicklung, die die Löscharbeiten wesentlich erschwerte. Ein 59jähriger Hausbewohner erlitt bei seinen couragierten Löscharbeiten Verletzungen und mußte ins Krankenhaus gebracht werden. Dank des massiven Einsatzes der Feuerwehr hielt sich der Sachschaden in Grenzen. Auch waren keine Rettungsaktionen mehr erforderlich, auf die sich die Feuerwehrmänner schon eingestellt hatten, da sich entgegen ersten Meldungen keine weiteren Personen mehr in der Wohnung befanden.

● Eine Reihe von Pkw-Auflrücken beschäftigt derzeit die Kriminalpolizei. Allein in der Nacht zum Mittwoch vergriffen sich die Täter an fünf Fahrzeugen. Dabei erbeuteten sie vier qualitativ hochwertige Autokassettenradiogeräte, eine Kleinbildkamera und Musikkassetten im Gesamtwert von rund 4000 DM. Der dabei angerichtete Sachschaden beläuft sich auf über 1000 DM. Die Täter beschränkten ihre Unternehmungen auf den Stadtteil

Hochfeld und waren erst nach Mitternacht aktiv. Die Kriminalpolizei bittet um Hinweise.

● Vier Schulmädchen schlugen am Mittwoch vormittag gegen 10.30 Uhr am Roßmarkt auf eine 14jährige türkische Schülerin ein. Das Mädchen erstattete am Nachmittag bei der Polizei Anzeige gegen die vier unbekannt, etwa gleichaltrigen Mädchen. Daß das aggressive Quartett nicht zimperlich war, machen die Verletzungen deutlich, die das Opfer davontrug. Neben diversen Prellungen und Beulen trug sie einen Nasenbruch und eine Fraktur des Brustbeins davon. Der Polizei gelang es mittlerweile die gewalttätigen jungen Damen ausfindig zu machen, bittet aber Zeugen sich unter Telefon 20 20 zu melden, um die Widersprüche aufzuklären.

● Eine tätliche Auseinandersetzung zwischen türkischen Staatsangehörigen verschiedener Volkzugehörigkeit wurde am Mittwoch mittag durch massiven Polizeieinsatz beendet. Gegen 12.25 Uhr gingen mehrere Notrufe bei der Polizei ein, wonach es zu einer größeren Schlägerei am Jägersbrunnen gekommen sei. Durch sofortigen Einsatz von insgesamt 17 Polizeibeamten gelang es alle fünf Beteiligten vorläufig festzunehmen. Nach ersten Ermittlungen kommt es zwischen diesen Gruppen seit längerer Zeit immer wieder zu Auseinandersetzungen. Der Grund dieser Streitigkeiten ist bisher nicht bekannt. Bis zu dem überraschenden Polizeieinsatz hatten sich schon an die hundert Schaulustige eingefunden, die das jähre Ende des Geschehens miterlebten.

schleichen, nicht rasen! Angepaßte Geschwindigkeit, das ist die richtige Formel.“ Die Aktion ist wieder mit einem Gewinnspiel verbunden. Preise sind u. a. ein BMW 316i mit Radio, zehn Sparbücher mit einer Einlage von 1000 DM und vieles anderes mehr. Unser Bild zeigt bei der Eröffnung der Aktion von rechts Polizeihauptkommissar Horst Kessler, Leitenden Polizeidirektor Oswald Holmer und Sparkassendirektor Josef Plahl.

Foto Renate Wierer

Serie: Jugend in Schweinfurt (VII)

## Realität ist grau, nie schwarz oder weiß

„Null Bock auf Politik und Engagement“. Die junge Union hatte diesen Satz ohne Fragezeichen auf ihre Einladung zum „Talk im Treffpunkt JU“ geschrieben und sie lag damit wohl zumindest teilweise ziemlich falsch, wie der Abend im Kolping-Bildungszentrum zeigen sollte. Engagement ist nämlich schon da. Für den bedrohten Regenwald, für den Frieden in Nahost, weniger freilich für die Niederungen der Kommunalpolitik, für die Ochsentour durch die Parteigremien.

Weite Teile des Gesprächs galten zunächst einer Beschreibung des Ist-Zustands. Es sei halt einfacher über globale Probleme zu reden als trockene Themen des eigenen Lebensbereichs zu diskutieren, kritisierte Harald Leitherer (Kreis- und Gemeinderat). Auch werde heute immer mehr der schnelle Erfolg gesucht, fehle die nötige Ausdauer. Beate Böhmer (DJK) vermißt die Anerkennung für das ehrenamtliche Engagement und dies nicht nur in der Politik. Es mache sich immer stärker ein wirt-

schaftliches Denken breit, „was bekomme ich, für welchen Einsatz?“

Vermehrte Freizeitangebote sind für Peter Heusinger (Bürgermeister und Bezirksrat) für das geringere Interesse heute („wir waren noch heiß“) verantwortlich. Als Geschichtslehrerin weiß Gudrun Grieser (Stadträtin), daß der Informationsstand der Jugendlichen zu politischen Fragen heute gering ist und das verhindere ein Engagement.

Andrea Sell (Schüler-Union) hat eine gewisse „Zufriedenheit“ bei ihren Altersgenossen festgestellt, selbst wenn sie schulische Fragen anspricht. Da käme immer wieder die Frage, „warum soll ich mich überhaupt einsetzen?“ Klaus Rehberger (Stadtrat und Turngauvorsitzender) sieht im Spurt wenig Schwierigkeiten, Jugendliche zu begeistern, in der Politik verspüre er hingegen einen gewissen „Sättigungsgrad“.

Was tun? Für Dr. Edmund Hornung (Stadtrat) sollten sich die Parteien zunächst einmal an die eigene Nase fassen, toleranter über abwei-

chende Fragen diskutieren. Harald Leitherer sucht Wege, junge Politiker früher in verantwortliche Positionen zu bringen. Ob der Vorschlag des JU-Chefs Stefan Funk, der nach 15 bis 20 Jahren Mandatsträger als verbraucht betrachtet und auswechseln möchte, mehrheitsfähig ist, wollte an diesem Abend keiner beantworten.

Aus dem Publikum wurde eine gewisse Verärgerung über die immer wieder gleichen Rituale geäußert und eine höhere Streitkultur in und zwischen den Parteien gefordert.

Aber auch an die jugendliche gingen Forderungen. Das Engagement müsse in der Demokratie einfach selbstverständlich sein, erwarten Beate Böhmer und Dr. Edmund Hornung („das ist keine Frage von Null-Buck, sondern schlichte Notwendigkeit“). Harald Leitherer mahnte die Abkehr von Maximalforderungen, die Bereitschaft zum Kompromiß an. Gudrun Grieser erinnerte daran: „Die Realität ist grau, nie schwarz oder weiß“.

kör

Informative Ausstellung im Rückertbau

## Behinderung kein Grund auf Sportverzicht

Daß Behinderung schon lange kein Grund mehr ist, auf Sport verzichten zu müssen, stellt der Behinderten- und Versehrtensportverein Schweinfurt seit 38 Jahren eindrucksvoll unter Beweis. Einen Einblick in die Geschichte, Aufgaben und Ziele des Vereins sowie in die breite sportliche Angebotspalette will der BVSV nun den Schweinfurtern ermöglichen. Noch bis 30. Juli ist im Friedrich-Rückert-Bau eine Ausstellung zu sehen.

Die Wurzeln des BVSV lassen sich bis in die früheste Nachkriegszeit zurückverfolgen. 1953 gegründet, be-

stand der Verein vorrangig aus Kriegsversehrten, die sich zu Leichtathletik und Schwimmen trafen. Mit wachsender Mitgliederzahl stieg auch das anfänglich kleine Angebot an sportlichen Aktivitäten. Im Laufe der Jahre kamen immer mehr Abteilungen hinzu, die Mitgliederstruktur änderte sich weitgehend. Heute sind es die Zivilbehinderten, die im BVSV dominieren. Über 250 Angehörige zählt der Schweinfurter Verein.

Das breitgefächerte Angebot reicht von Wassergymnastik über Hallengymnastik, Sitzball, Prellball, Rollstuhlbasketball, Kegeln, Lei-

stungsschwimmen bis hin zum Bogenschießen und zum Wandern. Leistungssport wird ebenso großgeschrieben wie der Breitensport. So gingen bei verschiedenen Wettkämpfen zahlreiche Medaillen an Mitglieder des Versehrten Sportvereins Schweinfurt. Doch von nichts kommt nichts, verfügt der BVSV doch über gut ausgebildete Übungsleiter, die die einzelnen Gruppen speziell betreuen. Vorsitzender des Vereins ist Werner Rosenthal, der bereits seit 16 Jahren im Amt ist, und zufrieden auf die kontinuierliche Aufwärtsentwicklung des BVSV zurückblicken kann.

sph



Noch bis Ende Juli ist eine Ausstellung des Bayerischen Versehrten-Sportverbands im Foyer des Friedrich-Rückert-Baus zu sehen. Sie beweist, daß Behinderung kein Grund ist, nicht sportlich aktiv zu sein.

Foto Renate Wierer



LANDKREIS SCHWEINFURT



**Sommerfest in St. Ludwig**

Wipfeld - Am Sonntag feiert das Mädchenheim St. Ludwig sein traditionelles Sommerfest. Der Gottesdienst beginnt um 10 Uhr bei schönem Wetter auf der Wiese. Ab 11.30 Uhr schließen sich an: Mittagessen, Kaffee und Kuchen, Bazar und Tombola werden eröffnet. Erzeugnisse aus der Töpferei und Weberei sind erhältlich. Zur Unterhaltung für Kinder und Erwachsene bietet ein Zauberer zwischen 14.30 und 15.30 Uhr seine Künste an. Mädchen bringen Tanneinlagen, auf der Wiese werden Spiele durchgeführt. Das Fest endet gegen 18 Uhr mit dem Fußballspiel der Mädchen gegen die Erzieherinnen. Die gesamte Bevölkerung ist eingeladen.

**Gemeinde kauft Kleinbus:**

**Alle sollen „Solidaritätsbeitrag“ zur Kinderbeförderung leisten**

Üchtelhausen - Ein Problem dominierte in der jüngsten Gemeinderatssitzung unter Vorsitz von Bürgermeister Walter Bötsch, nämlich die Beförderung der Kindergartenkinder. Bötsch berichtete über eine Besprechung zwischen Gemeinde, Kindergartenleiter, -leitung und -elternvertretern.

Aufgrund der nach Meinung der Gemeinde nicht mehr vertretbaren Buskosten in Höhe von rund 70 000 DM pro Jahr sollte ein eigener kleiner Bus beschafft werden, was für die drei Kindergärten in Ebertshausen, Hesselbach und Üchtelhausen wegen geänderter Fahrzeiten auch geänderte Öffnungszeiten zur Folge gehabt hätte. Aus pädagogischen und organisatorischen Gründen lehnte dies aber die Kindergartenleiterin aus Üchtelhausen ab.

Nach langer Diskussion unterbreitete Pfarrer Dr. Steinert folgenden Vorschlag: Die Gemeinde schafft einen eigenen Bus an. Für die Fahrten zum Kindergarten Üchtelhausen wird ein zusätzlicher Bus eingesetzt. Alle Kindergarten-Eltern zahlen zur Teilfinanzierung dieser zusätzlichen Fahrtkosten einen „Solidaritätsbeitrag“ von monatlich 10 DM, auch

wenn das eigene Kind nicht gefahren werden muß. Diesem Vorschlag stimmte der Elternbeirat der Kindergärten Ebertshausen und Üchtelhausen zu, die Hesselbacher lehnten ab.

Hierüber zeigte sich besonders dritter Bürgermeister Roland Schmitt sehr enttäuscht und kritisierte hart deren Verhalten, ebenso wie Bürgermeister Bötsch, der eine solche Einstellung völlig unverständlich fand. Der Vorschlag aus dem Gemeinderat, die Fahrten aus Hoppachshof, Thomashof und eventuell Ottenhausen zum Kindergarten Hesselbach wegfallen zu lassen, wurde im Interesse der Kinder nicht weiterverfolgt.

Schließlich faßte der Rat folgenden Beschluß: Die Gemeinde beschafft einen eigenen Bus mit neun Sitzplätzen für rund 39 000 Mark. Die Kinder aus Weipoltshausen und Zell werden mit einem weiteren Fahrzeug nach Üchtelhausen gefahren. Auch der Kindergarten in Hesselbach wird weiterhin angefahren unter der Voraussetzung, daß der dortige Elternbeirat seinen ablehnenden Beschluß revidiert und auch hier der „Solidaritätsbeitrag“ gezahlt

wird. Sollte dies nicht der Fall sein, wird die Gemeinde die Kinder zwar weiterhin befördern, jedoch sämtliche freiwilligen Leistungen an die Kirchengemeinde bzw. den Kindergartenträger einstellen.

Im Rahmen der Diskussion wurde auch darauf hingewiesen, daß es sich beim Transport der Kinder zum Kindergarten und den damit verbundenen erheblichen Kosten nicht um eine Pflichtaufgabe, sondern um eine völlig freiwillige Leistung der Gemeinde handelt, ohne Zuschuß von staatlicher Seite.

Ein weiteres wichtiges Thema betraf die Ablehnung des Bebauungsplans „Tannenberg“ in Ottenhausen durch das Landratsamt Schweinfurt. Die Gemeinde wollte hierdurch geordnete bauliche Verhältnisse für die bereits bestehende Hütte schaffen. Da dieses Gebiet im Flächennutzungsplan aber als Grünfläche ausgewiesen ist, machte das Landratsamt eine Abweichung von dessen Grundkonzeption geltend. Ebenso seien Umfang und Bedeutung der Lärmschutzanlage nicht erkannt worden. Stellplätze müßten auf dem Grundstück selbst und nicht im Ortsbereich nachgewiesen werden. Gerade dies wollte der Gemeinderat, um das in exponierter Lage befindliche Grundstück von dann weithin sichtbar abgestellten Autos freizuhalten. Es wurde beschlossen, gegen den Ablehnungsbescheid Widerspruch einzulegen und Rechtsschutz beim Bayer. Gemeinderat zu beantragen. Nach Einarbeitung einiger nicht bedeutsamer Punkte liegt die zweite Änderung des Teilbebauungsplans Hoppachshof demnächst öffentlich aus. Die dritte Änderung dieses Plans werde als Satzung beschlossen, ebenso die zweite Änderung des Bebauungsplans Katzenklinge I in Üchtelhausen, beide wegen der neu geschaffenen Möglichkeit von Satteldächern für Garagen. Für das Baugebiet „Forstwiese“ in Üchtelhausen ordnete das Gremium die Umlegung zur Erschließung der Baugrundstücke an.



Dem Bebauungsplan für das beliebte Wander- und Ausflugsziel „Tannenberghütte“ in Ottenhausen hat das Landratsamt nicht zugestimmt. Die Gemeinde wollte hiermit innerhalb sehr enger Grenzen geordnete bauliche Verhältnisse schaffen und wird deshalb auch den Rechtsweg beschreiten.

Foto Müller

**Ergebnis der Trinkwasserkontrolle:**

**Schwankungen im Härte- und Nitratbereich**

Stadtlauringen - Der Zweckverband zur Wasserversorgung „Stadtlauringer Gruppe“ erstellte in diesen Tagen wieder eine übersichtliche Liste über die Trinkwasserbeschaffenheit im gesamten Verbandsgebiet. Danach müssen die Abnehmer aus dem Hochbehälter IV (das Gebiet um Birmfeld) das härteste Wasser (40,3) in Kauf nehmen, während aus dem Hochbehälter II via Ballingshausen ein Trinkwasser mit dem Härtegrad von nur 25 quillt. Auch die Nitratwerte schwanken recht erheblich.

Im einzelnen: Der Hochbehälter I beliefert Stadtlauringen und Rothhausen. Die Werte: Härte 34,6; Nitrat 13,3; Pflanzenschutz-

mittel 0,2 und Sulfat 372. Hochbehälter II: Ballingshausen, Ebertshausen, Eltertshausen, Ottersee, Reichmannshausen und Kreuzthal: Härte 25; Nitrat 16; Pflanzenschutzmittel 0,2 und Sulfat 223.

Hochbehälter III: Altenmünster, Sulzdorf, Fuchsstadt und Wettingen: Härte 34,6; Nitrat 13,3; Pflanzenschutzmittel 0,1, Sulfat 372.

Hochbehälter IV: Birmfeld, Mailes, Wetzhausen, Oberlauringen, Seubrigshausen, Theinfeld: Härte 40,3; Nitrat 9,4; Pflanzenschutzmittel 0,1 und Sulfat 344.

Hochbehälter V: Sulzfeld, Leinach: Härte 39,3; Nitrat 8,1; Pflanzenschutzmittel 0,1; Sulfat 0.

ck

ANZEIGE

MAIN POST

Schweinfurter Tagblatt

MAIN TAUBER-POST

Volksblatt

Volkszeitung

Bote vom Haßgau

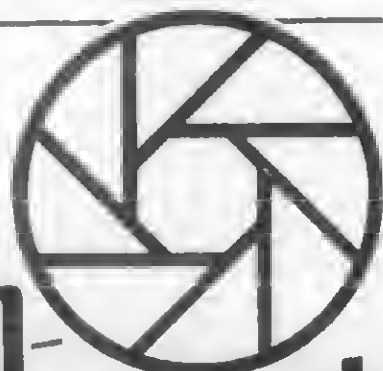

**Foto-wettbewerb '91**

Teilnahmebedingungen in unseren Geschäftsstellen.

Einsendeschluß 24. August 1991

Endspiel um Raiffeisenpokal

Unterspiesheim - Das Endturnier des Raiffeisen-Fußballturniers der B-, C-, D-, E- und F-Jugend findet morgen ab 13 Uhr auf dem Sportgelände der DJK statt.

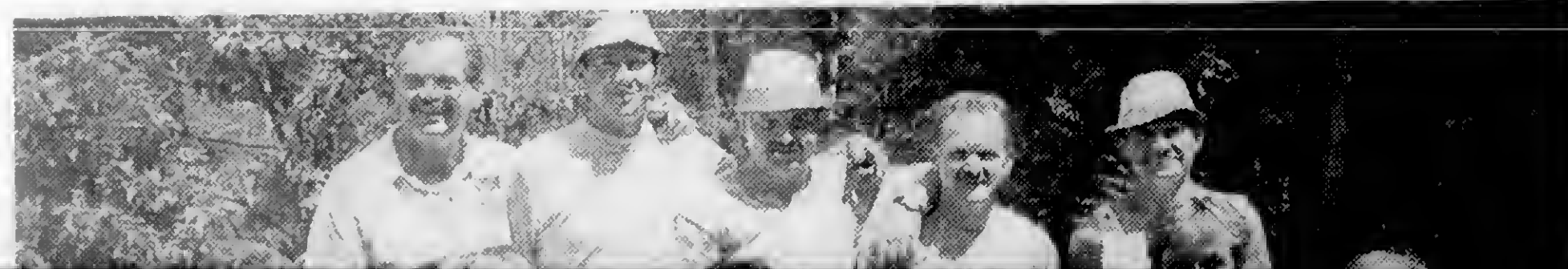

**Flächenbrand verursachte starke Rauchentwicklung**

Schwebheim - Zwischen Schwebheim und Unterspiesheim bemerkte am Mittwoch gegen 13.30 Uhr ein Beschäftigter der Stadt Gerolzhofen eine starke Rauchentwicklung. Über Funk ließ er die PI Gerolzhofen verständigen; diese wiederum alarmierte die zuständigen Feuerwehren. Wie sich herausstellte, war es zwischen der B 286 und der Staatsstraße 2271 zu einem Flächenbrand gekommen. Es brannte eine Fläche von rund 7000 Quadratmeter einer Baumschule, wobei besonders das Unterholz stark in Mitleidenschaft gezogen wurde. Durch den starken Wind bildeten sich immer wieder neue Brandherde. Nur dem schnellen und unsichtigen Einsatz der Feuerwehren aus Schwebheim, Sennfeld und Cochsheim unter Kreisbrandinspektor Rudolf Limbach war es zu verdanken, daß ein noch größeres Ausmaß des Schadens verhindert werden konnte. Es bestand die Gefahr, daß die Flammen über die Staatsstraße 2271 in den angrenzenden Wald übergreifen würden. Für rund eine Stunde mußte die Straße während des Einsatzes der Wehren gesperrt werden.

Sa.

**Das Protokollbuch der Landespolizei**

**Polizei sucht Fluchtfahrzeug**

Mühlhausen - Ein Pkw-Fahrer mußte am Mittwochabend die böse Überraschung feststellen, daß sein in der St.-Martin-Straße geparkter Mazda angefahren und für rund 1000 DM beschädigt worden war. Das Auto stand in Höhe der Kirche. Hinweise auf das Fluchtfahrzeug an die VPI-Unfallfahndung, Telefon (0 97 21) 20 20.

**Schafe konnten aus Pferch entweichen**

Reichmannshausen - Unbekannte legten in der Nacht zum Mittwoch in der Gemarkung „Am braunen Busch“ einen elektrischen Weidezaun lahm und entfernten teilweise die Umzäunung, so daß 15 Schafe aus dem Pferch entweichen konnten. Wer hat die Täter beobachtet? Hinweise nimmt die PI Schweinfurt-Land, -Telefon (0 97 21) 20 20.

entgegen.

**Pkw-Fahrer hielt im Baustellenbereich an**

Schonungen - Trotz Halteverbot im Baustellenbereich hielt am Mittwoch ein Renault-Fahrer in der Hauptstraße an. Der Mann fuhr dann zwar drei Meter weiter, als sich Autos näherten, und stoppte dann erneut. Ein 41-jähriger Kombifahrer scherte zum Überholen aus, ebenso eine nachfolgende 43-jährige BMW-Fahrerin. Dabei stieß der Pkw gegen den Kombi, der noch gegen den Renault geschoben wurde.

**Auto brannte vollständig aus**

Schwebheim - Durch einen technischen Defekt geriet am Donnerstag kurz nach 3 Uhr auf der B 286 ein Pkw in Brand. Die Stadtfeuerwehr konnte nicht mehr verhindern, daß das Auto vollständig ausbrannte. Schaden rund 20 000 DM.



**Als Gemeindepfarrer eingeführt**

Nach achtjähriger Tätigkeit als Pfarrer z. A. wurden im Rahmen des Gemeindetags Elke und Hasso von Winning feierlich in ihr Amt als Gemeindepfarrer von Zell, Weipoltshausen und Madenhausen eingeführt. Dekan Struß überreichte ihnen die von Landesbischof Dr. Hanselmann ausgefertigten Installationsurkunden und wünschte der Pfarrerin und dem Pfarrer - ebenso wie ihr katholischer Kollege Kunrath Heßdörfer sowie Bürgermeister Bötsch von Üchtelhausen - Gottes Segen; von links Rektor Porkert, Kuratus Heßdörfer, Dekan Struß, Elke und Hasso von Winning mit ihren drei ältesten Kindern sowie Bürgermeister Bötsch.

Foto privat

**Landratsamt regt Ausweisung eines Schutzgebiets an:**

**Lebensraum für bedrohte Tierarten rund um Glöckle-Seen?**

Grafenrheinfeld - Im Mittelpunkt der jüngsten Gemeinderatssit-

zung von Wegen im Randbereich soll Spaziergängern jedoch

nicht untersagt und sich auch finanziell an der Maßnahme beteiligen. Nach Aussprache in den Prä-



Die gesamte Bevölkerung ist eingeladen.

ANZEIGE

MAIN POST

Schweinfurter Tagblatt

MAIN-TAUBER-POST

Voltsblatt

Volkszeitung

Bote vom Haßgau



Foto-  
wettbewerb  
'91

Teilnahme-  
bedingungen  
in unseren  
Geschäftsstellen.

Einsendeschluß  
24. August 1991

### Endspiel um Raiffeisenpokal

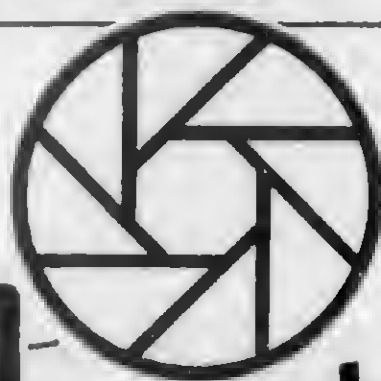
Unterspiesheim - Das Endturnier des Raiffeisen-Fußballturniers der B-, C-, D-, E- und F-Jugend findet morgen ab 13 Uhr auf dem Sportgelände der DJK statt.

Fahrtkosten einen „Solidaritätsbeitrag“ von monatlich 10 DM, auch

## Flächenbrand verursachte starke Rauchentwicklung

Schwebheim - Zwischen Schwebheim und Unterspiesheim bemerkte am Mittwoch gegen 13.30 Uhr ein Beschäftigter der Stadt Gerolzhofen eine starke Rauchentwicklung. Über Funk ließ er die PI Gerolzhofen verständigen; diese wiederum alarmierte die zuständigen Feuerwehren. Wie sich herausstellte, war es zwischen der B 286 und der Staatsstraße 2271 zu einem Flächenbrand gekommen. Es brannte eine Fläche von rund 7000 Quadratmeter einer Baumschule, wobei besonders das Unterholz stark in Mitleidenschaft gezogen wurde. Durch den starken Wind bildeten sich immer wieder neue Brandherde. Nur dem schnellen und umsichtigen Einsatz der Feuerwehren aus Schwebheim, Sennfeld und Gochsheim unter Kreisbrandinspektor Rudolf Limbach war es zu verdanken, daß ein noch größeres Ausmaß des Schadensfeuers verhindert werden konnte. Es bestand die Gefahr, daß die Flammen über die Staatsstraße 2271 in den angrenzenden Wald übergreifen würden. Für rund eine Stunde mußte die Straße während des Einsatzes der Weh-

Spa.

## Das Protokollbuch der Landespolizei

### Polizei sucht Fluchtfahrzeug

Mühlhausen - Ein Pkw-Fahrer mußte am Mittwochabend die böse Überraschung feststellen, daß sein in der St.-Martin-Straße geparkter Mazda angefahren und für rund 1000 DM beschädigt worden war. Das Auto stand in Höhe der Kirche. Hinweise auf das Fluchtfahrzeug an die VPI-Unfallfahndung, Telefon (0 97 21) 20 20.

### Schafe konnten aus Pferch entweichen

Reichmannshausen - Unbekannte legten in der Nacht zum Mittwoch in der Gemarkung „Am braunen Busch“ einen elektrischen Weidezaun lahm und entfernten teilweise die Umzäunung, so daß 15 Schafe aus dem Pferch entweichen konnten. Wer hat die Täter beobachtet? Hinweise nimmt die PI Schweinfurt-Land, Telefon (0 97 21) 20 20.

entgegen.

### Pkw-Fahrer hielt im Baustellenbereich an

Schonungen - Trotz Halteverbot im Baustellenbereich hielt am Mittwoch ein Renault-Fahrer in der Hauptstraße an. Der Mann fuhr dann zwar drei Meter weiter, als sich Autos näherten, und stoppte dann erneut. Ein 41-jähriger Kombifahrer scherte zum Überholen aus, ebenso eine nachfolgende 43-jährige BMW-Fahrerin. Dabei stieß der Pkw gegen den Kombi, der noch gegen den Renault geschoben wurde.

### Auto brannte vollständig aus

Schwebheim - Durch einen technischen Defekt geriet am Donnerstag kurz nach 3 Uhr auf der B 286 ein Pkw in Brand. Die Stadtfeuerwehr konnte nicht mehr verhindern, daß das Auto vollständig ausbrannte. Schaden rund 20 000 DM.

wurden. Stellplätze mußten auf dem Grundstück selbst und nicht im Ortsbereich nachgewiesen werden. Gerade dies wollte der Gemeinderat, um das in exponierter Lage befindliche Grundstück von dann weithin sichtbar abgestellten Autos freizuhalten. Es wurde beschlossen, gegen den Ablehnungsbescheid Widerspruch einzulegen und Rechtsschutz beim Bayer. Gemeindetag zu beantragen. Nach Einarbeitung einiger nicht bedeutsamer Punkte liegt die zweite Änderung des Teilbebauungsplans Hoppachshof demnächst öffentlich aus. Die dritte Änderung dieses Plans werde als Satzung beschlossen, ebenso die zweite Änderung des Bebauungsplans Katzenklänge I in Üchtelhausen, beide wegen der neu geschaffenen Möglichkeit von Satteldächern für Garagen. Für das Baugebiet „Forstwiese“ in Üchtelhausen ordnete das Gremium die Umlegung zur Erschließung der Baugrundstücke an. km

## und Nitratbereich

Stadtlauringen - Der Zweckverband zur Wasserversorgung „Stadtlauringer Gruppe“ erstellte in diesen Tagen wieder eine übersichtliche Liste über die Trinkwasserbeschaffenheit im gesamten Verbandsgebiet. Danach müssen die Abnehmer aus dem Hochbehälter IV (das Gebiet um Birnfeld) das härteste Wasser (40,3) in Kauf nehmen, während aus dem Hochbehälter II via Ballingshausen ein Trinkwasser mit dem Härtegrad von nur 25 quillt. Auch die Nitratwerte schwanken recht erheblich.

Im einzelnen: Der Hochbehälter I beliefert Stadtlauringen und Rothhausen. Die Werte: Härte 34,6; Nitrat 13,3; Pflanzenschutz-

mittel 0,2 und Sulfat 372.

Hochbehälter II: Ballingshausen, Ebertshausen, Elbertshausen, Ottersee, Reichmannshausen und Kreuzthal; Härte 25; Nitrat 16; Pflanzenschutzmittel 0,2 und Sulfat 223.

Hochbehälter III: Altenmünster, Sulzdorf, Fuchsstadt und Wettringen; Härte 34,6; Nitrat 13,3; Pflanzenschutzmittel 0,1, Sulfat 372.

Hochbehälter IV: Birnfeld, Mailes, Weizhausen, Oberlauringen, Seubrigshausen, Theinfeld; Härte 40,3; Nitrat 9,4; Pflanzenschutzmittel 0,1 und Sulfat 344.

Hochbehälter V: Sulzfeld, Leinach; Härte 39,3; Nitrat 8,1; Pflanzenschutzmittel 0,1; Sulfat 0. ck



### Als Gemeindepfarrer eingeführt

Nach achtjähriger Tätigkeit als Pfarrer z. A. wurden im Rahmen des Gemeindetags Elke und Hassa von Winning feierlich in ihr Amt als Gemeindepfarrer von Zell, Weipoltshausen und Madenhausen eingeführt. Dekan Strauß überreichte ihnen die von Landesbischof Dr. Hanselmann ausgefertigten Installationsurkunden und wünschte der Pfarrerinnen und dem Pfarrer - ebenso wie ihr katholischer Kollege Kuratus Heßdörfer sowie Bürgermeister Bötsch von Üchtelhausen - Gottes Segen; von links Rektor Porkert, Kuratus Heßdörfer, Dekan Strauß, Elke und Hasso von Winning mit ihren drei ältesten Kindern sowie Bürgermeister Bötsch. Foto privat

Landratsamt regt Ausweisung eines Schutzgebiets an:

## Lebensraum für bedrohte Tierarten rund um Glöckle-Seen?

Grafenheinfeld - Im Mittelpunkt der jüngsten Gemeinderatssitzung stand ein sehr aktuelles Thema. Regierungsdirektor Bunsen und Naturschutzbeauftragter Kiefer vom Landratsamt Schweinfurt informierten den Gemeinderat über mögliche landschaftsgestalterische Maßnahmen im Bereich Glöckle-Seen und Kapitelwald. Aufgrund der im dortigen Bereich vorhandenen Seen, die vernetzt werden könnten, würde sich dieses Gebiet gut als Landschafts- oder Naturschutzgebiet eignen, um vom Aussterben bedrohten Tierarten einen geeigneten Lebensraum zu geben. Nach den Vorstellungen der Fachleute könnte das Gebiet rund 100 ha Wald-, Acker- und Wasserflächen umfassen.

Regierungsdirektor Bunsen machte deutlich, daß ein solches Gebiet nur von Wert ist, wenn aus dem Kernbereich Freizeitsuchende, Fußgänger, Radfahrer, Angler und Jäger ferngehalten werden und die Waldwirtschaft nur noch nach ökologischen Gesichtspunkten erfolgt. Durch die Aus-

weisung von Wegen im Randbereich soll Spaziergängern jedoch die Möglichkeit gegeben werden, die Natur zu genießen.

Verschiedene Gemeinderäte wiesen darauf hin, daß es sehr schwierig werden dürfte, die Freizeitsuchenden aus diesem Gebiet herauszuhalten, besonders auch im Hinblick auf die Erweiterung des Schweinfurter Baggersees und die Anlage eines Campingplatzes. Auch die Ausweisung von Industrie- und Gewerbeflächen im Norden des Gebiets durch die Stadt Schweinfurt sowie die geplante Umgehungsstraße im Osten von Grafenheinfeld würden sich nach Meinung der Räte störend auswirken. Keinesfalls dürfte wegen einzuhaltender Abstandsflächen die Umgehungsstraße Richtung Ort verschoben werden, weil die Gemeinde sich nur noch in Richtung Osten vergrößern könne. Die Vertreter des Landratsamts brachten klar zum Ausdruck, daß die Verwirklichung dieses Gebiets nur dann möglich ist, wenn die Gemeinde ihre Unterstützung

nicht untersagt und sich auch finanziell an der Maßnahme beteiligt. Nach Aussprache in den Fraktionen wird sich das Gremium wieder mit dieser Angelegenheit befassen.

Zugestimmt wurde der einstweiligen Sicherstellung des Baggersees mit Flugsanddüne im Tännig aus naturschutzrechtlichen Belangen. Aus der Sicht des Naturschutzes und der Landwirtschaftspflege wird es für notwendig erachtet, den gemeindeeigenen Baggersee und die nördlich angrenzende restliche Flugsanddüne im Tännig als Landschaftsbestandteil baldmöglichst einstweilig sicherzustellen, um die landschaftliche Qualität und die Wertigkeit als Lebensraum für biotypische Tier- und Pflanzenarten zu erhalten und vor negativen Eingriffen in Form von Sandabbau sowie entwertenden Beeinträchtigungen durch Freizeitaktivitäten zu bewahren. Die Sicherstellung ist auf zwei Jahre betraut. Es wurde festgelegt, daß für diese Zeit auch keine Verpachtung des gemeindlichen Angewässers erfolgt.



Die Sennfelder Darfmeisterschaft im Asphaltstockschießen gewann „Stüble, erste Mannschaft“ mit (hintere Reihe von links) Heinz Mahr, Uwe Kritzner, Alfred Galle, Uwe und Rainer Schmitt. An dem zum zweiten Mal ausgetragenen Wettbewerb mit zehn Mannschaften, für den Spartwart Armin Zorn, Fachvorstand Sport Ralf Reuß (mittlere Reihe von links) und Heiner Kottler (ganz rechts) verantwortlich zeichneten, belegte nach neun Spielen die erste Mannschaft des Stammtisch Kohldampf den zweiten Platz mit (mittlere Reihe) Klaus Neeb (3. v. l.), Kurt Vatterodt (3. v. r.), Willi Schuhmann (2. v. r.), Hermann Reck und Helmut Kritzner vor den Fußballsenioren der Spargemeinde mit (sitzend von links) Günter Schmitt, Udo Kellermann, Gerald Schmitt und Edi Seis, die Dritte wurden. Die weitere Platzierung: 4. SG, dritte Mannschaft Fußball, 5. zweite Mannschaft des Schützenvereins, 6. SG-Kegler, 7. Stüble II, 8. erste Mannschaft des Schützenvereins, 9. SG-Faustball, 10. zweite Mannschaft des Stammtisch Kohldampf. sl/Foto Vogel



# DRÜNBlick in FrankEN

Bei Bezirksparteitag in Steinberg mit großer Mehrheit wiedergewählt

## Von Waldenfels erneut oberfränkischer CSU-Chef

Nüssel nicht mehr im Vorstand - Kosten für Einheit sinnvoll - Angriffe gegen F.D.P.

Steinberg. Beim Bezirksparteitag der oberfränkischen CSU in der Kronachthalle in Steinberg, Kreis Kronach, wurde am Samstag Finanzminister Dr. Georg von Waldenfels mit 127 Ja-Stimmen (19 Nein-Stimmen) wiedergewählt. Seine Stellvertreter sind Dr. Werner Schnappauf, Kronach, mit 116 Stimmen, Gerhard Scheu, Forenheim, mit 92 Stimmen und Evelin Jeske (Coburg) mit 91 Stimmen. Nicht mehr in den Vorstand wurde der ehemalige Staatsminister Simon Nüssel gewählt. Er erhielt nur 61 Stimmen.

Auf Vorschlag von Waldenfels' wurde Nüssel zum Ehrenmitglied ernannt, die ausscheidenden stellvertretenden Bezirksvorsitzenden Rudolf Grafberger und Rudi Daum erhielten von Bezirksvorsitzendem von Waldenfels einen „bayerischen Löwen“. Bundesfinanzminister und CSU-Vorsitzender Theo Waigel lobte die oberfränkische CSU. Sie habe steinigen Boden bearbeitet und sich von Wahl zu Wahl nach oben gearbeitet. Waigel ging auch auf die deutsche Ein-

heit ein. Beim Weltwirtschaftsgipfel hätten die Mächtigen der Welt gesagt: „Ihr müßt doch jetzt ein glückliches Land sein!“ Denn alles, was Ronald Reagan vor fünf Jahren gefordert habe, sei eingetreten. Zur derzeitigen Kritik an den Kosten der Einheit meinte Waigel, daß es noch nie eine rentablere Investition in den Frieden Europas gegeben habe. „Wie viele Milliarden Mark haben wir in den vergangenen Jahrzehnten ausgegeben, um die Menschen aus den Gefängnissen zu holen?“ fragte der CSU-Vorsitzende. Fast 200 Milliarden Mark habe man dafür aufgebracht, daß Berlin nicht untergegangen sei. Zig-Milliarden habe es gekostet, daß die Gebiete an der ehemaligen Zonengrenze nicht verödet seien.

„Wir sind im Moment mit Japan zusammen die Weltkonjunkturlokomotive“, verdeutlichte der Bundesfinanzminister die Stellung Deutschlands. Für die Finanzierung einer Jahrhundertaufgabe habe man das Recht, für ein bis zwei Jahre das erarbeitete Kapital herzunehmen.

Dr. Waigel griff während seiner Rede die F.D.P. scharf an. Jedes Jahr führe diese Partei vor dem Aufstellen des Haushaltsplans einen Streit und fahre der CSU „an den Karren“. Die F.D.P.-Minister seien wahrlich keine Sparkommissare. Immer wieder forderten sie den Finanzminister zu einem rigorosen Sparkurs auf, verlangten gleichzeitig aber auch mehr Geld für ihre Ressorts. Die Subventionskürzung sei vom Wirtschaftsminister unruhlich als Show dargestellt worden, ärgerte sich Waigel.

Dr. Georg von Waldenfels stimmte dem zu. Die ständigen Stänkereien in der Bonner Koalition sei man leid. Er halte es für einen miserablen Stil in der Koalition, daß Bundeskanzler Kohl die ungezogenen Angriffe gegen den Finanzminister nicht in die Schranken weise. „Kohl mußte 'mal auf den Tisch hauen“, forderte von Waldenfels. Die F.D.P. habe glänzende Schauspieler, zum Beispiel Möllemann, aber „wir lassen auch nicht alles mit uns machen!“

Bei den Neuwahlen am Bezirksparteitag wurden weitere Vorstandsmitglieder gewählt. Demnach sind: Schatzmeister Philipp Vollkommer und Hans Kotschenreuther, Schriftführer Herbert Hofmann und Dr. Jürgen Warnke, Kassenprüfer Bärbel Schmidt und Albert Oppelt. Zu Beisitzern wurden gewählt: Anneliese Fischer, Rudolf Grafberger, Reinhard Leutner, Harald Fichtner, Michael Overbeck, Jürgen W. Heike, Edgar Sitzmann, Gerhard Schneider, Bernd Protzner, Willi Müller, Otto Regenspurger, Heinz Hausmann, Lieselotte Oswald, Heinrich Rudrof, Robert Strobel, Gudrun Brendel-Fischer, Martha Schaller und Thomas Brändlein.

Kuren für Tausende umweltgeschädigter Kinder an der Ostsee

### Hilfe für Kinder „braucht breitere Basis“

Atemwegserkrankungen und umweltbedingte Allergien nehmen stetig zu

Nürnberg. Tausenden von umweltgeschädigten Kindern soll durch Kuraufenthalte in weniger belasteten Regionen geholfen werden. Das „Hilfswerk für umweltgeschädigte Kinder in Europa“ hat für dieses Jahr 2000 Opfer der Reaktor Katastrophe von Tschernobyl zur Erholung an die Ostsee eingeladen. Auch Heranwachsende aus ostdeutschen Industriegebieten sollen auf Kosten des Vereins für vier Wochen gesunde Seeluft atmen dürfen.

Dem Hilfswerk stehen in diesem Jahr rund sechs Millionen Mark aus Europa- und Bundesmitteln sowie aus Spenden zur Verfügung. Der rund 100 Mitglieder zählende Verein mit Sitz in Rostock möchte jedoch nicht nur konkrete Hilfe leisten, sondern versteht sich auch als „öko-Lobby für Kinder“. In den osteuropäischen Industriegebieten leide jedes zweite, in Westeuropa jedes dritte Kind an Atemwegserkrankungen. Allein in den Industriegebieten der neuen Bundesländer gibt es nach Angaben der stellvertreten-

den Vorsitzenden des Hilfswerks, der SPD-Europaaabgeordneten Lissy Gröner, rund 20 000 durch Luftverschmutzung erheblich geschädigte Kinder. Auch die Zahl umweltbedingter Allergien nehme in erschreckendem Umfang zu. „Die Hilfe für Kinder muß breiter angelegt werden“, betonte die aus Mittelfranken stammende Parlamentarierin in Nürnberg. Die schulklassenweise in ehemaligen Heime von DDR-Betrieben und der Nationalen Volksarmee an den Ostseestrand verschickten Kinder sollen sich vor allem bei Sport und Spiel im Freien erholen. Zudem soll eine gezielte Ernährung mit viel Obst, Gemüse und Milchprodukten Konstitution und Abwehrkräfte der Heranwachsenden stärken. Damit Kuren während des gesamten Jahres angeboten werden können, sollen die jungen Gäste vor Ort auch Schulunterricht erhalten. Für rund 25 Mark täglich, so Frau Gröner, könne ein Kind innerhalb von vier Wochen für neun Monate körperlich regeneriert werden.



### Einigkeit Deutschlands „ist nicht vollendet“

Kulmbach. Kritik an der Bundesregierung wurde beim ersten Frankentreffen, das das bisherige Oberfrankentreffen ablöst bzw. erweitert, in Kulmbach geübt. So sagte der Landesvorsitzende Gerhard Pochadt aus Nürnberg: „Für uns Pommern ist die Einheit Deutschlands nicht vollendet.“ Der Bezirksbetreuer von Oberfranken, Horst Marten aus Helmbrechts, stellte fest, daß das enorme Interesse an dieser Veranstaltung der beste Beweis sei, daß „Pommern lebt“.

Großen Beifall erhielt er für seine Aussage: „Pommern ist und bleibt unsere Heimat!“ Pochadt lehnte für die Landsmannschaft der Pommern den deutsch-polnischen Nachbarschaftsvertrag ab. Die Interessen der deutschen Volksgruppen, wie die Fragen von Staatsangehörigkeit, Vermögensverhältnissen oder kultureller Eigenständigkeit seien nicht geregelt worden. Er forderte auf, der „Sprachumstellung“, die aus Mitteldeutschland, also der ehemaligen DDR, jetzt Ostdeutschland gemacht habe, nicht zu folgen.

Bundeswehr meldet in Hammelburg Eigenbedarf an

### Übergangswohnheim muß schließen

Für 567 Aussiedler müssen nun neue Quartiere gefunden werden

Hammelburg. Das Hammelburger Übergangswohnheim für Aussiedler muß zum 30. September dieses Jahres geräumt werden. Die Bundeswehr hat den Mietvertrag für Unterfrankens größtes Aussiedlerheim nicht verlängert.

Wie der zuständige Arbeitsgruppenleiter bei der Regierung von Unterfranken, Fritz Jäger, erklärte, hat das Verteidigungsministerium Eigenbedarf für die vier zweistöckigen Häuserblocks auf dem Gelände des Lagers Hammelburg geltend gemacht. Für derzeit 567 überwiegend aus der Sowjetunion stammende Aussiedler müssen nun neue Quartiere gefunden werden.

Auch ein Schreiben des unterfränkischen Regierungspräsidenten Franz Vogt an Bundeswehrverteidigungsminister Gerhard Stoltenberg half nichts. Der Truppenabbau werde sich

**MONTAG**  
 Sonnenaufg.: 5.32 Uhr  
 Sonnenunterg.: 21.13 Uhr  
 Mondaufg.: 18.29 Uhr  
 Mondunterg.: 1.21 Uhr  
**22**  
**JULI 1991**  
 Maria Magdalena

Diejenigen, die immer davon reden, daß wir alle in einem Boot sitzen, sind meistens diejenigen, die sich rudern lassen.  
 Helmut Ruge

Heute vor 100 Jahren im Tagblatt

Vermischtes. Ein lustiger Druckfehler ist dem „Neu-Ulmer-Tagblatt“ passiert. Das Blatt brachte die Mitteilung über den Brand im Salzburger Bahnhof, deren Schluß lautet: „Wesentliche Dienste leistete auch eine Schnellzuglokomotive des Heizhauses Linz. Der Führer derselben schraubte einen Schlauch an den Injektor (Injektor) und sendete unermüdlich mächtige Wasserstrahlen auf das bereits brennende Dach des Heizhauses“.



Und morgen auf den Tisch:

Gurkensuppe  
 Nudeln mit Eiern und Schinken, Gurkensalat

Ein guter Tip: Friert man Brot auf Vorrat ein, legt man zwischen die Scheiben Klarsichtfolie. Man kann dann gut die benötigte Menge entnehmen, da sich die Scheiben gut voneinander lösen.

Versöhnungsgottesdienst zum Schweinfurt-Jubiläum

### Jüdischer Rabbiner bedauert Schweigen vieler Christen während der NS-Zeit

100 vertriebene jüdische Bürger waren in ihre Heimatstadt gekommen

Schweinfurt. Der Wunsch nach Versöhnung zwischen Juden und Christen, Katholiken und Protestanten prägte einen ökumenischen Gottesdienst zum 1200jährigen Bestehen der Stadt Schweinfurt. In der überfüllten Johanniskirche vertrat der New Yorker Rabbiner Robert Lehmann dabei etwa 100 während der NS-Zeit vertriebene jüdische Bürger, die zum Jubiläum in ihre Heimatstadt kamen. Mit dem Würzburger Bischof Paul Werner Scheele predigte erstmals seit fast 450 Jahren ein katholischer Würdenträger in der protestantischen „Hauptkirche“ der ehemals freien Reichsstadt.

Für Lehmann, dessen Großeltern in Schweinfurt begraben sind und der einen Onkel und eine Tante im Konzentrationslager verlor, war der gemeinsame Gottesdienst ein „bewegendes Ereignis“. Der Rabbiner erinnerte an die sechs Millionen Juden, „die von den Nazis in den Tod getrieben wurden“ und bedauerte, daß die meisten Führer christlicher Kirchen in Deutschland dazu geschwiegen hätten. „Es trennt uns die traurige Vergangenheit; es einigt uns die neue Generation“, erklärte er und zitierte ein 2500 Jahre altes Prophetenwort: „Haben wir nicht alle einen Vater? Hat uns nicht ein Gott erschaffen?“

Oberkirchenrat Gottfried Naether (Ansbach) appellierte an die Gottesdienstbesucher, auch der vielen Namenlosen zu gedenken, die der in ihrer Geschichte mehrfach heimgesuchten Stadt durch die „geistliche Kraft ihres Glaubens“ zum Leben zurückgeführt wurden.

nannte Scheele einen „starken Impuls, gemeinsam für ein erneuertes Verhältnis zwischen Juden und Christen einzutreten“.



Wurde in einen Hinterhof gebracht: der aus Autoblechen geschweißte überlebensgroße männliche Torso. An der Holzskulptur einer nackten Frau nahm hingegen niemand Anstoß. Sie dürfte im Zentrum stehenbleiben.  
 Funkbild: dpa

Um möglichem Unmut von Gästen vorzubeugen

### Nackten-Statue von Bürgerfest verbannt

„Corpus delicti“ ist das in Augenhöhe befindliche Geschlechtsteil

Die Statue eines Corpus delicti ist nach dem Du...



Die Vorsitzin von Waldenfels wurde Nüssel zum Ehrenmitglied ernannt, die ausscheidenden stellvertretenden Bezirksvorsitzenden Rudolf Grafberger und Rudi Daum erhielten von Bezirksvorsitzendem von Waldenfels einen „bayerischen Löwen“.

Bundesfinanzminister und CSU-Vorsitzender Theo Waigel lobte die oberfränkische CSU. Sie habe steinigen Boden bearbeitet und sich von Wahl zu Wahl nach oben gearbeitet. Waigel ging auch auf die deutsche Ein-

man über sich gebracht, das Berlin nicht untergegangen sei. Zig-Milliarden habe es gekostet, daß die Gebiete an der ehemaligen Zonengrenze nicht verödet seien.

„Wir sind im Moment mit Japan zusammen die Weltkonjunkturlokomotive“, verdeutlichte der Bundesfinanzminister die Stellung Deutschlands. Für die Finanzierung einer Jahrhundertaufgabe habe man das Recht, für ein bis zwei Jahre das erarbeitete Kapital herzunehmen.

Bei den Neuwahlen am Bezirksparteitag wurden weitere Vorstandsmitglieder gewählt. Demnach sind: Schatzmeister Philipp Vollkommer und Hans Kotschenreuther, Schriftführer Herbert Hofmann und Dr. Jürgen Warnke, Kassenprüfer Bärbel Schmidt und Albert Oppelt. Zu Beisitzern wurden gewählt: Anneliese Fischer, Rudolf Grafberger, Reinhard Leutner, Harald Fichtner, Michael Overbeck, Jürgen W. Heike, Edgar Sitzmann, Gerhard Schneider, Bernd Protzner, Willi Müller, Otto Regenspürger, Heinz Hausmann, Lieselotte Oswald, Heinrich Rudrof, Robert Strobel, Gudrun Brendel-Fischer, Martha Schaller und Thomas Brändlein.

**Bundeswehr meldet in Hammelburg Eigenbedarf an**

## Übergangwohnheim muß schließen

Für 567 Aussiedler müssen nun neue Quartiere gefunden werden

Hammelburg. Das Hammelburger Übergangwohnheim für Aussiedler muß zum 30. September dieses Jahres geräumt werden. Die Bundeswehr hat den Mietvertrag für Unterfrankens größtes Aussiedlerheim nicht verlängert.

Wie der zuständige Arbeitsgruppenleiter bei der Regierung von Unterfranken, Fritz Jäger, erklärte, hat das Verteidigungsministerium Eigenbedarf für die vier zweistöckigen Häuserblocks auf dem Gelände des Lagers Hammelburg geltend gemacht. Für derzeit 567 überwiegend aus der Sowjetunion stammende Aussiedler müssen nun neue Quartiere gefunden werden.

Auch ein Schreiben des Unterfränkischen Regierungspräsidenten Franz Vogt an Bundeswehrverteidigungsminister Gerhard Stoltenberg half nichts. Der Truppenabbau werde sich

erst ab 1993 bemerkbar machen, erklärte das Ministerium. Vorher benötige die Bundeswehr die Gebäude, die im Herbst 1989 zunächst Übersiedlern aus der damaligen DDR und später Aussiedlern aus der Sowjetunion und Osteuropa zur Verfügung gestellt wurden.

## FERNSEH REGIONALPROGRAMM

17.25 Uhr: Bayernstudio.  
17.35 Uhr: Unter unserem Himmel  
18.00 Uhr: Bayernstudio.  
18.05 Uhr: Drei Damen vom Grill  
18.30 Uhr: Tagesthema.  
18.45/19.20 Uhr: Mozart und Meisel.

## Streit unter Türken

Fürth. Zu einem folgenschweren Streit kam es in einer Fürther Gaststätte. Nach Angaben der Polizei waren eine Stunde nach Mitternacht ein 28-jähriger und 37-jähriger Türke aneinandergeraten. Im Verlauf der Auseinandersetzung stieß der 37-jährige mehrmals mit einem Messer auf seinen Landsmann ein und verletzte ihn lebensgefährlich. Dieser hatte den Streitpartner zuvor beleidigt und mit Füßen getreten. Die Polizei nahm den Täter fest, der dem Ermittlungsrichter vorgeführt wurde. Die Streitsache konnte zunächst nicht geklärt werden.

## Kuren für Tausende umweltgeschädigter Kinder an der Ostsee

### Hilfe für Kinder „braucht breitere Basis“

Atemwegserkrankungen und umweltbedingte Allergien nehmen stetig zu

Nürnberg. Tausenden von umweltgeschädigten Kindern soll durch Kuraufenthalte in weniger belasteten Regionen geholfen werden. Das „Hilfswerk für umweltgeschädigte Kinder in Europa“ hat für dieses Jahr 2000 Opfer der Reaktorkatastrophe von Tschernobyl zur Erholung an die Ostsee eingeladen. Auch Heranwachsende aus ostdeutschen Industriegebieten sollen auf Kosten des Vereins für vier Wochen gesunde Seeluft atmen dürfen.

Dem Hilfswerk stehen in diesem Jahr rund sechs Millionen Mark aus Europa- und Bundesmitteln sowie aus Spenden zur Verfügung. Der rund 100 Mitglieder zählende Verein mit Sitz in Rostock möchte jedoch nicht nur konkrete Hilfe leisten, sondern versteht sich auch als „öko-Lobby für Kinder“. In den osteuropäischen Industriegebieten leide jedes zweite, in Westeuropa jedes dritte Kind an Atemwegserkrankungen. Allein in den Industriegebieten der neuen Bundesländer gibt es nach Angaben der stellvertreten-

den Vorsitzenden des Hilfswerks, der SPD-Europaabgeordneten Lissy Gröner, rund 20 000 durch Luftverschmutzung erheblich geschädigte Kinder. Auch die Zahl umweltbedingter Allergien nehme in erschreckendem Umfang zu. „Die Hilfe für Kinder muß breiter angelegt werden“, betonte die aus Mittelfranken stammende Parlamentarierin in Nürnberg. Die schulklassenweise in ehemalige Heime von DDR-Betrieben und der Nationalen Volksarmee an den Ostseestrand verschickten Kinder sollen sich vor allem bei Sport und Spiel im Freien erholen. Zudem soll eine gezielte Ernährung mit viel Obst, Gemüse und Milchprodukten Konstitution und Abwehrkräfte der Heranwachsenden stärken. Damit Kuren während des gesamten Jahres angeboten werden können, sollen die jungen Gäste vor Ort auch Schulunterricht erhalten. Für rund 25 Mark täglich, so Frau Gröner, könne ein Kind innerhalb von vier Wochen für neun Monate körperlich regeneriert werden.

## Versöhnungsgottesdienst zum Schweinfurt-Jubiläum

### Jüdischer Rabbiner bedauert Schweigen vieler Christen während der NS-Zeit

100 vertriebene jüdische Bürger waren in ihre Heimatstadt gekommen

Schweinfurt. Der Wunsch nach Versöhnung zwischen Juden und Christen, Katholiken und Protestanten prägte einen ökumenischen Gottesdienst zum 1200-jährigen Bestehen der Stadt Schweinfurt. In der überfüllten Johanniskirche vertrat der New Yorker Rabbiner Robert Lehmann dabei etwa 100 während der NS-Zeit vertriebene jüdische Bürger, die zum Jubiläum in ihre Heimatstadt kamen. Mit dem Würzburger Bischof Paul Werner Scheele predigte erstmals seit fast 450 Jahren ein katholischer Würdenträger in der protestantischen „Hauptkirche“ der ehemals freien Reichsstadt.

Für Lehmann, dessen Großeltern in Schweinfurt begraben sind und der einen Onkel und eine Tante im Konzentrationslager verlor, war der gemeinsame Gottesdienst ein „bewegendes Ereignis“. Der Rabbiner erinnerte an die sechs Millionen Juden, „die von den Nazis in den Tod getrieben wurden“ und bedauerte, daß die meisten Führer christlicher Kirchen in Deutschland dazu geschwiegen hätten. „Es trennt uns die traurige Vergangenheit, es einigt uns die neue Generation“, erklärte er und zitierte ein 2500 Jahre altes Prophetenwort: „Haben wir nicht alle einen Vater? Hat uns nicht ein Gott erschaffen?“

Oberkirchenrat Gottfried Naether (Ansbach) appellierte an die Gottesdienstbesucher, auch der vielen Namenlosen zu gedenken, die der in ihrer Geschichte mehrfach heimgesuchten Stadt durch die „geistliche Kraft ihres Glaubens“ immer wieder zu Lebenskraft und Standfestigkeit verholfen hätten. Sein Zukunftswunsch für Schweinfurt war, daß es dort „mehr Glauben gibt, als Kirchgänger, daß viel mehr auf das Wort Gottes hören, als man meint und daß der Geist Gottes mehr bewegt, als man für möglich hält“.

Bischof Scheele stellte die Dankbarkeit in den Mittelpunkt seiner Jubiläumspredigt: Dankbarkeit gegenüber Gott sollte sich in der Bereitschaft zur Hilfe für Menschen ausdrücken. Dankbarkeit sollte für Schweinfurts Christen, die lange Zeit unter ihrer Trennung litten, aber auch Anlaß sein, für Einheit und Frieden in der Welt einzutreten. Die Teilnahme vertriebener jüdischer Bürger am Stadtjubiläum

nannte Scheele einen „starken Impuls, gemeinsam für ein erneuertes Verhältnis zwischen Juden und Christen einzutreten“.



**Über 15 Sekunden** lang ließ der International ausgezeichnete 44-jährige Würzburger Kraftsport-Champion Reiner Griebel zehn Kinder auf einer eigens konstruierten Kraftmaschine Kerussell fahren. Der gelungene Weltrekordversuch (479 kg mußte Griebel heben) fand im Rahmen einer zweitägigen Wohltätigkeitsveranstaltung zugunsten der Würzburger Kinderkrebeklinik „Regentogen“ statt.



Wurde in einen Hinterhof gebracht: der aus Autoblechen geschweißte überlebensgroße männliche Torso. An der Holzskulptur einer nackten Frau nehm hingegen niemand Anstoß. Sie dürfte im Zentrum stehenbleiben. Funkbild: dpa

## Um möglichem Unmut von Gästen vorzubeugen

### Nackten-Statue von Bürgerfest verboten

„Corpus delicti“ ist das in Augenhöhe befindliche Geschlechtsteil

Schwabach. Die Statue eines nackten Mannes erregt die Gemüter im mittelfränkischen Schwabach. Anlässlich des traditionsreichen Bürgerfestes an diesem Wochenende wurde ein aus Autoblechen geschweißter überlebensgroßer Torso aus der Fußgängerzone in einen Hinterhof am Stadtrand verbannt.

Eine ebenfalls von dem Schwabacher Künstler Clemens Heinel geschaffene Holz-Skulptur einer nackten Frau durfte dagegen weiterhin unbeanstaltet auf dem Platz im Zentrum hüllenlos für den örtlichen Künstlerbund werden.

„Corpus delicti“ ist nach dem Dafürhalten des Bürgerfest-Organisators Karl-Horst Wendisch das nur wenig größer als der kleine Zeh des kopflosen Mannes ausgefallene Geschlechtsteil, das sich aber ausgerechnet in Augenhöhe der Passanten befindet. Um möglichem Unmut bei den Festgästen vorzubeugen, bat deshalb Wendisch „dringend“ den Künstlerbund um Entfernung des Nackten. „Der kleinste Penis schreckt offenbar alle, während der Busen einer Frau nicht mehr aufregend wirkt“, resümierte Künstlerbund-Vorsitzender Hubert Vogel.





102 Starter bei Waldlauf-Meisterschaften in Stadelhofen

## Willi Gahl und Anita Armbruster die Schnellsten

Aktive aus Vorrä im Vorderfeld / Martin Hollfelder und Manuela Geuß beste Nachwuchsläufer

Bei idealem Laufwetter schickte der Ehrenvorsitzende der DJK/Spielgemeinschaft Stadelhofen, Georg Pitterich, die 102 Läuferinnen und Läufer auf die 4770 Meter lange Strecke. Nur für die Schülerinnen und Schüler waren 1480 Meter vorgesehen.

Bei den Herren erzielten Willi Gahl,

### GSC Nürnberg gewann in Bamberg Gehörlosen-Pokal

Zum ersten Mal im Bamberger Stadion fand das zehnte Endspiel um den bayerischen Gehörlosen-Fußball-Pokal statt. Es standen sich der GSC Nürnberg und der NGSV Straubing gegenüber. Den Anstoß führte Bürgermeistermeister Grafberger, der auch zwei Pokale stiftete, aus. Straubing bestimmte zunächst das Spiel, doch dann gelangen den Nürnbergern drei Treffer in nur fünf Minuten. Noch vor dem Seitenwechsel konnten die Niederbayern aber verkuzen und kamen gleich nach der Pause zum zweiten Treffer. In der Folgezeit drängte Straubing auf den Ausgleich, doch einen großen Abwehrfehler nutzten die Mittelfranken kurz vor Schluß zum entscheidenden 4:2.

## Die Ergebnisse aus Stadelhofen

Schüler D: 1. Gunzelmann 6:53,19 Min., 2. Linz (beide DJK/SG Stadelhofen) 6:58,12, 3. Ziegler (DJK SC Vorrä) 7:01,53 / Schüler C: 1. Pflaum (DJK SC Vorrä) 5:41,90, 2. Herold (DJK/SG Stadelhofen) 6:34,93, 3. Bittel (DJK SC Vorrä) 6:42,16 / Schüler B: 1. Wagner 5:25,42, 2. Mohrlein 5:29,59, 3. Kramer (alle DJK Teuchatz) 6:35,36 / Schüler A: 1. Hollfelder (DJK/SG Stadelhofen) 5:12,87, 2. Raab (DJK Teuchatz) 5:18,45, 3. Will (DJK/SG Stadelhofen) 5:39,39 / Jugend A/B: 1. Duthorn 20:31,14, 2. Gu. Betz 20:44,34, 3. Ge. Betz (alle DJK/SG Stadelhofen) 20:46,01 / Männerklasse: 1. Kestler (DJK Pretzfeld) 17:07,83, 2. Matzke 17:44,75, 3. Stenglein (DJK Teuchatz) 18:00,50, 4. Lang (DJK/SG Stadelhofen) 18:10,45, 5. Pfortsch 18:20,69, 6. Duthorn 18:36,36, 7. Rehe 19:07,38, 8. Oswald (alle DJK/SG Stadelhofen) 19:08,70, 9. Hümmer (DJK Teuchatz) 19:15,72, 10. Martin (TSV Scheßlitz) 19:48,02 / M 30: 1. Gahl (DJK SC Vorrä) 16:38,03, 2. Hümmer (DJK Teuchatz) 17:09,16, 3. Herderich

(DJK SC Vorrä) 19:03,70, 4. Pitterich 19:08,20, 5. Hollfelder (beide DJK/SG Stadelhofen) 19:53,78, 6. Benedikt 20:29,12, 7. Preißinger (DJK/SG Stadelhofen) 21:19,02, 8. Schmitt Frankenberg 21:52,58, 9. Armbruster DJK SC Vorrä 22:18,71, 10. Pfister FV Giech 24:22,03 / M 40: 1. Stappenbacher 16:42,76, 2. Faatz (beide DJK SC Vorrä) 16:58,54, 3. Leimke (AC Apolda) 17:11,33 / M 60: 1. Söllner (SV Gundelsheim) 31:17,45 / Schülerinnen B: 1. Geuß (DJK/SG Stadelhofen) 6:32,75, 2. Pflaum (DJK SC Vorrä) 6:38,79, 3. Krappmann (DJK/SG Stadelhofen) 6:48,65 / Schülerinnen A: 1. Krappmann 6:36,79, 2. Hübner (beide DJK/SG Stadelhofen) 7:52,58 / Jugend A/B: 1. Eberlein (DJK/SG Stadelhofen) 30:53,29 / Frauenklasse: 1. Will 27:23,90, 2. Kauppert 28:01,06, 3. Herold 36:55,69, 4. Eberlein (alle DJK/SG Stadelhofen) 36:57,43 / W 30: 1. Armbruster (DJK SC Vorrä) 23:31,53, 2. Hollfelder 25:02,80, 3. Kunzelmann 33:29,43, 4. Deinhard (alle DJK/SG Stadelhofen) 33:30,11.

Basketballer mit guten Leistungen beim Baunacher Kirchweihturnier

## Thomas Blechner sicherte Gastgebern den Sieg

Knapper 60:58-Erfolg gegen TSV Breitengüßbach II / Rattelsdorf II Dritter vor Hallstadt

Trotz des frühen Saisonzeitpunkts stung gegen den FC Baunach 111 (Dorbert 16, Wunder 15) trafen Müller



Links: Startschuß zum Waldlauf in Stadelhofen. - Rechts: Als Erster lief Willi Gahl über die Ziellinie. Fotos: sportpress

## VG-Turnier in Gerach

Bereits zum zwölftenmal steigt heuer das VG-Turnier der Verwaltungsgemeinschaft Baunach, das am heutigen Montag seinen Anfang nimmt, während am Sonntag, 28. Juli, die Finalbegegnungen ausgetragen werden. Gastgeber ist der Sportverein Rot Weiß Gerach.

Gespielt wird in zwei Gruppen zu jeweils drei Teams. Gruppe I: DJK Priegendorf, Gerach II und FC Baunach; Gruppe II: ASV Reckendorf, SV RW Gerach I und SpVgg Lauter. Einen Favoriten zu nennen fällt schwer, doch werden den drei A-Klassisten Gerach, Priegendorf und Lauter leichte Vorteile eingeräumt. Im Vorjahr setzte sich die SpVgg Lauter mit 1:0 über die DJK Priegendorf im Finale durch.

Der Spielplan sieht folgende Paarungen vor, wobei die Begegnungen einschließlich Donnerstag jeweils um 19 Uhr angepfiffen werden. Montag: DJK Priegendorf - SV RW Gerach II; Dienstag: ASV Reckendorf - SV RW Gerach I; Mittwoch: DJK Priegendorf - FC Baunach; Donnerstag: SV RW Gerach - SpVgg Lauter; Freitag 18 Uhr: FC Baunach - SV RW Gerach II; 19.45 Uhr: ASV Reckendorf - SpVgg Lauter; Sonntag, 16 Uhr: Spiel um Platz 3, 18 Uhr: Endspiel. -di

## 20 Jahre DJK SG Stadelhofen

Heute abend spielen: ASV Stübigen-SC Jura Steinfeld (18.30 Uhr).

## Bamberger Ruderer für Barcelona nominiert

### Trainingseifer mit WM-Start belohnt

Michael Betz bei Junioren-Titelkämpfen im Achter dabei

Ein Bamberger Ruderer, nämlich Michael Betz, hat die Fahrkarte nach Barcelona in der Tasche. Es war ein langer und harter Weg, aber die unzähligen Tests, Prüfungsregatten, Trainingslager, ärztlichen Untersuchungen und natürlich die mehreren 1000 Kilometer Training haben sich gelohnt. Barcelona ist Ausrichter der Olympischen Spiele 1992, also hat die Fisa, sozusagen als Testveranstaltung, die Weltmeisterschaften der Junioren 1991 nach Barcelona vergeben, genauer gesagt vor die Tore der Stadt nach Banyolas.

Die besten Junioren-Ruderer der Welt treffen vom 31. Juli bis 4. August in Banyolas aufeinander. Für Michael Betz hat die Arbeit für diese Regatta schon im letzten Jahr begonnen. Sehr erfolgreich hat er im Einer gerudert, ist den Bundestrainern auf mehreren Regatten aufgefallen. Man versuchte es im Doppelzweier mit einem Partner aus Schweinfurt, erfolgreich auf fast allen Regatten, es wurden immer größere Anforderungen gestellt, Leistungstests in Ratzeburg unter streng-

ster medizinischer Kontrolle, Ergometertest in Ulm unter Aufsicht von Bundestrainer und Landestrainer, Trainingslager in Breisach, Testregatten in der Schweiz, nichts aber auch gar nichts wurde Michael Betz erspart. Wer ihn allerdings kennt, weiß, daß er ehrgeizig ist, zusammen mit seiner exzellenten Rudertechnik sind das denkbar günstige Voraussetzungen, um die Strapazen erfolgreich zu überstehen.

Auf der deutschen Jugendmeisterschaft in Hamburg zweimal Silber für Michael Betz im Vierer ohne Steuermann und im Achter. Er blieb gleich im hohen Norden, die Ruderakademie Ratzeburg, Erfolgsschmiede für so viele bekannte Ruderer, ist seit zwei Wochen seine Trainingsheimat. Rudern, rudern, rudern einmal im Vierer ohne, einmal im Achter, es dauert schon seine Zeit bis das beste Boot zusammengesetzt ist. Jetzt ist es aber geschafft, zusammen mit Talenten aus Überlingen, Mannheim, Osnabrück, Essen, Halle und Rostock ist er im Achter für die Weltmeisterschaft nominiert.



Geschwister Wambach im Vorderfeld Beim internationalen Schülertriathlon in Roth bei Nürnberg belegte Andrea Wambach in der Klasse TW9 unter 27 Mädchen Platz 4. Sie mußte 100 m Schwimmen, fünf Kilometer Radfahren und 1000 m Laufen. Die Gesamtzeit betrug 21:33 Min. Matthias Wambach (TW11) sicherte sich unter 46 Konkurrenten Platz 11 in 36:51 Min. Er mußte 200 m Schwimmen, zehn Kilometer Radfahren und 2000 m Laufen.

LOHHOF - Der 28jährige Michael Haase vom SV Bruckmühl gewann das Amateurrundstreckenrennen des RC Amor 07 München über 80 Minuten in Lohhof. Beim „Großen Preis der Bezirksstraße“ verwies er im Schlußspurt den deutschen Ex-Juniorenmeister Klaus Diewald aus Regensburg und Mika Oldrich aus der CSFR auf die Plätze 2 und 3.





Gerach - SpVgg Lauter; Freitag 18 Uhr: FC Baunach - SV RW Gerach II; 19.45 Uhr: ASV Reckendorf - SpVgg Lauter; Sonntag, 16 Uhr: Spiel um Platz 3, 18 Uhr: Endspiel. -di

## 102 Starter bei Waldlauf-Meisterschaften in Stadelhofen

# Willi Gahl und Anita Armbruster die Schnellsten

Aktive aus Vorra im Vordergrund / Martin Hollfelder und Manuela Geuß beste Nachwuchsläufer

Bei idealem Laufwetter schickte der Ehrenvorsitzende der DJK/Spielgemeinschaft Stadelhofen, Georg Pitterich, die 102 Läuferinnen und Läufer auf die 4770 Meter lange Strecke. Nur für die Schülerinnen und Schüler waren 1480 Meter vorgesehen.

Bei den Herren erzielten Willi Gahl,

## GSC Nürnberg gewann in Bamberg Gehörlosen-Pokal

Zum ersten Mal im Bamberger Stadion fand das zehnte Endspiel um den bayerischen Gehörlosen-Fußball-Pokal statt. Es standen sich der GSC Nürnberg und der NGSV Straubing gegenüber. Den Anstoß führte Bürgermeister Grafberger, der auch zwei Pokale stiftete, aus. Straubing bestimmte zunächst das Spiel, doch dann gelangen den Nürnbergern drei Treffer in nur fünf Minuten. Noch vor dem Seitenwechsel konnten die Niederbayern aber verkürzen und kamen gleich nach der Pause zum zweiten Treffer. In der Folgezeit drängte Straubing auf den Ausgleich, doch einen großen Abwehrfehler nutzten die Mittelfranken kurz vor Schluß zum entscheidenden 4:2.

## Die Ergebnisse aus Stadelhofen

Schüler D: 1. Gunzelmann 6:53,19 Min., 2. Linz (beide DJK/SG Stadelhofen) 6:58,12, 3. Ziegler (DJK SC Vorra) 7:01,53 / Schüler C: 1. Pflaum (DJK SC Vorra) 5:41,90, 2. Herold (DJK/SG Stadelhofen) 6:34,93, 3. Bittel (DJK SC Vorra) 6:42,16 / Schüler B: 1. Wagner 5:25,42, 2. Möhrlein 5:29,59, 3. Kramer (alle DJK Teuchatz) 6:35,36 / Schüler A: 1. Hollfelder (DJK/SG Stadelhofen) 5:12,87, 2. Raab (DJK Teuchatz) 5:18,45, 3. Will (DJK/SG Stadelhofen) 5:39,39 / Jugend A/B: 1. Duthorn 20:31,14, 2. Gü. Betz 20:44,34, 3. Ge. Betz (alle DJK/SG Stadelhofen) 20:46,01 / Männerklasse: 1. Kestler (DJK Pretzfeld) 17:07,83, 2. Matzke 17:44,75, 3. Stenglein (DJK Teuchatz) 18:00,50, 4. Lang (DJK/SG Stadelhofen) 18:10,45, 5. Pförtisch 18:20,69, 6. Duthorn 18:36,36, 7. Rehe 19:07,38, 8. Oswald (alle DJK/SG Stadelhofen) 19:08,70, 9. Hümmer (DJK Teuchatz) 19:15,72, 10. Martin (TSV Scheßlitz) 19:48,02 / M 30: 1. Gahl (DJK SC Vorra) 16:38,03, 2. Hümmer (DJK Teuchatz) 17:09,16, 3. Herderich

Kaspar Stappenbacher und Wolfgang Faatz (alle DJK LC Vorra) die besten Leistungen. Anita Armbruster (ebenefalls DJK LC Vorra setzte die Bestmarke bei den Damen vor Rosi Hollfelder und Johanna Will, beide von der DJK/SG Stadelhofen.

**Gastgeber beim Nachwuchs vorn**  
Bei den Schülern lief Martin Hollfelder (Stadelhofen) die Bestzeit. Seine Vereinskollegin Manuela Geuß war bei den Mädchen am schnellsten. Den Wanderpokal, den der DJK-Diözesanverband an den Verein mit den besten Plazierungen in allen Klassen vergibt, sicherte sich der Gastgeber aus Stadelhofen mit 70 Punkten. Hier machte sich die starke Belegung mehrerer Klassen deutlich bemerkbar. Zweiter wurde die DJK LC Vorra (37) vor DJK Teuchatz (21) und DJK Pretzfeld (5). Die Gewinner konnten sich über Urkunden, Medaillen und Sachpreise freuen.

## American Football-Bundesliga: Gäste aus Köln sagten ab

Die Partie der American-Football-Bundesliga zwischen den Bamberg

Lady-Bears und den Crocodiles aus Köln fiel aus, da die Gäste am Sonntag morgen erst feststellten, über keine spielfähige Mannschaft zu verfügen. Unklar ist, ob das Spiel nachgeholt wird oder die Kölnerinnen auf eine weitere Teilnahme in der Liga verzichten. Bei einem Rückzug würden die Lady-Bears ungeschlagen die Meisterschaft direkt vor Augen haben. Die letzten beiden Partien finden am 11. August in Duisburg und am 22. September in Hannover statt. Für interessierte Fans besteht Mitfahrgelegenheit.

## Annette Beck und Florian Meyer in Haßfurt vorn

Beim Haßfurter Stadtlaf über 1330 m gewann die Waizendorferin Annette Beck in einem großen Teilnehmerfeld (85 Starter) die Schülerinnenklasse in auszeichneter 4:52 Min. Bei der männlichen Jugend (acht Kilometer) gewann Florian Meyer in 27:33 Min. und erreichte mit dieser guten Zeit Platz 24 des Gesamtlafes bei 180 Teilnehmern.

**Weitere Plazierungen von Startern des SV Waizendorf:** M 45: 6. Georg Schmitt 33:35, 8. Horst Westfeld 39:21 / M 50: 8. Heinrich Hoffmann 36:53

**Geschwister Wambach im Vordergrund**  
Beim internationalen Schülertriathlon in Roth bei Nürnberg belegte Andrea Wambach in der Klasse TW9 unter 27 Mädchen Platz 4. Sie mußte 100 m Schwimmen, fünf Kilometer Radfahren und 1000 m Laufen. Die Gesamtzeit betrug 21:33 Min. Matthias Wambach (TW11) sicherte sich unter 46 Konkurrenten Platz 11 in 36:51 Min. Er mußte 200 m Schwimmen, zehn Kilometer Radfahren und 2000 m Laufen.

**LOHHOF** - Der 28jährige Michael Haase vom SV Bruckmühl gewann das Amateurrundstreckenrennen des RC Amor 07 München über 80 Minuten in Lohhof. Beim „Großen Preis der Bezirksstraße“ verwies er im Schlußspurt den deutschen Ex-Juniorenmeister Klaus Diewald aus Regensburg und Mika Oldrich aus der CSFR auf die Plätze 2 und 3.

## Basketballer mit guten Leistungen beim Baunacher Kirchweihturnier

# Thomas Blechner sicherte Gastgeber den Sieg

Knapper 60:58-Erfolg gegen TSV Breitengüßbach II / Rattelsdorf II Dritter vor Hallstadt

Trotz des frühen Saisonzeitpunkts wurde beim zweiten Baunacher Kirchweihturnier der Basketballer schon guter Sport geboten. Sieger wurde die Mannschaft des Ausrichters und Titelverteidigers FC Baunach II, die sich in einem spannenden Finale knapp gegen die Reserve des TSV Breitengüßbach durchsetzen konnte.

Bereits in den Gruppenspielen überzeugte die Oberligamannschaft der Baunacher. Gegen die SpVgg Rattelsdorf II (76:51) und den SC Kemmern (102:48) zeigten die Gastgeber eine aggressive Verteidigung und schnelle Angriffszüge. Rattelsdorf schlug Kemmern mit 90:45 und wurde Gruppenzweiter.

In der Gruppe 2 scheiterte Favorit SV Hallstadt, der nach einer guten Lei-

stung gegen den FC Baunach III (85:64) überraschend dem TSV Breitengüßbach II mit 39:45 unterlag. Mit einem klaren 74:40-Erfolg gegen die dritte Mannschaft des FC Baunach belegten die „Güßbacher“ somit den ersten Gruppenplatz.

Im Spiel um Platz 5 zeigte die Kreisligamannschaft der Baunacher gegen die klassenhöheren Kemmerer, daß Routine durch nichts zu ersetzen ist und fertigten die jungen Gäste (Janecek, 13. Wich, 13) mit 90:68 ab. Hojer (24), Groh (18), Fuchs und Hirmke (je 16) überzeugten dabei auf Baunacher Seite.

Überraschend belegte Bezirksliga-Aufsteiger SpVgg Rattelsdorf II den dritten Platz. Beim knappen 61:59-Sieg gegen Oberligisten SV Hallstadt

(Dorbert 16, Wunder 15) trafen Müller (14), Vornlocher und Stadt (je 11) am besten.

Vor zahlreichen Zuschauern sah der FC Baunach II im Endspiel lange Zeit wie der sichere Sieger aus. Nach einem 34:27-Halbzeitvorsprung führte man acht Minuten vor Schluß sogar mit 51:35, doch ging der alte Rivale aus Breitengüßbach über 51:51 mit 56:53 in Front. Thomas Blechner (10) aber schaffte mit einem „Dreier“ den Ausgleich und erzielte nach einem Ballgewinn drei Sekunden vor Schluß auch den vielumjubelten 60:58-Siegtreffer. Meixner (10) und Olechowski (14) waren die besten Werfer auf Baunacher Seite, während bei den Gästen Simon (11) und Förner (10) am häufigsten trafen.

Links: Startschuß zum Waldlauf in Stadelhofen. - Rechts: Als Erster lief Willi Gahl über die Ziellinie. Fotos: sportpress

## Bamberger Ruderer für Barcelona nominiert

# Trainingseifer mit WM-Start belohnt

Michael Betz bei Junioren-Titelkämpfen im Achter dabei

Ein Bamberger Ruderer, nämlich Michael Betz, hat die Fahrkarte nach Barcelona in der Tasche. Es war ein langer und harter Weg, aber die unzähligen Tests, Prüfungsregatten, Trainingslager, ärztlichen Untersuchungen und natürlich die mehreren 1000 Kilometer Training haben sich gelohnt. Barcelona ist Ausrichter der Olympischen Spiele 1992, also hat die Fisa, sozusagen als Testveranstaltung, die Weltmeisterschaften der Junioren 1991 nach Barcelona vergeben, genauer gesagt vor die Tore der Stadt nach Banyolas.

Die besten Junioren-Ruderer der Welt treffen vom 31. Juli bis 4. August in Banyolas aufeinander. Für Michael Betz hat die Arbeit für diese Regatta schon im letzten Jahr begonnen. Sehr erfolgreich hat er im Einer gerudert, ist den Bundestrainern auf mehreren Regatten aufgefallen. Man versuchte es im Doppelzweier mit einem Partner aus Schweinfurt, erfolgreich auf fast allen Regatten, es wurden immer größere Anforderungen gestellt, Leistungstests in Ratzeburg unter streng-

ster medizinischer Kontrolle, Ergometertest in Ulm unter Aufsicht von Bundestrainer und Landestrainer, Trainingslager in Breisach, Testregatten in der Schweiz, nichts aber auch gar nichts wurde Michael Betz erspart. Wer ihn allerdings kennt, weiß, daß er ehrgeizig ist, zusammen mit seiner exzellenten Rudertechnik sind das denkbar günstige Voraussetzungen, um die Strapazen erfolgreich zu überstehen.

Auf der deutschen Jugendmeisterschaft in Hamburg zweimal Silber für Michael Betz im Vierer ohne Steuermann und im Achter. Er blieb gleich im hohen Norden, die Ruderakademie Ratzeburg, Erfolgsschmiede für so viele bekannte Ruderer, ist seit zwei Wochen seine Trainingsheimat. Rudern, rudern, rudern einmal im Vierer ohne, einmal im Achter, es dauert schon seine Zeit bis das beste Boot zusammengesetzt ist. Jetzt ist es aber geschafft, zusammen mit Talenten aus Überlingen, Mannheim, Osnabrück, Essen, Halle und Rostock ist er im Achter für die Weltmeisterschaft nominiert.

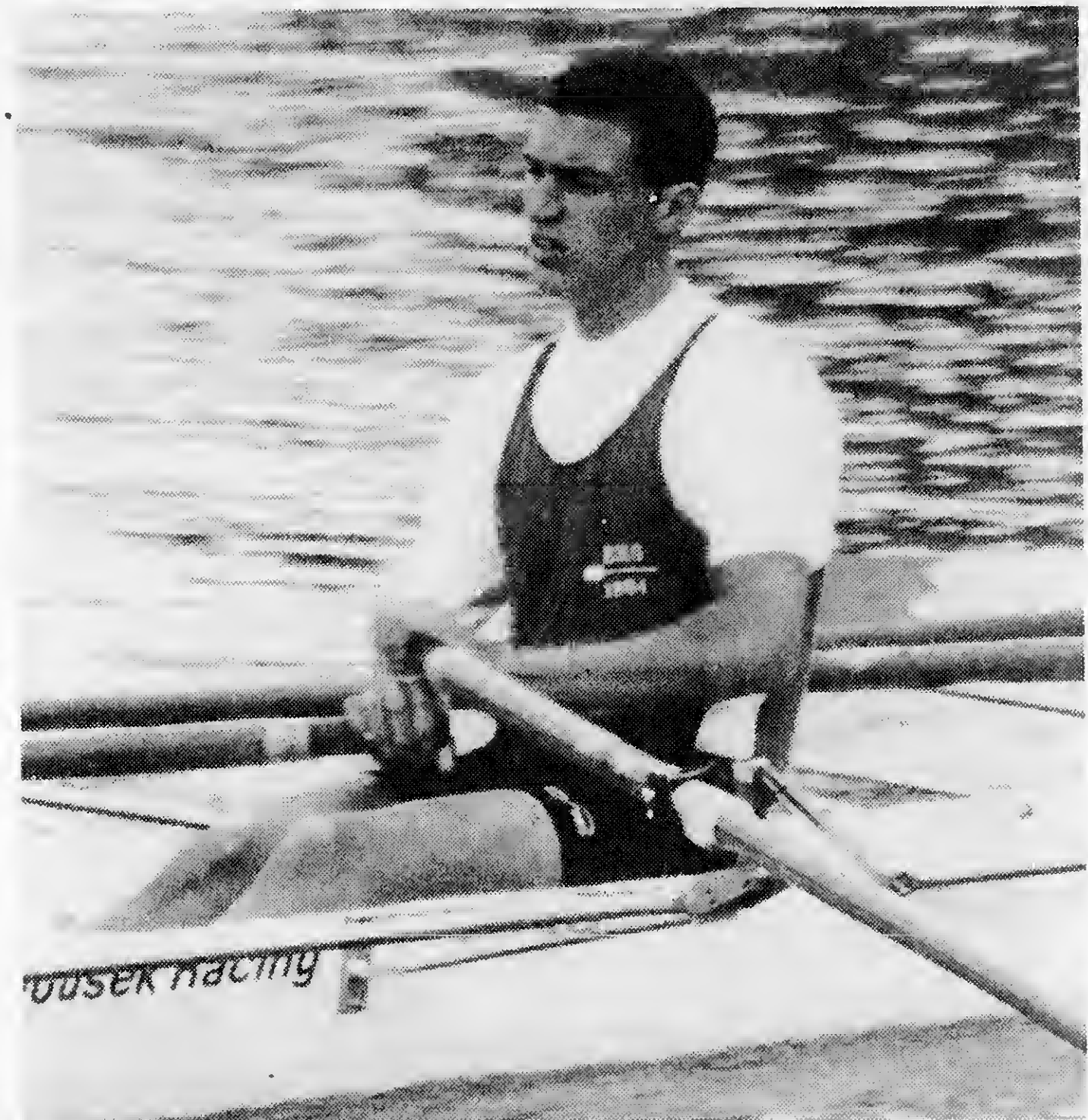

Bei den Junioren-Weltmeisterschaften in Barcelona startet der Bamberger Michael Betz im Achter. Foto: pr

## Strullendorfer Karatekas erfolgreich

Erfolgreiche Gürtelprüfungen kann der Shotokan-Karate Strullendorf vermelden. Bei einem Lehrgang mit dem ehemaligen Mitglied der deutschen Nationalmannschaft, H. Perchtold, bestanden K. Kruse die Prüfung zum braunen Gürtel und P. Schmitt die Prüfung zum violetten Gürtel. Anlässlich eines Lehrgangs mit dem

mehrmaligen Europameister E. Karimitsos legten U. Popp und T. Kropf erfolgreich die Prüfung zum violetten Gürtel ab. Bei dem nach dem Lehrgang stattfindenden Bezirksvergleichskampf zwischen Oberfranken und Oberbayern, konnte der erstmals in die Oberfranken-Auswahl berufene Strullendorfer O. Klausen, mit einem 4:1-Sieg zum 5:1-Erfolg seiner Mannschaft beitragen.



## Juden und Christen feierten ökumenischen Gottesdienst

# „Es trennt uns die traurige Vergangenheit, es einigt uns die neue Generation“

Für das Vergangene Dank, für das Kommende Ja“. Mit diesen Worten schloß der Würzburger Bischof Dr. Paul-Werner Scheele gestern abend einen außergewöhnlichen Gottesdienst in der vollbesetzten St.-Johannis Kirche.

Anlässlich der 1200-Jahr-Feier der Stadt hatte Scheele zusammen mit dem New Yorker Rabbiner Dr. Robert Lehmann und Kreisdekan Oberkirchenrat Gottfried Naether einen ökumenischen Gottesdienst gehalten. Laut Dekan Johannes Strauß sei dies ein „glücklicher Tag“, weil Juden und Christen gemeinsam an einem Ort und dazu noch in einer Kirche feierten. Die Bedeutung des Gottesdienstes werde nicht zuletzt durch das Beisein von Bischof Scheele unterstrichen, der seit der Reformation der erste katholische Bischof sei, der in Schweinfurt eine Predigt halte, so Strauß.

Von einem „bewegenden Ereignis“ sprach der Rabbiner Dr. Lehmann, dessen Großeltern in Schweinfurt

begraben sind. Die 1200-Jahr-Feier sei für viele jüdische Bürger ein Anlaß, so Lehmann, zurückzukehren. Er erinnerte in diesem Zusammenhang an die dunklen Seiten der deutschen Geschichte, aber auch an jene Führer der christlichen Religionen, die während des Nazi-Regimes geschwiegen hätten. Nur wenige seiner jüdischen Mitbürger seien nicht in das Massengrab mit insgesamt sechs Millionen Toten - darunter eineinhalb Millionen Kinder - gefallen. Seine Rede schloß Lehmann mit den Worten: „Es trennt uns die traurige Vergangenheit, es einigt uns die neue Generation“.

Bei der 1200-Jahr-Feier dürfe man laut Dekan Naether nicht nur an bekannte und berühmt gewordene Schweinfurter denken, sondern auch an jene zahlreichen Gläubigen, deren Namen längst vergessen seien, die aber ihre Kräfte für das Wohl der Stadt Schweinfurt zur Verfügung gestellt hätten. Diese seien es gewesen,

die der Stadt letztlich zu Standfestigkeit und Lebenskraft verholfen hätten.

Daß Schweinfurt mit dem „JA“ ein gutes Zeichen für die Feier gewählt habe, darauf verwies Bischof Scheele. Gerade in einer Zeit der Schwarzmalerei und Resignation sei dies wichtig, Scheele zog Parallelen zu Jesus, in dem das „JA“ verwirklicht sei. Sein Ja zur Bereitschaft und sein Ja zum Helfen sollten Ansporn sein. Er erinnerte daran, daß auch in Schweinfurt viele unter der Trennung der Christen zu leiden gehabt hätten. Deshalb sei es um so mehr eine Verpflichtung das zu tun, was eint. Dies gelte analog auch im Blick auf die jüdischen Brüder und Schwestern. Daß hundert von ihnen zu den Feierlichkeiten gekommen seien, verdiene großen Respekt.

Was die Menschheit heute brauche, so Scheele, sei vor allem die Hoffnung für die Zukunft, „denn ohne Hoffnung und Zuversicht gehen wir zugrunde“.



„Ein bewegendes Ereignis“. Kreisdekan Gottfried Noether, Rabbiner Dr. Robert Lehmann, Bischof Paul-Werner Scheele und Dekan Heinz Röscher (von links) beim ökumenischen Gottesdienst in der St.-Johannis-Kirche.

Foto Renate Wiener

## Uwe Rink löst Ludwig Fuchs ab

# Bundesbank betont Bedeutung des Standortes Schweinfurt

„Wachablösung“ gab es bei der Niederlassung Schweinfurt der Landeszentralbank Bayern: Im Rahmen eines Empfangs wurde der aus gesundheitlichen Gründen mit 57 Jahren ausscheidende Bundesbankdirektor Ludwig Fuchs verabschiedet und als sein Nachfolger Bundesbankoberrat Uwe Rink eingeführt. Anwesend waren viele Spitzenvertreter der kommunalen Kreditwirtschaft der Region, der Wirtschaft und staatlicher Behörden, als Helmut Schubert, der erste Direktor der Hauptstelle der LZB Würzburg, den Wechsel vornahm.

Die Hauptansprache hielt der Vizepräsident der LZB, Dr. Erich Fein, München, der auch zur gegenwärtigen kritischen Phase der Währung das Wort nahm: Zunächst aber sagte er Ludwig Fuchs in äußerst herzlicher Weise Dank für seinen 16-jährigen Einsatz an der Schweinfurter Spitze, der von äußerst vertrauensvollem Zusammenwirken mit Banken und Wirtschaft gekennzeichnet sei. Er sei ein verständnisvoller Partner und Chef gewesen. Fuchs, der

aus Regensburg stammt, studierte nach einer Banklehre Betriebswirtschaft und wirkte zunächst ab 1965 als stellvertretender Direktor in Schweinfurt, danach als solcher in Nürnberg und als LZB-Leiter in Markredwitz, bevor er 1975 die Stelle Schweinfurt übernahm.

Sein Nachfolger Uwe Rink, der 1945 in Würzburg geboren wurde, studierte in Würzburg und Erlangen-Nürnberg, und trat nach einer Praxis bei der Bayerischen Vereinsbank

1974 bei der LZB Nürnberg den Dienst an und wirkte später in Bamberg und ab 1982 als Leiter der LZB Bayreuth. Er sei der richtige Mann für Schweinfurt mit seiner weltweit innovativen Industrie und blühenden Wirtschaft.

Dr. Fein nahm dann zur Änderung der Grundstruktur der Bundesbank Stellung, die künftig die Zahl der Landesbanken auf neun und die der Mitglieder des Zentralbankrats auf acht beschränken werde: Die kostspieligen Sicherheits-Investitionen an den einzelnen Stellen der Bundesbank erforderten auch eine Auffüllung des Netzes. In Bayern wurden Kitzingen, Kulmbach, Lindau, Markredwitz und wahrscheinlich auch Straubing oder Deggendorf geschlossen. Europaweit komme die Währungsunion in Sicht, die auch die Ablösung der D-Mark zugunsten

## BLLV-Kreisvorsitzende: „Konzeptionslosigkeit der Schulpolitik“

# Karin Speidel schlägt wegen zu hoher Klassenstärken Alarm

„Statt Individualismus des Lernens, statt Verbesserung der Chancengleichheit durch eine bessere Schule-Lehrer-Relation haben die Verantwortlichen im Bereich der Volksschulen die Klassenobergrenze auf 33 Schüler in den Jahrgangsstufen mit Klassenneubildung (also in den 1., 5. und 7. Klassen, die Red.) festgelegt“, informierte Karin Speidel vom Bayerischen Lehrerinnen- und Lehrerverband SW-Stadt. Dadurch werde eine Zusammenlegung von Klassen „weiter begünstigt“. Folge könne sein, daß besonders auf dem Land Klassen, die bisher 17 Köpfe zählten, auf 33 Schüler ausgeweitet werden würden. „Alarmierend“ bezeichnete die Vorsitzende des BLLV Stadt die Situation auch an den Schweinfurter Volksschulen.

Nach Meinung Speidels mache sich hier die Konzeptionslosigkeit der bayerischen Schulpolitik „verstärkt in den nächsten Schuljahren bemerkbar“. Im Schuljahr 1991/92 gebe es fünf Einschulungsklassen mit mehr als 30 Schülern. Zwar versuche man durch Zuteilung zusätzlicher Lehrerstunden, diesen „bildungspolitischen Rückschritt“ zu verschleiern. Doch sei nicht nur „insidern“ bekannt, daß bei Erkrankung mehrerer Kollegen einer Schule ohne „Mobile Reserve“ die Lehrer zur Vertretung abgestellt werden müssen, die für Differenzierungsmaßnahmen oder für Förderunterricht eingesetzt seien.

Aber nicht nur die Grundschule sei betroffen. Auch in der Hauptschule nehme die Zahl der Klassen zu, in denen 30 oder mehr Schüler

unterrichtet würden. Erschwerend wirke sich im Volksschulbereich der ständige zunehmende Anteil an Kindern von Ausländern, Aussiedlern und Asylbewerbern aus. An der Frieden-Hauptschule habe man nahezu die 50-Prozent-Grenze erreicht.

In einem Gespräch mit dem leitenden Schulamtsdirektor Theodor Burzer habe dieser sinngemäß geäußert, so Speidel, daß diese Situation eine Gelegenheit für den Hauptschullehrer sei, „seine Fähigkeiten und seine Belastbarkeit unter Beweis zu stellen“. Das bedeute, daß ein Lehrer, „der sich überfordert fühlt, der befürchtet, seinem Erziehungs- und Bildungsauftrag nicht in ausreichendem Maße nachkommen zu können“, die Verantwortlichkeit dafür in seiner eigenen Person zu suchen habe.

## Provokanter Glimmstengel

Eine brennende Zigarette, die auf sein Auto geworfen wurde, brachte einen 19-jährigen in Schweinfurt so in Rage, daß er den „Übeltäter“ quer durch die Stadt verfolgte und ihn massiv bedrohte. Dabei hatte das Zigarettenwerfen laut Polizei aus dem Wagen des 19-jährigen heraus begonnen. Ein nachfolgender 26-jähriger, dessen Fahrzeug getroffen wurde, revanchierte sich, indem er seinerseits mit einem Glimmstengel warf. Der 19-jährige verfolgte nun

seinen Widersacher über mehrere Kilometer und gefährdete ihn durch vorsichtige Manöver. Schließlich fuhr er sogar gegen den stehenden Wagen des 26-jährigen. Anschließend schlugen er und sein Beifahrer den Verfolgten zusammen und bedrohten ihn mit einem Messer, ohne es den beiden Begleiterinnen der rabiaten Männer gelang, ihre Freunde zu beruhigen und die Polizei zu rufen.

lby

## Aus dem Protokollbuch der Polizei

# Punkt für Punkt . . . Punkt für Punkt . . .

- Eine Wohnung in der Friedenstraße suchten am Donnerstag unbekannte „Tages-Wohnungseinbrecher“ heim. Die Täter verschafften sich von 7.30 bis gegen 12.45 Uhr gewaltsam Zugang zu den Räumen. Entwendet wurden zwei Dekorationspistolen, zwei Taschenuhren, Schmuck und Münzen im Wert von mehreren tausend Mark. Die Kriminalpolizei, Telefon 20 20, bittet um sachdienliche Hinweise. Wem sind in der fraglichen Zeit in der Friedenstraße im Bereich des Finanzamts verdächtige Personen oder Fahrzeuge aufgefallen? Wer kann Angaben zum Verbleib des Diebesgutes machen?
- Jeweils durch die Seitenscheiben verschafften sich unbekannt Automarder in der Nacht zum Donnerstag Zugang zu drei Fahrzeugen, die in der Konrad-Geiger-Straße, am Schelmsrasen und in der Kilian-Göbel-Straße geparkt

- waren. Der Gesamtschaden wird mit über 2500 DM angegeben.
- Einen weiteren Fahrzeugaufbruch registrierte die Polizei am Donnerstag um 14 Uhr auf einem Firmenparkplatz in der Fritz-Drescher-Straße. Hier wurde der Täter möglicherweise gestört. Nachdem er eine Dreieckscheibe zertrümmert hatte, versuchte er, das Radio zu demontieren. Er gab aber sein Vorhaben auf und entfernte sich.
- Eine Geldbörse mit knapp 600 DM erbeutete am Donnerstag nachmittag ein unbekannter Trickdieb in einem Bekleidungs-geschäft. Der Täter „angelte“ sich den schwarzen Kunstledergoldbeutel aus der Handtasche einer Kundin. Die 41-jährige Geschädigte hatte den Diebstahl nicht bemerkt.
- Über einen in der Gabelsbergerstraße am Fahrbahnrand abgestellten VW-Golf lief am Freitag nach 1 Uhr ein 20-jähriger US-Soldat. Dabei wurden die Motorhau-

- be sowie das Dach eingedrückt und die Antenne umgeknickt. Pech hatte der junge Mann insofern, daß eine Polizeistreife den Vorfall beobachtet hatte. Der Tatverdächtige wurde festgenommen und der Militärpolizei überstellt.
- Mit einem erst wenige Monate alten Pkw BMW kollidierte ein unbekannter Verkehrsteilnehmer mit einem Pkw im Parkhaus Am Oberen Marienbach. Am vorderen rechten Kotflügel entstand Schaden von etwa 2000 DM. Die Karambolage ereignete sich in der Zeit vom Montag bis Donnerstag. Ebenfalls Unfallflucht beging ein Fahrzeugführer, der am Donnerstag im Laufe des Tages mit einem in der Roßbrunnstraße abgestellten Pkw Peugeot kollidiert war. Hier beläuft sich der Schaden auf ca. 200 DM. Zeugenhinweise nimmt die Verkehrspolizei unter Telefon 20 20 entgegen.



## Zu Friedel geh'n, find ich schön



das Problem gelöst sei, wenn die Lehrer eine Mehrbelastung in Kauf nähmen. „Nur läßt man dabei außer acht, daß besonders im Hauptschulbereich und in den Eingangsklassen die obere Belastungsgrenze erreicht ist.“

Vor dem Hintergrund einer sich rapide verändernden Schülerschaft sehe sich der Lehrer gezwungen, seine Unterrichtsarbeit pädagogisch zu akzentuieren. Defizite in allen Lernbereichen auszugleichen und gestörtes Sozialverhalten aufzufangen.

In einer Petition habe sich ein Elternbeirat auf die Bayerische Verfassung berufen. Darin heißt es u.a., daß der Staat die Pflicht habe, die Eltern bei ihrem Erziehungsauftrag zu unterstützen und Schulen nicht nur Wissen und Können vermitteln, sondern auch Herz und Charakter bilden sollen. Um all dies zu erreichen, so Speidel, stünden einem Lehrer bei einer Klassenobergrenze von 33 Schülern „ganze 1,36 Minuten pro Kind und pro Schulstunde zur Verfügung“.

HH





„Ein bewegendes Ereignis“. Kreisdekan Gattfried Naether, Robbner Dr. Robert Lehmann, Bischof Paul-Werner Scheele und Dekan Heinz Räscher (von links) beim ökumenischen Gottesdienst in der St.-Johannis-Kirche.

Foto Renate Wiener

Uwe Rink löst Ludwig Fuchs ab

## Bundesbank betont Bedeutung des Standortes Schweinfurt

„Wachablösung“ gab es bei der Niederlassung Schweinfurt der Landeszentralbank Bayern: Im Rahmen eines Empfangs wurde der aus gesundheitlichen Gründen mit 57 Jahren ausscheidende Bundesbankdirektor Ludwig Fuchs verabschiedet und als sein Nachfolger Bundesbankoberrat Uwe Rink eingeführt. Anwesend waren viele Spitzenvertreter der kommunalen Kreditwirtschaft der Region, der Wirtschaft und staatlicher Behörden, als Helmut Schubert, der erste Direktor der Hauptstelle der LZB Würzburg, den Wechsel vornahm.

Die Hauptansprache hielt der Vizepräsident der LZB, Dr. Erich Fein, München, der auch zur gegenwärtigen kritischen Phase der Währung das Wort nahm. Zunächst aber sagte er Ludwig Fuchs in äußerst herzlicher Weise Dank für seinen 16jährigen Einsatz an der Schweinfurter Spitze, der von äußerst vertrauensvollem Zusammenwirken mit Banken und Wirtschaft gekennzeichnet sei. Er sei ein verständnisvoller Partner und Chef gewesen. Fuchs, der

aus Regensburg stammt, studierte nach einer Banklehre Betriebswirtschaft und wirkte zunächst ab 1965 als stellvertretender Direktor in Schweinfurt, danach als solcher in Nürnberg und als LZB-Leiter in Marktredwitz, bevor er 1975 die Stelle Schweinfurt übernahm.

Sein Nachfolger Uwe Rink, der 1945 in Würzburg geboren wurde, studierte in Würzburg und Erlangen-Nürnberg, und trat nach einer Praxis bei der Bayerischen Vereinsbank

1974 bei der LZB Nürnberg den Dienst an und wirkte später in Bamberg und ab 1982 als Leiter der LZB Bayreuth. Er sei der richtige Mann für Schweinfurt mit seiner weltweit innovativen Industrie und blühenden Wirtschaft.

Dr. Fein nahm dann zur Änderung der Grundstruktur der Bundesbank Stellung, die künftig die Zahl der Landesbanken auf neun und die Mitglieder des Zentralbankrats auf acht beschränken werde. Die kostspieligen Sicherheits-Investitionen an den einzelnen Stellen der Bundesbank erforderten auch eine Auffüllung des Netzes. In Bayern würden Kitzingen, Kulmbach, Lindau, Marktredwitz und wahrscheinlich auch Straubing oder Deggendorf geschlossen. Europaweit komme die Währungsunion in Sicht, die auch die Ablösung der D-Mark zugunsten eines gemeinsamen Zahlungsmittel bringe. Dr. Fein betonte zugleich, daß die Währungshüter im Augenblick mit Skepsis die Nachfragesöße und die Defizitwüchse der öffentlichen Hand und Hände verfolgen. Wir leisteten uns zuviel: Steigerung der Preise um 3,5 Prozent, die noch die jetzt begonnenen Steuererhöhungen nicht einschließen, und Lohnerhöhung, die weit über die Leistungskraft der Wirtschaft gehe. An die Milliarden-Verschuldungen im derzeitigen Ausmaß dürfe man sich keinesfalls gewöhnen. Hier werde die Bundesbank gegensteuern.

Namens der Bankenvereinigung begrüßte Horst Fischer, der Direktor der Vereinsbank das neue Mitglied Rink, und dieser sicherte ebenso gutes Zusammenwirken wie mit seinem Vorgänger zu. Ludwig Fuchs wünschte Rink, daß es ihm gelinge, für die Schweinfurter LZB auf dem dafür erworbenen Gelände einen Neubau zu errichten, der wegen der Probleme mit dem Hinzuwachsen der neuen Bundesländer immer noch hintangestellt werde. Die Enge im Schweinfurter Haus sei drangvoll.

L. W.

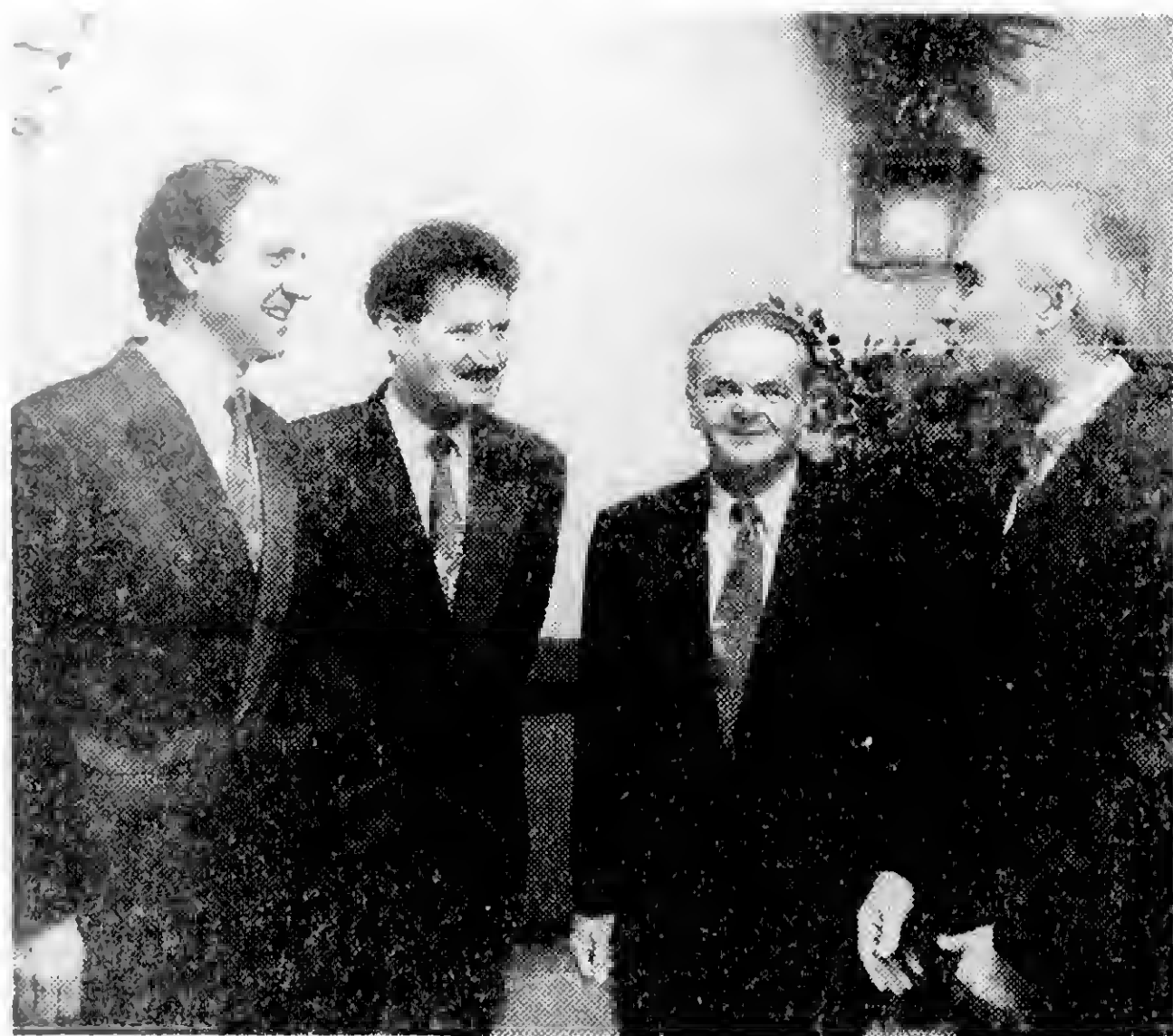

Vizepräsident Dr. Erich Fein führte den neuen Leiter der LZB Schweinfurt, Oberrot Uwe Rink (zweiter v. l.) in sein Amt ein, das Bundesbankdirektor Ludwig Fuchs (dritter v. r.) abgab. Links Helmut Schubert von der Hauptstelle Würzburg.

Foto Renate Wiener

Aber nicht nur die Grundschule sei betroffen. Auch in der Hauptschule nehme die Zahl der Klassen zu, in denen 30 oder mehr Schüler

dem Klabe nachkommen zu können“, die Verantwortlichkeit dafür in seiner eigenen Person zu suchen habe.

## Provokanter Glimmstengel

Eine brennende Zigarette, die auf sein Auto geworfen wurde, brachte einen 19jährigen in Schweinfurt so in Rage, daß er den „Übeltäter“ quer durch die Stadt verfolgte und ihn massiv bedrohte. Dabei hatte das Zigarettenwerfen laut Polizei aus dem Wagen des 19jährigen heraus begonnen. Ein nachfolgender 26jähriger, dessen Fahrzeug getroffen wurde, revanchierte sich, indem er seinerseits mit einem Glimmstengel warf. Der 19jährige verfolgte nun

seinen Widersacher über mehrere Kilometer und gefährdete ihn durch verschiedene Manöver. Schließlich fuhr er sogar gegen den stehenden Wagen des 26jährigen. Anschließend schlugen er und sein Beifahrer den Verfolgten zusammen und bedrohten ihn mit einem Messer, ehe es den beiden Begleiterinnen der rabiaten Männer gelang, ihre Freunde zu beruhigen und die Polizei zu rufen.

lby

Vor dem Hintergrund einer sich rapide verändernden Schülerschaft sehe sich der Lehrer gezwungen, seine Unterrichtsarbeit pädagogisch zu akzentuieren, Defizite in allen Lernbereichen auszugleichen und gestörtes Sozialverhalten aufzufangen.

In einer Petition habe sich ein Elternbeirat auf die Bayerische Verfassung berufen. Darin heißt es u. a., daß der Staat die Pflicht habe, die Eltern bei ihrem Erziehungsauftrag zu unterstützen und Schulen nicht nur Wissen und Können vermitteln, sondern auch Herz und Charakter bilden sollen. Um all dies zu erreichen, so Speidel, stünden einem Lehrer bei einer Klassenobergrenze von 33 Schülern „ganze 1,36 Minuten pro Kind und pro Schulstunde zur Verfügung“.

HH

Aus dem Protokollbuch der Polizei

## Punkt für Punkt . . . Punkt für Punkt . . .

● Eine Wohnung in der Friedenstraße suchten am Donnerstag unbekannte „Tages-Wohnungseinbrecher“ heim. Die Täter verschafften sich von 7.30 bis gegen 12.45 Uhr gewaltsam Zugang zu den Räumen. Entwendet wurden zwei Dekorationspistolen, zwei Taschenuhren, Schmuck und Münzen im Wert von mehreren tausend Mark. Die Kriminalpolizei, Telefon 20 20, bittet um sachdienliche Hinweise. Wem sind in der fraglichen Zeit in der Friedenstraße im Bereich des Finanzamts verdächtige Personen oder Fahrzeuge aufgefallen? Wer kann Angaben zum Verbleib des Diebesgutes machen?

● Jeweils durch die Seitenscheiben verschafften sich unbekannte Automarder in der Nacht zum Donnerstag Zugang zu drei Fahrzeugen, die in der Konrad-Geiger-Straße, am Schelmsrasen und in der Kilian-Göbel-Straße geparkt

waren. Der Gesamtschaden wird mit über 2500 DM angegeben.

● Einen weiteren Fahrzeugaufbruch registrierte die Polizei am Donnerstag um 14 Uhr auf einem Firmenparkplatz in der Fritz-Drescher-Straße. Hier wurde der Täter möglicherweise gestört. Nachdem er eine Dreieckscheibe zertrümmert hatte, versuchte er, das Radio zu demontieren. Er gab aber sein Vorhaben auf und entfernte sich.

● Eine Geldbörse mit knapp 600 DM erbeutete am Donnerstag nachmittag ein unbekannter Trickdieb in einem Bekleidungs-geschäft. Der Täter „angelte“ sich den schwarzen Kunstledergeldbeutel aus der Handtasche einer Kundin. Die 41jährige Geschädigte hatte den Diebstahl nicht bemerkt.

● Über einen in der Gabelsbergerstraße am Fahrbahnrand abgestellten VW-Golf lief am Freitag nach 1 Uhr ein 20jähriger US-Soldat. Dabei wurden die Motorhau-

be sowie das Dach eingedrückt und die Antenne umgeknickt. Pech hatte der junge Mann insofern, daß eine Polizeistreife den Vorfall beobachtet hatte. Der Tatverdächtige wurde festgenommen und der Militärpolizei überstellt.

● Mit einem erst wenige Monate alten Pkw BMW kollidierte ein unbekannter Verkehrsteilnehmer mit einem Pkw im Parkhaus Am Oberen Marienbach. Am vorderen rechten Kotflügel entstand Schaden von etwa 2000 DM. Die Karambolage ereignete sich in der Zeit vom Montag bis Donnerstag. Ebenfalls Unfallflucht beging ein Fahrzeugführer, der am Donnerstag im Laufe des Tages mit einem in der Roßbrunnstraße abgestellten Pkw Peugeot kollidiert war. Hier beläuft sich der Schaden auf ca. 200 DM. Zeugenhinweise nimmt die Verkehrspolizei unter Telefon 20 20 entgegen.



## Tennis-Landesfinale der Schulen

Durchwegs Aktive der Bayernauswahl trafen sich auf der Anlage des TC Weißblau Schweinfurt an den Hundertäckern, um die besten Schulmannschaften Bayerns zu finden. Im Rahmen der Wettbewerbe „Jugend trainiert für Olympia“ qualifizierten sich die jeweils schlagkräftigste Mannschaft aus Nord- und Südbayern in den Altersklassen II und III der Jungen und Mädchen. Das Alexander-von-Humboldt-Gymnasium hatte sich bei den Mädchen lange Hoffnungen gemacht, ins Endspiel zu kommen, erreichte es jedoch nicht. Das Landesfinale fand so ohne unterfränkische Beteiligung statt. Mannschaften aus Bad Tölz, Amberg, Memmingen, Weiden, Deggendorf, Altdorf und Kitzingen traten an und lieferten sich spannende Spiele auf hohem Niveau. Das Foto zeigt die Siegermannschaft der Mädchen in der Altersklasse II, das Camenius-Gymnasium Deggendorf mit ihrer Betreuerin Frau Gallwitzer (4. von rechts). Ausgerichtet wurde die Veranstaltung vom Bezirksausschuß für Zusammenarbeit in Schule und Verein, dessen Vorsitzender, Regierungsschulrat Karl Hofmann (links), den Siegern ebenso gratuliert wie Oberbürgermeister Kurt Petzold (rechts). Den Erstplatzierten in der Altersklasse III (Amberg und Kitzingen) winkt eine Reise nach Berlin. Sie werden dort Bayern beim Bundesfinale vertreten. Der bayerische Tennisverband sagte den Mannschaften ein Sandertraining zu. Die Stadt, Sparkasse überreichte allen Siegern Geschenke. Der TC Weißblau Schweinfurt stellte 14 Tennisplätze kostenlos zur Verfügung.

rich/Foto Renate Wiener



Vom 25. bis 28. Juli auf Spitalseeplatz - Kritik an Stadt

## „Theater im Zelt“ ist auch eine Konfrontation mit Klischees

An vier Tagen präsentiert die Kulturwerkstatt Disharmonie ein breites Spektrum von freier Theaterarbeit für das „Theater im Zelt“ vom 25. bis 28. Juli auf dem Spitalseeplatz. Im Programm sind populäre und unterhaltsame Aufführungen. Alle Programmpunkte bilden aber auch „Reibungen mit und an dieser Welt, bieten Konfrontation mit Klischees“ und zeigen sehr genau, die menschlichen Beziehungen analysierendes Schauspieltheater, wie die Veranstalter in ihrer Ankündigung schreiben. Mit deutlicher Kritik sparten die Veranstalter, der Verein zur Förderung von Bildung und Kultur und die AG Kulturwoche, besonders hinsichtlich des Genehmigungsgebahren der Stadt nicht.

„Für ein Theaterfest im Zelt scheint es in Schweinfurt keinen geeigneten Auführungsort mehr zu geben.“ heißt es. Der letztjährige Veranstaltungsort an der Ludwigsbrücke habe sich für ein solches Unternehmen als zu groß, technisch unzulänglich erwiesen und sei ohnehin nur ausnahmsweise genehmigt worden. Die Anträge auf Durchführung auf der Theaterwiese oder dem Gelände der Wehranlagen seien abgelehnt worden. Der Spielort Spitalseeplatz habe zwar Vorteile (Stadtnähe, akzeptables Gelände, Strom- und Kanalschluß), könne aber wegen des geplanten Ausbaus

der Spitalseespange nur noch heuer genutzt werden.

Auf die künftigen verkehrsbedingten Lärmentwicklungen hinweisend, nennen die Veranstalter die Streichung der Nachtvorstellung mit der Begründung Lärmbelästigung für die Anwohner „irrwitzig“. Man spiele Theater und nicht Blasmusik. Da alle Programmpunkte bereits gebucht waren, habe man eine zeitliche Verlegung und Straffung des Gesamtprogramms schaffen müssen. Widersprüchlich bleibe „für uns als freier Kulturträger in Schweinfurt“ einerseits die Signale der Anerkennung der Kulturarbeit durch Stadtrat

und Kulturamt (Förderung und Unterstützung) und andererseits „diese unmögliche Behinderung durch einige Verwaltungsstellen“.

1990 sei, trotz guten Besuchs der Veranstaltungen, ein Verlust von 4000 DM entstanden, den die Kulturwerkstatt Disharmonie mit ihrem Jahresetat habe ausgleichen müssen. 16 000 DM Förderung des Theaterfests durch die Stadt Schweinfurt „freuen uns“, teilt die Kulturwerkstatt mit, wenngleich eine Kürzung um 20 Prozent wegen der schwierigen Haushaltslage „noch ansteht“. Es zeige sich, daß ein solches kulturelles Ereignis willkommen, gewollt und mitgefördert werde. Dennoch ließen die finanzielle Ausstattung freier Kulturträger hier in Schweinfurt vergleichsweise zu wünschen übrig.

Vorverkaufstellen: Buchladen Colibri, Brückenstraße; Bavaria Reisebüro, Wolfsgasse; Kulturwerkstatt Disharmonie, Gutermannpromenade; Info Telefon 2 88 95. HH

Theater im Zelt - Punkt für Punkt

## Festival für „Menschen jeden Alters“

● Donnerstag, 25. Juli, 19.30 Uhr. Theater des Goldenen Westens. Mit dem literarischen, kabarettistischen Programm will das Theater des Goldenen Westens zeigen, daß Walter Mehring ein zu Unrecht Vergessener ist. Mit beißendem Spott und ungeschminkter Deutlichkeit führt uns Mehring durch das Panoptikum der menschlichen Natur. Mehring, der Pessimist, zeigt: auch Lachen kann eine Waffe sein.

● Donnerstag, 25. Juli, 21.30 Uhr. Martina Frenzel. Böse Damen. Sie nimmt jedes Blatt vom Mund. Mit einer ungewöhnlichen Mischung aus Literatur, Musik und Kabarett selbst getextet und komponiert, gesungen und gespielt - führt die Lady durch die nächtliche Damenwelt.

● Freitag, 26. Juli, 17 Uhr. Die Fuzzys in der Stadt. Wie gutes Kindertheater aussehen kann, ist bei den Fuzzys zu erleben. Die drei liefern, was man braucht, um Kinder auf volle Touren zu bringen. Ein letztes Abenteuer für alle Menschen ab fünf Jahren.

● Freitag, 26. Juli, 19.30 Uhr. N. N. Theater Köln. Die Feuerprobe oder Das Käthchen von Heilbronn. „Ein großes historisches Ritterspektakel in fünf Akten“. Trei nach Heinrich von Kleist. Auf märchenhafte Weise lindern zwei Menschen, in-

mitten mittelalterlicher Sitten und Gebräuche, durch einen Traum zueinander.

● Freitag, 26. Juli, 21.30 Uhr. Gruppo di Valtorta. Sie haben den Nachwuchsförderpreis Tollywood 90 in München bekommen, das Scharfrichterbeil wurde ihnen in Passau verliehen. Respektlos spottet sich die Truppe durchs Irgendwo zwischen Sinn und Unsinn, zwischen Witz und Abergwitz, schlägt ihre Sprachpurzelbäume im Dunstkreis von Jandl und Valentin.

● Samstag, 27. Juli, 10 Uhr. Projekt Jazz und Oropax Theater, Aktion Marktplatz. Projekt Jazz der Disharmonie. Mark Trice und seine Musiker spielen die besten Stücke aus ihrem Programm - Oropax Open-air. Die drei aus Freiburg verunsichern mal hier mal dort den Schweinfurter Marktplatz mit ihrem Straßentheater.

● Samstag, 27. Juli, 17 Uhr. Theater Maskara, der Held und die Prinzessin, ein Märchentheater-Spektakel. Frieder Kahlert führt die alte Tradition der Geschichten-erzähler und der Comedia dell'arte fort und verbindet sie mit unserer Zeit.

● Samstag, 27. Juli, 19.30 Uhr. Kleine Bühne Erfurt. Blamier mich nicht, mein schönes Kind. Ein

Heinrich Heine-Programm. Sie sind auch dieses Jahr dabei, die „Entdeckung“ des letzten Theaterfests. Die Schauspieler und Musiker der Städtischen Bühnen Erfurt gastieren dieses mal mit einem musikalisch-heiteren Programm, das die ganze Bandbreite Heinrich Heines vorstellt.

● Samstag, 27. Juli, 21.30 Uhr. Reinhard Lila. Lieder für einen Herrn im Mieder. Chansons und Travestie. Sinnliche Widerspiegelungsästhetik auf der Suche nach der eigenen Rolle zwischen Frau und Mann, von man zu frau...

● Sonntag, 28. Juli, 17 Uhr. Hobbipuppenbühne, König Nasenbaum. Ein in Indien produziertes Masken- und Figurentheater für alle Menschen ab sechs Jahren.

● Sonntag, 28. Juli, 20.30 Uhr. Eisi Gulp. Befreiende Erkenntnis über das Menschwerden und das Menschsein. „Gulpintim“, eine zwerchfellerschütternde philosophische Abhandlung über die Abhängigkeit von Männlein und Weiblein.

● Kunstaktion. Jan Polacek. Die Herrschenden bestimmen die Bilder. Der Künstler Jan Polacek/Rhön baut ein Objekt auf dem Platz des Zelt-Theaters auf. Die Bilder zeigen Abläufe, ganz wie im Theater. HH

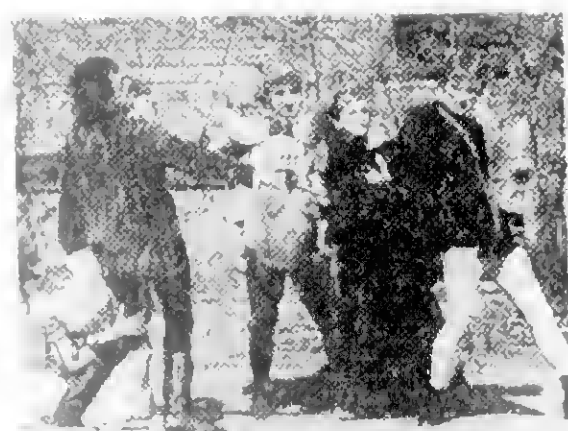

N.N. Theater Köln



Die Fuzzys



Theater des Goldenen Westens

## In Schweinfurt auf der Leinwand

Suppe hätte die Sache auf der Leinwand erspart. Wären die vier Schildkroten mit ihr statt mit dem chemischen Mittelstoff Dinitrobenzol

unbarbarisch zu, knallroter Mund, lange, blonde Haare, kurvige reiche Figur. Charly, so heißt unser Freund, ist von der Erscheinung der

von Ellen aus dem Weg, dann die eventuellen Zeugen, bevor er schließlich die hübsche Tochter des schwermüden Kupfer-Königs

Angebot der Volkshochschule für Sommerferien

## Ein Stückchen schlauer werden

Schon mal was von Sommervolkshochschule gehört? Es handelt sich um ein Mini-VHS-Angebot, das in den großen Ferien stattfindet. Gedacht ist die Sommer-VHS für diejenigen, die einen Teil ihrer Ferien in Schweinfurt alternativ verbringen möchten - alternativ im Sinne von „anders als bisher“. So besteht die Möglichkeit, sich im eigenen Urlaub fortzubilden, kreativ zu sein, etwas Neues kennenzulernen und sich Zeit zu nehmen für etwas, wofür man sonst eben keine Zeit hatte. Vom Alltagsleben entspannen und Anregun-

gen sammeln also Urlaub machen, ohne fort zu fahren ist möglich, indem man die Angebote der Sommer-VHS wahrnimmt.

Folgende Themen sind in der Angebotspalette für einen farbenfrohen Sommer enthalten: Mähen mit der Sense, aktive Mitarbeit im Arbeitskreis Ökogarten der VHS, umweltbewußter Einsatz von Wasch- und Putzmitteln, ein Haus-Krankenpflegekurs, Seminarkombination von Massage und Entspannung, Seidenmal- und Radierkurse, eine Exkursion zur Pfeifengraswiese im

Schweinfurter Becken, Fränkische Rund- und Figurentänze, eine Ausstellung in Schwandfeld zu „Dörfliche Siedlungen in Unterfranken“, Computer-Kompaktkurse, Nähkurs, sowie Intensivsprachangebote in Englisch, nebst einem Kompaktkurs Rechtschreiben (Deutsch).

Ein Extra-Faltblatt mit genauen Angaben zu Ort, Zeit, Teilnahmegebühr, etc. ist bei der VHS erhältlich. Dann können Sie sich auch für die einzelnen Angebote anmelden und zwar im Sekretariat der VHS, Friedrich-Rückert-Bau, Zimmer 305. -ein.

Abschiedsfeier für Ordensfrau Phileta Schreiber

## Schwester betreute Kindergarten 19 Jahre

Fast zwei Jahrzehnte hat Schwester Phileta Schreiber den Kindergarten in St. Josef in Oberndorf betreut, zu-

sammen mit den Kindern gespielt, gesungen und gelacht. Gestern mußten die Kinder von „ihrer“ Schwester

Abschied nehmen. Pflichten im Mutterhaus der Schwestern des Erlöser rufen. Für den Abschied hatten die etwa 50 Kinder, die zur Zeit den Kindergarten besuchen, viele kleine Beiträge vorbereitet. Ein Lied das eigens für diesen Anlaß gedichtet wurde und kleine Gedichte machten den Abschied von der langjährigen Leiterin des Kindergartens schon leichter. Mit bunten Blumensträußen bedankten sich die Kinder bei der Ordensfrau, die sie immer so gut umsorgte.

Auch Elternbeirats-Vorsitzender Dieter Rückert bedankte sich im Namen der Kindergarten-Eltern bei Schwester Phileta für ihre wertvollen Dienste im Kindergarten St. Josef und die Fürsorge und Liebe, mit der sie die Kinder behandelte. Sie hatte den Kindergarten mitaufgebaut und zu dem gemacht, was er heute ist.

Als Anerkennung für ihr Engagement in dem Schweinfurter Kindergarten bekam die Schwester ein Fahrrad geschenkt, das sie auch in Zukunft stets begleiten soll. Die 52jährige aus dem Orden der Schwestern des Erlöser in Würzburg wird bald in einem Kindergarten des Mutterhauses im Raum Bad Neustadt tätig sein. sus

## Ball fällt aus

Der für heute angesetzte Ball der BDKJ fällt aus. Karten können in der nächsten Woche im Bischöflichen Jugendamt in der Schulstraße 21 zurückgegeben werden.

## Am Dienstag im Stadtrat

Die letzte Sitzung des Stadtrats vor der Sommerpause wurde für Dienstag, 14.30 Uhr, terminiert. Dabei werden lediglich die Beschlüsse des Personal- sowie des Haupt- und Finanzausschusses abschließend behandelt.

## Müllkalender

In der Woche vom 22. 7. 1991 bis 26. 7. 1991 findet im Stadtgebiet jeweils am Tag der Müllabfuhr eine Altpapier- und Altkleidersammlung sowie eine Flaschenkorkensammlung statt. Diese Aktion wird vom Städt. Bauhof gemeinsam mit dem Arbeiter-Samariter-Bund, dem Bund Dt. Kath. Jugend, der Altholzhilfe, dem Malteser-Hilfsdienst, der Tierhilfe Schweinfurt und dem Tierschutzverein Stadt und Landkreis durchgeführt. Die Bevölkerung wird gebeten, die Altholzhilfe gebündelt am Gehsteig am jeweiligen Entscheidungstag ab 7 Uhr bereitzustellen.

## Schulpsychologen geben Rat



Einen bunten Abschied bereiten die Kinder des St.-Josef-Kindergartens in Oberndorf ihrer Schwester Phileta (Mitte). Elternbeiratsvorsitzender Dieter Rückert überraschte die Ordensfrau mit einem Fahrrad als Abschiedsgeschenk der Kindergarteneltern. Foto Ruppert

Obermeister Werner Nöth in seinem Amt bestätigt

## Mitglieder der Elektro-Innung wählten bewährtes „Team“

Zu der diesjährigen Jahreshauptversammlung der Elektro-Innung im BTZ Schweinfurt konnte Obermeister Werner Nöth wieder zahlreiche Mitglieder begrüßen.

Darunter befanden sich auch Gäste aus Meiningen und Ilmenau, die heiden neugewählten Obermeister Reinig und Otterbein. Gekommen waren außerdem der frühere Obermeister Wünsche aus Dresden sowie Vertreter des Großfachhandels, der Stadtwerke und der EVU. Zu Beginn der Jahresversammlung referierte Herr Stierand über den Mietkauf der Elgron-Gruppe. Obermeister Werner Nöth gab einen Rückblick über die Aktivitäten der Elektro-Innung im vergangenen Jahr. Berichte der Fachgruppen Elektroin-

stallation und Radio-Fernsehen lieferte Schriftführer Herbert Joob, der auch den Kassenbericht 1990/91 vortrug. Danach wurde die gesamte Vorstandschaft entlastet.

Die Neuwahlen, bei denen der Obermeister und sein Stellvertreter schriftlich gewählt wurden, brachten folgendes Ergebnis: Werner Nöth und der stellvertretende Obermeister Udo Wachter wurden in ihren Ämtern bestätigt. Auch die bewährte Vorstandschaft steht wieder, wie seit Jahren, der Elektro-Innung vor.

Zum Schluß der Versammlung bedankte sich Nöth bei der Vorstandschaft für die gute Zusammenarbeit im vergangenen Jahr und wünschte weiterhin fruchtbareren Teangeist für die Zukunft.



## Festival für „Menschen jeden Alters“

● Donnerstag, 25. Juli, 19.30 Uhr. Theater des Goldenen Westens. Mit dem literarischen, kabarettistischen Programm will das Theater des Goldenen Westens zeigen, daß Walter Mehring ein zu Unrecht Vergessener ist. Mit beißendem Spott und ungeschminkter Deutlichkeit führt uns Mehring durch das Panoptikum der menschlichen Natur. Mehring, der Pessimist, zeigt: auch Lachen kann eine Waffe sein.

● Donnerstag, 25. Juli, 21.30 Uhr. Martina Frenzel. Böse Damen. Sie nimmt jedes Blatt vom Mund. Mit einer ungewöhnlichen Mischung aus Literatur, Musik und Kabarett – selbst getextet und komponiert, gesungen und gespielt – führt die Lady durch die nächtliche Damenwelt.

● Freitag, 26. Juli, 17 Uhr. Die Fuzzys in der Stadt. Wie gutes Kindertheater aussehen kann, ist bei den Fuzzys zu erleben. Die drei liefern, was man braucht, um Kinder auf volle Touren zu bringen. Ein fetziges Abenteuer für alle Menschen ab fünf Jahren.

● Freitag, 26. Juli, 19.30 Uhr, N. N. Theater Köln. Die Feuerprobe oder Das Käthchen von Heilbronn. „Ein großes historisches Ritterspektakel in fünf Akten“: frei nach Heinrich von Kleist. Auf märchenhafte Weise finden zwei Menschen, in-

mitten mittelalterlicher Sitten und Gebräuche, durch einen Traum zueinander.

● Freitag, 26. Juli, 21.30 Uhr. Gruppo di Valtorta. Sie haben den Nachwuchsförderpreis Tollywood 90 in München bekommen, das Scharfrichterbeil wurde ihnen in Passau verliehen. Respektlos spottet sich die Truppe durchs Irgendwo zwischen Sinn und Unsinn, zwischen Witz und Aberwitz, schlägt ihre Sprachpurzelbäume im Dünstkreis von Jandl und Valentin.

● Samstag, 27. Juli, 10 Uhr. Projekt Jazz und Oropax Theater. Aktion Marktplatz. Projekt Jazz der Disharmonie. Mark Trice und seine Musiker spielen die besten Stücke aus ihrem Programm – Oropax Open-air – Die drei aus Freiburg verunsichern mal hier mal dort den Schweinfurter Marktplatz mit ihrem Straßentheater.

● Samstag, 27. Juli, 17 Uhr. Theater Maskara, der Held und die Prinzessin, ein Märchentheater-Spektakel. Frieder Kalderer führt die alte Tradition der Geschichtenerzähler und der Comedia dell'arte fort und verbindet sie mit unserer Zeit.

● Samstag, 27. Juli, 19.30 Uhr. Kleine Bühne Erfurt. Blamier mich nicht, mein schönes Kind. Ein

Heinrich Heine-Programm. Sie sind auch dieses Jahr dabei, die „Entdeckung“ des letzten Theaterfests. Die Schauspieler und Musiker der Städtischen Bühnen Erfurt gastieren dieses mal mit einem musikalisch-heitern Programm, das die ganze Bandbreite Heinrich Heines vorstellt.

● Samstag, 27. Juli, 21.30 Uhr. Reinhard Lila. Lieder für einen Herrn im Mieder. Chansons und Travestie. Sinnliche Widerspiegelungsästhetik auf der Suche nach der eigenen Rolle zwischen Frau und Mann, von man zu frau...

● Sonntag, 28. Juli, 17 Uhr. Hobbit Puppenbühne. König Nasenbaum. Ein in Indien produziertes Masken- und Figurentheater für alle Menschen ab sechs Jahren.

● Sonntag, 28. Juli, 20.30 Uhr. Eisi Gulp. Befreiende Erkenntnis über das Menschwerden und das Menschsein. „Gulpintim“, eine zwerchfellerschütternde philosophische Abhandlung über die Abhängigkeit von Männlein und Weiblein.

● Kunstaktion, Jan Polacek. Die Herrschenden bestimmen die Bilder. Der Künstler Jan Polacek/Rhön baut ein Objekt auf dem Platz des Zelt-Theaters auf. Die Bilder zeigen Abläufe, ganz wie im Theater. HH



N N. Theater Köln



Die Fuzzys



Theater des Goldenen Westens

## In Schweinfurt auf der Leinwand

Suppe hätte die Sache auf der Leinwand erspart. Wären die vier Schildkröten mit ihr statt mit dem chemischen Abfallprodukt Ooze in Berührung gekommen, die Turtles söhen mit Sicherheit anders aus. Die vier gepanzerten Ninja-Kämpfer haben ihren Erfindern ja bislang jede Menge Kröten eingebracht, kein Wunder, daß sie weitere Abenteuer bestehen dürfen.

Die Geschichte ist eine recht fade Angelegenheit. Zu der nervenden Synchronisation mit platten Sprüchen gesellen sich harmlose Gags. Schnell obgedreht und nachgeschoben, um die Begeisterung der Kids für die gewinnträchtigen Fantasy-Gestalten am Leben zu erhalten, erfüllt der Film wohl seinen Zweck, aber im Prinzip bietet er nur anspruchslasse Unterhaltung. Und dies im Weltbio A.S.

Es war einmal ein hübscher, junger Millionärssohn, der sah die Zukunft vor seinen stahlblauen Augen in rosarotem Glanz. Er stand nämlich kurz vor der Hochzeit mit einer ebenso reichen wie attraktiven Millionärstochter. Er verbrachte seine Tage und Nächte damit, mit seinen Kumpels über das Land zu düsen, mit Drinks und Musik in Nightclubs, wie das diese Spezies Mensch aussehend so zu tun pflegt.

Da schlägt das Schicksal

unbarmherzig zu: knallroter Mund, lange, blonde Haare, kurvenreiche Figur. Charly, so heißt unser Freund, ist von der Erscheinung der Nachtclubsängerin Vicky – Die blonde Versuchung – geblendet und von nun an unrettbar verloren. Beide packt die Leidenschaft und nach der ersten Liebesnacht eine (noch) erzwungene Heirat. Auf die erste Ehe folgt die zweite, dritte und vierte.

Der Zuschauer hat schon nach der ersten genug. Platte Lebensweisheiten und oberflächliche Dialoge verwandeln sich überfallartig in Scheinprobleme. Kim Basinger und Alec Baldwin sind wirklich nett anzuschauen. Äußerlichkeiten retten jedoch keinen Film, bei dem man das Gefühl hat, jede Szene irgendwann schon einmal besser gesehen zu haben. Im Weltbio sum

Der Schrecken geht im Schlafzimmer um. Kürzlich entkam gerade Julia Roberts ihrem Feind im Bett, Sean Young, ähnlich der prominenten „Pretty Woman“, trifft es genauso hart. Ihr Mann ist gleich ein vierfacher Mörder.

In klassischer Hitchcock-Manier entwickelt sich der Spannungsbogen in Der Kuß vor dem Tode.

Jonathan mordert sich nach oben. Erst räumt er die Zwillingsschwester

von Ellen aus dem Weg, dann die eventuellen Zeugen, bevor er schließlich die hübsche Tochter des schwerreichen Kupfer-Königs heiratet. Doch diese glaubt nicht an den vorgetäuschten Selbstmord der Schwester. Nach und nach kommt sie hinter das schreckliche Geheimnis ihres sonst so lieben Gatten.

Neu ist die Geschichte nicht, schon einmal wurde das Buch von Ira Levin verfilmt. Das Remake lobt vom charismatischen Spiel Matt Dillons.

Die Spannung des gut gemachten Krimis verflüchtigt sich allerdings teilweise auf unerklärliche Weise, die böse Seite dieses amerikanischen Self-Made-Man-Traums entwickelt erst gegen Ende den rechten Nervenkitzel. Im Movie A.S.

Im Cinema ist „Die Hure des Königs“ in der Regie Axel Cortis angelaufen. Dies ist eine im 17. Jahrhundert angesiedelte tragische Variante einer „amour fou“ um Liebe und Leidenschaft, Staatsraison und Selbstaufgabe. Aufwendig inszeniert und stimmungsvoll fotografiert, überzeugt der Film durch seine professionelle Macht und die schauspielerische Leistungen von Timothy Dalton und Valeria Golino. –ein.



Einen bunten Abschied bereiten die Kinder des St.-Josef-Kindergartens in Oberndorf ihrer Schwester Phileta (Mitte). Elternbeiratsvorsitzender Dieter Rückert überrascht die Ordensfrau mit einem Fahrrad als Abschiedsgeschenk der Kindergarteneltern. Foto Ruppert

im des Kindergartens schon leichter. Mit bunten Blumensträußen bedankten sich die Kinder bei der Ordensfrau, die sie immer so gut umsorgt.

Auch Elternbeirats-Vorsitzender Dieter Rückert bedankte sich im Namen der Kindergarten-Eltern bei Schwester Phileta für ihre wertvollen Dienste im Kindergarten St. Josef und die Fürsorge und Liebe, mit der sie die Kinder behandelte. Sie hatte den Kindergarten mitaufgebaut und zu dem gemacht, was er heute ist.

Als Anerkennung für ihr Engagement in dem Schweinfurter Kindergarten bekam die Schwester ein Fahrrad geschenkt, das sie auch in Zukunft stets begleiten soll. Die 52jährige aus dem Orden der Schwestern des Erlösers in Würzburg wird bald in einem Kindergarten des Mutterhauses im Raum Bad Neustadt tätig sein. sus

## Ball fällt aus

Der für heute angesetzte Ball der BDKJ fällt aus. Karten können in der nächsten Woche im Bischöflichen Jugendamt in der Schultesstraße 21 zurückgegeben werden.

## Am Dienstag im Stadtrat

Die letzte Sitzung des Stadtrats vor der Sommerpause wurde für Dienstag, 14.30 Uhr, terminiert. Dabei werden lediglich die Beschlüsse des Personal- sowie des Haupt- und Finanzausschusses abschließend behandelt.

## Müllkalender

In der Woche vom 22. 7. 1991 bis 26. 7. 1991 findet im Stadtgebiet – jeweils am Tag der Müllabfuhr – eine Altpapier- und Altkleidersammlung sowie eine Flaschenkorkensammlung statt. Diese Aktion wird vom Städt. Bauhof gemeinsam mit dem Arbeiter-Samariter-Bund, dem Bund Dt. Kath. Jugend, der Johanniter-Unfallhilfe, dem Malteser-Hilfsdienst, der Tierhilfe Schweinfurt und dem Tierschutzverein Stadt und Landkreis durchgeführt. Die Bevölkerung wird gebeten, die Altrohstoffe gebündelt am Gehsteig am jeweiligen Entsorgungstag ab 7 Uhr bereitzustellen.

## Schulpsychologen geben Rat

Am kommenden Mittwoch erhalten die bayerischen Schüler ihre Zeugnisse. Sollten die Zensuren nicht den Erwartungen vor allem auch im Elternhaus entsprechen, ist oft guter Rat teuer. Auch Schüler, die Probleme haben, können sich melden. Die Schulpsychologin Ursula Kirsch (zuständig für die Volksschulen) ist am Mittwoch von 11 bis 14 unter Tel. (0 97 21) 5 53 34 zu erreichen. Herbert Kimmel (Schulen für Behinderte und Kranke) ist von 14 bis 16 Uhr unter dem Ruf (0 97 23) 42 01 erreichbar. Martin Stöbel für Bayernkolleg und Gymnasien unter Tel. (0 97 21) 8 17 29 von 12 bis 14 Uhr. Roland Vogel für die Berufsschulen Montag bis Mittwoch von 10 bis 12 Uhr unter Tel. 8 60 98.

## Schlauchboote auf dem Main

In den Schweinfurter Wehranlagen findet morgen das schon zur Tradition gewordene deutsch-amerikanische Schlauchbootrennen statt. Beginn ist um 9 Uhr, das Ende ist für 18 Uhr eingeplant. Das Spektakel wird bereits zum 13. Mal durchgeführt.



Die neugewählte Vorstandschaft der Elektro-Innung – ein bewährtes Team: (von links) Stellvertretender Obermeister Udo Wachter, Fachgruppenleiter Ewald Müller, Lehrlingswart Wolfgang Baucke, Kassenwart Anton Berlenz, Schriftführer Herbert Joß, Fachgruppenleiter Lathar Schmitt und Obermeister Werner Nöth.





OB Kurt Petzold begrüßte die „wichtigsten Gäste im Jubiläumsjahr“

## Ehemalige jüdische Mitbürger besuchen ihre alte Heimatstadt

Als die „wichtigsten Gäste im ganzen Jubiläumsjahr“ bezeichnete Oberbürgermeister Kurt Petzold ehemalige jüdische Mitbürger, die in dieser Woche ihre frühere Heimatstadt besuchen. Vertrieben und in alle Winkel der Welt verschlagen, können die ehemaligen Schweinfurter ihre alte Heimat neu kennenlernen und alte Erinnerungen auffrischen.

OB Petzold begrüßte gestern die Gäste im Leopoldina-Saal des Rückert-Baus, das den Besuchern wohl besser bekannt sei als das „Kirchplatz-Schulhaus“ aus alten Zeiten. „Das wird ihnen wohl noch öfter so gehen in den nächsten Tagen“, meinte OB Petzold, daß neben dem Altvertrauten ständig ganz neue, fremde Eindrücke auf einen zukommen.

Der Plan zu diesem Wiedersehen, so Petzold, sei in der Öffentlichkeit auf große Zustimmung gestoßen. Sicher folgten den Besuchern beim Gang durch die Stadt viele Erinnerungen. „Vielleicht sind es auch Erinnerungen an eine glückliche Kindheit“, aber sicher auch die Erinnerungen an das Schreckliche, was in der Zeit der Naziherrschaft Deutsche ihren jüdischen Mitbürgern angetan

haben.

Viele Gründe habe es gegeben, die verstreuten ehemaligen Schweinfurter in die Heimatstadt einzuladen. Zum einen wolle die Stadt auch bei aller Freude im Jubiläumsjahr die dunklen Kapitel der Schweinfurter Geschichte nicht verschweigen. Außerdem wolle man den Gästen, die zumeist aus alteingesessenen und hochangesehenen Schweinfurter Familien stammten, einfach „unser Schweinfurt“ zeigen, wie es heute ist, mit allen Licht- und Schattenseiten. Auch die Freude darüber, daß die alte Stadt alle Kriege und Katastrophen überlebt hat und heute optimistisch in die Zukunft blickt, wolle man mit den Besuchern teilen.

„Manch einer“, so der Oberbürgermeister, „der nach über fünfzig Jahren zum ersten Mal wieder in seine Heimatstadt kommt, wird einen ziemlichen Schock erleben“. Vieles, was unauslöschlich in seinem Gedächtnis eingegraben ist, haben die Bomben des Weltkriegs für immer zerstört, anderes fiel dem Neuaufbau nach dem Krieg zum Opfer. Heute bemühe sich Schweinfurt, eine lebendige, moderne Stadt zu sein, gleichzeitig aber das, was an hi-

storischem Erbe noch da ist, zu hüten, zu pflegen und zu neuem Leben zu erwecken.

Bei einer Stadtrundfahrt konnten sich die Besucher selbst ein Urteil darüber bilden, was aus ihrem Schweinfurt, das sie so lange Zeit nicht mehr gesehen haben, geworden ist. Heute hat die Stadt für die ehemaligen jüdischen Mitbürger eine Fahrt nach Würzburg geplant.

Höhepunkt des mehrtägigen Besuchs war jedoch sicher gestern der Begegnungsabend im Kolpinghaus, der in Zusammenarbeit mit der Deutsch-Israelischen Gesellschaft Mainfranken gestaltet wurde. Dabei hatten die Besucher Gelegenheit, vielen Freunde und Bekannte aus der Jugendzeit zu treffen und alte Erinnerungen aufzufrischen. sus

### Theaterfahrt

Das Diakonische Werk Schweinfurt fährt am Montag, 5. 8., ins Fränkische Theater Schloß Maßbach. Zur Aufführung gelangt die Komödie „Hier sind sie richtig“. Abfahrt ist um 14 Uhr in der Manggasse. Auskunft und Anmeldung ab sofort beim Diakonischen Werk, An den Schanzen 3, Telefon 20 87 13.

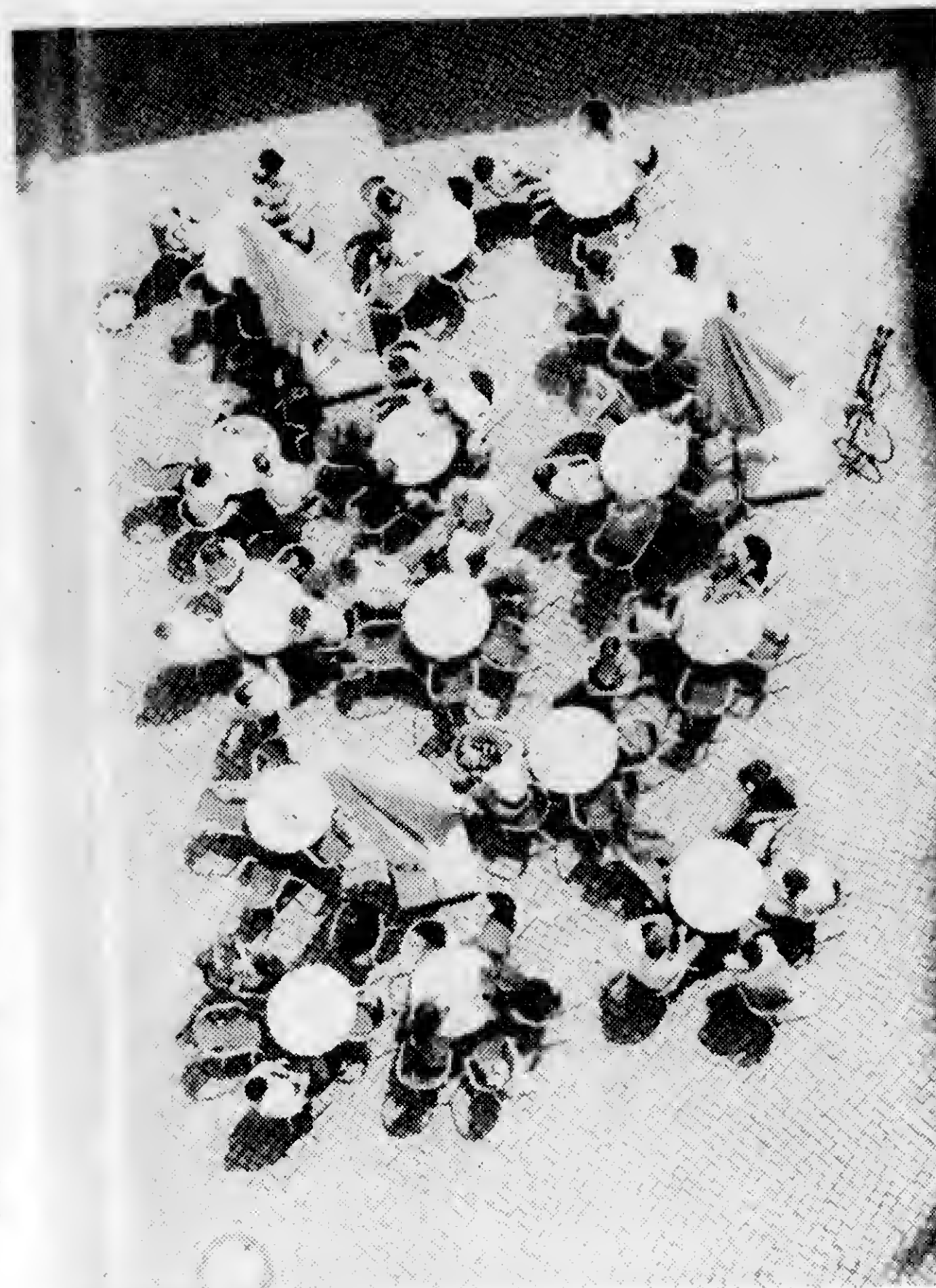

### Briefe an die Redaktion

#### Aus der Sicht des Hahns

Wieder einmal war die Kirchweih in der Höll ein gelungenes Fest. Die Organisation, der Ausschank, Speisen und Getränke erfreuten alle Gäste. Es war ein Treffen, das wieder einmal bewies, wie Schweinfurter zu feiern verstehen. Als die Stimmung zum Höhepunkt schritt wurde der Hahnentanz angesagt. Drei Hähne wurden ertanzt und dem glücklichen Paar überlassen. Betrachten wir das Fest aus der Hahnenperspektive: Drei Hähne warten seit Festbeginn bis zum Hahnentanz in je einer Schachtel. Da drinnen ist es dunkel. Der Lärm durch die Zecher und die Musik für ein Tier unerträglich. Dann wird unser Hahn „ertanzt“. Die Schachtel mit Hahn wird übergeben und wandert daraufhin unter den Tisch, wo ständig irgendwelche Füße an das Gefängnis stoßen oder ein Hund schnüffelt. Interessantes in der Schachtel vermutet. Nach Beendigung des Festes geht es heimwärts mit Gockel, dessen weiteres Schicksal damit besiegelt sein dürfte. Ein Blick in die Schachtel zeigte ein zitterndes, total verängstigtes Tier, zusammengekauert in seinem Gefängnis. Mein Vorschlag wäre: Tradition hat ihr Recht und ihren Platz, auch heute noch. Aber um diese zu wahren, soll nicht ein Lebewesen leiden. Bitte denken Sie darüber nach, ob nicht ein Hahnensymbol oder ein Hahn aus welchem Material auch immer nicht den gleichen Zweck erfüllt und vielleicht aufgestellt in einer Vitrine zu Hause einen längeren Erinnerungswert besitzt? Kurt Pfaffenberger.

1. stellv. Vorsitzender des Tierschutzvereins Schweinfurt

Als Leserbriefe können nur Zuschriften veröffentlicht werden, die vollständige Angaben über die Anschrift des Absenders enthalten und unterschrieben sind. Bitte geben Sie für mögliche Rückfragen immer auch eine Telefonnummer an. Die Redaktion bittet um Verständnis dafür, daß aus Platzgründen nicht jeder Leserbrief veröffentlicht werden kann.

Verein zählt momentan 1680 Mitglieder

## Werbung für häusliche Krankenpflege

1680 Mitglieder zählt der Verein für Ambulante Krankenpflege. In der Jahresversammlung verzichtete Karl Weigand, seit 30 Jahren 2. Vorsitzender, auf eine erneute Kandidatur. Für ihn wurde Georg Büttner, zum Kassenprüfer Herbert Krug gewählt. 1. Vorsitzender bleibt Pfarrer Heinz Rüscher von Heilig Geist, Schriftführerin Hedwig Schorn, Kassiererin Rita Hochrein.

Sie sprach von einem leichten Minus in der Kassenbilanz und dankte allen Beitragszahlern und Spendern

sowie der Stadt für ihren Zuschuß in Höhe von 32 000 DM. Dem Tätigkeitsbericht war zu entnehmen, daß das Geld gut „angelegt“ ist; schließlich leisteten die Schwestern und Mitarbeiter der Sozialstation unter der Leitung von Schwester Antonie 35 150 Hausbesuche und nahezu 200 Behandlungen in der Station. 390 Kranke wurden gepflegt.

Der im September frei werdende Platz des Zivis konnte leider noch nicht wieder besetzt werden. Eine AB-Maßnahme, die als Haushalts-

und Pflegehilfe ausgebaut wurde, macht eine Ausweitung des Dienstes zur Unterstützung der Pflegekräfte möglich. Die Station will in den Pfarreien für Ausbildung in häuslicher Krankenpflege werben. Ihre Erkenntnis: Der Bedarf an solcher Nachbarschaftshilfe ist zwar groß, doch herrscht großer Mangel an Hilfsbereitschaft.

Der 1. Vorsitzende dankte in einem Schlußwort für die geleistete Arbeit und wünschte weiterhin viel Kraft für den miunter nicht einfachen „Dienst am Nächsten“. gn

### Schattenspiele:

In Wirklichkeit handelt es sich um eine Kaffee-Trink-Oase in einer Gasse der Altstadt, vom Turm einer Kirche aus betrachtet. Daß das Ganze wie eine moderne Grafik aussieht, erhöht den optischen Reiz. Foto Renate Wiener

### Am Montag nach dem Sport- und Spielfest

## AK Schulsport trifft sich

Im Anschluß an das große Sport- und Spielfest am kommenden Montag im Willy-Sachs-Stadion, zu dem sich 2500 Wettkämpfer angemeldet haben, ist eine Sitzung des Arbeitskreises Schulsport innerhalb der Stadt terminiert. Um zirka 13.15 Uhr wirft das Gremium in der Stadion-

Gaststätte nach einem Rückblick auf das Spielfest einen Blick in den Jahresbericht. Die Vorschau auf das kommende Schuljahr dürfte breiten Raum einnehmen. Diese dritte Zusammenkunft wird von Bürgermeister Herbert Müller geleitet. HH

# KAUFHALLE

### Drogeriemarkt

#### Oil of Olaz

Beauty-Fluid, ph-neutral, 150 ml

9.99

#### Nivea-Creme

für jeden Hauttyp, ohne Konservierungsstoffe, 250 ml

3.99

#### Gard-Haarspray

für normales, strapaziertes und dauergewelltes Haar, antifett, 250 ml

3.29

#### Blenda-med-Zahncreme

### Großer Reise- u. Koffermarkt

#### Globetrotter Hartschalenkoffer, 70 cm

in den Farben blau, schwarz, bronze, aubergine

99.-

#### Globetrotter Hartschalenkoffer, 75 cm

in den Farben blau, schwarz, bronze, aubergine

109.-

#### ABS-Schalenkoffer

vollgefüllt, Deckeltrennwand, Packgurte, Sicherheitsschlosser, Kleiderstange, Farbe

139.-

#### Reisetasche

verschiedene Modelle, in poppigen Modelfarben, geräumig, mit Außentaschen

15.95

#### Reisetasche

verschiedene Modelle, in diversen Dessins, mit Tragegurt

19.95

#### Flugumhänger

aus hochwertigem Synthetik-Material

7.95

#### Rucksack

### Sommer - Sonne - Freizeit - Jetzt besonders preiswert

#### Wasserkanister

15 l Inhalt, stabiler Tragegriff, Aufhängevorrichtung, zusammenfaltbar

9.95

#### Auto-Kühlbox

Fassungsvermögen ca. 18 l, 12 V Autoanschluß, Anschlußbuchse für 220 V

139.-

#### Schwimm-Set

Schwimmbrille und Flossen mit verstellbarem Halteriem

4.95

#### Camping-Set

ideal für Garten, Balkon oder Camping, 7teilig, 1 Tisch mit Tischdecke, 4 Stühle, 1 Sonnenschirm, aus pflegeleichtem Material jetzt reduziert

109.-

#### Flair Servierwagen

Vollkunststoff, mit praktischem Flaschenhalter, fahrbar jetzt reduziert

69.95

#### Zweibeinliege

pflegeleichter Leinenbezug, in blau oder grün nur

29.95



... aber sicher auch die Erinnerungen an das Schreckliche, was in der Zeit der Naziherrschaft Deutsche ihren jüdischen Mitbürgern angetan

mer zerstört, anderes fiel dem Neuaufbau nach dem Krieg zum Opfer. Heute bemühe sich Schweinfurt, eine lebendige, moderne Stadt zu sein, gleichzeitig aber das, was an hi-

„Hier sind sie richtig“. Abfahrt ist um 14 Uhr in der Manggasse. Auskunft und Anmeldung ab sofort beim Diakonischen Werk. An den Schanzen 3. Telefon 20 87 13.

Verein zählt momentan 1680 Mitglieder

## Werbung für häusliche Krankenpflege

1680 Mitglieder zählt der Verein für Ambulante Krankenpflege. In der Jahresversammlung verzichtete Karl Weigand, seit 30 Jahren 2. Vorsitzender, auf eine erneute Kandidatur. Für ihn wurde Georg Büttner, zum Kassenprüfer Herbert Krug gewählt. 1. Vorsitzender bleibt Pfarrer Heinz Röschert von Heilig Geist, Schriftführerin Hedwig Schorn, Kassiererin Rita Hochrein.

Sie sprach von einem leichten Minus in der Kassenbilanz und dankte allen Beitragszahlern und Spendern

sowie der Stadt für ihren Zuschuß in Höhe von 32 000 DM. Dem Tätigkeitsbericht war zu entnehmen, daß das Geld gut „angelegt“ ist: schließlich leisteten die Schwestern und Mitarbeiter der Sozialstation unter der Leitung von Schwester Antonie 35 150 Hausbesuche und nahezu 200 Behandlungen in der Station. 390 Kranke wurden gepflegt.

Der im September frei werdende Platz des Zivis konnte leider noch nicht wieder besetzt werden. Eine AB-Maßnahme, die als Haushalts-

und Pflegehilfe ausgebaut wurde, macht eine Ausweitung des Dienstes zur Unterstützung der Pflegekräfte möglich. Die Station will in den Pfarreien für Ausbildung in häuslicher Krankenpflege werben. Ihre Erkenntnis: Der Bedarf an solcher Nachbarschaftshilfe ist zwar groß, doch herrscht großer Mangel an Hilfsbereitschaft.

Der 1. Vorsitzende dankte in einem Schlußwort für die geleistete Arbeit und wünschte weiterhin viel Kraft für den mitunter nicht einfachen „Dienst am Nächsten“. gn

### Schattenspiele:

In Wirklichkeit handelt es sich um eine Kaffee-Trink-Onse in einer Gasse der Altstadt, vom Turm einer Kirche aus betriehtet. Daß das Ganze wie eine moderne Grafik aussieht, erhöht den optischen Reiz. Foto Renate Wiener

### Am Montag nach dem Sport- und Spielfest

## AK Schulsport trifft sich

Im Anschluß an das große Sport- und Spielfest am kommenden Montag im Willy-Sachs-Stadion, zu dem sich 2500 Wettkämpfer angemeldet haben, ist eine Sitzung des Arbeitskreises Schulsport innerhalb der Stadt terminiert. Um zirka 13.15 Uhr wirft das Gremium in der Stadion-

Gaststätte nach einem Rückblick auf das Spielfest einen Blick in den Jahresbericht. Die Vorschau auf das kommende Schuljahr dürfte breiten Raum einnehmen. Diese dritte Zusammenkunft wird von Bürgermeister Herbert Müller geleitet. HH

stiges Tier, zusammengekauert in seinem Gefängnis. Mein Vorschlag wäre: Tradition hat ihr Recht und ihren Platz, auch heute noch. Aber um diese zu wahren, soll nicht ein Lebewesen leiden. Bitte denken Sie darüber nach, ob nicht ein Hahnensymbol oder ein Hahn aus welchem Material auch immer nicht den gleichen Zweck erfüllt und vielleicht aufgestellt in einer Vitrine zu Hause einen längeren Erinnerungswert besitzt? Kurt Pfaffenberger, 1. stellv. Vorsitzender des Tierschutzvereins Schweinfurt

Als Leserbriefe können nur Zuschriften veröffentlicht werden, die vollständige Angaben über die Anschrift des Absenders enthalten und unterschrieben sind. Bitte geben Sie für mögliche Rückfragen immer auch eine Telefonnummer an. Die Redaktion bittet um Verständnis dafür, daß aus Platzgründen nicht jeder Leserbrief veröffentlicht werden kann.

# KAUFHALLE

### Drogeriemarkt

#### Oil of Olaz

Beauty-Fluid, ph-neutral, 150 ml

9.99

#### Nivea-Creme

für jeden Hauttyp, ohne Konservierungsstoffe, 250 ml

3.99

#### Gard-Haarspray

für normales, strapaziertes und dauergewelltes Haar, antifett, 250 ml

3.29

#### Blenda-med-Zahncreme

gegen Zahnstein und Karies, 75 ml

2.19

#### Lux-Seife

10 x 100 g, in rosé, weiß und mint

5.99

#### Cliff Duschgel

jetzt auch ph-neutral, Wild Water, Oceanfresh und Seven Seas, 400 ml

4.99

#### Tempo-Taschentücher

im Vorratssack, 36 x 10, umweltbewußt, weiß sauerstoffgebleicht

5.79

### Großer Reise- u. Koffermarkt

#### Globetrotter Hartschalenkoffer, 70 cm

in den Farben blau, schwarz, bronze, aubergine

99.-

#### Globetrotter Hartschalenkoffer, 75 cm

in den Farben blau, schwarz, bronze, aubergine

109.-

#### ABS-Schalenkoffer

vollgefüllt, Deckeltrennwand, Packgurte, Sicherheitsschlösser, Kleiderstange, Farbe beige, Gr. 74 cm

139.-

#### Rucksack

Organizerfach, Material Synthetik, Sonderpreis

10.-

#### Rollenkoffer

aus hochwertigem Nylon, mit Alurahmen

69.95

#### ABS-Hartschalens-Kosmetikkoffer

mit Sicherheits-schloß

59.95

#### Kinder-Tasche

in poppigen Farben, mit Vorder- und 2 Außentaschen

15.95

#### Reisetasche

verschiedene Modelle, in poppigen Modifarben, geräumig, mit Außentaschen

15.95

#### Reisetasche

verschiedene Modelle, in diversen Dessins, mit Tragegurt

19.95

#### Flugumhänger

aus hochwertigem Synthetik-Material

7.95

#### Rucksack

„Amaro“, aus Nylon, viele geräumige Innenfächer

19.95

#### Globetrotter Weichkoffer

aus hochwertigem Synthetik, geräumig, in vielen Farben

29.95

#### Globetrotter Rollenkoffer

aus hochwertigem Nylon, schwarz oder blau

49.95

#### Kurzzeit-Reisekoffer

ca. 50 cm groß, mit Reißverschluss

39.95

### Sommer - Sonne - Freizeit - Jetzt besonders preiswert

#### Wasserkantner

15 l Inhalt, stabiler Tragegriff, Aufhängevorrichtung, zusammenfaltbar

9.95

#### Auto-Kühlbox

Fassungsvermögen ca. 18 l, 12 V Autoanschluß, Anschlußbuchse für 220 V

139.-

#### Schwimm-Set

Schwimmbrille und Flossen mit verstellbarem Halteriemen

4.95

#### John-Beach-Ball

Wasserball, 40 cm Ø

1.95

#### Kapuzen-Schlafsack

Außenbezug wasserabweisend, mit seitlichem Reißverschluss

49.95

#### Palmeninsel Bora Bora

aufblasbar, salzwasserfest, mit 4 Luftkammern, Ø ca. 175 cm flach gemessen

85.-

#### Liegematratze

aus Baumwolle, Gr. 194 x 74 x 5 cm, 1 Jahr Garantie

15.95

#### Camping-Set

ideal für Garten, Balkon oder Camping, 7teilig, 1 Tisch mit Tischdecke, 4 Stühle, 1 Sonnenschirm, aus pflegeleichtem Material jetzt reduziert

109.-

#### Flair Servierwagen

Vollkunststoff, mit praktischem Flaschenhalter, fahrbar jetzt reduziert

69.95

#### Zweibeinliege

pflegeleichter Leinenbezug, in blau oder grün nur

29.95

### Donnerstag bis 20 Uhr

... täglich Ihr Vorteil!!

### Und vieles mehr ...



**Schweinfurt**  
Oskar-von-Miller-Straße





Gestern in der Innenstadt  
**Ein Spiegel  
 schulischen Lebens**



An Olympia Morata und ihre Zeit erinnerten Schülerinnen des OMS am Martin-Luther-Platz.



8000 Schüler hatten gestern an „ihrem Tag“ zum Stadtjubiläum die City fest in der Hand.

Fotos Renate Wiener



Im Scheinraum-Innenhof war gestern ein „Oberndorfer Struwwelpeter“ zu Besuch. Mitgebräut hatten ihn die Jungen und Mädchen der Dr.-Pfeiffer-Volksschule.



Das Walther-Rathenau-Gymnasium war auf dem Marktplatz vertreten und ließ enge Models mit großem Charme in einer Fotoschikshop posieren.



Heiße Rhythmen hatte das Alexander-von-Humboldt-Gymnasium zu bieten.



Mit Rundtänzen wußten die Klassen 2 und 3 der Karlsruhschule ihren Publikum zu gefallen.





An Olympio Morato und ihre Zeil erinnerten SchülerInnen des OMS am Martin-Luther-Platz.



8000 Schüler hatten gestern an „ihrem Tag“ zum Stadtjubiläum die City fest in der Hand.

Fotos Renate Wiener



Im Schrottum-Innenhof war gestern ein „Oberndorfer Struwwelpeter“ zu Besuch. Mitgebracht hatten ihn die Jungen und Mädchen der Dr.-Pfeiffer-Volksschule.



Das Walther-Rathenau-Gymnasium war auf dem Marktplatz vertreten und ließ einige Modells mit großem Charme in einem Fotoworkshop posieren.



Heiße Rhythmen hatte das Alexander-von-Humboldt-Gymnasium zu bieten.



Mit Rundtänzen wußten die Klassen 2 und 3 der Körnerschule ihrem Publikum zu gefallen.

**KD**  
kaiser's drugstore

Mum  
Deo-Roller  
je 50 ml

**3.29**

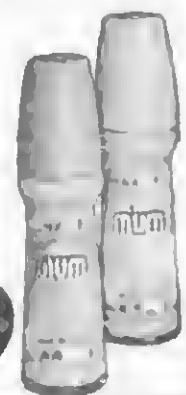

Sunil Konzentrat

3kg oder  
Sunil 2kg (ergiebig wie 3 kg),  
je Trage-  
packung

**8.79**

Nivea  
Creme  
250 ml-Dose

**3.49**

Sanhelios 333  
Knoblauch-Mistel-Weißdorn-  
Kapseln,  
240 Stück-  
Packung **17.99**



Wellaflex Haarlack

250 ml, oder  
Haarspray  
300ml, je

**4.79**

Signal  
Zahncreme  
je 75 ml-Tube

**1.89**

**Sicher schön wohlfühlen!**



Silhouettes  
Slip einlagen  
40 Stück

**3.99**



Schweinfurt  
Albrecht-Dürer-Platz 1



Mimosept  
Komfort-Binde,  
20 Stück

**2.99**



Serena  
Super Dünne Binde,  
20 Stück

**3.79**



Silhouettes  
Binde  
15 Stück

**3.49**

... **schön preiswert!**



Sodenthaler  
ANDREAS-QUELLE

— natriumarm —  
... das Mineralwasser  
der Gesundheitsbewußten

zur Zubereitung  
von Babynahrung geeignet

Bitte fragen Sie Ihren Getränke-  
lieferanten, oder rufen Sie uns an:  
SODENTHALER  
MINERAL- UND HEILBRUNNEN  
8751 Soden/Spessart, ☎ (06028) 1236

# Schweinfurter Tagblatt

HEUTE  
IM GESPRÄCH  
PETER GAUWEILER

NEUESTE NACHRICHTEN FÜR SCHWEINFURT UND DAS ÖSTLICHE UNTERFRANKEN

47. JAHRGANG Nr. 166

SAMSTAG/SONNTAG, 20./21. JULI 1991

Preis 1,40 DM

★

6251

Verfassungsgericht:

## Sperrung der PDS-Konten rechtmäßig

Karlsruhe (AP) - Die PDS ist vor dem Bundesverfassungsgericht mit dem Versuch gescheitert, die treuhänderische Verwaltung ihres Vermögens für grundgesetzwidrig erklären zu lassen. Das höchste deutsche Gericht wies einen entsprechenden Antrag der SED-Nachfolgepartei in einem gestern in Karlsruhe veröffentlichten Bescheid als unzulässig zurück.

Partei-orsitzer Gregor Gysi bezeichnete die Entscheidung als unhaltbar und kündigte verschärfte Widerstand der PDS gegen die finanzielle Kontrolle durch die Treuhänder an.

Das Gericht erklärte auch einen Antrag der PDS für erledigt, mit dem sie die Treuhänderkontrolle der Bewegungen auf den Parteikonten mit

Siehe auch Kommentar Seite 2

einstweiliger Anordnung außer Kraft setzen lassen wollte. Die PDS hatte eine Verletzung ihrer Rechte aus Artikel 21 des Grundgesetzes gerügt, der den Parteien auch das Recht zusteht, über ihr Vermögen und ihre Einnahmen frei von staatlicher Kontrolle zu verfügen. Das höchste Gericht erklärte dazu, daß sich der Schutz des Artikels nicht auf das Vermögen beziehe, das die SED als Rechtsvorgängerin der PDS und die anderen Parteien in der ehemaligen DDR in der Zeit vor dem Beitritt zum Grundgesetz erworben hätten.

Der jetzige verfassungsrechtliche Status der PDS als Partei in einem demokratischen Staat gewährleiste ihr „jedemfalls nicht ohne vorherige Prüfung der Erwerbsgründe“ das Recht zur Verfügung über das Vermögen der alten SED, urteilten die Richter. In der DDR habe die SED die Stellung einer Staatspartei gehabt, ihre Stellung habe damit gerade darauf beruht, Staatsfreiheit und Chancengleichheit der Parteien zu verweigern. Nun stehe sie im freien

Fortsetzung auf Seite 2

## Atombomben-Technik in den Irak geliefert?

Münster (dpa) - Die Schwerpunktsstaatsanwaltschaft für Wirtschaftskriminalität in Bielefeld ermittelt gegen die Firma „HIT Metallform“ aus Dreisteinfurt bei Münster. Das hat die Behörde gestern bestätigt. Das Maschinenbauunternehmen soll illegal Technik für den Atombombenbau in den Irak geliefert und damit gegen das Außenwirtschafts- und das Kriegswaffenkontrollgesetz verstoßen haben. Ob Anklage erhoben werde, sei noch völlig offen. Ansatzpunkt des Verfahrens sei Mitte 1990 die Beschlagnahme einer Lieferung der Firma an den Irak auf dem Frankfurter Flughafen gewesen. Die Geschäftstümer von „HIT“ wiesen Vorwürfe zurück, die Firma habe dem Irak wesentlich bei der Entwicklung von Atombomben geholfen, ebenso bei der Verbesserung seiner Raketen. Die Firma sei kein Rüstungsunternehmen.

Möller: Tiefpunkt im Osten bald überwunden

## Michael Stich auf Nummer drei

Stuttgart (dpa) - Wimbledonssieger Michael Stich hat das Halbfinale des Tennis-Turniers auf dem Stuttgarter Weissenhof erreicht. Der 22-jährige Elmshorner hatte in der Runde der letzten Acht zwar einige Mühe, bezwang aber den Niederländer Richard Krajicek mit 6:4, 3:6, 7:6 (7:2). Durch diesen Erfolg überholt Stich in der am kommenden Montag erscheinenden Weltrangliste den Tschechoslowake Ivan Lendl und wird die neue Nummer drei hinter Boris Becker (Leimen) und Stefan Edberg (Schweden). Auch der Neusser Qualifikant Lars Koslowski steht unter den letzten Vier. Der 20-jährige schlug den jugoslawischen Sandplatz-Spezialisten Goran Prpic mit 6:2, 2:6, 7:5.

(Bericht im Sportteil)

Augenzeugenberichte über hohe Zahl von Toten in Kroatien

## Rückzug der Bundesarmee aus Slowenien weckt neue Hoffnung

Belgrad (rtr/dpa) - Das jugoslawische Staatspräsidium hat zur Entspannung der Lage im Unabhängigkeitskonflikt den sofortigen Abzug der Bundesarmee aus Slowenien angeordnet. Damit soll auch die Fortsetzung der Verhandlungen über die Zukunft Jugoslawiens gesichert werden. Der Abzug soll innerhalb von drei Monaten beendet sein.

Am Montag will das Staatspräsidium auch mit den Präsidenten der sechs Republiken über eine Beilegung des Konflikts beraten, der durch die Unabhängigkeitserklärung Sloweniens und Kroatiens vom 25. Juni ausgelöst worden war. In Kroatien gab es gestern wieder Zwischenfälle zwischen Serben und Kroaten. Rund um die von Serben bewohnte Stadt Dvor am Una-Fluß sollen nach Augenzeugenberichten fast 200 kroatische Polizisten getötet worden sein. Kroatische Behörden hätten absichtlich eine niedrigere Zahl von Opfern genannt.

## „Wohngeld statt Objektförderung“

Bonn (dpa) - Der Berliner Finanzsenator und Vorsitzende der CDU/CSU-Mittelstandsvereinigung (Mit) Elmar Pieroth verlangte am Freitag in Bonn eine radikale Umstellung der Förderung des sozialen Wohnungsbaus. Die bisherige „Objektförderung“, die auf das Wohnobjekt gerichtet ist, sollte eingestellt und dafür das Wohngeld erhöht werden. Es sei höchste Zeit, die Fehlbelegungen in sozialen Wohnungsbau einzudämmen, die Pieroth mit etwa 40 bis 50 Prozent angab. Eine Fehlbelegungsabgabe von zwei Mark je Quadratmeter ändere nichts an der Situation. Bei Mietpreisen auf dem freien Markt von zehn bis 30 Mark pro Quadratmeter Wohnfläche werde niemand seine hochsubventionierte Sozialwohnung verlassen.

## Tarifvertrag trotz Ladenschlußgesetz

Karlsruhe (dpa) - Ungeachtet der nach dem Ladenschlußgesetz längeren Ladenöffnungszeiten dürfen Tarifverträge das Arbeitsende auch an Donnerstagen auf 18.30 Uhr festlegen. Entsprechende Entscheidungen des Bundesarbeitsgerichts und einiger Kartellgerichte hat der Bundesgerichtshof am Freitag bestätigt. Er nahm eine dagegen gerichtete Klage der Karstadt AG mangels „Aussicht auf Erfolg“ gar nicht erst zur Entscheidung an. Das Unternehmen hatte argumentiert, mit dem tarifvertraglich bestimmten Arbeitsende um 18.30 Uhr sei es auch an den „langen“ Donnerstagen zur Schließung gezwungen. Es werde damit in seiner Wettbewerbsfähigkeit behindert.

(Aktenzeichen: KZR 16/90)

Siehe auch Bericht Seite 3

Truppen) als Besetzer sehen“, Jovic sagte weiter, mit der Entscheidung zum Abzug sei ein bedeutender Schritt zu einer friedlichen Lösung der Krise unternommen worden. Das Präsidium werde seine Beratungen solange fortsetzen, bis eine Lösung gefunden sei.

Der slowenische Vertreter im Staatspräsidium, Janez Drnovsek, erklärte im Ljubljauer Fernsehen, der Abzug sei die erste Phase in der Beilegung der gesamten Krise. Die Ent-

scheidung habe für Sloweniens historische Bedeutung.

Das Staatspräsidium rief in einer in der Nacht zum Freitag in Belgrad veröffentlichten Erklärung zum Frieden auf. „Ethnische Konfrontationen und Konflikte zwischen den Republiken beschwören Krieg und katastrophale Konsequenzen für alle unsere Bürger, alle unsere Nationen herauf.“ Die Gewaltanwendung müsse beendet werden.

In der Sitzung hatte Staatspräsident Stipe Mesic gegen den Abzug der Armee aus Slowenien gestimmt. Es war ihm nicht gelungen, für seine Heimatrepublik Kroatien ebenfalls einen Truppenrückzug durchzusetzen. Wie die jugoslawische Nachrichtenagentur Tanjug meldete, enthielt sich das hosnische Präsidiumsmitglied Bogic Bogicevic der Stimme.

Mario Nobilo, ein Berater des kroatischen Präsidenten Franjo Tudjman, kündigte gestern an, Kroatien

Fortsetzung auf Seite 2

## Schitische Extremisten drohen Deutschland

Frankfurt/Beirut (AP) - In der Bundesrepublik sind gestern scharfe Sicherheitsvorkehrungen getroffen worden, nachdem die in Libanon operierende Terrororganisation „Dschihad Islami“ die Freilassung der in Saarbrücken heziehungsweise Frankfurt inhaftierten Terroristen Mohammed Ali und Abbas Hamadi verlangt hat. Bei Nichterfüllung ihrer Forderung müsse Deutschland mit „schwerwiegenden Konsequenzen“ rechnen, ließ es in einem bei einer westlichen Nachrichtenagentur in Beirut eingegangenen Brief. Darin wurde der Bundesregierung vorgeworfen, die Brüder zu mißhandeln. Das Landeskriminalamt in Saarbrücken ist nach Angaben des Innenministeriums gegen etwaige Übergriffe gerüstet. Die Polizei werde „angemessen zu reagieren wissen“, erklärte gestern Ministeriumssprecher Bernd Rauls auf Anfrage.

## Provisionsfrei

Zweibrücken (dpa) - Wer sein Haus oder seine Wohnung verkaufen will und einen Makler engagiert, braucht keine Provision zu zahlen, wenn er selbst einen Käufer findet. Das hat das Oberlandesgericht Zweibrücken entschieden. Klauseln, wonach der Auftraggeber mögliche Käufer an den Makler weisen müsse und selbst keine Geschäfte abschließen dürfe, seien unwirksam, befanden die Richter.

(Az.: B U 121/90)

Baker setzt Bemühungen um Friedenslösung fort

## Mainfranken aktuell



Vor dem Festakt auf dem Schweinfurter Marktplatz trug sich die stellvertretende Ministerpräsidentin, Mathilde Berghofer-Weichner, in das goldene Buch der Jubelstadt ein. Neben ihr Oberbürgermeister Kurt Petzold.  
Foto Renate Wiener

## Festrednerin nennt Stadt Ausnahmeerscheinung

Schweinfurt - Mit einem Festakt auf dem Marktplatz feierte die Kugellagerstadt am Main gestern ihre erste urkundliche Nennung vor 1200 Jahren. Die stellvertretende Ministerpräsidentin, Bayerns Ministerin der Justiz, Mathilde Berghofer-Weichner, nannte die Jubelstadt in ihrer Festrede vor rund 700 Ehrengästen und mehreren hundert Schweinfurter Bürgern eine „Ausnahmeerscheinung“. Bayern weise, was es an der ehemaligen Reichsstadt habe, Schweinfurt stelle nicht nur Motoren her, „Schweinfurt ist ein Motor unserer Wirtschaft“. Auf den Namen der Stadt anspielend, meinte die Rednerin, daß die Franken von damals ihrer Ansiedlung am Main „nach unserem heutigen Sprachverständnis wohl gar keinen anderen Namen hätten geben können“. Denn, um so alt zu werden, dazu bedürfe es eben auch einer großen Portion Glück.

Rathauschef Kurt Petzold hatte zuvor in einer vielbeachteten Rede an den einleitenden Gottesdienst mit Bischof Scheele, Oberkirchenrat Naether und dem Rab-

biner Lehmann erinnert und angefügt, „daß wir in einer hoffnungsvollen Zeit leben“. Herzlich begrüßte er neben vielen anderen vor allem die Bürgermeister der Partnerstädte Chateaudun, Motherwell Wishaw und Seinäjoki in Finnland sowie die „einfachen Bürger der Stadt“. Sie seien es nämlich auch gewesen, die vor mehr als zwölf Jahrhunderten der Wildnis die erste Siedlung abgerungen hätten. Den bewegtesten Augenblick seiner nunmehr fast 18-jährigen Amtszeit habe er freilich erlebt, als die von der Stadt geladenen 78 ehemaligen jüdischen Mitbürger teilweise nach 50 und mehr Jahren erstmals wieder ihre Heimatstadt und Jugendfreunde gesehen hätten. „Liebe Freunde, Sie haben uns mit Ihrem Kommen ein großes Geschenk gemacht.“ Ein vereinter Chor mit 350 Sängern untermalte das Zeremoniell, dem bis Mitternacht eine zweistündige Revue „Achtung Schweinfurt“ folgte. Heute und morgen werden zum Bürgerfest mit etlichen Überraschungen mehr als 20 000 Besucher erwartet.

## Unterkellerung kein „Muß“

Würzburg - Falsch dargestellt sieht sich der Freistaat in der öffentlichen Diskussion um eine

## Widerstand angekündigt

Oberaurach - Erheblichen Widerstand signalisierten Bauernvertreter und Naturschützer ge-



Karlsruhe veröffentlichten Beschlüsse als unzulässig zurück.

Parteiorganisator Gregor Gysi bezeichnete die Entscheidung als unhaltbar und kündigte verstärkten Widerstand der PDS gegen die finanzielle Kontrolle durch die Treuhandanstalt an.

Das Gericht erklärte auch einen Antrag der PDS für erledigt, mit dem sie die Treuhandkontrolle der Bewegungen auf den Parteikonten mit

Siehe auch Kommentar Seite 2

unzuständiger Anordnung außer Kraft setzen lassen wollte. Die PDS hatte eine Verletzung ihrer Rechte aus Artikel 21 des Grundgesetzes gerügt, der den Parteien auch das Recht zusteht, über ihr Vermögen und ihre Einnahmen frei von staatlicher Kontrolle zu verfügen. Das höchste Gericht erklärte dazu, daß sich der Schutz des Artikels nicht auf das Vermögen beziehe, das die SED als Rechtsvorgängerin der PDS und die anderen Parteien in der ehemaligen DDR in der Zeit vor dem Beitritt zum Grundgesetz erworben hätten.

Der jetzige verfassungsrechtliche Status der PDS als Partei in einem demokratischen Staat gewährleiste ihr „jedenfalls nicht ohne vorherige Prüfung der Erwerbsgründe“ das Recht zur Verfügung über das Vermögen der alten SED, urteilten die Richter. In der DDR habe die SED die Stellung einer Staatspartei gehabt, ihre Stellung habe damit gerade darauf beruht, Staatsfreiheit und Chancengleichheit der Parteien zu verweigern. Nun stehe sie im freien

Fortsetzung auf Seite 2

## Atombomben-Technik in den Irak geliefert?

Münster (dpa) – Die Schwerpunktstaatsanwaltschaft für Wirtschaftskriminalität in Bielefeld ermittelt gegen die Firma „HH Metallform“ aus Drensteinfurt bei Münster. Das hat die Behörde gestern bestätigt. Das Maschinenbauunternehmen soll illegal Technik für den Atombombenbau in den Irak geliefert und damit gegen das Außenwirtschafts- und das Kriegswaffenkontrollgesetz verstoßen haben. Ob Anklage erhoben werde, sei noch völlig offen. Ansatzpunkt des Verfahrens sei Mitte 1990 die Beschlagnahme einer Lieferung der Firma an den Irak auf dem Frankfurter Flughafen gewesen. Die Geschäftsführer von „HH“ wiesen Vorwürfe zurück, die Firma habe dem Irak „wissentlich bei der Entwicklung von Atombomben geholfen, ebenso bei der Verbesserung seiner Raketen“. Die Firma sei kein Rüstungsunternehmen.

## Möller: Tiefpunkt im Osten bald überwunden Bundeskanzler kündigt entschiedenen Sparkurs an

Bonn (rtr/dpa) – Einen strikten Sparkurs des Bundes hat Bundeskanzler Helmut Kohl angekündigt. Angesichts der besonderen finanziellen Anstrengungen für die deutsche Einheit müsse eine sparsame Haushaltsführung „höchsten Vorrang“ haben, mahnte Kohl gestern in Bonn.

Dies erfordere, strenge Maßstäbe an neue Ausgabenwünsche zu legen. Zuversichtlich äußerte sich Kohl zur Entwicklung in den neuen Ländern. Erste Aufschwungskräfte seien dort klar erkennbar. Wirtschaftsminister Jürgen Möller sagte, er erwarte, daß noch in diesem Jahr der wirtschaftliche Tiefpunkt in Ostdeutschland durchschritten werde.

Kohl betonte in seiner Erklärung, mit der er auch auf kritische Bemerkungen der Bundesbank zur Finanzpolitik reagierte, die Bundesrepublik sei auf die Herausforderungen durch die deutsche Einheit „gut gerüstet“.

unter den letzten Vier. Der 20jährige schlug den jugoslawischen Sandplatz-Spezialisten Goran Prpic mit 6:2, 2:6, 7:5.

(Bericht im Sportteil)

## Augenzeugenberichte über hohe Zahl von Toten in Kroatien Rückzug der Bundesarmee aus Slowenien weckt neue Hoffnung

Belgrad (rtr/dpa) – Das jugoslawische Staatspräsidium hat zur Entspannung der Lage im Unabhängigkeitskonflikt den sofortigen Abzug der Bundesarmee aus Slowenien angeordnet. Damit soll auch die Fortsetzung der Verhandlungen über die Zukunft Jugoslawiens gesichert werden. Der Abzug soll innerhalb von drei Monaten beendet sein.

Am Montag will das Staatspräsidium auch mit den Präsidenten der sechs Republiken über eine Beilegung des Konflikts beraten, der durch die Unabhängigkeitserklärung Sloweniens und Kroatiens vom 25. Juni ausgelöst worden war. In Kroatien gab es gestern wieder Zwischenfälle zwischen Serben und Kroaten. Rund um die von Serben bewohnte Stadt Dvor am Una-Fluß sollen nach Augenzeugenberichten fast 200 kroatische Polizisten getötet worden sein. Kroatische Behörden hätten absichtlich eine niedrigere Zahl von Opfern genannt.

situation. Bei Mietpreisen auf dem freien Markt von zehn bis 30 Mark pro Quadratmeter Wohnfläche werde niemand seine hochsubventionierte Sozialwohnung verlassen.

gen“ Donnerstagen zur Schließung gezwungen. Es werde damit in seiner Wettbewerbsfähigkeit behindert.

(Aktenzeichen: KZR 16/90)

Die Entscheidung des Staatspräsidiums zum Abzug aus Slowenien wurde zuerst vom serbischen Grenniumsmittglied Borisav Jovic im Fernsehen mitgeteilt. Jovic sagte, die Entscheidung stehe „in voller Übereinstimmung mit unserer politischen Haltung, daß die jugoslawische Armee nicht in jenen Teilen des Landes stationiert sein sollte, die sie [die

Siehe auch Bericht Seite 3

Truppen) als Besetzer sehen“. Jovic sagte weiter, mit der Entscheidung zum Abzug sei ein bedeutender Schritt zu einer friedlichen Lösung der Krise unternommen worden. Das Präsidium werde seine Beratungen solange fortsetzen, bis eine Lösung gefunden sei.

Der slowenische Vertreter im Staatspräsidium, Janez Drnovsek, erklärte im Ljubljauer Fernsehen, der Abzug sei die erste Phase in der Beilegung der gesamten Krise. Die Ent-

scheidung habe für Sloweniens historische Bedeutung.

Das Staatspräsidium rief in einer in der Nacht zum Freitag in Belgrad veröffentlichten Erklärung zum Frieden auf. „Ethische Konfrontationen und Konflikte zwischen den Republiken beschwören Krieg und katastrophale Konsequenzen für alle unsere Bürger, alle unsere Nationen herauf.“ Die Gewaltanwendung müsse beendet werden.

In der Sitzung hatte Staatspräsident Stipe Mesic gegen den Abzug der Armee aus Slowenien gestimmt. Es war ihm nicht gelungen, für seine Heimatrepublik Kroatien ebenfalls einen Truppenrückzug durchzusetzen. Wie die jugoslawische Nachrichtenagentur Tanjug meldete, enthielt sich das bosnische Präsidiumsmitglied Bogic Bogicevic der Stimme.

Mario Nobilo, ein Berater des kroatischen Präsidenten Franjo Tudjman, kündigte gestern an, Kroatien

Fortsetzung auf Seite 2

## Provisionsfrei

Zweibrücken (dpa) – Wer sein Haus oder seine Wohnung verkaufen will und einen Makler engagiert, braucht keine Provision zu zahlen, wenn er selbst einen Käufer findet. Das hat das Oberlandesgericht Zweibrücken entschieden. Klauseln, wonach der Auftraggeber mögliche Käufer an den Makler verweisen müsse und selbst keine Geschäfte abschließen dürfe, seien unwirksam, befanden die Richter.

(Az.: 8 U 121/99)

## Schiitische Extremisten drohen Deutschland

Frankfurt/Beirut (AP) – In der Bundesrepublik sind gestern scharfe Sicherheitsvorkehrungen getroffen worden, nachdem die in Libanon operierende Terrororganisation „Dschihad Islami“ die Freilassung der in Saarbrücken beziehungsweise Frankfurt inhaftierten Terroristen Mohammed Ali und Abbas Hamadi verlangt hat. Bei Nichterfüllung ihrer Forderung müsse Deutschland mit „schwerwiegenden Konsequenzen“ rechnen, ließ es in einem bei einer westlichen Nachrichtenagentur in Beirut eingegangenen Brief. Darin wurde der Bundesregierung vorgeworfen, die Brüder zu mißhandeln. Das Landeskriminalamt in Saarbrücken ist nach Angaben des Innenministeriums gegen etwaige Übergriffe gerüstet. Die Polizei werde „angemessen zu reagieren wissen“, erklärte gestern Ministeriumssprecher Bernd Rauls auf Anfrage.

## Baker setzt Bemühungen um Friedenslösung fort USA loben Zustimmung Syriens zu Nahost-Plan

Damaskus/Kairo (AP) – Sehr lobend haben sich der amerikanische Präsident George Bush und sein Außenminister James Baker über Syrien geäußert, nachdem beide Seiten eine umfassende Einigung über die Einzelheiten einer Friedenskonferenz für den Nahen Osten erzielt hatten.

Von Damaskus kommend traf Baker gestern in Ägypten ein. Bei dem Treffen mit Staatspräsident Hosni Mubarak werden kaum Probleme erwartet, da Ägypten dem amerikanischen Vorschlag schon zugestimmt hat. Die problematischsten Gespräche erwarten Baker am Sonntag in Israel, wo Verteidigungsminister Mosche Arens erklärt hat, auch die fünfte Nahostmission Bakers seit Ende des Golfkrieges werde scheitern.

Nach einem Gespräch mit Staatspräsident Hafis el Assad teilte Baker in Damaskus mit, Syrien habe seine Vorschläge angenommen und

sich zur Teilnahme an dem Friedensprozeß bereit erklärt. Baker würdigte die Entscheidung als einen „außerordentlich wichtigen und positiven Schritt“. Nach Angaben des US-Außenministers sieht die mit Assad getroffene Übereinkunft vor, daß ein Beobachter der Vereinten Nationen

Siehe auch Bericht Seite 3

die Konferenz verfolgen und dem UN-Generalsekretär darüber berichten soll.

Die israelische Regierung lehnt bislang jede Mitwirkung der UNO an der Konferenz ab.

Syrien hofft, bei den Friedensgesprächen die 1967 an Israel verlorenen Golanhöhen zurückzuerhalten. Das Gebiet war 1981 von Jerusalem annektiert worden. Heute leben dort 11 000 Israelis.



Vor dem Festakt auf dem Schweinfurter Marktplatz trug sich die stellvertretende Ministerpräsidentin, Mathilde Berghofer-Weichner, in das goldene Buch der Jubelstadt ein. Neben ihr Oberbürgermeister Kurt Petzold.  
Foto Renate Wiener

## Festrednerin nennt Stadt Ausnahmeerscheinung

Schweinfurt – Mit einem Festakt auf dem Marktplatz feierte die Kugellagerstadt am Main gestern Abend ihre erste urkundliche Nennung vor 1200 Jahren. Die stellvertretende Ministerpräsidentin, Bayerns Ministerin der Justiz, Mathilde Berghofer-Weichner, nannte die Jubelstadt in ihrer Festrede vor rund 700 Ehrengästen und mehreren hundert Schweinfurter Bürgern eine „Ausnahmeerscheinung“. Bayern wisse, was es an der ehemaligen Reichsstadt habe. Schweinfurt stelle nicht nur Motoren her, „Schweinfurt ist ein Motor unserer Wirtschaft“. Auf den Namen der Stadt anspielend, meinte die Rednerin, daß die Franken von damals ihrer Ansiedlung am Main „nach unserem heutigen Sprachverständnis wohl gar keinen anderen Namen hätten geben können“. Denn, um so alt zu werden, dazu bedürfe es eben auch einer großen Portion Glück.

Rathauschef Kurt Petzold hatte zuvor in einer vielbeachteten Rede an den einleitenden Gottesdienst mit Bischof Scheele, Oberkirchenrat Naether und dem Rab-

biner Lehmann erinnert und angefügt, „daß wir in einer hoffnungsvollen Zeit leben“. Herzlich begrüßte er neben vielen anderen vor allem die Bürgermeister der Partnerstädte Chateaudun, Motherwell Wishaw und Seinäjoki in Finnland sowie die „einfachen Bürger der Stadt“. Sie seien es nämlich auch gewesen, die vor mehr als zwölf Jahrhunderten der Wildnis die erste Siedlung abgerungen hätten. Den bewegendsten Augenblick seiner nunmehr fast 18jährigen Amtszeit habe er freilich erlebt, als die von der Stadt geladenen 78 ehemaligen jüdischen Mitbürger teilweise nach 50 und mehr Jahren erstmals wieder ihre Heimatstadt und Jugendfreunde gesehen hätten. „Liebe Freunde, Sie haben uns mit Ihrem Kommen ein großes Geschenk gemacht.“ Ein vereinter Chor mit 350 Sängern untermalte das Zeremoniell, dem bis Mitternacht eine zweistündige Revue „Achtung Schweinfurt“ folgte. Heute und morgen werden zum Bürgerfest mit etlichen Überraschungen mehr als 20 000 Besucher erwartet.

## Unterkellerung kein „Muß“

Würzburg – Falsch dargestellt sieht sich der Freistaat in der öffentlichen Diskussion um eine geplante Unterkellerung des Rosenbachparks an der Würzburger Residenz. Finanzminister Dr. Georg von Waldenfels teilte jetzt den Gegnern der Planung schriftlich mit, daß die Staatsregierung „keinesfalls auf dem Bau“ dieser Tiefgarage besteht. Vielmehr sei man lediglich den Forderungen und Wünschen der Stadt Würzburg entgegengekommen. Die Gegner der Unterkellerung befürchten, daß durch diese der Rosenbachpark als Pendant zum Südtal des Hofgartens der Residenz zerstört wird.

## Widerstand angekündigt

Oberaurach – Erheblichen Widerstand signalisierten Bauernvertreter und Naturschützer gegen die Flurbereinigung in der Steigerwaldgemeinde Oberaurach (Lkr. Haßberge), die als „undemokratisch“ und als staatliches „Executions-Instrument“ zu Vernichtung der Landwirtschaft bezeichnet wurde. Anlaß der Versammlung, an der 150 Bürger teilnahmen, ist das Dorferneuerungsprogramm, das eng an die Flurbereinigung gekoppelt ist. Dr. Hubert Weiger (BUND) rief dazu auf, in einer Petition an den Landtag der „verbrecherischen Erpressung“ eine Absage zu erteilen.

## Wetter: Wieder kühler

Wetterlage: Nordbayern liegt am Rande eines Tiefs mit Schwerpunkt über Skandinavien. Dabei fließt mit nordwestlicher Strömung kühle Meeresluft heran. Eingelagerte wolkenarme Gebiete und Schauerstufen verlagern sich nacheinander über unser Land hinweg. Vorhersage des Deutschen Wetterdienstes: Wechselnd zwischen sonnigen Abschnitten und stärkerer Bewölkung einzelne Schauer. Tageshöchsttemperaturen 16 bis 20°C, in den Kammlagen der Mittelgebirge um 12°C. Tiefstwerte der Nacht 9 bis 13°C. Stellenweise Frühnebel. Schwacher, tagsüber zeitweise lebhafter Wind aus West bis Nordwest. So-A 5.34 Uhr, So-U 21.18 Uhr, Mo-A 16.29 Uhr, Mo-U 0.20 Uhr. Aussichten: Keine wesentlichen Änderungen.



## Streit um Supermarkt: Unternehmen stellt Verzicht in Aussicht

Potsdam (dpa) - Im Streit um die Eröffnung eines Supermarktes auf dem Gelände des ehemaligen Konzentrationslagers Ravensbrück zeichnet sich eine Lösung ab: Vor dem für Montag geplanten Gespräch der Landesregierung Brandenburg mit allen Beteiligten teilte die betroffene Tengelmann-Gruppe gestern mit, sie sei unter Umständen zum Verzicht auf die geplante „Kaiser's“-Filiale in dem Gebäude bereit.

Wenn der Investor zustimme, könne der Mietvertrag gelöst werden, sagte Geschäftsführer Hans Christian Bremme von der Unternehmensgruppe in Wiesbaden. Unter dessen hat das brandenburgische Kulturministerium gestern eine andere Nutzung des nahezu fertiggestellten Gebäudes vorgeschlagen.

Sollte ein Abriss nicht möglich sein, könnte dort eine Bibliothek oder eine kulturelle Begegnungsstätte eingerichtet werden, schlug Kulturstaatsekretär Jürgen Dittberner (FDP) in Potsdam vor. Dittberner begrüßte die Bereitschaft der Firmengruppe zum Verzicht auf eine Eröffnung des Marktes. Dies zeuge von Verantwortlichkeit der Unternehmer gegenüber den historisch-kulturellen Voraussetzungen in den neuen Ländern.

### In wenigen Zeilen

In Hannover ist in der Nacht zum Freitag nach Polizeiangaben ein Anschlag auf eine türkische Fluggesellschaft vereitelt worden.

Der Ermittlungsrichter des Bundesgerichtshofes (BGH) hat gegen den früheren DDR-Minister für Staatssicherheit (MfS), Erich Mielke, Haftbefehl wegen Spionageverdachts erlassen.

Griechenland erhält nach Angaben des amerikanischen Präsidenten George Bush zur Modernisierung seiner Armee eine große Anzahl von Panzern und Artilleriegeschützen aus NATO-Beständen.

Erstmals seit der deutschen Vereinigung werden drei DDR-Grenzsoldaten wegen Todeschüsse an der Berliner Mauer vor Gericht gestellt.

Greenpeace hat am Freitag gegen den Besuch der britischen Fregatte „Chatham“ in Kiel protestiert. Sie führe Atomwaffen mit, obwohl der Rat der Stadt schon 1989 beschlossen habe, oerartigen Kriegsschiffen den Besuch im Hafen zu verwehren, erklärte die Umweltschutzorganisation.

## SPD und Gewerkschaften kritisieren Bonn Privatfinanzierung von Autobahnen abgelehnt

Hamburg (dpa) - Sowohl die SPD als auch die Gewerkschaften lehnen die von der Bundesregierung in Erwägung gezogene Privatfinanzierung von öffentlichen Aufgaben vor allem im Verkehrs-Infrastrukturbereich entschieden ab. Beide Gruppen kritisierten, daß sich der Staat nur eine kurze Verschnaufpause verschaffe und letztlich eine weitere Verschleierung der öffentlichen Schulden betrieben werden.

Der Parlamentarische Staatssekretär im Verkehrsministerium, Wolfgang Gröbl (CSU), verteidigte dagegen gestern die vom Bundeskabinett am Donnerstag grundsätzlich gebilligte Absicht, öffentliche Investitionen im Verkehrsbereich vor allem in Ostdeutschland künftig zum Teil auch privat finanzieren und betreiben zu lassen.

Gröbl wies darauf hin, daß für den Ausbau der Verkehrswege im vereinigten Deutschland bis zum Jahr 2000 rund 280 Milliarden Mark erforderlich sein werden. Mit den Möglichkeiten der konventionellen Haushaltsführung könnten lediglich zwei Drittel davon finanziert werden. Die Finanzierungslücke von etwa 100 Milliarden Mark könne nur durch die Einbeziehung privaten Kapitals geschlossen werden, betonte der Staatssekretär.

Durch privatwirtschaftliche Finanzierungsformen könne einerseits

eine Erhöhung der öffentlichen Verschuldung vermieden werden und andererseits die in den neuen Bundesländern geplanten Verkehrsinvestitionen wesentlich schneller vorangetrieben werden, meinte der CSU-Politiker.

Das DGB-Vorstandsmitglied Michael Geuenich bezeichnete diese Argumentation als „ideologisch einseitig“. Ebenso wie die finanzpolitische Sprecherin der SPD-Bundestagsfraktion, Ingrid Matthäus-Maier, wies er darauf hin, daß privaten Finanziers Steuervorteile eingeräumt würden, die zu Einnahmeausfällen in den öffentlichen Kassen führten. Außerdem würden die Projekte für den Steuerzahler auf jeden Fall teurer, weil private Investoren Gewinne machen müßten und zugleich in der Regel höhere Zinsen zahlten als die öffentliche Hand, sagte Frau Matthäus-Maier in einem Gespräch mit der „Neuen Osnabrücker Zeitung“.

Im Augenblick könne sich die Regierung durch den Einsatz privaten Kapitals leicht etwas Luft verschaffen, am Ende werde aber der Bürger die Zeche zahlen müssen, kritisierte die SPD-Finanzexpertin.

Auch die Gewerkschaft der Eisenbahner Deutschlands (GdED) unterstrich, daß infolge von Abschreibungen der privaten Investoren dem Staat „drastische Steuerausfälle“ entstünden.

### Pentagon und Rechnungshof legen Zahlen vor

## Was hat der Golfkrieg tatsächlich gekostet?

Washington (dpa) - Die Kosten des Golfkrieges sind weiter unklar. Während das US-Verteidigungsministerium davon ausgeht, daß die geschätzten 60 Milliarden Dollar überschritten werden, rechnen der Rechnungshof des Kongresses (GAO) und unabhängige Experten damit, daß die Hilfeforderungen der Alliierten in Höhe von 54 Milliarden Dollar mindestens ausreichen werden.

Die vom Kongreß bewilligten 15 Milliarden Dollar dürften demnach nicht gebraucht werden. In Bonn geht die SPD-Opposition davon aus, daß die Verbündeten sogar über sechs Milliarden Dollar zuviel gezahlt haben, je nach Rechnung sogar noch mehr.

Ein Pentagonsprecher betonte in Washington, eine endgültige Abrechnung sei noch nicht gemacht. Gerechtet würden in den 60 Milliar-

den aber nur Kosten, die durch den Krieg entstanden sind und nicht ohnehin angefallen wären.

Der Rechnungshof stellte Mitte Mai dagegen fest, daß die Hilfe der Alliierten „ausreichend“ sein werde. Das Haushaltsbüro des Weißen Hauses habe die Kosten von August bis Februar auf 31,6 Milliarden geschätzt.

Das Pentagon gab für die drei Monate danach 12,2 Milliarden an, womit sich 43,8 Milliarden Dollar Kosten ergeben. Mit den Ausgaben für Heimkehr der Truppen, Reparatur und Wartung der Ausrüstung sowie langfristige Vergütungen für Soldaten und Kriegsgeschädigte kam das Haushaltsbüro auf 60 Milliarden Dollar.

Den Differenzposten von 16,2 Milliarden Dollar hält der Rechnungshof in dieser Höhe allerdings für „unbegründet“.

## Heftige Kämpfe im Norden des Irak

Genf (AP) - Schwere Kämpfe zwischen Regierungstruppen und Kurden in zwei Städten Nordiraks haben rund 500 Opfer gefordert, wie Mitarbeiter der Vereinten Nationen in Genf am Freitag erklärten. Aufgrund von Berichten, die die Weltorganisation erreichten, teilten sie mit, die blutigen Auseinandersetzungen hätten sich am Mittwoch und Donnerstag in Suleimanije und Erbil ereignet. Eine Sprecherin des Flüchtlingskommissariats der UNO sagte, aufständische Kurden hätten ganz Suleimanije unter ihre Kontrolle gebracht, die Krankenhäuser dort könnten gar nicht alle Verletzten aufnehmen. Ein Gewährsmann sagte, Angehörige der UNO-Schutztruppe in Nordirak hätten die Zahl der Opfer nicht nach Toten und Verletzten aufgeschlüsselt. Auch sei der Grund der Kämpfe zunächst nicht angegeben worden.

## Hanau stoppt verstrahlten Müll

Hanau (dpa) - Hanau hat am Freitag die Müllabfuhr aus US-Kasernen gestoppt. Die Stadt reagierte damit auf den Fund von radioaktivem Material im Müll aus Beständen der US-Armee. Für kommenden Dienstag ist ein Gespräch zwischen Vertretern der Stadt und der US-Armee vereinbart, teilte ein Sprecher mit. Mitarbeiter der Müllabfuhr hatten am Donnerstag im Abfall, der aus einer US-Kaserne abgeholt worden war, ein Metallteil mit dem Radioaktivitäts-Symbol gefunden. Bei einer Überprüfung entdeckten Feuerwehrlente anderes radioaktives Material und mehrere Behälter mit verschiedenen Chemikalien. „Wir nehmen den Vorfall sehr ernst, auch wenn wir wegen der geringen Strahlung keine Gefahr sehen“, erklärte am Freitag der Pressesprecher des V. US-Korps, Oberstleutnant Dick Bridges, auf Anfrage.

## Das Ozonloch ist größer als erwartet

London (dpa) - Die Zerstörung der Ozonschicht vor allem durch Fluor-Chlor-Kohlenwasserstoffe (FCKW) ist in den europäischen Breiten stärker vorangeschritten als ursprünglich angenommen worden war. Wie aus dem Bericht einer britischen Forschungsgruppe hervorgeht, ist der Ozonverlust über dem europäischen Festland und Großbritannien während des vergangenen Jahrzehnts auf mehr als acht Prozent gestiegen. Bis zur Jahrhundertwende wird mit einem Anstieg auf 15 Prozent gerechnet. Die Wissenschaft habe dafür noch keine eindeutige Erklärung, heißt es in dem Report. Weltweit wird der Ozon-Verlust von der „Stratospheric Ozone Review Group“ für das vergangene Jahrzehnt mit drei Prozent angegeben. „Dringender denn je muß jetzt die Erzeugung und Verwendung der FCKW-Stoffe beendet werden“, betonte der britische Umweltminister David Trippier.

## Vorwürfe gegen Südafrikanische Polizei

Johannesburg (AP) - Die südafrikanische Sicherheitspolizei, die vor ihrer Vereinigung mit der regulären Polizei als Staatssicherheitsdienst fungierte, soll die Zulu-Bewegung Inkatha finanziell unterstützt haben, um eine Opposition zum Afrikanischen Nationalkongreß (ANC) aufzubauen. Dies berichtete die Wochenzeitung „Weekly Mail“. In dem Artikel hieß es, die Zeitung besitze Urkunden, aus denen hervorgehe, daß die Polizei der Zulu-Bewegung umgerechnet 180 000 DM für Parteiaktivitäten überwiesen habe. Sie veröffentliche ein angeblich von einem Polizeimajor stammendes Dokument,

Ingrid Matthäus-Maier, stellvertretende Vorsitzende und Finanzexpertin der SPD, ist durch ihr leidenschaftliches Eintreten für Bonn als Regierungs- und Parlamentssitz zu einem Liebling der Banner geworden.

## DER KOMMENTAR

### Der Weg ist das Ziel

Sind Staus Naturkatastrophen? Unentrinnbare, von finsternen, aber auf jeden Fall höheren Mächten gelenkte Schicksalsstunden, bei denen dem einzelnen Erdenwurm in seinem Blechgehäuse schwere Prüfungen auferlegt werden sollen. Die er zwar - je nach Naturell geläutert oder gebrochen - übersteht, denen er aber mit Leib und Seele ausgeliefert ist. Es kann nicht anders sein.

Denn wie sonst könnte man es erklären, daß sich Jahr um Jahr, Weihnachten wie Ostern und Pfingsten und pünktlich, wenn die großen Schulfestivals eingeläutet werden, Hunderttausende, kreuzbraver, hochsensibler und verantwortungsbewußter Familienmütter ebenso wie selbstbewußte Singles mit wehenden Fahnen, sprich Kofferanhängern und Skisärgen dem Stau zum Opfer vorwerfen.

Es scheint, daß wir derob den Stau akzeptiert haben, wie die Vorväter die Syphilis oder den Hagel. Mehr noch. Daß wir, modern und positiv denkend, ihn kurzerhand umpolen zu einem Mega-Drive-In mit Erlebniswert, zu einem außergewöhnlichen Open-air-Autobahn-Happening. Mit Stau-Spielen, Stau-Essen, Stau-Gesprächen, Stau-Beratern.

Nicht zu vergessen die ungemain demokratische Qualität des Staus. Zwischen Irtschenberg und Inntaldröck, auf 20 Kilometer Länge Stop and Go gibt es keine Passagiere erster und zweiter Klasse, keine Alt- und Neubun-

desbürger mehr, sondern nur noch Leidensgenossen, wenn die Sonne sticht und die Limo ausgeht. Da sind wir dann wirklich ein einzig Volk und Automobilistenland. Zusammengeschweißt von einer gemeinsamen Sache, von einem höheren Ziel.

Jetzt wird es sich wieder jedes Wochenende zeigen, daß der Deutsche eben doch noch die Zähne zusammenbeißen, das letzte Schinkenbrot rausholen kann. Daß Fleiß und Strebsamkeit eben noch nicht gänzlich abhandgekommene Tugenden sind, wenn es darum geht, seinen Weg zu machen.

Gottlob, man ist ja auch nicht allein. Für drei, vier Stunden kein einsamer, unverstandener Großstadt-Cowboy mehr, gebeutelt von pränatalen Urängsten und isoliert durch interkommunikale Traumata. Aus dem Ich wird ein Wir. Warmes Solidargefühl breitet sich von Kotflügel zu Kotflügel aus. Bildzeitungen wandern, Kartons finden sich zusammen, heiße Flirts funkeln, alte Kameraden erkennen sich wieder. Beziehungskisten werden endlich ausdiskutiert. Kurzum, der Stau wird zu einem gruppendynamischen Hochgefühl, wie es kein Stadtteilst, keine Demo geben kann. So nimmt der Stau dann gar philosophische Dimensionen an. Wissen wir schließlich schon seit Konfuzius, daß nicht das Ziel, sondern der Weg die entscheidende Sache im Leben ist. Kein Wunder also, daß jeder dabei sein möchte.

Susanne Betz-Eck

### Neuerliche Abfuhr

Die SED-Nachfolgepartei PDS holte sich zum zweitenmal in dieser Woche eine Abfuhr beim Bundesverfassungsgericht. Nachdem dieses ihr am Dienstag den Fraktionsstatus im Bundestag verweigert hat, verwehrte es ihr gestern den Zugriff auf das von der SED übernommene Vermögen. Dessen Verwaltung und Verwertung durch die Treuhandanstalt wurde für rechtens erklärt. Womit übrigens Karlsruhe zum drittenmal Bestimmungen des Einigungsvertrages bestätigte.

Es gehörte schon eine ganze Portion Dreistigkeit dazu, überhaupt Anspruch auf die SED-Beute zu erheben. Entsprechend deutlich wurde das Gericht, als es der PDS klarmachte, warum diese sich nicht ohne weiteres auf alle im Grundgesetz verankerten Rechte der Parteien berufen kann: Sie habe in der ehemaligen DDR die Stellung einer Staatspartei gehabt, „die gerade auf der Verleugnung der Grundsätze der Staatsfreiheit und der Chancengleichheit der Parteien beruhe.“

Die PDS selbst gab ihr Vermögen im August 1990 mit zehn Milliarden DM an, westliche Schätzungen gingen in das Mehrfache. Durch auffällige Rückgaben und Spenden versuchte die PDS der Entziehung zu entkommen. Ver-

geblich, denn der Einigungsvertrag überstellte das SED-Vermögen der Treuhand, die es an die Berechtigten zurückgeben oder gemeinnützigen Zwecken zuführen soll. Die PDS hat indessen ihre Vermögensverhältnisse im unklaren gelassen. Das ist der Grund, warum sie - wie Karlsruhe bestätigte - auch weiterhin nicht frei über laufende Einnahmen und Spenden verfügen kann.

Man fragt sich ohnehin, weshalb nach der Wende in der DDR das Vermögen der kommunistischen Staatspartei nicht einfach eingezogen worden ist wie z. B. in Polen, Rumänien und der Sowjetrepublik Armenien. Jedenfalls sollte es jetzt für die Behebung des von der SED verschuldeten Unheils eingesetzt werden, das von Tötung und Freiheitsberaubung über Verrottung der Wirtschaft und der Sozialsysteme bis zur Umweltverschmutzung reicht. Zum Ausmisten dieses Augiasstalls muß das neue Deutschland astronomische Summen aufbringen. Da sollte es doch selbstverständlich sein, daß die auf den Schultern der SED stehende Nachfolgerin soweit wie eben möglich in die Schadensersatzpflicht genommen wird.

Heinzgünter Klein

## Aus dem Bonner Notizbuch...

... von Heinzgünter Klein

Der Stadtrat von Dux in Nordböhmen hat Bundesaußenminister Hans-Dietrich Genscher die Ehrenbürgerschaft angeboten. Zusammen mit seinem tschechoslowakischen Amtskollegen Jiri Dienstbier hatte er die Schirmherrschaft über das im Herbst wiederaufzustellende Walthervan-der-Vogelweide-Denkmal übernommen. Die beiden Minister wollen „versuchen, soweit es die Terminlage erlaubt, persönlich anwesend zu sein“. Bei dem Festakt sollen Minnesänger aus Augsburg und Dux sowie die Prager und Bomberger Symphoniker auftreten. Die Initiative geht auf Genschers Parteifreund Josef Grünbeck zurück, einen bayerischen Bundestagsabgeordneten, der

bis 20 000 DM in Aussicht - „falls Sie nun keine Finanzierungsmöglichkeiten sehen“, wie er Grünbeck schrieb. Das 3,5 Meter hohe Denkmal zeigt den Minnesänger in der bekannten Pose: „Ich saß auf einem Steine / und dachte Bein bei Beine.“ Hufe und Schwert wurden beim Abriss Ende des Krieges von Tschechen schwer beschädigt. Es soll eine Gedenktafel erhalten, die in Deutsch und Tschechisch die Aussöhnung dokumentiert.

Nachdem die Japaner den Plenarsaal knüfen wollten, hat nun eine Bonner Steuerberatungs-GmbH Interesse für die Villa Hammerschmidt



nung des Marktes. Dies zeuge von Verantwortlichkeit der Unternehmer gegenüber den historisch-kulturellen Voraussetzungen in den neuen Ländern.

## In wenigen Zeilen

In Hannover ist in der Nacht zum Freitag nach Polizeiangaben ein Anschlag auf eine türkische Fluggesellschaft vereitelt worden.

Der Ermittlungsrichter des Bundesgerichtshofes (BGH) hat gegen den früheren DDR-Minister für Staatssicherheit (MfS), Erich Mielke, Haftbefehl wegen Spionageverdachts erlassen.

Griechenland erhält nach Angaben des amerikanischen Präsidenten George Bush zur Modernisierung seiner Armee eine große Anzahl von Panzern und Artilleriegeschützen aus NATO-Beständen.

Erstmals seit der deutschen Vereinigung wurden drei DDR-Grenzsoldaten wegen Todesschüsse an der Berliner Mauer vor Gericht gestellt.

Greenpeace hat am Freitag gegen den Besuch der britischen Fregatte „Chatham“ in Kiel protestiert. Sie führe Atomwaffen mit, obwohl der Rat der Stadt schon 1989 beschlossen habe, derartige Kriegsschiffe den Besuch im Hafen zu verwehren, erklärte die Umweltschutzorganisation.

durch die Einbeziehung privaten Kapitals geschlossen werden, betonte der Staatssekretär.

Durch privatwirtschaftliche Finanzierungsformen könne einerseits

Banner Deutschlands (IGLEO) unterstrich, daß infolge von Abschreibungen der privaten Investoren dem Staat „drastische Steuerausfälle“ entstünden.

Pentagon und Rechnungshof legen Zahlen vor

## Was hat der Golfkrieg tatsächlich gekostet?

Washington (dpa) – Die Kosten des Golfkrieges sind weiter unklar. Während das US-Verteidigungsministerium davon ausgeht, daß die geschätzten 60 Milliarden Dollar überschritten werden, rechnen der Rechnungshof des Kongresses (GAO) und unabhängige Experten damit, daß die Hilfesummen der Alliierten in Höhe von 54 Milliarden Dollar mindestens ausreichen werden.

Die vom Kongreß bewilligten 15 Milliarden Dollar dürften demnach nicht gebraucht werden. In Bonn geht die SPD-Opposition davon aus, daß die Verbündeten sogar über sechs Milliarden Dollar zuviel gezahlt haben, je nach Rechnung sogar noch mehr.

Ein Pentagonsprecher betonte in Washington, eine endgültige Abrechnung sei noch nicht gemacht. Gerechnet würden in den 60 Milliar-

den aber nur Kosten, die durch den Krieg entstanden sind und nicht ehe- nehin angefallen wären.

Der Rechnungshof stellte Mitte Mai dagegen fest, daß die Hilfe der Alliierten „ausreichend“ sein werde. Das Haushaltsbüro des Weißen Hauses habe die Kosten von August bis Februar auf 31,6 Milliarden geschätzt.

Das Pentagon gab für die drei Monate danach 12,2 Milliarden an, womit sich 43,8 Milliarden Dollar Kosten ergeben. Mit den Ausgaben für Heimkehr der Truppen, Reparatur und Wartung der Ausrüstung sowie langfristige Vergütungen für Soldaten und Kriegsgeschädigte kam das Haushaltsbüro auf 60 Milliarden Dollar.

Den Differenzposten von 16,2 Milliarden Dollar hält der Rechnungshof in dieser Höhe allerdings für „unbegründet“.

Bei einem Sprecher mit Mitarbeiter der Müllabfuhr hatten am Donnerstag im Abfall, der aus einer US-Kaserne abgeholt worden war, ein Metallteil mit dem Radioaktivitäts-Symbol gefunden. Bei einer Überprüfung entdeckten Feuerwehrleute anderes radioaktives Material und mehrere Behälter mit verschiedenen Chemikalien. „Wir nehmen den Vorfall sehr ernst, auch wenn wir wegen der geringen Strahlung keine Gefahr sehen“, erklärte am Freitag der Pressesprecher des V. US-Korps, Oberstleutnant Dick Bridges, auf Anfrage.

## Das Ozonloch ist größer als erwartet

London (dpa) – Die Zerstörung der Ozonschicht vor allem durch Fluorchlor-Kohlenwasserstoffe (FCKW) ist in den europäischen Breiten stärker vorangeschritten als ursprünglich angenommen worden war. Wie aus dem Bericht einer britischen Forschungsgruppe hervorgeht, ist der Ozonverlust über dem europäischen Festland und Großbritannien während des vergangenen Jahrzehnts auf mehr als acht Prozent gestiegen. Bis zur Jahrhundertwende wird mit einem Anstieg auf 15 Prozent gerechnet. Die Wissenschaft habe dafür noch keine eindeutige Erklärung, heißt es in dem Report. Weltweit wird der Ozon-Verlust von der „Stratospheric Ozone Review Group“ für das vergangene Jahrzehnt mit drei Prozent angegeben. „Dringender denn je muß jetzt die Erzeugung und Verwendung der FCKW-Stoffe beendet werden“, betonte der britische Umweltminister David Trippier.

## Vorwürfe gegen Südafrikas Polizei

Johannesburg (AP) – Die südafrikanische Sicherheitspolizei, die vor ihrer Vereinigung mit der regulären Polizei als Staatssicherheitsdienst fungierte, soll die Zulu-Bewegung Inkatha finanziell unterstützt haben, um eine Opposition zum afrikanischen Nationalkongreß (ANC) aufzubauen. Dies berichtete die Wochenzeitung „Weekly Mail“. In dem Artikel hieß es, die Zeitung besitze Urkunden, aus denen hervorgehe, daß die Polizei der Zulu-Bewegung umgerechnet 180 000 DM für Parteiaktivitäten überwiesen habe. Sie veröffentlichte ein angeblich von einem Polizeimajor stammendes Dokument, in dem im März 1990 die finanzielle Unterstützung von Inkathachef Mangosuthu Buthelezi befürwortet wurde. Die Zeitung schränkte aber ein, es gebe „keine abschließenden Beweise“, daß Buthelezi oder die Inkatha über die Herkunft der Gelder Bescheid gewußt hätten.

## Bundeskanzler Kohl kündigt entschiedenen Sparkurs an

Fortsetzung von Seite 1

Die Tarifparteien mahnte Kohl, sich ihrer besonderen Verantwortung bewußt zu sein und durch eine „Lohnpolitik mit Augenmaß“ dafür zu sorgen, daß Produktion und Beschäftigung in den neuen Ländern bald wieder stiegen.

Als Anzeichen für den Aufschwung in Ostdeutschland wertete Kohl unter anderem, daß mehr als 2500 ehemals staatliche Betriebe bereits privatisiert seien und die Baukonjunktur auf breiter Front angesprungen sei. Auch bei der Infrastruktur seien erste Verbesserungen spürbar.

Möllermann sagte in Bonn, er er-

warte 1992 den Aufschwung in Ostdeutschland und die Wende auf dem Arbeitsmarkt. Schon jetzt gebe es „eindeutige Indikatoren“ für eine wirtschaftliche Gesundung in den neuen Ländern. Noch bestimmten aber die schmerzhaften Anpassungsprozesse das Bild. 1992 werde jedoch der Aufschwung überwiegen. Auf die Forderung der Bundesbank nach einem strikten Sparkurs erwiderte Bundesfinanzminister Theo Waigel, daß bereits mit dem Haushalt 1992 die staatlichen Defizite zurückgeführt würden. Allein von 1990 bis 1992 sei im Bundesetat ein Einspar- und Entlastungsvolumen von über 60 Milliarden Mark erreicht worden.

Open-air-Autohahn-Happening. Mit „Stau-Spielen, Stau-Essen, Stau-Gesprächen, Stau-Beratern.“ Nicht zu vergessen die unheimlich demokratische Qualität des Staus. Zwischen Irschenberg und Inntal dreieck, auf 20 Kilometer Länge Stop and Go gibt es keine Passagiere erster und zweiter Klasse, keine Alt- und Neubun-

stauten. Keine Demo geben kann. So nimmt der Stau dann gar philosophische Dimensionen an. Wissen wir schließlich schon seit Konfuzius, daß nicht das Ziel, sondern der Weg die entscheidende Sache im Leben ist. Kein Wunder also, daß jeder dabeisein möchte.

Susanne Betz-Eck

## Neuerliche Abfuhr

Die SED-Nachfolgepartei PDS holte sich zum zweitenmal in dieser Woche eine Abfuhr beim Bundesverfassungsgericht. Nachdem dieses ihr am Dienstag den Fraktionsstatus im Bundestag verweigert hat, verwehrte es ihr gestern den Zugriff auf das von der SED übernommene Vermögen. Dessen Verwaltung und Verwertung durch die Treuhänderstalt wurde für rechtmäßig erklärt. Womit übrigens Karlsruhe zum drittenmal Bestimmungen des Einigungsvertrages bestätigte.

Es gehörte schon eine ganze Portion Dreistigkeit dazu, überhaupt Anspruch auf die SED-Beute zu erheben. Entsprechend deutlich wurde das Gericht, als es der PDS klarmachte, warum diese sich nicht ohne weiteres auf alle im Grundgesetz verankerten Rechte der Parteien berufen kann: Sie habe in der ehemaligen DDR die Stellung einer Staatspartei gehabt, „die gerade auf der Verleugnung der Grundsätze der Staatsfreiheit und der Chancengleichheit der Parteien beruhe.“

Die PDS selbst gab ihr Vermögen im August 1990 mit zehn Milliarden DM an, westliche Schätzungen gingen in das Mehrfache. Durch auffällige Rückgaben und Spenden versuchte die PDS der Entziehung zu entkommen. Ver-

geblich, denn der Einigungsvertrag überstellte das SED-Vermögen der Treuhänder, die es an die Berechtigten zurückgeben oder gemeinnützigen Zwecken zuführen soll. Die PDS hat indessen ihre Vermögensverhältnisse im unklaren gelassen. Das ist der Grund, warum sie – wie Karlsruhe bestätigte – auch weiterhin nicht frei über laufende Einnahmen und Spenden verfügen kann.

Man fragt sich ohnehin, weshalb nach der Wende in der DDR das Vermögen der kommunistischen Staatspartei nicht einfach eingezogen worden ist wie z. B. in Polen, Rumänien und der Sowjetrepublik Armenien. Jedenfalls sollte es jetzt für die Behebung des von der SED verschuldeten Unheils eingesetzt werden, das von Tötung und Freiheitsberaubung über Verrottung der Wirtschaft und der Sozialsysteme bis zur Umweltverschmutzung reicht. Zum Ausmisten dieses Augiasstalls muß das neue Deutschland astronomische Summen aufbringen. Da sollte es doch selbstverständlich sein, daß die auf den Schultern der SED stehende Nachfolgerin soweit wie eben möglich in die Schadensersatzpflicht genommen wird.

Heinzgünter Klein

## PDS-Konten zu Recht gesperrt

Fortsetzung von Seite 1

politischen Wettbewerb der Parteien unter dem Grundgesetz. Was von ihrem Vermögen nicht nach rechtsstaatlichen Grundsätzen erworben worden sei, wie sie in einer freien Demokratie für den Vermögenserwerb aller Parteien gälten, stehe auch nicht unter dem Schutz des Grundgesetzes.

Das nach dem 7. Oktober 1989 erworbene Vermögen unterliegt laut Urteilsbegründung nicht der treuhänderischen Verwaltung, „soweit es nicht an die Stelle früher

erworbenen Vermögens getreten ist“. Die laufenden Einnahmen aus Mitgliedsbeiträgen, Spenden und Zahlungen aus Wahlkampfkostenersatzungen stellten die Handlungsfähigkeit der PDS sicher. „Daß sie bislang über diese Mittel nicht uneingeschränkt verfügen kann, beruht darauf, daß sie es unterlassen hat, für eine Trennung der Vermögensmassen zu sorgen“, erklärten die Verfassungsrichter. „Bei ordnungsgemäßer Buchführung“ ließen sich diese Einnahmen vom Altvermögen trennen.

## Der Rückzug der Armee aus Slowenien weckt Hoffnung

Fortsetzung von Seite 1

werde bei der Konferenz am Montag im mazedonischen Ohrid auf Berücksichtigung seiner Interessen bestehen. Kroatien wolle die Unterstellung der Bundesstruppen unter seine Kontrolle, nicht ihre Rückverlegung nach Serbien. Die Entscheidung zum Truppenabzug sei die „einseitige Loslösung Sloweniens vom Bund“, sagte Nabilo. Dies sei ein Bruch der Vereinbarung mit der Europäischen Gemeinschaft (EG), die eine Gesamtlösung vorsehe.

Das Staatspräsidium ordnete an, die aus Slowenien abgezogenen Truppen sollten nicht nach Kroatien, sondern nach Serbien und Bosnien verlegt werden. Kroatien fürchtet trotz Dementis der Militärs einen Angriff.

Tudjman hält es für unwahrscheinlich, daß ein Angriff der Bundesarmee auf Kroatien unmittelbar

bevorsteht. Nach Gesprächen mit der deutschen Bundesregierung sagte er am Donnerstagabend: „Ich bin heute in Bonn, weil ich nicht glaube, daß es eine Armeee-Intervention in den nächsten 48 Stunden geben wird.“

Bei einem Gefecht in Kroatien sind nach einer Meldung von Tanjug gestern sieben kroatische Polizisten verletzt worden. In dem Bericht hieß es, die Polizisten seien auf einer Straße bei der von Kroatien und Serben bewohnten Stadt Pakrac von Unbekannten angegriffen worden. Zudem sei auf eine Eisenbahnstrecke zwischen der Adriastadt Zadar und Knin, einer Hochburg der serbischen Minderheit in Kroatien, ein Bombenanschlag verübt worden. Der Kroatische Rundfunk meldete, bei einem Granatwerferangriff auf die Stadt Vinovki sei ein Mann verletzt worden.

## Aus dem Bonner Notizbuch . . .

. . . von Heinzgünter Klein

Der Stadtrat von Dux in Nordböhmen hat Bundesaußenminister Hans-Dietrich Genscher die Ehrenbürgerschaft angeboten. Zusammen mit seinem tschechoslowakischen Amtskollegen Jiri Dienstbier hatte er die Schirmherrschaft über das im Herbst wieder aufzustellende Walter-von-der-Vogelweide-Denkmal übernommen. Die beiden Minister wollen „versuchen, soweit es die Terminlage erlaubt, persönlich anwesend zu sein“. Bei dem Festakt sollen Minnesänger aus Augsburg und Dux sowie die Prager und Bamberger Symphoniker auftreten. Die Initiative geht auf Genschers Parteifreund Josef Grünbeck zurück, einen bayerischen Bundestagsabgeordneten, der aus Dux stammt. Der Stadtrat der 10 000-Seelen-Gemeinde beschloß ferner, das Projekt auf eigene Kosten durchzuführen. Dennoch wurde Genscher von Grünbeck um eine Spende angegangen. Der Ehrenbürger in spe ließ sich nicht lumpen und stellte einen Zuschuß des Auswärtigen Amtes

bis 20 000 DM in Aussicht – „falls Sie keine Finanzierungsmöglichkeiten sehen“, wie er Grünbeck schrieb. Das 3,5 Meter hohe Denkmal zeigt den Minnesänger in der bekannten Pose: „Ich saß auf einem Steine / und dachte Bein bei Beine.“ Harfe und Schwert wurden beim Abriß Ende des Krieges von Tschechen schwer beschädigt. Es soll eine Gedenktafel erhalten, die in Deutsch und Tschechisch die Aussöhnung dokumentiert.

Nachdem die Japaner den Plenarsaal kaufen wollten, hat nun eine Bonner Steuerberatungs-GmbH Interesse für die Villa Hammerschmidt und das Palais Schaumburg bekommen: Sie bot Bundespräsident Richard von Weizsäcker und Bundeskanzler Helmut Kohl für ihre Amtszeit je 100 000 DM. Dieser Sonderpreis gelte aber nur bis zum 1. August 1991, danach reduziere er sich auf 90 000 DM. Das war natürlich Anpflaumerei.

Erster gemeint ist indessen das Interesse des Deutschen Studentenwerks an dem Abgeordneten-Hochhaus „Langer Eugen“. Der Leiter Dieter Iversen kreuzte bereits mit dem Zallstock auf und stellte fest, daß hier 800 Wohneinheiten für Studenten eingerichtet werden könnten. Besonders erfreut zeigte er sich, daß ausreichend Parkraum für die Studenten-Autos zur Verfügung stünde.

Ingrid Matthäus-Maier, stellvertretende Vorsitzende und Finanzexpertin der SPD, ist durch ihr leidenschaftliches Eintreten für Bann als Regierungs- und Parlamentssitz zu einem Liebling der Banner geworden. Ein Obst- und Gemüsehändler überreichte ihr vor dem Bundeshaus einen riesigen Präsentkorb. Ein gerade vorbeigehender Abgeordneter aus Rheinland-Pfalz bekam eine Apfelsine mit – aber vorher mußte er feierlich erklären, daß auch er für Bonn gestimmt habe.

## IMPRESSUM

(Für Bote vom Grabfeld siehe Lokalseiten) Verlag und Druck: Mainpresse Richter Druck und Verlag GmbH, Berner Straße 2, 8700 Würzburg. Telefon (0931) 6001-0, Telefax 6001-386, FS 68845

### Herausgeber:

Johannes v. Guttenberg, Gerhard Wieseemann  
Chefredakteure: Reiner F. Kirst und Dieter W. Rockenmaier; stellv. Chefredakteur: Anton Sahlender; Chef vom Dienst: Gert-Peter Weirauch; Franken/Bayern: Dieter Grünwald; Koordination Wechselseiten: Hubert Griebel; Politik: Peter M. Mack; Aus aller Welt und Reise: Eliza Mahr; Wirtschaft: Rolf Köppen; Landwirtschaft: Johann Schmidt; Kultur: Max Schmidt; Sport: Hans-Jürgen Grelmann; Sonderpublikationen: Werner Barthel; Bildberichte: Georg Heußner; Bonner Redaktion: Dr. Heinzgünter

ter Klein; Münchner Redaktion: Gabriele Kettner-Halder. Unverlangt eingesandte Manuskripte, Fotos und Filme können nur zurückgesandt werden, wenn Rückporto beiliegt.

Anzeigenleitung: Paul Zöllner; Stellvert. Ingrid Hartmann (alle Berner Straße 2, 8700 Würzburg). Für Anzeigen gelten unsere Allgem. Geschäftsbedingungen und die Preisliste Nr. 40 v. 1. 4. 1991. Vertriebsleitung: Alfred Altenbeck; Zustellung: Zeitungs-Vertriebs-Gesellschaft Mainfranken (ZVM).

Bei Ausfall infolge höherer Gewalt, Arbeitskämpfe, Verbot oder bei Störungen in der Druckerei bzw. auf dem Versandweg besteht kein Erfüllungs- und Entschädigungsanspruch.

Alle Rechte gemäß § 49 UrhG vorbehalten. Erscheinungsweise: werktags.

Wir sind der IVW angeschlossen, das bedeutet: geprüfte Auflagenangaben.

Zur Herstellung unserer Zeitung setzen wir Recycling-Papier ein.





### Punkt für Punkt kurz notiert

● Mit einer eingeschlagenen Seitenscheibe land eine Polizeistreife am Montag gegen 2.30 Uhr einen an der Gutermann-Promenade geparkten Pkw vor. Der Fahrzeugbesitzer hatte den Wagen dort um 22.30 Uhr abgestellt. Aus dem Fahrzeug war nichts entwendet worden.

● Einen weiteren Fahrzeugabwurf registrierten die Beamten gegen 3.30 Uhr in der Harald-Hamburg-Straße. Hier hatte eine aufmerksame Anwohnerin beobachtet, wie sich insgesamt drei Personen an einem vor dem Haus abgestellten Pkw zu schaffen machten. Bis zum Eintreffen der Polizei waren die Unbekannten geflüchtet. Zwei entliefen sich in Richtung Götterbergstraße und „verschwanden“ in einem dichten Gebüsch. Einer davon wird als ca. 190 cm groß und kräftig mit blonden Haaren beschrieben. Er trug einen hellblauen Trainingsanzug mit einem weißen breiten Streifen sowie weiße Turnschuhe. Der Komplize ist ca. 180 cm groß und schlank und wird auf „unter 25“ geschätzt. Er war mit einem bunt gemusterten Sommerhemd bekleidet. An dem BMW hatte das Trio eine Scheibe zertrümmert und aus dem Innenraum das Autoradio entwendet. Hinweise auf die Beschriebenen erbittet die Kripo unter Telefon 20 20.

● Einen Pkw-Fahrer unterzog eine Polizeistreife am Montag nach Mitternacht in der Landwehrstraße einer Kontrolle und stellte bei dem 28-jährigen Alkoholeinfluß fest. Der junge Mann versuchte zunächst, sich aus der Affäre zu ziehen, indem er falsche Personalien angab. Der Schwindel flog aber rasch auf. Der Ertrappte mußte schließlich eingestehen, daß ihm nach einer Trunkenheitsfahrt im vergangenen Jahr bereits die Fahrerlaubnis entzogen worden war und er noch nicht wieder im Besitz eines Führerscheins ist. Etschwerend kommt noch hinzu, daß sich der 28-jährige ohne Wissen des Fahrzeuggehaltens dessen Schlüssel angeeignet hatte um eine Spritztour zu unternehmen.

● In die Haare geneten sich am Sonntag vormittag am Baggersee zwei junge Männer. Der Streit hatte damit begonnen, daß sich ein 22-jähriger das Schlauchboot seines Kontrahenten auslieh. Der 27-jährige Bootseigentümer war damit überhaupt nicht einverstanden. Die anschließende Aussprache gipfelte schließlich in gegenseitigen Körperverletzungen. Die Polizei wurde hinzugezogen und nahm den Sachverhalt zu Protokoll.

● Leichte Verletzungen erlitt eine 16-jährige Radfahrerin am Sonntag nachmittag bei einem Zusammenstoß mit einem Pkw. Die Jugendliche überquerte die Fahrbahn der Niederwerner Straße bei „Grün“ in Richtung Monan-Geyer-Straße. Ein 40-jähriger Pkw-Lenker bog vom Kasernenweg kommend nach rechts in die Niederwerner Straße ein und erfaßte die Radlerin. Diese erlitt Abschürfungen.



Den Mund hatte man bei der Stadt nicht zu voll genommen, was das Abschlußfeuerwerk zum Bürgerfest am Sonntag, nachts um 22.30 Uhr betrifft. Es schlug an Schönheit und Reichhaltigkeit der Figuren alles bisher Dagewesene. Die Raketen, Sannen, Sterne und Feuerregen wurden fachgerecht von der Bleichrasen-Insel abgeschossen und sorgten für ein Farbenmeer am Himmel. Sogar riesige Palmenbäume schienen in der Atmosphäre zu wachsen und spiegelten sich im Main. Sowohl auf der Gutermannpromenade als auf der Maxbrücke standen Tausende Schaulustige und Klatschten dem nächtlichen Spektakel Beifall.

Foto Renate Wiener

## Ernst Bußigel führt Juden an die Stätten ihrer Kindheit Vom Wein in der Hellersgasse bis zum besten Speiseeis

Für die 150 Meter Hellersgasse, zwischen Markt und „Lindwurm“, brauchen wir fast eine halbe Stunde. Da war der Weinhandel Weil, dort die Weinhandlung Marx, dahinter die Ölgröbhandlung Dreschfeld, oder war sie dort? Erinnerungen werden wach. Meter um Meter drängen sie immer stärker zurück ins Bewußtsein. Da taucht plötzlich die Geschichte von einer Scheintoten auf, die in den 30er Jahren die Runde machte, erinnert man sich an ein Café, wo es das beste Eis, die billigste Lakritze in der Stadt gab.

Ernst Bußigel führt die jüdischen Gäste der 1200-Jahr-Feier ins alte Schweinfurt. Der 82-jährige ehemalige Stadtrat ist ein exzellenter Kenner seiner Heimatstadt und er ist ein charmanter Plauderer. Dutzende Geschichten fallen ihm ein, zu jedem Haus weiß er etwas zu erzählen. In der Ruckerstraße zeigt er, wo die jü-

dischen Mitbürger vor der Deportation 1942 in einer Bank eingesperrt waren. Er, der Sozialdemokrat, sagt dies ganz unverkrampft und überraschend sachlich kühl nehmen es die Gäste auf. Gäste, die meist als Kinder noch gerade rechtzeitig mit ihren Eltern die Stadt verlassen haben und nur deswegen noch am Leben sind.

Jüdisches Leben läßt sich amtlicherseits bis ins 13. Jahrhundert zurückverfolgen. Eine Urkunde von 1212 belegt es. 1439 wird erstmals von einer Verfolgung berichtet, im Markgrätkrieg waren die Leiden besonders groß, 1554 erlosch die Gemeinde, die einmal mehr als 100 Köpfe gezählt hat.

Erst zu Beginn des 19. Jahrhunderts erhielt wieder eine jüdische Familie das Recht, sich in Schweinfurt anzusiedeln. Es folgte eine Blütezeit, in der jüdische Mitbürger das kultu-

relle und wirtschaftliche Leben entscheidend mitprägten.

Das Dritte Reich freilich machte dem ein brutales Ende. Im Novemberpogrom von 1938 wurden Geschäfte zerstört, Menschen gequält, in der Synagoge fielen die Thorarollen den Flammen zum Opfer. Am 25. April 1942 schließlich wurde der dritte und letzte Transport mainfränkischer Juden nach Theresienstadt geschickt. 111 Juden aus Schweinfurt und Umgebung waren mit dabei.

Am Marktplatz stehen Edith Schloss und Margarita Calvary, die hier als Gretel Silberstein geboren wurde, vor ihren Elternhäusern. Ein Mann hat plötzlich einen Werbezettel in der Hand. Darauf ist ein bezopftes Mädchen zu sehen, das für Hafer & Haas zeigt, wie leicht die Cardinenträger der Firma zu handhaben sind. Das Kind ist seine heutige Frau Anne, Hafer & Haas hatten ihr Geschäft am Markt, der Mann heißt Rosenberg.

In der Birggasse ist dann auch Max Goldmeier zufrieden. Beim Stichwort Weinhandel war er immer wieder aufgeschreckt. Jetzt steht er im Hof des Hauses, wo sein Vater die „Bayerische Weinvertriebsgesellschaft“ hatte. Weiter geht der Weg in Richtung Paul-Rummert-Ring. „Den Wallberg sind wir rundergerodelt“, erinnert sich eine Dame, an eine vierspurige Ringstraße dachte damals noch niemand.

Ernst Bußigel ist hier zeitlich schon weit in Verzug. Eineinhalb Stunden sollte der Rundgang dauern. Und noch muß er zur Judengasse, zur Siebenbrückleinsgasse, wo die Synagoge stand. Wenn nur nicht immer diese Geschichten wären. Immer wieder fällt ihm eine neue ein, immer wieder treiben sie ein Stück Erinnerung hervor. Derart wißbegierige, faszinierte Zuhörer durfte Bußigel noch nie gehabt haben.

Karl-Heinz Körblein

### Splitter vom Rand des Bürgerfestes

## Nora Zimmern fand das Grab des Vaters

● Knapp sechs Stunden benötigten Samstag nacht nach dem Konzert der Ersten Allgemeinen Verensicherung die zehn Bühnenarbeiter für den Abbau der 420 Quadratmeter großen Konzertbühne auf dem Marktplatz. Rekordzeit, dank eines österreichischen Patents: die gesamte Bühne, deren Dachkonstruktion allein acht Tonnen wiegt, blieb während des gesamten Konzerts auf den beiden Sattelzügen. Ein langwieriges Auf- und Abladen entfiel damit. In Schweinfurt verlangte das Unternehmen für seine Dienste „bescheidene“ 21 000 DM. Normalerweise koste der Auf- und Abbau zwischen 60 und 80 000 DM, verriet Inhaber Karl Sekotill.

● Zehn Mark pro Stunde Honorar kassierten nach eigenen Angaben die Argo-Security-Männer. Daß das hochqualifizierte Personal größte Mühe hatte, einen leicht Angetrunkenen abzuführen, mag da nicht verwundern. Gefragt, wie es kommt, daß fünf gestandene Männer so schlecht aussehen, sagte ein funkbewehrter Oberer, daß man ihn - „vor all den Leuten“ - ja nicht niederschlagen konnte. Dazu braucht es wohl keines Kommentars.

● Alles andere als erfreut zeigte sich ein Schweinfurter Geschäftsmann über das Verhalten des Ordnungsamts. Dieses hatte ihm im Vorfeld der Feier eine Sonderlaubnis für das Öffnen seines Geschäfts in der Innenstadt verweigert. Die Begründung des Ordnungsamts: Die Versorgung am Wochenende sei durch die Gaststätten um den Marktplatz bestens gewährleistet. ● Es dauerte nicht lange, dann stand die Löschspritze aus dem Jahr 1818 am Sonntag ohne Pferde auf dem Marktplatz. Die Freiwillige Feuerwehr Schweinfurt mußte die Vierbeiner nach kurzer

Zeit wieder zurückbringen, weil eine Stute Sehnsucht nach ihrem Fohlen im heimlichen Stall hatte und nicht zu beruhigen war.

● Apropos Feuerwehr. Die Mannschaft hatte am Marktplatz-Stand mit dem Konsum von rund fünf Hektolitern Gerstensaft gerechnet. Am Sonntag abend gegen 19 Uhr waren's dann schon 15, die Warteschlangen wuchsen an. Eine Löschgruppe aber machte sich auf, transportierte noch flüßiges an und hielt bis zum Feuerwerk durch.

● Mögen die Salutschützen ihre ohrenbetäubenden Kracher nach dem Festzug auf dem Markt auch als Vollreflex betrachten. Vielen Kindern stand die Angst und der Schreck in die Gesichter geschrieben. Vorschlag: beim nächsten Mal vielleicht etwas dezentere und vom Rathaus-Balkon als Abschlußrampe?

● Die absoluten Helden des Bürgerfestes sind die Mannen des Städtischen Bauhofs. Es gab viele Helfer, alle packten mit an. Ihre Leistung aber bedarf besonderer Erwähnung. Eine tolle Truppe.

● Die ohnehin beeindruckende Feier anläßlich der Enthüllung der Gedenktafel im Judenfriedhof erlebte am Rand ein nicht minder beeindruckendes Ereignis. Die über 80-jährige Nora Zimmern, eine geborene Sachs, die heute in Newbury in den USA lebt, erkannte während des Zeremoniells das Grab ihres Vaters Leonhard Sachs, das die gebürtige Schweinfurterin nicht in der Stadt vermutete. Zunächst erschüttert, dann aber erfreut, weil die Inschrift „in Gold“ noch so gut zu lesen war. Beim Bürgerfest dann traf sie zufällig eine alte Schulkameradin. Dem Reporter verriet die noch immer fassungslose Frau, „daß ich jetzt bestimmt wieder kommen werde“.

Kör/kl/HH

### Erholung in Obereisenheim Ende August

## Spenden für die Kinder von Tschernobyl erbeten

Die Vorbereitungen sind weitgehend abgeschlossen: 30 Kinder aus dem Raum Kiew können kommen, im Wilhelm-Fabri-Heim in Obereisenheim Erholung finden. Jetzt hofft das Diakonische Werk noch auf einige Spender, um den von den Folgen der Reaktorkatastrophe von Tschernobyl gefährdeten Kindern neben der „Pflicht“ auch noch eine ansprechende „Kür“ bieten zu können.

Bei der Flessa-Bank hat die Diakonie unter der Nummer 5 82 ein eigenes Spendenkonto (Stichwort: „Tschernobyl-Kinder“) eingerichtet. Am 1. und 2. August werden ferner in der Geschäftsstelle An den Schenken gut erhaltene Kleidungsstücke entgegengenommen.

Die Russischlehrerin Nina Rich-

ter ist bei einem Besuch in Jalta auf die gefährdeten Kinder gestoßen. Sie brauchen mehrmals im Jahr Luftveränderung. Frau Richter vertritt inzwischen im Raum Schweinfurt die Hillsorganisation „Union Chernobyl“. Hier nun dachten Diakonie und Arbeiterwohlfahrt im Frühjahr bereits an eine gemeinsame Aktion, entschieden sich dann aber für getrennte Wege.

Vom 18. August bis zum 8. September werden die 30 Kinder, die mit drei Begleitern per Zug anreisen, in Obereisenheim von vier deutschen Betreuern umsorgt. Hinzu kommt ein ärztlicher Dienst. Daß eine gute Ernährung gerade für diese Kinder besonders wichtig ist, weiß man im Wilhelm-Fabri-Eisim natürlich

Kör

### Asbestsanierung

## Demo-Anlage gibt Einblicke

Bis einschließlich morgen steht





fen der Polizei waren die Unbekannten geflüchtet. Zwei entfernten sich in Richtung Göteburgstraße und „verschwand“ in einem dichten Gebüsch. Einer davon wird als ca. 180 cm groß und kräftig mit blonden Haaren beschrieben. Er trug einen hellblauen Trainingsanzug mit einem weißen breiten Streifen sowie weiße Turnschuhe. Der Komplize ist ca. 160 cm groß und schlank und wird auf „unter 25“ geschätzt. Er war mit einem bunt gemusterten Sommerhund bekleidet. An dem BMW hatte das Trio eine Scheibe zertrümmert und aus dem Innenraum das Autoradio entwendet. Hinweise auf die Beschriebenen erbittet die Kripo unter Telefon 20 20.

● Einen Pkw-Fahrer unterzog eine Polizeistreife am Montag nach Mitternacht in der Landwehrstraße einer Kontrolle und stellte bei dem 28-jährigen Alkoholeinfluß fest. Der junge Mann versuchte zunächst, sich aus der Afläre zu ziehen, indem er falsche Personalien angab. Der Schwindel flog aber rasch auf. Der Ertappte mußte schließlich eingestehen, daß ihm nach einer Trunkenheitsfahrt im vergangenen Jahr bereits die Fahrerlaubnis entzogen worden war und er noch nicht wieder im Besitz eines Führerscheins ist. Fischweilend kommt noch hinzu, daß sich der 28-jährige ohne Wissen des Fahrzeugeigenümers dessen Schlüssel angeeignet hatte um eine Spritztour zu unternehmen.

● In die Haare gerieten sich am Sonntag vormittag am Baggersee zwei junge Männer. Der Streit hatte damit begonnen, daß sich ein 22-jähriger das Schlauchboot seines Kontrahenten auslieh. Der 27-jährige Bootseigentümer war damit überhaupt nicht einverstanden. Die anschließende Aussprache gipfelte schließlich in gegenseitigen Körperverletzungen. Die Polizei wurde hinzugezogen und nahm den Sachverhalt zu Protokoll.

● Leichte Verletzungen erlitt eine 16-jährige Radfahrerin am Sonntag nachmittag bei einem Zusammenstoß mit einem Pkw. Die Jugendliche überquerte die Fahrbahn der Niederwerner Straße bei „Grün“ in Richtung Florian-Geyer-Straße. Ein 40-jähriger Pkw-Lenker bog vom Kasernenweg kommend nach rechts in die Niederwerner Straße ein und erfaßte die Radlerin. Diese erlitt Abschürfungen.

## Ernst Bußigel führt Juden an die Stätten ihrer Kindheit

# Vom Wein in der Hellersgasse bis zum besten Speiseeis

Für die 150 Meter Hellersgasse, zwischen Markt und „Lindwurm“, brauchen wir fast eine halbe Stunde. Da war der Weinhandel Weil, dort die Weinhandlung Marx, dahinten die Ölgroßhandlung Dreschfeld, oder war sie dort? Erinnerungen werden wach. Meter um Meter drängen sie immer stärker zurück ins Bewußtsein. Da trucht plötzlich die Geschichte von einer Scheintoten auf, die in den 30er Jahren die Runde machte, erinnert man sich an ein Café, wo es das beste Eis, die billigste Lakritze in der Stadt gab.

Ernst Bußigel führt die jüdischen Gäste der 1200-Jahr-Feier ins alte Schweinfurt. Der 82-jährige ehemalige Stadtrat ist ein exzellenter Kenner seiner Heimatstadt und er ist ein charmanter Plauderer. Dutzende Geschichten fallen ihm ein, zu jedem Haus weiß er etwas zu erzählen. In der Rückerstraße zeigt er, wo die jü-

dischen Mitbürger vor der Deportation 1942 in einer Bank eingesperrt waren. Er, der Sozialdemokrat, sagt dies ganz unverkrampft und überraschend sachlich kühl nehmen es die Gäste auf. Gäste, die meist als Kinder noch gerade rechtzeitig mit ihren Eltern die Stadt verlassen haben und nur deswegen noch am Leben sind.

Jüdisches Leben läßt sich amtlicherseits bis ins 13. Jahrhundert zurückverfolgen. Eine Urkunde von 1212 belegt es. 1439 wird erstmals von einer Verfolgung berichtet, im Markgräflerkrieg waren die Leiden besonders groß, 1554 erlosch die Gemeinde, die einmal mehr als 100 Köpfe gezählt hat.

Erst zu Beginn des 19. Jahrhunderts erhielt wieder eine jüdische Familie das Recht, sich in Schweinfurt anzusiedeln. Es folgte eine Blütezeit, in der jüdische Mitbürger das kultu-

relle und wirtschaftliche Leben entscheidend mitprägten.

Das Dritte Reich machte dem ein brutales Ende. Im Novemberpogrom von 1938 wurden Geschäfte zerstört, Menschen gequält, in der Synagoge fielen die Thorarollen den Flammen zum Opfer. Am 25. April 1942 schließlich wurde der dritte und letzte Transport mainfränkischer Juden nach Theresienstadt geschickt. 111 Juden aus Schweinfurt und Umgebung waren mit dabei.

Am Marktplatz stehen Edith Schloss und Margarita Calvary, die hier als Gretel Silberstein geboren wurde, vor ihren Elternhäusern. Ein Mann hat plötzlich einen Werbezettel in der Hand. Darauf ist ein bezaubertes Mädchen zu sehen, das für Hahner & Haas zeigt, wie leicht die Gardinenträger der Firma zu handhaben sind. Das Kind ist seine heutige Frau Anne. Hafner & Haas hatten ihr Geschäft am Markt, der Mann heißt Rosenberg.

In der Burggasse ist dann auch Max Goldmeier zufrieden. Beim Stichwort Weinhandel war er immer wieder aufgeschreckt. Jetzt steht er im Hof des Hauses, wo sein Vater die „Bayerische Weinvertriebsgesellschaft“ hatte. Weiter geht der Weg in Richtung Paul-Rummert-Ring. „Den Wallberg sind wir rundergerodelt“, erinnert sich eine Dame, an eine vierspürige Ringstraße dachte damals noch niemand.

Ernst Bußigel ist hier zeitlich schon weit in Verzug. Eineinhalb Stunden sollte der Rundgang dauern. Und noch muß er zur Judengasse, zur Siebenbrückleinsgasse, wo die Synagoge stand. Wenn nur nicht immer diese Geschichten wären. Immer wieder fällt ihm eine neue ein, immer wieder treiben sie ein Stück Erinnerung hervor. Derart wißbegierige, faszinierte Zuhörer dürfte Bußigel noch nie gehabt haben.

Karl-Heinz Körblein

## Erholung in Obereisenheim Ende August

# Spenden für die Kinder von Tschernobyl erbeten

Die Vorbereitungen sind weitgehend abgeschlossen: 30 Kinder aus dem Raum Kiew können kommen, im Wilhelm-Fabri-Heim in Obereisenheim Erholung finden. Jetzt hofft das Diakonische Werk noch auf einige Spender, um den von den Folgen der Reaktorkatastrophe von Tschernobyl gefährdeten Kindern neben der „Pflicht“ auch noch eine ansprechende „Kür“ bieten zu können.

Bei der Flessa-Bank hat die Diakonie unter der Nummer 5 82 ein eigenes Spendenkonto (Stichwort: „Tschernobyl-Kinder“) eingerichtet. Am 1. und 2. August werden ferner in der Geschäftsstelle An den Schanzen gut erhaltene Kleidungsstücke entgegengenommen.

Die Russischlehrerein Nina Rich-

ter ist bei einem Besuch in Jalta auf die gefährdeten Kinder gestoßen. Sie brauchen mehrmals im Jahr Luftveränderung. Frau Richter vertritt inzwischen im Raum Schweinfurt die Hilfsorganisation „Union Chernobyl“. Hier nun dachten Diakonie und Arbeiterwohlfahrt im Frühjahr bereits an eine gemeinsame Aktion, entschieden sich dann aber für getrennte Wege.

Vom 18. August bis zum 8. September werden die 30 Kinder, die mit drei Begleitern per Zug anreisen, in Obereisenheim von vier deutschen Betreuern umsorgt. Hinzu kommt ein ärztlicher Dienst. Daß eine gute Ernährung gerade für diese Kinder besonders wichtig ist, weiß man im Wilhelm-Fabri-Heim natürlich. kör



Informationen über die Beseitigung von Asbest und die dabei zu treffenden Schutzmaßnahmen gibt es heute und morgen zwischen 8 und 16 Uhr im Alexander-von-Humboldt-Gymnasium.

Foto Renate Wiener

## Asbestsanierung Demo-Anlage gibt Einblicke

Bis einschließlich morgen steht im Alexander-von-Humboldt-Gymnasium (AvH) eine Demonstrationsanlage für die Beseitigung von Asbest. Mit der Anlage soll den Schülern, Lehrern und Eltern das Prinzip der Asbestsanierung veranschaulicht werden, erklärte Baureferent Jochen Müller. Parallel dazu läuft eine achtminütiger Informationsfilm. Die Anlage gehört der Firma, die von der Stadt Schweinfurt den Auftrag für die Sanierung des Musterabschnitts bekommen hat. Die dabei gewonnenen Erfahrungen sowie die entstandenen Kosten sollen für die Beurteilung der Gesamtsanierung des AvH-Gymnasiums herangezogen werden. Nach Angaben von Müller beginnt die Firma mit der Sanierung für den Musterabschnitt am 1. Fortentag. Mit der Gesamtsanierung soll „frühestens im Frühjahr“ nächsten Jahres begonnen werden. Die Anlage ist heute und morgen von 8 bis 16 Uhr zu besichtigen. kl

## Splitter vom Rand des Bürgerfestes

# Nora Zimmern fand das Grab des Vaters

● Knapp sechs Stunden benötigten Samstag nacht nach dem Konzert der Ersten Allgemeinen Verunsicherung die zehn Bühnenarbeiter für den Abbau der 420 Quadratmeter großen Konzertbühne auf dem Marktplatz. Rekordzeit, dank eines österreichischen Patents: die gesamte Bühne, deren Dachkonstruktion allein acht Tonnen wiegt, blieb während des gesamten Konzerts auf den beiden Sattelzügen. Ein langwieriges Auf- und Abladen entfiel damit. In Schweinfurt verlangte das Unternehmen für seine Dienste „bescheidene“ 21 000 DM. Normalerweise koste der Auf- und Abbau zwischen 60 und 80 000 DM, verriet Inhaber Karl Sekotill.

● Zehn Mark pro Stunde Honorar kassierten nach eigenen Angaben die Argo-Security-Männer. Daß das hochqualifizierte Personal größte Mühe hatte, einen leicht Angetrunkenen abzuführen, mag da nicht verwundern. Gefragt, wie es kommt, daß fünf gestandene Männer so schlecht aussehen, sagte ein funkbewehrter Oberer, daß man ihn – „vor all den Leuten“ – ja nicht niederschlagen konnte. Dazu braucht es wohl keines Kommentars.

● Alles andere als erfreut zeigte sich ein Schweinfurter Geschäftsmann über das Verhalten des Ordnungsamts. Dieses hatte ihm im Vorfeld der Feier eine Sonderlaubnis für das Öffnen seines Geschäfts in der Innenstadt verweigert. Die Begründung des Ordnungsamts: Die Versorgung am Wochenende sei durch die Gaststätten um den Marktplatz bestens gewährleistet.

● Es dauerte nicht lange, dann stand die Löschspritze aus dem Jahr 1818 am Sonntag ohne Pferde auf dem Marktplatz. Die Freiwillige Feuerwehr Schweinfurt mußte die Vierbeiner nach kurzer

Zeit wieder zurückbringen, weil eine Stute Sehnsucht nach ihrem Fohlen im heimatlichen Stall hatte und nicht zu beruhigen war.

● Apropos Feuerwehr. Die Mannschaft hatte am Marktplatz-Stand mit dem Konsum von rund fünf Hektolitern Gerstensaft gerechnet. Am Sonntag abend gegen 19 Uhr waren's dann schon 15, die Warteschlangen wuchsen an. Eine Löschgruppe aber machte sich auf, transportierte noch fließendes an und hielt bis zum Feuerwerk durch.

● Mögen die Salutschützen ihre ohrenbetäubenden Kracher nach dem Festzug auf dem Markt auch als Volltreffer betrachten. Vielen Kindern stand die Angst und der Schreck in die Gesichter geschrieben. Vorschlag: beim nächsten Mal vielleicht etwas dezenter und vom Rathaus-Balkon als Abschußrampe?

● Die absoluten Helden des Bürgerfestes sind die Mannen des Städtischen Bauhofs. Es gab viele Helfer, alle packten mit an. Ihre Leistung aber bedarf besonderer Erwähnung. Eine tolle Truppe.

● Die ohnehin beeindruckende Feier anlässlich der Enthüllung der Gedenktafel im Judenfriedhof erlebte am Rand ein nicht minder beeindruckendes Ereignis. Die über 80-jährige Nora Zimmern, eine geborene Sachs, die heute in Newbury in den USA lebt, erkannte während des Zeremoniells das Grab ihres Vaters Leonhard Sachs, das die gebürtige Schweinfurterin nicht in der Stadt vermutete. Zunächst erschüttert, dann aber erfreut, weil die Inschrift „in Gold“ noch so gut zu lesen war. Beim Bürgerfest dann traf sie zufällig eine alte Schulkameradin. Dem Reporter verriet die noch immer fassungslose Frau, „daß ich jetzt bestimmt wieder kommen werde“.

kör/kl/HH



Ernst Bußigel (Dritter von rechts) war den ehemaligen jüdischen Mitbürgern ein kenntnisreicher Führer zu den Stätten ihrer Kindheit. Neben ihm Edith Schloss und Margarita Calvary, deren Elternhäuser am Marktplatz standen.

Foto Renate Wiener



## Heute

### Konzert

„Chorkonzert“ mit Sprechtexten - Gesangverein 1865 - 19 Uhr - Martinwohnheim Maria Frieden.

### Ausstellungen

„Fränkische und süddeutsche Gemälde des 19. Jh.“ - Galerie Alte Reichsvogtei, Obere Straße 11 - Geöffnet täglich außer Montag von 10 bis 13 und 14 bis 17 Uhr.

„Heimatgeschichtliche Sammlung“ - Altes Gymnasium, Martin-Luther-Platz 12 - Geöffnet täglich außer Montag von 10 bis 13 und 14 bis 17 Uhr.

„Gegenstände der Feuererzeugung und Beleuchtung“ - Gunnar-Wester-Haus, Martin-Luther-Platz 12 - Geöffnet täglich außer Montag von 10 bis 13 und 14 bis 17 Uhr.

„Vogelsammlung der Brüder Schuler“ - Naturkundliches Museum in der Harmonie, Brückenstraße 39 - Geöffnet täglich außer

Montag von 10 bis 13 und 14 bis 17 Uhr.

„Frühgeschichten Schweinfurts von 791-1554“ - Präsentation im Rahmen des Jubiläums - Geöffnet täglich außer Montag von 10 bis 13 und 14 bis 17 Uhr - Museum im Alten Gymnasium, Martin-Luther-Platz 12.

„Bilder einer Stadt in der Druckgraphik vom 16. bis 19. Jh.“ - Städt. Sammlungen im Rahmen des Jubiläumsjahres - Halle Altes Rathaus am Markt - Geöffnet täglich außer Montag: 10 bis 13 und 14 bis 18 Uhr.

„Fred Ziegler“ - Reiseskizzen - Geöffnet täglich außer Montag, 10 bis 13 und 14 bis 17 Uhr - Galerie-Studio, Alte Reichsvogtei, Obere Straße 11/13.

„Thomas Wächter“ - Ölbilder - Geöffnet Mo., Di., Mi., Fr. 8.15 bis 12 und 14 bis 16.30 Uhr, Do. 8.15 bis 12 und 14 bis 17.30 Uhr - Galerie sw, Städt. Sparkasse, Schran-nendele.

„Frank und frei“ - Fotoausstellung der Arbeitsgemeinschaft Walther-Rathenau-Gymnasium mit Realschule SW - Geöffnet täglich außer Montag von 10 bis 13 und 14 bis 17 Uhr - Gunnar-Wester-Haus.

„Der Fischerrain in Schweinfurt“ - Geschichte einer Straße - Arbeit des Olympia-Morata-Gymnasiums - Geöffnet Montag bis Freitag von 8.15 bis 16.30 Uhr und Donnerstag 8.15 bis 17.30 Uhr - Städt. Sparkasse, Kundenraum.

„Polnische Glaskunst“ - „Textile Zeichen“ - „Keramik und Schmuck“ - Galerie im Gewölbekeller, Judengasse 15 - Geöffnet Donnerstag und Freitag 9.30 bis 19.30, Samstag 9.30 bis 14, Sonntag 14 bis 17 Uhr.

„Antike Opfergaben aus dem Main um Schweinfurt“ - Städt. Sammlungen - Vitrine in der Städt. Sparkasse, Roßmarkt - Geöffnet während der Schalterstunden.

Original-Ölgemälde „Haardthäuschen“ - Ausstellungsfenster

Atelier Heinz Rudolph, Rhönstraße 18, Schweinfurt.

„Behinderten-Sport in Schweinfurt“ - Geöffnet Montag bis Freitag 7 bis 21 Uhr - Eingangshalle Friedrich-Rückert-Bau.

„Hannes Hein“ - Ölbilder und Mischtechniken - Geöffnet Montag bis Freitag 10 bis 18 Uhr, Samstag 9 bis 13 Uhr und Vereinbarung - Galerie Traude Sauer, Metzger-gasse 14.

### Filme

Cinema: Die Hure des Königs. - CC I: Martine - Venus der Wollust. - CC II: Verkommenes Paar sucht Abwechslung. - Movie: Der Kuß vor dem Tode. - Roxy: Auf die harte Tour. - Union I: Betriebsferien. - Union II: Betriebsferien. - Weltbio 1: Turtles II - das Geheimnis des Ooze. - Weltbio 2: Die blonde Versuchung. - Weltbio 3: Lucky Luke. - Weltbio 4: Meerjungfrauen küssen besser. - Weltbio 5: Lulu - Geschichte einer Frau.

## Kurze Stadtnachrichten

### Apotheken

Nachtdienst: Hirsch-Apotheke, Schellnrasen 36, Telefon (0 97 21) 8 77 55.

### Soziale Dienste

Diakonisches Werk: 14 Uhr, Wohngeldberatung für ältere Bürger, An den Schanzen 3.

Anonyme Alkoholiker: 20 Uhr, Meeting im Evang. Gemeindehaus, Ernst-Sachs-Straße 95.

Psychosoziale Beratungsstelle für HIV-infizierte und Aidskranke, Würzburg, Sanderstraße 4a, (09 31) 5 05 99.

Al-Anon Familiengruppe Schweinfurt (Angehörige Alkoholkranker): Meeting 20-22 Uhr, Evang. Gemeindehaus Oberndorf, Ernst-Sachs-Straße 95, Kontakttelefon (0 97 21) 3 23 59.

### Selbsthilfegruppen

Selbsthilfe psychisch Kranker: 19.30 Uhr, Bischof-Stangl-Haus.

Arbeitslosentreff: 9.30 Uhr, Arbeitslosentreff und Bewerbungstreff - Gelegenheit zum Erfahrungsaustausch und zu Gesprächen: 17.30 Uhr, Treffpunkt Nr. 1, für Arbeitslose und Arbeitnehmer; Sitzung der Arbeitslosen-Initiative (SALI), Beratungszentrum am Obertor, (0 97 21) 1 63 11. - Kochgruppe: 15.30 Uhr, Beratungszentrum am Obertor.

Rheumaliga: 17-20 Uhr, Trocken- und Wassergymnastik, Leopoldina-Krankenhaus.

Selbsthilfe Körperbehinderter: Morgen, 19 Uhr, Kegeln, ESV-Bergl.

### Vereine und Organisationen

Deutsch-amerikanischer Wanderclub: 19.30 Uhr, Versammlung, „FC Altstadt“, Stadtpark.

Deutsch-amerikan. Kontaktclub: 19.30 Uhr, Stammtisch Pizzeria „Napoli“, Ignaz-Schön-Straße.

St. Salvator: Morgen, 9.15 Uhr, Gymnastikstunde im Spalatinhaus. Gesangverein 1865: 18.45 Uhr Treffen zum Singen im Haus Maria Frieden.

Mutter-Kind-Treff: Morgen, 9-12 Uhr, Mutter-Kind-Treff mit Kleinkinderbetreuung für Kinder ab zwei Jahre, Jugendhaus, Franz-Schubert-Straße 26.

FUU-Sprechtage: Umweltschutzorientierte Umgestaltung - Di. 9-12 Uhr und 15-17 Uhr, Würzburg, Juliuspromenade 3, Telefon (09 31) 5 82 92.

VdK-Kreisverband Schweinfurt: 8.12 und 14-17 Uhr, Sprechstunden, Klingenbergstraße 3.

Verbraucherberatung Schweinfurt, Brückenstraße 6, Telefon (0 97 21) 2 17 17; Öffnungszeiten: Mo.-Fr. 10-12 Uhr und 13-17 Uhr, Di. geschlossen; Energieberatung: Di. 15-17 Uhr.

DFG-VK: 20 Uhr, Gruppenabend, Gabelsbergerstraße 1, Gäste willkommen.

Schweinfurter Kammerorchester: 19.30 Uhr, Probe für alle, Martin-Luther-Saal.

Kolpingfamilie: 19.15 Uhr, Gottesdienst, Kolpinghauskapelle, anschließend gemütliches Beisammensein im Kolpinggarten.

Naturfreunde: Morgen, 19 Uhr, Sitzung der Ortsgruppenleitung, „Naturfreundehaus“.

Literaturkreis: 20 Uhr, Thema Beziehungsgeschichten aus männlicher und weiblicher Sicht. Heute: Esther Vilar „Die Mathematik der Nina Gluckstein“, Diskussion und Besprechung, Stadtbücherei, Centrum Am Oberen Marienbach.

CVJM: 19.30-21.30 Uhr, Volleyball und Hockey für Jugendliche ab 16 Uhr, OMS-Turnhalle (Ignaz-

### Schön-Straße

### Sportvereine

SV Bergl: 19.30 Uhr, Frauengymnastik in der Albert-Schweitzer-Schule, Halle 2.

DJK-Turnabteilung: 20-21.30 Uhr, Freizeit-Badminton, Friedrich-Fischer-Schule (ehem. Goetheschule).

Schützengesellschaft Oberndorf: 17.30 Uhr, Jugendtraining; ab 19 Uhr Training für alle.

Sportschützen 59: Training Luftpistole und Luftgewehr, Jugend, 17-19 Uhr, Luftpistole Damen und Schützen 19-22 Uhr.

Behinderten- und Versehrtenverein: 17-19 Uhr, Rollstuhlbasketball, Turnhalle Sennfeld.

FC 05 Hockey: 20 Uhr, Besprechung Sommerfest 27.7., Stadion-gaststätte.

### Senioren

Kath. Dekanatszentrum: Morgen, 9.45-10.45 Uhr, Seniorengymnastik, FTS-Senioren: Donnerstag, 14 Uhr, Treffen im Vereinsheim Maibacher Höhe, Gäste willkommen.

VHS: 13.30-17.30 Uhr, Seniorentreff im Schrotturn.

Seniorenkreis Christuskirche: Heute, letzte Zusammenkunft vor den Ferien im Gemeindefestsaal.

Kleingärtner Alte Warte: 14.30 Uhr, Rentnerstammtisch.

Absolventenverein 1890: 11.30 Uhr, Abfahrt zur Hallburg.

Goldene Konfirmanden '86: Morgen, 15 Uhr, Treffen, „Theatercafé“.

Justizsenioren: Morgen, 15 Uhr, Treffen, „Parkcafé“.

Naturfreunde: Morgen Wanderroute nach Üchtelhausen, TP 13.30 Uhr, Roßmarkt bis Nußbergstraße/Deutsches Hlrg. M. Wohlfahrt, Gäste willkommen.

Städt. Sozial- und Versicherungsamt: Fahrt am 24.7. nach Eisenach. Abfahrt: 8 Uhr, Marktplatz, Kartenvorverkauf täglich zwischen 8 und 12 Uhr im Rathaus, Zimmer 104.

BRK: 14.15-15 Uhr Gymnastik, Gruppe 1 und 2.

Feierabendkreis St. Johann: 14.30 Uhr, Dia-Vortrag von Karl Schaffner, „Peru - das Reich der Inkas“, Martin-Luther-Haus, Bodengasse 1, Saal, Gäste willkommen.

### Parteien und Verbände

FDP: 19.30 Uhr öffentliche Veranstaltung mit Bundestagsabgeordneten Hermann Rind, „Stellungnahme zu aktuellen Fragen“, „Zeppelein“.

### Information

19 Uhr, Informationsabend für die Anwohner des Sanierungsgebietes Krümme Gasse/Am Oberen Wall mit Architekt Dag Schröder, Martin-Luther-Haus.

### Ferienprogramm

14-18 Uhr, Spielbus Max, Jugendhaus, Wiese, Franz-Schubert-Straße.

### Sonstiges

„Eine Brücke nach Peru“ 17-19.30 Uhr, Pfarrsaal St. Peter und Paul, Aktion der Klasse 4e der Kerschenschule.

### Lokalfunk

Welle Mainfranken, 11.30 bis 12.30 Uhr, Frequenz 93.1.

Lokalfernsehen TV 1, Kanal 9, Wiederholung vom Vortag, 11.15, 19.30, 21.30, 23 Uhr.

Regionalfernsehen TV Touring im RTL-Programm, Kanal 10, 17.45-18 Uhr Uhr Franken-Fußballton - das Prominentenporträt; 18 Uhr Wir in Bayern, 18.30 Uhr Franken-Journal-Schweinfurt aktuell.

## Briefe an die Redaktion

### Polemische Entscheidung

Wo sind denn eigentlich die Fachleute, die den blauäugig und polemisch entscheidenden Stadträten (meistens Mehrheitsfraktion) endlich einmal die Stirn bieten, und diese wieder von ihrer arroganten Selbstdarstellung auf den Boden der Tatsachen zurückbringen? Manchmal habe ich das Gefühl, daß einige Stadträte, insbesondere die SPD-Partei, nicht in Schweinfurt wohnen und viele ihrer Einkäufe am Rande der Stadt tätigen. Will man tatsächlich mit der Sperrung des Roßmarktes weitere Gewerbetreibende aus der Stadt drücken, bzw. diese zur Pleite treiben? Wo ist hier das kaufmännische Denken der Stadtverwaltung geblieben? Wer vom Deutschof oder anderen Stadtteilen in die Innenstadt will, ob mit oder ohne Bus, weiß von den unzumutbaren Staus und Verkehrsproblemen ein Lied zu singen. Warum drängt die Zeit auf einmal? Sind zusätzliche Stadtwerksgewinne unterzubringen, und sollen diese an den ohnehin gebeutelten Strom- und Gaskunden vorbeigeführt werden, um in unausgewogene Verkehrsabenteuer hineingepulvert werden zu können? Wo bleibt denn die Lebensqualität für die Bürger? Sprüche klopfen, wie z. B. „mehr Menschlichkeit für die Mehrheit schaffen“ - so SPD-Stadtrat Dr. Wiener - sind polemisch und verschleiern die wahren Probleme. Warum werden 8,2 Mio. DM in eine unnötige, unausgewogene und städtebaulich verwerfliche Änderung des Roßmarktes gedrückt? Die Obertorkreuzung, die dritte Mainbrücke und viele andere verkehrsrelevante Teilbereiche, sind in höchste Priorität einzubetten, da sonst der Verkehrsinfarkt vorprogrammiert ist. Hoffentlich wird der Bürger bei der nächsten Wahl an diese und ähnliche Entscheidungen denken und endlich Konsequenzen ziehen.

Gert Ludwig  
CSU Schweinfurt-Deutschof

### Am Donnerstag: Verkehr behindert

Am Donnerstag wird die Brückenstraße im Bereich Paul-Rimmert-Ring bis Rübengasse/Judengasse mit dem Einbau der Asphaltbetonschicht fertiggestellt. Dabei lassen sich Behinderungen und Umleitungen des Verkehrs nicht ganz ausschließen. Das Parkhaus Brückenstraße ist aus diesem Grund in der Zeit von 9 bis 12 Uhr für einlaufende Autos ge-

### Akute Golflochnot

... herrscht offenbar in und um Schweinfurt. Wie wäre es sonst zu erklären, daß ein Mensch während einer Schulsportveranstaltung auf dem Sportplatz des TV Oberndorf sein Golfspiel zu verbessern sucht. Man kann wohl davon ausgehen,

daß der Spieler nicht in der Lage ist, einen Golfball (der ca. 140 km/h schnell wird) so zu schlagen, daß er 130 umherlaufende Kinder nicht gefährdet.

Vom Schulleiter gebeten, sein gefährliches Tun doch bitte einzustellen, verwies er nur auf die Erlaubnis des Platzwartes. Da der TV

Oberndorf von der Stadt mit über 4000 DM pro Jahr bezuschußt wird, damit die Oberndorfer Schule dort ihren Sportunterricht abhalten kann, muß es sich bei dem Golfer um einen noch kräftigeren Sponsor handeln. Deshalb: in Oberndorf den Kindern im Sportunterricht statt Turnschuhen lieber Sturzhelme! Barbara Sillack-Hetzelt, Christa Vargas, Nafige Kocak, Doris Benkert, Annette Geier, Ute Kreutner, Lydia Markert, Marianne Schübler

## Schaufenster der Wirtschaft



### Volksfest-Luftballon fast bis nach Dresden

Der Luftballon-Wettbewerb zählt seit Jahren zu den beliebtesten Rahmenveranstaltungen für Kinder beim Schweinfurter Volksfest. Über 1000 Luftballons waren in diesem Jahr gestartet worden; 74 Karten kamen an die Adresse der Stadt zurück. Der Ballon des Siegers flog 260 Kilometer weit, bis in den Ort Großschirma zwischen Chemnitz und Dresden.

Zum sechsten Mal hatte Horten, in Zusammenarbeit mit dem Amt für öffentliche Ordnung und den Volksfest-Schaustellern, die Aktion gesponsert, mit 30 Preisen, die von Ein-

kaufgutscheinen bis zum ferngesteuerten Auto, Cassettenrecorder, Iglu-Zelt und Mountain-Bike reichten.

Unzählige Luftballons wurden jetzt auch im Rahmen der Preisverteilung in der Horten-Spielwarenabteilung ausgegeben. Helmut Wehner, der Leiter des Amtes für öffentliche Ordnung bei der Stadt, dankte für die Unterstützung und versicherte, die Stadt werde an diesem beliebten Wettbewerb weiter festhalten. Unser Bild zeigt (von links) Volksfest-Organisator Werner Stürmer, Christian Eisenhut (3. Preis), Jana Geyer (1. Preis), Robert Weissenbacher (2. Preis), Horten-Geschäftsführer Günther Paß und Helmut Wehner.

tsr/Foto Ruppert

### Ein Leben lang geholfen

Bei Ihrer Berichterstattung „Gestern im Haupt- und Finanzausschuß“ las ich mit Bestürzung „Maria Juchacz“ zu dem Thema Namensgebung für eine Straße. Das soll doch sicher Marie Juchacz heißen. Gestatten Sie mir wenige Worte zu dieser bedeutenden Frau. Aus ärmsten Verhältnissen aufgewachsen, hat sie in der Arbeiterbewegung in einem tapferen Kampf hervorragend gewirkt. Vor allem für die Besserstellung der Frauen besonders im karitativen Bereich. Den Notleidenden und Ärmsten, welche sich nicht selbst helfen konnten, galt ein ganzes Leben lang ihre Hilfe. Ihr ganz großer Verdienst ist darüber hinaus die Gründung der Arbeiterwohlfahrt. In dieser großen Organisation ist der Name Marie Juchacz unvergänglich. Einer Straße ihren Namen zu widmen, wäre eine bescheidene Würdigung für die Verdienste dieser hervorragenden Frau. Ich bitte darum.

Lisbeth Böttcher  
Elsa-Brändström-Straße 58

### Der Stadtrat träumt...

... von einem Tagungszentrum. Um sich zu informieren, fuhren Vertreter der Stadt in die Schweiz. Diesen Traum zu verwirklichen, wird Gelände benötigt und kostet Geld. Viel, viel dringender wäre es, die Beschaffung von Gelände und Geld zur Beseitigung der katastrophalen Lage der Pflegeplätze ins Auge zu fassen. Nicht so attraktiv, meinen Sie? Kann sein, aber notwendiger! Und zu dem gibt es in Deutschland gewiß schon vorbildliche Heime dieser Art, die man sich vielleicht auch einmal anschauen könnte. Wenn sie nun die hiesigen Pflegeheime aufzählen, so vergessen Sie nicht, die Zahl der Menschen aufzuführen, die bereits schon lange auf einen Pflegeplatz warten. Zur Zeit ist es so, daß sie völlig alleingelassen dastehen, wenn der Pflegende plötzlich erkrankt und



### DGB wendet sich gegen „Kahlschlag“

## Kürzungen bei ABM gefährden den Bürgerdienst

Einen „Kahlschlag bei Arbeitsbeschaffungsmaßnahmen (ABM)“ sieht der Deutsche Gewerkschaftsbund, Kreis Schweinfurt/Main-Rhön, in der von der Bundesregierung beabsichtigten Streichung von 560 Millionen DM für AB-Maßnah-

maßnahmen dem Staat kaum mehr kosten als Arbeitslosigkeit. Sie hätten jedoch den wesentlichen Vorteil, daß nützliche Arbeiten im öffentlichen Interesse erledigt werden.

Der DGB sieht in der vorgesehnen Streichung von AB-Mitteln ein



## Polemische Entscheidung

Wo sind denn eigentlich die Fachleute, die den bläulich und polemisch entscheidenden Stadträten (meistens Mehrheitsfraktion) endlich einmal die Stirn bieten, und diese wieder von ihrer arroganten Selbstdarstellung auf den Boden der Tatsachen zurückbringen? Manchmal habe ich das Gefühl, daß einige Stadträte, insbesondere die SPD-Partei, nicht in Schweinfurt wohnen und viele ihrer Einkäufe am Rande der Stadt tätigen. Will man tatsächlich mit der Sperrung des Roßmarktes weitere Gewerbetreibende aus der Stadt drücken, bzw. diese zur Pleite treiben? Wo ist hier das kaufmännische Denken der Stadtverwaltung geblieben? Wer vom Deutschof oder anderen Stadttollen in die Innenstadt will, ob mit oder ohne Bus, weiß von den unzumutbaren Staus und Verkehrsproblemen ein Lied zu singen. Warum drängt die Zeit auf einmal? Sind zusätzliche Stadtwerksgewinne unterzubringen, und sollen diese an den ohnehin gebeutelten Strom- und Gaskunden vorbeigeführt werden, um in unausgewogene Verkehrsabenteuer hineingepulvert werden zu können? Wo bleibt denn die Lebensqualität für die Bürger? Sprüche klopfen, wie z. B. „mehr Menschlichkeit für die Mehrheit schaffen“ – so SPD-Stadtrat Dr. Wiener – sind polemisch und verschleiern die wahren Probleme. Warum werden 8,2 Mio. DM in eine unnötige, unausgewogene und städtebaulich verwerfliche Änderung des Roßmarktes gedrückt? Die Obertorkreuzung, die dritte Mainbrücke und viele andere verkehrsrelevante Teilbereiche, sind in höchste Priorität einzubetten, da sonst der Verkehrsinfarkt vorprogrammiert ist. Hoffentlich wird der Bürger bei der nächsten Wahl an diese und ähnliche Entscheidungen denken und endlich Konsequenzen ziehen.

Gert Ludwig  
CSU Schweinfurt-Deutschof

## Am Donnerstag: Verkehr behindert

Am Donnerstag wird die Brückenstraße im Bereich Paul-Rummert-Ring bis Rittergasse/Judengasse mit dem Einbau der Asphaltbetonschicht fertiggestellt. Dabei lassen sich Behinderungen und Umleitungen des Verkehrs nicht ganz ausschließen. Das Parkhaus Brückenstraße ist aus diesem Grund in der Zeit von 9 bis 12 Uhr für einfallende Autos geschlossen. Vorher geparkte Autos können über die Ausfahrt Rusterberg jederzeit das Parkhaus verlassen.

## Wir gratulieren

Frieda Vogt, Heinrich-Winkler-Straße 5, zum 80. Geburtstag.

## Beilagen-Hinweis

Unsere heutige Ausgabe liegt ein Prospekt der Firma Möbel Grünthal, Rudolf-Diesel-Straße 11, Schweinfurt, bei. Einem Teil der Ausgabe ist ein Prospekt der Firma Mainkaufhaus, Köbbergasse, Schweinfurt, beigefügt.

## Wetterbeobachtungen in Schweinfurt

(Messungen in der Gartenstadt)

Tag	Uhr	Grad	Ndschl.	Wind	
21.7	21.30	17,0		W1	
22.7	7.30	14,0		SW1	
22.7	14.30	25,5		S2	
21.7	Max.	23,6	Min.	13,2	Nd

## Akute Golflochnot

... herrscht offenbar in und um Schweinfurt. Wie wäre es sonst zu erklären, daß ein Mensch während einer Schulsportveranstaltung auf dem Sportplatz des TV Oberndorf sein Golfspiel zu verbessern sucht. Man kann wohl davon ausgehen,

daß der Spieler nicht in der Lage ist, einen Golfball (der ca. 140 km/h schnell wird) so zu schlagen, daß er 130 umherlaufende Kinder nicht gefährdet.

Vom Schulleiter gebeten, sein gefährliches Tun doch bitte einzustellen, verwies er nur auf die Erlaubnis des Platzwartes. Da der TV

Oberndorf von der Stadt mit über 4000 DM pro Jahr bezuschußt wird, damit die Oberndorfer Schule dort ihren Sportunterricht abhalten kann, muß es sich bei dem Golfer um einen noch kräftigeren Sponsor handeln. Deshalb: in Oberndorf den Kindern im Sportunterricht statt Turnschuhen lieber Sturzhelme! Barbara Sillack-Hetzelt, Christa Vargas, Naffige Kocak, Doris Benkert, Annette Geier, Ute Kreutner, Lydia Markert, Marianne Schüller

## Schaufenster der Wirtschaft



## Volksfest-Luftballon fast bis nach Dresden

Der Luftballon-Wettbewerb zählt seit Jahren zu den beliebtesten Rahmenveranstaltungen für Kinder beim Schweinfurter Volksfest. Über 1000 Luftballons waren in diesem Jahr gestartet worden; 74 Karten kamen an die Adresse der Stadt zurück. Der Ballon des Siegers flog 260 Kilometer weit, bis in den Ort Großschirma zwischen Chemnitz und Dresden.

Zum sechsten Mal hatte Horten, in Zusammenarbeit mit dem Amt für öffentliche Ordnung und den Volksfest-Schaustellern, die Aktion gesponsert, mit 30 Preisen, die von Ein-

kaufsgutscheinen bis zum ferngesteuerten Auto, Cassettenrecorder, Iglu-Zelt und Mountain-Bike reichten.

Unzählige Luftballons wurden jetzt auch im Rahmen der Preisverteilung in der Horten-Spielwarenabteilung ausgegeben. Helmut Wehner, der Leiter des Amtes für öffentliche Ordnung bei der Stadt, dankte für die Unterstützung und versicherte, die Stadt werde an diesem beliebten Wettbewerb weiter festhalten. Unser Bild zeigt (von links) Volksfest-Organisator Werner Stürmer, Christian Eisenhut (3. Preis), Jana Geyer (1. Preis), Robert Weissenbacher (2. Preis), Horten-Geschäftsführer Günther Paß und Helmut Wehner.

tsr/Foto Ruppert



85 Jahre Max Hutter KG und Vorstellung der neuen Betriebsräume. Gründe genug für eine Feier, die die Belegschaft des Oberndorfer Unternehmens jetzt begibt. Die seit 1906 bestehende Firma hat ihren Namen vom Gründer Max Hutter, der 1927 verstarb. Am 1. Januar 1973 übergab Sohn Max die Firma am Feldtor wiederum seinen Söhnen Max und Otto Hutter, die den Betrieb nun schon in der dritten Generation führen. Am einstigen Standort des ehemaligen Oberndorfer Feuerwehrhauses werden heute mit modernsten Maschinen und Anlagen Fenster produziert. In der ehemaligen DDR konnten neue Geschäftspartner gefunden werden, die das Geschäft ankurbelten. Im Moment beschäftigt das Unternehmen 22 Mitarbeiter, weitere werden gesucht. Die Pläne für Um- und Neubau fertigte Architekt Klaus Gassmann. Das Foto zeigt (von links) Max und Ingrid Hutter, Erna Hutter, Eva Hutter sowie Liso und Otto Hutter.

Foto Renate Wiener

## Ein Leben lang geholfen

Bei Ihrer Berichterstattung „Gestern im Haupt- und Finanzausschuß“ las ich mit Bestürzung „Maria Jukats“ zu dem Thema Namensgebung für eine Straße. Das soll doch sicher Marie Juchacz heißen. Gestatten Sie mir wenige Worte zu dieser bedeutenden Frau. Aus ärmsten Verhältnissen aufgewachsen, hat sie in der Arbeiterbewegung in einem tapferen Kampf hervorragend gewirkt. Vor allem für die Besserstellung der Frauen besonders im karitativem Bereich. Den Notleidenden und Ärmsten, welche sich nicht selbst helfen konnten, galt ein ganzes Leben lang ihre Hilfe. Ihr ganz großer Verdienst ist darüber hinaus die Gründung der Arbeiterwohlfahrt. In dieser großen Organisation ist der Name Marie Juchacz unvergänglich. Einer Straße ihren Namen zu widmen, wäre eine bescheidene Würdigung für die Verdienste dieser hervorragenden Frau. Ich bitte darum.

Lisbeth Böttcher  
Elsa-Brändström-Straße 58

## Der Stadtrat träumt...

... von einem Tagungszentrum. Um sich zu informieren, führen Vertreter der Stadt in die Schweiz. Diesen Traum zu verwirklichen, wird Gelände benötigt und kostet Geld. Viel, viel dringender wäre es, die Beschaffung von Gelände und Geld zur Beseitigung der katastrophalen Lage der Pflegeplätze ins Auge zu fassen. Nicht so attraktiv, meinen Sie? Kann sein, aber notwendiger! Und zu dem gibt es in Deutschland gewiß schon vorbildliche Heime dieser Art, die man sich vielleicht auch einmal anschauen könnte. Wenn sie nun die hiesigen Pflegeheime aufzählen, so vergessen Sie nicht, die Zahl der Menschen aufzuführen, die bereits schon lange auf einen Pflegeplatz warten. Zur Zeit ist es so, daß sie völlig alleingelassen dastehen, wenn der Pflegend plötzlich erkrankt und sie um einen Pflegeplatz für den zu Betreuenden ersuchen: in diesem Fall kann man halt keine Voranmeldung vornehmen. Wenn man eines attraktiver machen sollte, so unbedingt die Lage des Pflegepersonals. Hierbei sind nicht Luxus oder vielseitigeres Freizeit-Angebot gefragt, sondern eine wirklich angemessene Bezahlung für einen der anstrengendsten Berufe.

Hanna Sacher,  
Niederwermer Str. 50

Als Leserbriefe können nur Zuschriften veröffentlicht werden, die vollständige Angaben über die Anschrift des Absenders enthalten und unterschrieben sind. Bitte geben Sie für mögliche Rückfragen immer auch eine Telefonnummer an. Die Redaktion bittet um Verständnis dafür, daß aus Platzgründen nicht jeder Leserbrief veröffentlicht werden kann. Sie behält sich vor, Leserbriefe auch gekürzt zu veröffentlichen, damit trotz der Vielzahl eingehender Zuschriften möglichst viele Leser zu Wort kommen.

19.30 Uhr, Beratungszentrum am Ohertor.

Rheumaliga: 17-20 Uhr, Trocken- und Wassergymnastik, Leopoldina-Krankenhaus.

Selbsthilfe Körperbehinderter: Morgen, 19 Uhr, Kegeln, ESV-Bergl.

## Vereine und Organisationen

Deutsch-amerikanischer Wanderclub: 19.30 Uhr, Versammlung, „FC Altstadt“, Stadtpark.

Deutsch-amerikanischer Kontaktclub: 19.30 Uhr, Stammtisch Pizzeria „Napoli“, Ignaz-Schön-Straße.

St. Salvator: Morgen, 9.15 Uhr, Gymnastikstunde im Spalatinhaus.

Gesangverein 1865: 18.45 Uhr, Treffen im Haus Maria Frieden.

Mutter-Kind-Treff: Morgen, 9-12 Uhr, Mutter-Kind-Treff mit Kleinkinderbetreuung für Kinder ab zwei Jahre, Jugendhaus, Franz-Schubert-Straße 26.

FUU-Sprechtag: Umweltschutzorientierte Umgestaltung - Di. 9-12 Uhr und 15-17 Uhr, Würzburg, Juliuspromenade 3, Telefon (09 31) 5 82 92.

VdK-Kreisverband Schweinfurt: 8-12 und 14-17 Uhr, Sprechstunden, Klingenhornstraße 3.

Verbraucherberatung Schweinfurt, Brückenstraße 6, Telefon (0 97 21) 2 17 17; Öffnungszeiten: Mo.-Fr. 10-12 Uhr und 13-17 Uhr, Di. geschlossen; Energieberatung: Di. 15-17 Uhr.

DFG-VK: 20 Uhr, Gruppenabend, Gabelsbergerstraße 1. Gäste willkommen.

Schweinfurter Kammerorchester: 19.30 Uhr, Probe für alle, Martin-Luther-Saal.

Kolpingfamilie: 19.15 Uhr, Gottesdienst, Kolpinghauskapelle, anschließend gemütliches Beisammensein im Kolpinggarten.

Naturfreunde: Morgen, 19 Uhr, Sitzung der Ortsgruppenleitung, „Naturfreundehaus“.

Literaturkreis: 20 Uhr, Thema Beziehungsgeschichten aus männlicher und weiblicher Sicht. Heute: Esther Vilar „Die Mathematik der Nina Gluckstein“, Diskussion und Besprechung, Stadtbücherei, Centrum Am Oberen Marienbach.

CVJM: 19.30-21.30 Uhr, Volleyball und Hockey für Jugendliche ab 16 Uhr, OMS-Turnhalle (Ignaz-

Uhr, Abfahrt zur Hallenburg.

Goldene Konfirmanden '86: Morgen, 15 Uhr, Treffen, „Theatercafé“.

Justizsenioren: Morgen, 15 Uhr, Treffen, „Parkcafé“.

Naturfreunde: Morgen Wanderroute nach Ochtershausen. TP 13.30 Uhr, Roßmarkt bis Nußbergstraße/Deutschof, Hrg. M. Wohlfahrt. Gäste willkommen.

Stadt, Sozial- und Versicherungsamt: Fahrt am 24.7. nach Eisenach. Abfahrt: 8 Uhr, Marktplatz. Kartenvorverkauf täglich zwischen 8 und 12 Uhr im Rathaus, Zimmer 104.

BRK: 14.15-15 Uhr Gymnastik, Gruppe 1 und 2.

Feierabendkreis St. Johannes: 14.30 Uhr, Dia-Vortrag von Karl Schaffner, „Peru - das Reich der Inkas“, Martin-Luther-Haus, Bodengasse 1, Saal. Gäste willkommen.

## Parteien und Verbände

FDP: 19.30 Uhr öffentliche Veranstaltung mit Bundestagsabgeordneten Hermann Rind, „Stellungnahme zu aktuellen Fragen“, „Zeppelin“.

## Information

19 Uhr, Informationsabend für die Anwohner des Sanierungsgebietes Krumme Gasse/Am Oberen Wall mit Architekt Dag Schröder, Martin-Luther-Haus.

## Ferienprogramm

14-18 Uhr, Spielhaus Max, Jugendhaus, Wiese, Franz-Schubert-Straße.

## Sonstiges

„Eine Brücke nach Peru“ 17-19.30 Uhr, Pfarrsaal St. Peter und Paul, Aktion der Klasse 4e der Kerschensteinerschule.

## Lokalfunk

Welle Mainfranken, 11.30 bis 12.30 Uhr, Frequenz 93,1.

Lokalfernsehen TV 1, Kanal 9, Wiederholung vom Vortrag, 11.15, 19.30, 21.30, 23 Uhr.

Regionalfernsehen TV Touring im RTL-Programm, Kanal 10, 17.45-18 Uhr Uhr Franken Feuilleton - das Prominentenporträt; 18 Uhr Wir in Bayern; 18.30 Uhr Franken-Journal-Schweinfurt aktuell.

## DGB wendet sich gegen „Kahlschlag“

# Kürzungen bei ABM gefährden den Bürgerdienst

Einen „Kahlschlag bei Arbeitsbeschaffungsmaßnahmen (ABM)“ sieht der Deutsche Gewerkschaftsbund, Kreis Schweinfurt/Main-Rhön, in der von der Bundesregierung beabsichtigten Streichung von 560 Millionen DM für AB-Maßnahmen in den alten Bundesländern. Nach Auffassung des DGB-Kreisvorsitzenden Helmut Haferkorn ist dies sozial und arbeitsmarktpolitisch unverantwortlich.

Die Bundesregierung sei, so Haferkorn vor dem Kreisvorstand seiner Organisation wörtlich „offenbar zunehmend gleichgültig und verantwortungslos gegenüber dem Schicksal der Langzeitarbeitslosen“. Der Kreisvorsitzende wies darauf hin, daß zum Stichtag, 30. September 1990, allein im Bereich des Arbeitsamtes Schweinfurt (Region Main-Rhön) 2736 Personen länger als ein Jahr arbeitslos gemeldet waren. Für diese, aber auch für viele andere gesundheitlich oder beruflich benachteiligte Arbeitslosengruppen seien AB-Maßnahmen häufig die einzige Möglichkeit, zumindest vorübergehend wieder eine Beschäftigung zu erhalten. Ende Juni befanden sich beim Arbeitsamt Schweinfurt 830 Beschäftigte in ABM. Um diese Größenordnung, betonte Haferkorn, würde sich die Zahl der Arbeitslosen erhöhen, was selbstverständlich auch Kosten verursache. Unter dem Strich würden Arbeitsbeschaffungs-

maßnahmen dem Staat kaum mehr kosten als Arbeitslosigkeit. Sie hätten jedoch den wesentlichen Vorteil, daß nützliche Arbeiten im öffentlichen Interesse erledigt werden.

Der DGB sieht in der vorgesehenen Streichung von ABM-Mitteln einen weiteren Beleg dafür, daß die Kosten der deutschen Einheit hauptsächlich zulasten der Arbeitnehmer und der sozial Schwächeren aufgebracht werden sollen. Nach Auffassung des DGB haben die Arbeitsbeschaffungsmaßnahmen das Problem der Arbeitslosigkeit bisher zwar nicht gelöst, viellach jedoch zum Nutzen der Betroffenen und der Gesellschaft insgesamt gemindert.

Leistungskürzungen der vergangenen Jahre in Höhe von 30 Prozent (ca. eine Milliarde DM) hätten bereits dazu geführt, daß es heute sehr schwierig sei, Träger für sinnvolle ABM-Projekte in den alten Bundesländern zu gewinnen, betonte Haferkorn. Es sei zu befürchten, daß bei nochmaliger Kürzung viele arbeitsmarktpolitische Initiativen kaputt gemacht werden, die in den vergangenen Jahren unter schwierigen Bedingungen aufgebaut wurden. Konkret nannte Haferkorn den Schweinfurter Bürgerdienst, dessen Weiterführung er durch die Bonner Pläne gefährdet sieht. Er appelliert deshalb an die örtlichen Abgeordneten, der Kürzung von ABM-Mitteln nicht zuzustimmen. -ein.





SCHWEINFURT

Befürchtungen zerstreut

**Kein Grund zu irgendeiner Verunsicherung**

Befürchtungen der Marktanwohner, bei dem heute abend stattfindenden Konzert der österreichischen Popgruppe „Erste Allgemeine Verunsicherung“ Probleme beim Zugang zu ihren Anwesen zu bekommen, zerstreute Dr. Thomas End. Der Ordnungsreferent reagierte in der Sitzung des Verwaltungs- und Bauausschusses auf eine entsprechende Anfrage des CSU-Fraktionschefs Dr. Edmund Hornung.

Passierscheine für Bewohner

Wie Dr. End erläuterte, bestehe kein Grund zur Sorge, zumal die Erreichbarkeit der Anwesen gesichert sei. Die Bewohner hätten spezielle Passierscheine bekommen. Ebenso erreichbar seien während des Konzerts die Gaststätten am Marktplatz, die trotz anderslautender Gerüchte Speisen und Getränke verkaufen dürften.

Hugo Vay hatte dieses bei den Verhandlungen zwischen dem Konzertveranstalter und der Stadt aufgetretene „schwierige Problem“, so Helmut Wehner, Leiter des Ordnungsamts, ausgesprochen.

Damit die Gäste der anliegenden Gaststätten nicht kostenlos das Konzert miterleben können, werden in den betreffenden Bereichen vom Konzertveranstalter Sichtblenden angebracht, erklärte Wehner. Mit Sichtblenden abgeschirmt werde auch der gesamte Bereich hinter dem Ruckert-Denkmal.

Zum Einsatz kommt demnächst die von Stefan Funk (CSU) beantragte „Mobile Einsatzgruppe“ des Bauhofs, nachdem der Personalausschuss die notwendigen Stellen genehmigt hatte.

Die Gruppe soll sich in erster Linie um die Sauberkeit der Wertstoffcontainer-Plätze kümmern. Das Garten- und Friedhofamt hat laut Wehner bereits den Auftrag, die Plätze einzuräumen. Aus Pflanzungsgründen soll mit dem Begrünen allerdings erst im Herbst begonnen werden. *kl*



Ins goldene Buch der Stadt trugen sich neben allen 78 jüdischen Gästen auch die Stadtoberhäupter der Partnerstädte ein. Von links: James Armstrong (Motherwell), OB Kurt Petzold, Michael Frank namens der jüdischen Gäste, Alain Venat (Châteaudun) und Matti Naulivirta (Seinäjoki).



Fotos Renate Wiener

Empfang für jüdische Mitbürger und die Partnerstädte

**„Nichts beschönigen, sondern erinnern und wiedergutmachen“**

„Nach leidvollen Erfahrungen unter der Nazi Herrschaft des Dritten Reichs treffen sich ehemalige jüdische Mitbürgerinnen und Mitbürger in ihrer Vaterstadt und reichen die Hand zur Versöhnung. Gemeinsam mit offiziellen Delegationen aus den Partnerstädten Châteaudun, Motherwell und Seinäjoki und einer neuen Generation von Schweinfurterinnen und Schweinfurtern feiern sie das 1200jährige Namensjubiläum der Stadt mit einem Festakt und buntem Bürgerfest.“ Dieser Eintrag im goldenen Buch der Stadt wird an das Ereignis erinnern – samt den Unterschriften aller Bürgermeister und aller jüdischen Gäste –, das mit einem großen Empfang im Rathaus einen Punkt hinter die schlimmen Ereignisse der dreißiger und vierziger Jahre, auch in Schweinfurt, setzte.

Oberbürgermeister Kurt Petzold ließ weit über 150 Gäste in der Diele willkommen und bekannte sich in seiner sehr herzlichen Rede zu den Gestehnissen im sogenannten Dritten Reich. Daß zum Geburtstag der Stadt so viele Gäste aus vielen Ländern der Welt anreisten, freute er sich besonders. Daß die jüdischen Gäste neben den aus den Partnerstädten „zu den allerliebsten“ gehörten, betonte er sehr deutlich: „Schweinfurt hat ja in den zwölfhundert Jahren seiner Geschichte nicht nur friedliche und gute Zeiten erlebt. Mehr als einmal wurde diese Stadt ausgeplündert, zerstört, in Schutt und Asche gelegt. Eine besonders schlimme Zeit waren die Jahre von 1933 bis 1945. Auch in Schweinfurt wurden damals unbescholtene, friedliche Mitbürger verfolgt, mißhandelt, vertrieben, schlimmer noch: der grausamen Todesmaschinerie in den Konzentrationslagern der Nazis ausgeliefert – nur weil sie jüdischen Glaubens, jüdischer Abstammung waren.“

Die all diese schreckliche Unrecht an den Juden auch in Schweinfurt verübten, seien nicht irgendwel-

che anonymen Dunkelmänner gewesen, sondern Schweinfurter Bürger, die man kannte – vom Arbeitsplatz, vom Verein, vom Stammtisch. Willig ließen sie sich in die Vernichtungsmaschinerie der Nazis einspannen und luden damit schwere Schuld auf sich, auf unsere Stadt, auf ganz Deutschland. Was den Juden in Schweinfurt angetan wurde, sei nicht wiedergutzumachen. „Das Einzige, was wir tun können, ist: nichts vertuschen, nichts beschönigen, offen über dieses dunkle Kapitel unserer Geschichte reden“, sagte der OB Und: „Eines kann ich Ihnen jedenfalls versprechen: Wir werden mit aller Kraft dafür eintreten, daß so etwas wie die Verfolgung, wie der Mord an den Juden in der Nazizeit sich nie mehr wiederholt.“

An die Delegationen der Partnerstädte gerichtet, sagte Petzold, daß Deutschland dennoch eine Chance bekam, beim Bau eines friedlichen Europas dabeizusein. „das verdanken wir einigen mutigen Politikern in Ihren Ländern und Ihren Städten“. Die vor drei Jahrzehnten geschlossenen Partnerschaften

stellten den Schlußstrich hinter eine schlimme Periode dar.

Die Stadtoberhäupter der Partnerstädte überbrachten Grüße und Präsenten wie auch mehrere jüdische Gäste, Provost James Armstrong nannte die Partnerschaft eine starke Brücke der Freundschaft, die alle Bürgergruppen trage. Deshalb kämen zum Fest auch der Fußballverein und andere Gruppen.

Alain Venot, Châteauduns erster Bürgermeister, verglich die wechselvolle Geschichte beider Städte, die viele Parallelen aufweist und nannte es sympathischen Mut, die jüdischen Mitbürger einzuladen. Männer wie Petzold und der ebenfalls anwesende Georg Wichtermann seien Garanten ehrlichen Willens des Zusammenwirkens. Er bewunderte die Stadt, die sich gut entwickle und sehe sie als Modell und Beispiel an.

Stadtdirektor Matti Nuolivirta gedachte ehrend des am Montag verstorbenen Mitbegründers der Partnerschaft, Ludwig Vogel, und überreichte in dankbarer Anerkennung der vielen positiven Seiten der Freundschaft die silberne Stadtmedaille Seinäjoki. Besonders zu Herz gehende Worte sprachen die jüdischen Mitbürger, so Michael Frank, ein Sohn des früheren Schweinfurter Landgerichtsdirektors Julius Frank und Hildegard Schönefeld.

Der Oberbürgermeister überreichte dann allen, die sich ins goldene Buch eintrugen, eine silberne Schweinfurt-Medaille zur Erinnerung an das Jubiläum. *L.W.*

Alt Schweinfurt in neuer Auflage  
**Geburtstagsgeschenk**

„Alt Schweinfurt in Bildern Sitten und Sagen“ heißt der Titel eines 136 Seiten umfassenden Buches, das das Schweinfurter Tagblatt anlässlich der 1200-Jahr-Feier der Stadt Schweinfurt herausbringt. Das von Hubert Gutermann, Schweinfurter Schulmann und Heimatfreund, zusam-

mengetragene Material wurde redaktionell neu überarbeitet und gebunden. Die ersten Exemplare sind heute beim Handwerkermarkt am Stand des Schweinfurter Tagblatt auf dem Martin-Luther-Platz erhältlich. *kl*

**Stichelsteiner**

MARKETING heißt das Schlagwort unserer Propagandisten in Industrie und Wirtschaft und Stadtplanung und... Vor 30 Jahren war das Wort noch gar nicht im Duden verzeichnet!

SO SCHNELL erobern die Amerikaner den Markt. Wie ungeheuer Marketing aber unserer Zeit voraus ist, das erkannte ich erst in dieser Woche so richtig. Wenn es noch eines Beweises bedurfte hätte, wie weitblickend unser Schweinfurter Marketing-Beirat plant, so wäre er nicht treflicher zu lähren gewesen als mit dem hier abgebildeten Protokoll-Ausschnitt. Heißt's da: „Die nächste Sitzung des Marketing-Beirats findet am Dienstag, 17. September 1992, um 14.30 Uhr statt. Themen werden voraussichtlich die Marketing-Revision der Wibera und die Ergebnisse der Interviews mit der Wirtschaft sein.“ Gstanzl drauf:

Die nächste Sitzung des

Marketing-Beirats findet

am Dienstag

den 17. September 1992

um 14.30 Uhr statt.

Themen werden voraussichtlich

die Wibera und die Ergebnisse

der Interviews mit

der Wirtschaft sein.

Marketing heißt die Werbung

in unserer werberischen Zeit.

Sie zeigt uns, wie eine

Gänseblume

sich von andern unterscheidet

Wollala

DER UNTERSCHIED MACHT'S. Der Umsturz von der Diktatur auf die Demokratie ist nicht immer leicht. In den neuen Bundesländern weiß man das. Als jetzt das Kreisriminalamt Glauchau an die Schweinfurter Kripo schrieb, bezüglich der... das Resultat

kontrollierten, war beachtlich: 3,62 Promille zeigte der Alcomat-test an. Aber auch bei der Blutprobe im Krankenhaus zeigten sich beim Fahrer keine Ausfallerscheinungen – worauf dieser ganz besonders stolz war! Nur nützen wird ihm das beim Kadi halt wenig.

DAS MACHTE jener Schweinfurter im Stadtteil Deutschhof besser. Er kam nicht zur Arbeit und wurde auch tagelang nicht gesehen, so daß besorgte Mitbewohner des Hauses den Hausmeister holten, der mit seinem Hauptschlüssel die Wohnungstür öffnete. Es bestand indes kein Grund zur Sorge: Der Mann lag in bestem Schlaf im Bett. Er hatte lediglich einige Tage gefeiert. Den Grund wird er selbst am besten kennen.

UNBEKANNT war dagegen der Grund, warum ein Schweinfurter seine Freundin in deren Wohnung im westlichen Stadtteil einschloß. Es blieb ihr, weil der Freund nicht mehr erschien, gar nichts anderes übrig, als die Polizei zu informieren. Die hat nun mit einer Leiter, die im Hinterhof angelegt wurde. Nun setzt's eine Strafe wegen Freiheitsberaubung.

UNFREIWILLIG dagegen war die „Freiheitsberaubung“ bei jenem Mann, der wegen Gemeingefährlichkeit Bekanntschaft mit dem Nervenkrankenhaus Werneck machen mußte. Dort angekommen öffnete sich die Schließkette mit der er schlagunfähig gemacht worden war, nicht mehr. Weil auch die Schlüssel der Polizei nicht halfen, mußte der „dienstliche“ Bolzenschneider der Beamten in Aktion treten.

NICHT ALLES geht mehr in die neuen Tagen. Denn der Urlaub macht durch viele Pläne einen Strich. Wers nicht glaubt, versuche nur, bei allen Ämtern durchzukommen. Reim drauf.

Schlußwort: Sei froh, wenn du nicht...

Für die Oberbürgermeisterwahl vorgeschlagen

**Die CSU tritt mit Gudrun Grieser an**

Eine Überraschung war es nicht mehr, was gestern die CSU-Stütze des Journalisten präsentierte: Der erstverordnete Kreisvorstand hat die Gymnasiallehrerin Gudrun Grieser einstimmig zur OB-Kandidatin für das nächste Frühjahr nominiert. Im September wird sich Parteichef Dr. Hugo Gerhard Stockinger sicher, wird eine Delegiertenversammlung

dies ganz offiziell bestätigen. Stockinger legte ausdrücklich Wert auf die Feststellung, daß die CSU sich bei ihrer Entscheidung nicht von den Ereignissen innerhalb der SPD habe leiten lassen. Mit Frau Grieser habe man eine gute Lösung für die Stadt und die Partei gefunden. Sie sei keine Quotenfrau, sondern eine Kandidatin, die es auf-

grund ihrer Persönlichkeit verdiene, in dieses Amt gestellt zu werden. Er, Stockinger, sei überzeugt, daß Frau Grieser die CSU erfolgreich vertreten wird. In ihrer kurzen Zeit als Stadträtin habe sie gezeigt, daß sie über politisches Gespür verfüge, in der Lage sei, Probleme schnell zu erkennen, zu analysieren und eine Lösung zuzuführen. Sie sei schlag-

fertig und verfüge über ein gewinnendes, sympathisches Wesen.

Mit Blick auf den Wahlkampf versprach Stockinger, daß seine Partei ihn so fair wie den von 1986 führen werde. Für die Fraktion trete sich Dr. Edmund Hornung darüber, daß die Bewerberin aus ihren Reihen kommt.

Die 1947 in Würzburg geborene Gudrun Grieser zeigte sich bewegt von der Entscheidung ihrer Partei, erstmals in Schweinfurt eine Frau in eine verantwortliche Position zu heben.



## Passierscheine für Bewohner

Wie Dr. End erläuterte, bestehe kein Grund zur Sorge, zumal die Erreichbarkeit der Anwesen gesichert sei. Die Bewohner hätten spezielle Passierscheine bekommen. Ebenso erreichbar seien während des Konzerts die Gaststätten am Marktplatz, die trotz anderslautender Gerüchte Speisen und Getränke verkaufen dürften.

Hugo Vay hatte dieses bei den Verhandlungen zwischen dem Konzertveranstalter und der Stadt aufgetretene „schwierige Problem“, so Helmut Wehner, Leiter des Ordnungsamts, angesprochen.

Damit die Gäste der anliegenden Gaststätten nicht kostenlos das Konzert miterleben können, werden in den betreffenden Bereichen vom Konzertveranstalter Sichtblenden angebracht. Leiter des Ordnungsamts, angesprochen.

Zum Einsatz kommt demnächst die von Stetan Funk (CSU) beantragte „Mobile Einsatzgruppe“ des Bauhofs, nachdem der Personalaussschuß die notwendigen Stellen genehmigt hatte.

Die Gruppe soll sich in erster Linie um die Sauberkeit der Wertstoffcontainer-Plätze kümmern. Das Garten- und Friedhofamt hat laut Wetzel bereits den Auftrag, die Plätze einzugrünen. Aus Pflanzungsgründen soll mit dem Begrünen allerdings erst im Herbst begonnen werden. kl

# „Nichts beschönigen, sondern erinnern und wiedergutmachen“

„Nach leidvollen Erfahrungen unter der Nazi Herrschaft des Dritten Reichs treffen sich ehemalige jüdische Mitbürgerinnen und Mitbürger in ihrer Vaterstadt und reichen die Hand zur Versöhnung. Gemeinsam mit offiziellen Delegationen aus den Partnerstädten Châteaudun, Motherwell und Seinäjoki und einer neuen Generation von Schweinfurterinnen und Schweinfurtern feiern sie das 1200jährige Namensjubiläum der Stadt mit einem Festakt und buntem Bürgerfest.“ Dieser Eintrag im goldenen Buch der Stadt wird an das Ereignis erinnern – samt den Unterschriften aller Bürgermeister und aller jüdischen Gäste –, das mit einem großen Empfang im Rathaus einen Punkt hinter die schlimmen Ereignisse der dreißiger und vierziger Jahre, auch in Schweinfurt, setzte.

Oberbürgermeister Kurt Petzold hieß weit über 150 Gäste in der Diele willkommen und bekannte sich in seiner sehr herzlichen Rede zu den Geschehnissen im sogenannten Dritten Reich. Daß zum Gehrstag der Stadt so viele Gäste aus vielen Ländern der Welt anreisten, freute er sich besonders. Daß die jüdischen Gäste neben den aus den Partnerstädten „zu den allerliebsten“ gehörten, betonte er sehr deutlich: „Schweinfurt hat ja in den zwölfhundert Jahren seiner Geschichte nicht nur friedliche und gute Zeiten erlebt. Mehr als einmal wurde diese Stadt ausgeplündert, zerstört, in Schutt und Asche gelegt. Eine besonders schlimme Zeit waren die Jahre von 1933 bis 1945. Auch in Schweinfurt wurden damals unbescholtene, friedliche Mitbürger verfolgt, mißhandelt, vertrieben, schlimmer noch: der grausamen Todesmaschinerie in den Konzentrationslagern der Nazis ausgeliefert nur weil sie jüdischen Glaubens, jüdischer Abstammung waren.“

Die all dieses schreckliche Unrecht an den Juden auch in Schweinfurt verübten, seien nicht irgendwel-

che anonymen Dunkelmänner gewesen, sondern Schweinfurter Bürger, die man kannte – vom Arbeitsplatz, vom Verein, vom Stammtisch. Willig ließen sie sich in die Vernichtungsmaschinerie der Nazis einspannen und luden damit schwere Schuld auf sich, auf unsere Stadt, auf ganz Deutschland. Was den Juden in Schweinfurt angetan wurde, sei nicht wiedergutzumachen. „Das Einzige, was wir tun können, ist: nichts vertuschen, nichts beschönigen, offen über dieses dunkle Kapitel unserer Geschichte reden“, sagte der OB. Und: „Eines kann ich Ihnen jedenfalls versprechen: Wir werden mit aller Kraft dafür eintreten, daß so etwas wie die Verfolgung, wie der Mord an den Juden in der Nazizeit sich nie mehr wiederholt.“

An die Delegationen der Partnerstädte gerichtet, sagte Petzold, daß Deutschland dennoch eine Chance bekam, beim Bau eines friedlichen Europas dabeizusein, „das verdanken wir einigen mutigen Politikern in Ihren Ländern und Ihren Städten“. Die vor drei Jahrzehnten geschlossenen Partnerschaften

stellten den Schlußstrich hinter eine schlimme Periode dar.

Die Stadtoberhäupter der Partnerstädte überbrachten Grüße und Präsenten wie auch mehrere jüdische Gäste. Provost James Armstrong nannte die Partnerschaft eine starke Brücke der Freundschaft, die alle Bürgergruppen trage. Deshalb kämen zum Fest auch der Fußballverein und andere Gruppen.

Alain Venot, Châteauduns erster Bürgermeister, verglich die wechselvolle Geschichte beider Städte, die viele Parallelen aufweist und nannte es sympathischen Mut, die jüdischen Mitbürger einzuladen. Männer wie Petzold und der ebenfalls anwesende frühere OB und Ehrenbürger Georg Wichtermann seien Garanten ehrlichen Willens des Zusammenwirkens. Er bewundere die Stadt, die sich gut entwickelte und sehe sie als Modell und Beispiel an.

Stadtdirektor Matti Nuolivirta gedachte ehrend des am Montag verstorbenen Mitbegründers der Partnerschaft, Ludwig Vogel, und überreichte in dankbarer Anerkennung der vielen positiven Seiten der Freundschaft die silberne Stadtmédaille Senäjokis. Besonders zu Herzen gehende Worte sprachen die jüdischen Mitbürger, so Michael Frank, ein Sohn des früheren Schweinfurter Landgerichtsdirektors Julius Frank und Hildegard Schonfeld.

Der Oberbürgermeister überreichte dann allen, die sich ins goldene Buch eintrugen, eine silberne Schweinfurt-Médaille zur Erinnerung an das Jubiläum. L.W.

## Geburtstagsgeschenk

„Alt Schweinfurt in Bildern Sitten und Sagen“ heißt der Titel eines 136 Seiten umfassenden Buches, das das Schweinfurter Tagblatt anlässlich der 1200-Jahr-Feier der Stadt Schweinfurt herausbringt. Das von Hubert Gutermann, Schweinfurter Schulmann und Heimatfreund, zusam-

mengetragene Material wurde redaktionell neu überarbeitet und gebunden. Die ersten Exemplare sind heute beim Handwerkermarkt am Stand des Schweinfurter Tagblatt auf dem Martin-Luther-Platz erhältlich. kl

## Stichelsteiner

MARKETING heißt das Schlagwort unserer Propagandisten in Industrie und Wirtschaft und Stadtplanung und... Vor 30 Jahren war das Wort noch gar nicht im Duden verzeichnet!

SO SCHNELL erobern die Amerikaner den Markt. Wie ungeheuer Marketing aber unserer Zeit voraus ist, das erkannte ich erst in dieser Woche so richtig. Wenn es noch eines Beweises bedurfte hätte, wie weitblickend unser Schweinfurter Marketing-Beirat plant, so wäre er nicht trefender zu führen gewesen als mit dem hier abgebildeten Protokoll-Ausschnitt. Heißt's da: „Die nächste Sitzung des Marketing-Beirats findet am Dienstag, 17. September 1992, um 14.30 Uhr statt. Themen werden voraussichtlich die Marketing-Revision der Wibera und die Ergebnisse der Interviews mit der Wirtschaft sein.“ Gstanzl drauf:

Die nächste Sitzung des

Marketing-Beirats findet

am Dienstag,

den 17. September 1992

um 14.30 Uhr statt.

Themen werden voraussicht-

lich die Marketing-Revision

der Wibera und die Ergebnis-

se der Interviews mit

der Wirtschaft sein.

Marketing heißt die Werbung in unserer werbereichen Zeit. Sie zeigt uns, wie eine Gänseblume sich von andern unterscheid't. Trallala...

DER UNTERSCHIED MACHT'S. Der Umstieg von der Diktatur auf die Demokratie ist nicht immer leicht. In den neuen Bundesländern weiß man das. Als jetzt das Kreiskriminalamt Glauchau an die Schweinfurter Kripo schrieb, benutzte sie die alten Briefköpfe (Bild) mit dem alten Hoheitszeichen. Und „Volkspolizei“ war ebenso wie „Platz der roten Armee“ durchgestrichen. Aber was soll's, auf den Inhalt kommt's an, nicht auf die Fassade. Gstanzl drauf:

VOLKSPOLIZEI-KREISAMT  
Glauchau  
Kreiskriminalamt

Scherber platz 7

Kriminalpolizeiinspektion  
Mainberger Straße 14 a

W - 0720 Schweinfurt

Nicht nur Frauen unterwerfen sich der Mode und ihrem Sall: Man muß oft die Verpackung wechseln, wenn der Inhalt int'ressant bleibt soll. Trallala...

DER „INHALT“ des roten Golf-Fahrers, den die Ordnungshüter

kontrollierten, war beachtlich: 3,62 Promille zeigte der Alcomat-test an. Aber auch bei der Blutprobe im Krankenhaus zeigten sich beim Fahrer keine Austallerscheinungen – worauf dieser ganz besonders stolz war! Nur nützen wird ihm das beim Kadi halt wenig.

DAS MACHTE jener Schweinfurter im Stadtteil Deutschhof besser. Er kam nicht zur Arbeit und wurde auch tagelang nicht gesehen, so daß besorgte Mitbewohner des Hauses den Hausmeister holten, der mit seinem Hauptschlüssel die Wohnungstür öffnete. Es bestnd indes kein Grund zur Sorge: Der Mann lag in bestem Schlaf im Bett. Er hatte lediglich einige Tage gefeiert. Den Grund wird er selbst am besten kennen.

UNBEKANNT war dagegen der Grund, warum ein Schweinfurter seine Freundin in deren Wohnung im westlichen Stadtteil einschloß. Es blieb ihr, weil der Freund nicht mehr erschien, gar nichts anderes übrig, als die Polizei zu informieren. Die half nun mit einer Leiter, die im Hinterhof angelegt wurde. Nun setzt's eine Strafe wegen Freiheitsberaubung.

UNFREIWILLIG dagegen war die „Freiheitsberaubung“ bei jenem Mann, der wegen Gemeingefährlichkeit Bekanntschaft mit dem Nervenkrankenhaus Werneck machen mußte. Dort angekommen, öffnete sich die Schließkette, mit der er schlagunfähig gemacht worden war, nicht mehr. Weil auch die Schlüssel der Palizei nicht halfen, mußte der „dienstliche“ Balzschneider der Beamten in Aktion treten.

NICHT ALLES geht mehr in diesen Tagen. Denn der Urlaub macht durch viele Pläne einen Strich. Wer's nicht glaubt, versuche nur, bei allen Ämtern durchzukommen. Reim drauf:

Sei froh, wenn du nichts dringend mußt, wenn du nichts brauchst von andern. Im Juli und erst im August kannst du sonst lange wandern. Was du bestellst, man liefert's nicht: Das Werk ist nicht am Laufen, denn ferienhalber macht es dich. Mußt du denn jetzt grad kaufen? Betriebsurlaub bald hier, bald da: Oh Mensch, bloß keine Eile! Dein Zahnarzt? Auf Canaria, nichts geht mehr für ne Weile. Beim Bäcker bleibt der Ofen kalt: Auch er macht unverdrossen Betriebsurlaub, wie viele halt Bis später, jetzt geschlossen! Nur beim Finanzamt: Jetzt sogar bist du dort stets willkommen, denn das hat nach in keinem Jahr Betriebsurlaub genommen. Ludwig Wiener

Für die Oberbürgermeisterwahl vorgeschlagen

## Die CSU tritt mit Gudrun Grieser an

Eine Überraschung war es nicht mehr, was gestern die CSU-Spitze den Journalisten präsentierte: Der erweiterte Kreisvorstand hat die Gymnasiallehrerin Gudrun Grieser einstimmig zur OB-Kandidatin für das nächste Frühjahr nominiert. Im September, gab sich Parteichef Dr. Hans Gerhard Stockinger sicher, wird eine Delegiertenversammlung

dies ganz offiziell bestätigen.

Stockinger legte ausdrücklich Wert auf die Feststellung, daß die CSU sich bei ihrer Entscheidung nicht von den Ereignissen innerhalb der SPD habe leiten lassen. Mit Frau Grieser habe man eine gute Lösung für die Stadt und die Partei gefunden. Sie sei keine Quotenfrau, sondern eine Kandidatin, die es auf-

grund ihrer Persönlichkeit verdiene, in dieses Amt gestellt zu werden. Er, Stockinger, sei überzeugt, daß Frau Grieser die CSU erfolgreich vertreten wird. In ihrer kurzen Zeit als Stadträtin habe sie gezeigt, daß sie über politisches Gespür verfüge, in der Lage sei, Probleme schnell zu erkennen, zu analysieren und einer Lösung zuzuführen. Sie sei schlag-

fertig und verfüge über ein gewinnendes, sympathisches Wesen.

Mit Blick auf den Wahlkampf sprach Stockinger, daß seine Partei ihn so fair wie den von 1986 führen werde. Für die Fraktion freute sich Dr. Edmund Hornung darüber, daß die Bewerberin aus ihren Reihen kommt.

Die 1947 in Würzburg geborene Gudrun Grieser zeigte sich bewegt von der Entscheidung ihrer Partei, erstmals in Schweinfurt eine Frau in eine derartige Position zu berufen. Ihre Kandidatur sei von besonderer Bedeutung, wie sie sich schlage, falle gewiß auf alle Frauen zurück. Im Fall ihrer Wahl im kommenden Frühjahr ergäbe sich die Chance, die Verzögerung zwischen Verwaltung und Mehrheitsfraktion zum Wohl der Stadt aufzubrechen, Iuhr die Kandidatin fort. Mit ihrer Person käme neben Rationalität auch die Wärme, die Intuition und die Kreativität einer Frau in die Politik.

Gudrun Grieser hat in Würzburg Abitur gemacht und ihr Studium der Anglistik und der Geschichte mit Platzziffer 1 abgeschlossen. Sie ist seit 1972 verheiratet und hat einen Sohn. Mitglied der CSU ist sie seit Oktober 1990.

Was ihre fehlende Verwaltungserfahrung betrifft, verwies Frau Grieser darauf, daß die Rekrutierung von führenden Politikern immer wieder aus Juristen der Verwaltung nicht gerade positiv sei und einen Teil zur allgemeinen Staatsverdrossenheit mit beitrage. Sie sehe in einem Bürgermeister in erster Linie den Bürger und nicht den Politiker. kl



Kandidatin Gudrun Grieser mit Vertretern der CSU-Spitze. Von links: Otta Wirth, Arthur Weilandt, Dr. Hans Gerhard Stockinger, Dr. Edmund Hornung und Egbert Zirk. Foto Renate Wiener



## Heute und morgen

### Ballett

Ballettabend von Kindern für Kinder - „Spaziergang von Menuett bis Jazzdance“ - Ballettschule Vieru - heute 19.30 Uhr - Stadthalle.

### Kirchenkonzert

Krönungsmesse von W. A. Mozart - Volkschor 18991, Lygia Müller, Sopran, Gabriele Springer, Alt, Tilman Kögel, Tenor, Christian Hiltz, Baß, Orchestergemeinschaft SW - Sonntag, 10 Uhr, St. Michael.

### Fränkisches Theater Schloß Maßbach

„Ein Engel namens Schmitt“ - Lustspiel von Scheu/Nebhut - heute 20 Uhr, morgen 19.30 Uhr - Freilichtbühne.

### Filme

**Cinema:** Die Hure des Königs. - Do. bis Mi. 19.45 - Brazil. - Do. bis So. 22 Uhr. - Montag geschlossen. - **CC I:** Martine - Venus der Wollust. - **CC II:** Verkommenes Paar sucht Abwechslung. - **Movie:** Der Kuß vor dem Tode. - **Roxy:** Auf die harte Tour. - **Union I:** Betriebsferien. - **Union II:** Betriebsferien. - **Weltbio 1:** Turtles II - das Geheimnis des Ooze. - **Weltbio 2:** Die blonde Versuchung. - **Weltbio 3:** Lucky Luke. - **Weltbio 4:** Meerjungfrauen küssen besser. - **Weltbio 5:** Lulu - Geschichte einer Frau.

## Priesterjubiläum in St. Peter und Paul

Am Samstag, 20. Juli, feiert Pfarrer Monsignore Andreas Maier um 18.30 Uhr in der Pfarrkirche von St. Peter und Paul sein goldenes Priesterjubiläum. Am 6. Juli 1941 empfing Pfarrer Maier in der Kathedrale von Djakovo in Kroatien die Priesterweihe. Seine Primiz feierte er am 20. Juli 1941 in seiner Heimatpfarre in Weißkirchen (Österreich). 1976 wurde Pfarrer Maier von Papst Paul VI. zum päpstlichen Kämmerer „Monsignore“ ernannt. Zusammen mit seinen Geschwistern, die in Schweinfurt und Umgebung leben, wird der Priester anlässlich seines Jubiläums in St. Peter und Paul den Dankgottesdienst feiern.

## Jubiläum

Das Jubiläum der 25jährigen Zugehörigkeit zur Firma Fichtel & Sachs AG, Schweinfurt feiert Klaus Pfoufer, Werneck, am Ring 1.

## Wir gratulieren

Christian Sersi, Max-Planck-Straße 8, zum 65. Geburtstag. - Elisabeth Schmitt, Am Unteren Marienbach 14, zum 80. Geburtstag.

## Wetterbeobachtungen in Schweinfurt

(Messungen in der Gartenstadt)

Tag u. Stunde	Grad Ndschl.	Wind
18. 7. 21.30	15,8	0,7 SE2
19. 7. 7.30	18,3	SW2
19. 7. 14.30	22,8	SW3
18. 7.:	Max. 22,3 Min. 10,1	Nd. 0,7

## Schweinfurter Tagblatt

Schweinfurter Zeitung, Tagespost und Kurier  
Schweinfurt: Verlags- u. Anzeigenleitung: Anita Göller; Redaktionsleitung und Stadt: Ludwig Wiener, Stellvertreter: Karl-Heinz Körblein; Landkreise: Herbert Kaiser; Sport: Hans Strauß (alle 8720 Schweinfurt, Zeughaus, Tel. 5.48-01)



## Veranstaltungen am Wochenende

**Schweinfurt** - Bürgerfest zur 1200. Jahrfest heute und morgen.

„Erste Allgemeine Verunsicherung“ heute, 20.30 Uhr, auf dem Marktplatz. Einlaß 18 Uhr, ab 19 Uhr buntes Vorprogramm.

2. Linie Schweinfurt Festival - „umsonst und draußen“ - heute 15 Uhr, morgen ab 11 Uhr, Mainwiesen Oberndorf.

Deutsch-amerikanisches Schlauchbootrennen am Sonntag, 9 bis 18 Uhr, Wehranlagen.

Brückenfest des Malteser Hilfsdienstes unter der Franz-Josef-Strauß-Brücke. Heute 16 Uhr Bieranstich, es spielen „Angela und Rafael“. Sonntag 11 Uhr Feldgottesdienst, anschl. Festbetrieb mit Mittagessen, Kinderbetreuung und der Musikkapelle Frohsinn Löffelsterz.

BDKJ-Sommerball heute fällt aus. Freunde der Stadt, Sammlungen: Heute von 10 bis 16 Uhr vor der Galerie Sauer, Metzgergasse, Puzzle-Tischbeimgemälde zugunsten der Sammlungen.

Kirchweih Gartenstadt Samstag bis Montag Festbetrieb; Sonntag 14 Uhr Festzug; Montag Kindermittag, jeden Abend Unterhaltungsmusik.

Sommerfest des SV Bergl heute am Berliner Platz, 14 Uhr Bieranstich. Es spielt Helmut Spielbus Max kommt.

Fränkisches Reichsstädteschießen der Bürgerlichen Schützengesellschaft von 1433 Sonntag, 9 bis 14 Uhr, Schützenhaus am Hainig, 16 Uhr Festzug vom Theater zum Rathaus.

**Ballingshausen** - DJK-Stiftungsfest: Heute, 20 Uhr Fränkische Dorfmusikanten, Sonntag, 14 Uhr Korbball-Spieler, 15.30 Uhr Korbball-Minis, 16-19 Uhr Fußballspiele, 19.30 Uhr Alleinunterhalter, Sonntag, ab 13 Uhr Spiele 16.30 Uhr Einlagenpiel F-Jugend, 18 Uhr Spiel um Platz 1 und 2.

**Donnersdorf** - Korbballturnier „Wanderpokal DJK-Kreisverband Steigerwald“ heute, 13 Uhr, Sportplatz in Traustadt.

**Dürfeld** - Korbballturnier „10jähriges Bestehens“, Sonntag, 13 Uhr, DJK-Sportgelände, 19 Uhr mit „Schorschi“ und seiner Orgel.

**Fahr** - Straßen-Weinfest: Heute, 18 Uhr Besengauer Musikanten, Sonntag Trachtenkapelle Fahr, Bachus Express.

**Ebrach** - Festkonzert des Liederkranz zum 130jährigen Bestehen, heute, 20 Uhr, Kaisersaal des ehemaligen Klosters.

**Forst** - Brunnenfest heute ab 18 Uhr, Blaskapelle Forst, Folkloresingen, Spiel- und Tanzvorführungen, Fränkische Rundtänze, Volkslieder-singen.

**Geldersheim** - 10 Jahre FC-Tennisabteilung: Heute, 13-15 Uhr Wettbewerbsspiele, 15-17 Uhr Tennisturnier, 17-18 Uhr Prominenten-Tennis-Doppel-Einlagenspiele, 20 Uhr

Ehrenabend mit dem „Geldersheimer Schlappenlicker“ im Festzelt. Sonntag, 11 Uhr Segnung der Tennisanlage, Festbetrieb, Blaskapelle Geldersheim, ab 13 Uhr Tennisplatte, 14.30 Uhr Schautraining des Bundesligisten TC Bamberg mit Patrick Kühnen, Ricki Osterhuhn, Tore Meineke und den Lokalmatadoren Harald Vollbach und Wolfgang Bamberg, 18 Uhr Biegenbacher Duo Steffi/Holger.

**Gerolzhofen** - Gebietsweinfest, Marktplatz und Spital: Heute 20 Uhr Winzeraufzug, Sonntag 11-13 Uhr Folklorechor und Pop-Gruppe der Musikschule im Weingarten am Spital, Flohmarkt heute und Sonntag ab 10 Uhr, Häfnergasse.

**Gochsheim** - Flohmarkt der Jusos, mit Kulturprogramm und Festbetrieb, heute 7-13 Uhr am Plan.

**Grafenheinfeld** - Sommerfest des Caritasheims „Maria Schutz“ für Kinder und Jugendliche heute, 10.30 Uhr Gottesdienst, 14-17 Uhr Spielstraße, New Games, Spielmobil Wasserrutsche, Fahrradparcour, Schatzsuche, Schießbude, Büchsenwurf, Buttonmaschine, Schwammwerfen, Sommerski, Torwandschießen, 17 Uhr Puppenspieler „Korb & Co“, 19 Uhr Fußballspiel Jugendliche - Erzieher, 20.30 Uhr Jugenddisco (ab 14), - Grillparty des SKK „Doppelturn“ heute vor der Kegelebahn, Helferfest des TSV: Heute, 16 Uhr, Sportplatz, - Erstes Brunnenfest der FFW heute, 19 Uhr, vor Altmainsporthalle.

**Grettsdorf** - Dorffest mit Gesangsverein 1908 und FFW am Rathaus. Heute, 20 Uhr „In Frank'n is schön“, bunter Abend mit Chören; Sonntag, 14 Uhr Schauübungen der FFW, 15 Uhr Erleinsbacher Musikanten, Obereuerheim, 19 Uhr Big Band, Grettsdorf.

**Hambach** - Pfarrfest der kath. Kirchengemeinde: Sonntag, 10 Uhr Gottesdienst mit der Band Utopia, Pfarrparkplatz, Festbetrieb, 16-17 Uhr Taziechen und Staffelfest, Wettbewerb, Tombola, Bücherflohmarkt, Ausstellung 3.-Welt-Arbeiten, Umweltquiz, ab 17 Uhr Hambacher Musikanten, Montag, 14.30 Uhr Seniorennachmittag mit der Hambacher Straßenmusikanten, Pfarrheim.

**Haßfurt** - Altstadtweinfest bis Montag; am Sonntag außerdem fünfter Haßfurter Stadlauf.

**Hausen** - Heimatfest: Heute, 19.30 Uhr Bieranstich, 20 Uhr Bunter Abend, Stimmungs- und Showkapelle „Baccus Express“ und Gesangsduo „Inge und Maria“, Sonntag, 8.30 Uhr Festgottesdienst, Pfarrkirche, 13 Uhr Festzug, Festbetrieb mit Tombola (Hauptpreise Fahrt nach Bonn und nach München), 18 Uhr Musikkapelle Hesselbach, Montag, 14 Uhr Seniorennachmittag mit „Willi“ aus Aidhausen, 16 Uhr Knöchli mit Kraut, 19 Uhr Showkapelle Abersfeld.

**Hirschfeld** - Fischerfest. **Kolitzheim** - Raiffeisen-Fußballpokal heute ab 13 Uhr, Sportgelände der DJK Unterspessheim.

**Kützbach** - Kindergartenfest „Der wilde, wilde Westen“ am Sonntag.

**Limbach** - TSV-Sportwoche: Heute ab 13.30 Uhr Fußballspiele, 20 Uhr Original Bayerwald Musikanten; Sonntag ab 10.45 Uhr Fußballspiele, 20 Uhr Dolce Vita; Montag 18 Uhr Einlagenpiel, 20 Uhr Inntal-Quintett.

**Knetzgau** - Oldie-Nacht in der Music-Szene heute ab 20.30 Uhr mit den „Tremeloes“.

**Michelau** - Unterhaltungskonzert des Tambourkorps Grafenschaft, des Fanfaren- und Spielmannszugs Hofheim und der Heimatkapelle Michelau heute ab 20 Uhr am Bauhof, Sonntag 9.30 Uhr Festgottesdienst mit Einweihung des Gemeinschafts- und Proberaums, nachmittags Zupl-

orchester und Akkordeonorchester Gerolzhofen.

**Niederwerrn** - Jugendsportfest, - Gartenfest des Kleingartenvereins am Sonntag ab 10 Uhr mit Tombola. **Obereuerheim** - SCO-Spielfest für Kinder heute ab 14 Uhr auf der Sportanlage.

**Oberlauringen** - Sommerfest des TSV: Heute, 13.30 Uhr MdB-Rudolf-Müller-Jugendwanderpokal, 20 Uhr Sommernachtsfest mit Alleinunterhalter Manfred, Sonntag, 10 Uhr Frühschoppen, 14 Uhr Fußball-Kleinfeldturnier, 18 Uhr Damenfußball.

**Oberschleichach** - Sport- und Spielfest des TSV heute, 16 Uhr Spiele, Sommernachtsfest am Sportheim, Sonntag ab 13 Uhr Kinderspielfest, 18 Uhr Fußballspiel.

**Obertheres** - Sing- und Spieltag der Jugendchöre am Sonntag ab 14 Uhr, Eröffnung mit einem ökom. Gottesdienst in der Pfarrkirche; ab 15 Uhr Liedvorträge im Schafhof.

**Oberwerrn** - Sportfest mit Sportplatzeinweihung. **Ottendorf** - Fränkisches Tanzfest unter den Türkenlinden am Sonntag ab 14 Uhr mit den „Rhöner Schulmeistern“.

**Pfandhausen** - Sommerfest des Gesangsvereins Frohsinn an der Schule: Sonntag, 10 Uhr Frühschoppen, Festbetrieb, 16 Uhr Pfandhauser Musikanten.

**Poppenhausen** - Kirchweih. **Rüthlein** - Sportwoche mit Raiffeisenpokal der Raiffeisenbank Schweibheim ab Donnerstag.

**Sömmersdorf** - Waldfest der Eigenheimer heute und Sonntag an der Münsterhalle mit den Besengauer Musikanten.

**Schwanfeld** - Schützenfest am Sonntag, 14 Uhr Festzug, 15 Uhr Vogelschuß, 17 Uhr Proklamation des neuen Schützenkönigs, - Jahreskonzert der Musikschule am Sonntag.

**Schwebheim** - Sommerfest der ev. Kirchengemeinde am Sonntag, 11.15 Uhr Gottesdienst hinter dem Gemeindezentrum im Heideweg, Festbetrieb mit Wasserspielstraße für Kinder, Wassergeschichten, Wassermusik durch den Kirchen- und Posaunenchor, Wassersafari.

**Stadtlauringen** - Seefest der Reservistenkameradschaft heute und Sonntag auf dem Jugendzelplatz.

**Stettbach** - Straßenfest in der Schulstraße. Heute, 18 Uhr Stettbacher Musikkapelle, 19 Uhr Musikverein Ebleben, Sonntag Frühschoppen, Mittagessen, 14 Uhr „Kirschtaler Spatzen“, 18.30 Uhr Esehenbachtaler Musikanten; bei Regen in der Schule.

**Theilheim** - Sportwochenende. **Untertheres** - Gemeindefeuerwehrtag: heute ab 18 Großübung, anschl. Kameradschaftsabend mit Ehrungen; am Sonntag um 8 Uhr Festgottesdienst und Fahrzeugausstellung.

**Waigolshausen** - Jungtierschau des Kleintierzuchtvereins mit Sommerfest im Gemeinde-Bauhof heute ab 15 Uhr, Sonntag ab 9 Uhr.

**Wipfeld** - Sommerfest des Mädchenheims St. Ludwig am Sonntag, Jugendgottesdienst um 10 Uhr auf der Wiese, 11 Uhr Bazar, Töpferstand, Tombola, Gulaschkanone, 14 Uhr Spiele.

**Zeil** - Gemeindefest der ev. Kirchengemeinde am Sonntag, Festgottesdienst um 9.30 Uhr am Gemeindehaus am Söhrlein mit dem Postunenchor und dem Sängerkranz, anschließend Frühschoppen und Festbetrieb.

**Zeil** - SPD-Sommerfest am Dorfplatz, heute, 16 Uhr Bieranstich mit Unterhaltungsmusik, Sonntag, 10 Uhr Festbetrieb mit Spielen für die Kinder.

**Zweleben** - Schützenfest.

## Kurze Stadtnachrichten

### Apotheken

**Nachtdienst:** Kronen-Apotheke, Spitalstraße 32, Telefon (0 97 21) 2 12 44; Sonntag: Rosen-Apotheke, Oberndorf, Hauptstraße 32, Telefon (0 97 21) 8 23 37.

### Soziale Dienste

**Gemeinsamer Behindertenfahrdienst von JUH und MHD:** Telefon (0 97 21) 2 20 02 oder 8 80 44 (Tag und Nacht).

**Telefon-Seelsorge:** jederzeit (0 97 21) 1 11 01 und 1 11 02 - Aus dem Ortsnetz Schweinfurt ohne Vorwahl.

### Selbsthilfegruppen

**Homosexuellen-Selbsthilfegruppe „Sasch“:** Treffpunkt Dienstag, 20 Uhr, Gutermannpromenade 7. Nähere Informationen Montag und Mittwoch von 20-22 Uhr (0 97 21) 80 43 45.

**Treffpunkt für Alleinerziehende:** 15 Uhr, Gemeindehaus, Dreieinigkeitskirche.

### Vereine und Organisationen

**Freizeitgesellschaft für Alleinstehende/Weher:** Auskunft (0 97 21) 4 63 93.

**CVJM:** Ab 20 Uhr, „Blamage“ - die Kellerkeiße.

**Vogelschutzverein:** Sonntag Wanderung, Treffpunkt 8.30 Uhr Markt/Hafen-Dammweg-Hirschfeld-Fischerfest, Gehzeit ca. 5 1/2 Std. Fhg: R. Heimisch. Gäste willkommen.

**Bürgerverein Gd. Zürich:** Mitgliederversammlung heute fällt wegen Stadtjubiläum aus.

**SPD UV Nord und Gartenstadt:** Montag, 14 Uhr, Informationsnachmittag mit Dr. Thomas End, im Leopoldina-Krankenhaus. Gäste willkommen.

**Freie CB-Funker SW-Werneck:** 19 Uhr Zusammenkunft Cafeteria Hallenbad Werneck.

**St. Josef:** Pfarrfamilienabend heute im PZ.

**Freizeitgestaltung für Alleinstehende:** Heute 20 Uhr Gaststätte Gartenstadt, Kirchweih (bei Regen im Zelt), Sonntag Fahrt zur Karlburg bei Karlstadt, Ausstellungen, historisches Handwerk und Höfe, mit Be-

wirtung, mod. Musik, TP 10 Uhr, Kuli-Parkplatz, Information (0 97 21) 4 32 87.

**Dreieinigkeitskirche:** Montag, 10 Uhr, Wassergymnastik.

### Sportvereine

**Behinderten- und Versicherten-sportverein:** Sonntag 10-12 Uhr, Bogenschießen Anlage Hölle.

**TG 48 Judo:** Morgen, 14 Uhr, Bayerliga Damen.

**Taekwondo-Club:** 10 bis 18 Uhr, Selbstverteidigungskurs in der Turnhalle Friedrich-Rückert-Schule, Leitung Helmut Münch. Dabei Vortrag über die heilende Wirkung von Enzympreparaten, TP 9.30 Uhr Halleneingang, Info Martin Einbecker, Telefon 80 22 54.

### Senioren

**Pfarrrei Christkönig:** Montag, 14.30 Uhr, Seniorengymnastik.

**SPD Senioren:** Busfahrt Tünnig/Nordsee am Montag, Abfahrt 6 Uhr Deutschhof/Friedhof, 6.05 Peter und Paul, 6.10 Turngemeinde, 6.20 Theater, Robbrunnstraße, 6.25 Hornpfad, 6.35 Berliner Platz.

### Religiöses Leben

**Bibeltelefon der Adventsgemeinde:** Tag und Nacht (0 97 21) 9 95 88.

**St. Josef:** 19.30 Uhr, Pfarrfamilien-Abend im PZ.

**Frauziskausche Gemeinschaft:** Morgen, 14 Uhr, Monatsversammlung in der Kapelle „Maria Frieden“, Gäste willkommen.

**Auferstehungskirche:** Morgen, 19 Uhr, Lobpreisgottesdienst, Thema: „Ihr seid das Licht der Welt“, Ltg. Pfr. Gerhard Kelber, Predigt Pfr. Hasso von Winning; anschl. Teestube.

### Ernst-Sachs-Bad

**Schwimmlehrgang:** für Frauen und Männer ab 22. 7. Dauer 10 Wochen, jeweils Montag 19.45 bis 20.45 Uhr, Anmeldung an der Kasse.

### VHS

**Sommervolkshochschule:** Programm ab sofort in Banken, Buchhandlungen, in der Bibliothek und bei der VHS.

Kompaktkurs Französisch vom 29. 7. bis 8. 8. Anmeldung bis 25. 7. bei VHS.

## Behörde empfiehlt Verhaltensregeln

# Gesundheitsamt warnt vor Verzehr roter Wildfrüchte

Dringend warnt der leitende Medizinardirektor, Dr. Peter Weinzierl, vom staatlichen Gesundheitsamt vor dem Verzehr roter Wildfrüchte.

Im Rahmen eines Feldversuches zur oralen Immunisierung der Füchse gegen Tollwut, seien bisher über 2500 Untersuchungen vorgenommen worden. Dabei habe im Landesdurchschnitt ein Befall von 26 Prozent der Füchse mit dem Fuchsbandwurm festgestellt werden können. In Unterfranken seien 21 Prozent der untersuchten Tiere befallen gewesen.

Die Eier dieses sogenannten Fuchsbandwurms gelangten entweder einzeln oder umhüllt im Bandwurmglied mit der Losung des Fuchses in die Außenwelt. Sie sind kleiner als 1 mm. Sie haben für den Menschen insofern eine große Bedeutung, da sie geschluckt über den Weg der Larve, über den Blutstrom in die Leber gelangen können. Dort kann sich ein großer Tumor entwickeln, der dann dieses Organ zerstört, informiert das Gesundheitsamt.

Im einzelnen empfiehlt die Behörde folgende Verhaltensmaßnahmen:

Wildfrüchte, Waldbeeren und Pilze sollten vor dem Verzehr zumindestens gründlich gewaschen werden; besser ist das Erhitzen dieser Lebensmittel auf zirka 70 Grad über mehrere Minuten. Einfrieren bei minus 20 Grad führt nicht zur Abtötung der Bandwurmeier.

Erlegte Füchse sollten grundsätzlich nur mit Plastikhandschuhen angefaßt werden und für den Transport in Plastiksäcke verpackt werden.

Hunde und Katzen können eine Gefahr darstellen, wenn sie frei umherlaufen und dabei möglicherweise Mäuse und andere Kleinsäuger fressen.

Das freie Umherlaufen von Hunden und Katzen sollte deshalb möglichst eingeschränkt werden.

Wo dies nicht möglich ist, sollte mit einem geeigneten Mittel, in regelmäßigen Abständen von höchstens vier Wochen eine Entwormungskur durchgeführt werden.

-rich



Freibieren. - Weltbio 1: Turles II - das Geheimnis des Ooze. - Weltbio 2: Die blonde Versuchung. - Weltbio 3: Lucky Luke. - Weltbio 4: Meerjungfrauen küssen besser. - Weltbio 5: Lulu - Geschichte einer Frau.

## Priesterjubiläum in St. Peter und Paul

Am Samstag, 20. Juli, feiert Pfarrer Monsignore Andreas Maier um 18.30 Uhr in der Pfarrkirche von St. Peter und Paul sein goldenes Priesterjubiläum. Am 6. Juli 1941 empfing Pfarrer Maier in der Kathedrale von Djakovo in Kroatien die Priesterweihe. Seine Primiz feierte er am 20. Juli 1941 in seiner Heimatpfarrei in Weißkirchen (Österreich). 1976 wurde Pfarrer Maier von Papst Paul VI. zum päpstlichen Kämmerer „Monsignore“ ernannt. Zusammen mit seinen Geschwistern, die in Schweinfurt und Umgebung leben, wird der Priester anlässlich seines Jubiläums in St. Peter und Paul den Dankgottesdienst feiern.

## Jubiläum

Das Jubiläum der 25jährigen Zugehörigkeit zur Firma Fichtel & Sachs AG, Schweinfurt feiert Klaus Pfeuffer, Werneck, Am Ring 1.

## Wir gratulieren

Christian Sersi, Max-Planck-Straße 8, zum 65. Geburtstag. - Elisabeth Schmitt, Am Unteren Marienbach 14, zum 80. Geburtstag.

## Wetterbeobachtungen in Schweinfurt

(Messungen in der Gartenstadt)

Tag u. Stunde	Grad	Ndschl.	Wind
18. 7. 21.30	15,8	0,7	SE2
19. 7. 7.30	18,3	-	SW2
19. 7. 14.30	22,8	-	SW3
18. 7.: Max. 22,3 Min. 10,1 Nd. 0,7			

## Schweinfurter Tagblatt

Schweinfurter Zeitung, Tagespost und Kurier  
Schweinfurt: Verlags- u. Anzeigenleitung: Anita Götter; Redaktionsleitung und Stadt: Ludwig Wiener, Stellvertreter: Karl-Heinz Körblein; Landkreise: Herbert Kaiser; Sport: Hans Strauß (alle 8720 Schweinfurt, Zeughaus, Tel. 548-0).

## Wer hilft am Wochenende?

Den **ÄRZTLICHEN VERMITTLUNGSDIENST** übernehmen am Wochenende (bei Verbindung des Hausarztes) ab Samstag, 8 Uhr, bis Montag, 8 Uhr, die nachstehenden Rettungsdienststellen:  
**Schweinfurt-Stadt und -Land:** Tel. (0 97 21) 1 92 22.  
**Gerolzhofen:** Tel. (0 93 82) 1 92 22.  
**Volkach:** Tel. (0 93 81) 1 92 22.  
**Wiesentheid:** Tel. (0 93 83) 1 92 22.  
**Haßfurt:** Tel. (0 95 21) 1 92 22.  
**Hofheim:** Tel. (0 95 23) 1 92 22.  
**Ebern:** Tel. (0 95 31) 1 92 22.  
**Bad Kissingen:** Tel. (0 9 71) 1 92 22.  
**Bad Neustadt:** Tel. (0 9 71) 1 92 22.  
**Münnerstadt:** Tel. (0 9 7 33) 1 92 22.  
**Mellrichstadt:** Tel. (0 9 7 76) 1 92 22.  
**Bad Königshofen:** Tel. (0 9 7 61) 1 92 22.

## Zahnärzte

**Zahnärztlicher Notfalldienst** (von 10 bis 12 und 17 bis 18 Uhr) Dr. Gröne, Schweinfurt, Luitpoldstraße 32, Telefon (0 97 21) 2 24 10 (Sa./So.). Auskunft zum zahnärztlichen Notfalldienst erteilt der ständige Notruf für Schweinfurt-Stadt und -Land: Malteser-Hilfsdienst, Tel. (0 97 21) 8 80 44. - In Gerolzhofen, Volk-

arie Sauer, Metzgergasse, Puzzle-Tischbeingemälde zugunsten der Sammlungen.

Kirchweih Gartenstadt Samstag bis Montag Festbetrieb: Sonntag 14 Uhr Festzug; Montag Kindernachmittag. Jeden Abend Unterhaltungsmusik.

Sommerfest des SV Bergl heute am Berliner Platz, 14 Uhr Bieranstich. Es spielt Helmut Spielbus Max kommt.

Fränkisches Reichsstädteschießen der Bürgerlichen Schützengesellschaft von 1433 Sonntag, 9 bis 14 Uhr, Schützenhaus am Hainig, 16 Uhr Festzug vom Theater zum Rathaus.

**Ballingshausen** - DJK-Stiftungsfest: Heute, 20 Uhr Fränkische Dorfmusikanten. Sonntag, 14 Uhr Korbballspiel „Mini“, 14.30 Uhr Damengymnastikvorführungen, 15 Uhr Fußballspiel, 16 Uhr Kindersportfest, 17 Uhr Festbetrieb mit Alleinunterhalter.

**Bergheimfeld** - Sommerfest des Geflügelzuchtvereins in der Zuchtanlage, heute ab 16 Uhr, Sonntag ab 10 Uhr mit „Sonny“.

**Bischwind** - Kapellenfest am Sonntag.

**Brebersdorf** - Fußball-Gemeindepokal Wasserlosen: Heute, 15 Uhr Korbball-Schüler, 15.30 Uhr Fußballspiele, 19.30 Uhr Alleinunterhalter. Sonntag, ab 13 Uhr Spiele 16.30 Uhr Einlagenpiel F-Jugend, 18 Uhr Spiel um Platz 1 und 2.

**Donnersdorf** - Korbballturnier „Vanderpokal DJK-Kreisverband Steigerwald“ heute, 13 Uhr, Sportplatz in Traustadt.

**Dürrfeld** - Korbballturnier „10jähriges Bestehens“, Sonntag, 13 Uhr, DJK-Sportgelände, 19 Uhr mit „Schorschi“ und seiner Orgel.

**Fahr** - Straßen-Weinfest: Heute, 18 Uhr Besengauer Musikanten. Sonntag Trachtenkapelle Fahr, Bachus Express.

**Ebrach** - Festkonzert des Liederkranz zum 130jährigen Bestehen, heute, 20 Uhr, Kaisersaal des ehemaligen Klosters.

**Forst** - Brunnenfest heute ab 18 Uhr, Blaskapelle Forst, Folkloresingen, Spiel- und Tanzvorführungen, Fränkische Rundtänze, Volkslieder-singen.

**Geldersheim** - 10 Jahre FC-Tennisabteilung: Heute, 13-15 Uhr Wettbewerbspiele, 15-17 Uhr Tennisturnier, 17-18 Uhr Prominenten-Tennis-Doppel-Einlagenpiele, 20 Uhr

Erzieher, 20.30 Uhr Jugenddisco (ab 14). - Grillparty des SKK „Doppelturm“ heute vor der Kegelbahn. - Helferfest des TSV: Heute, 16 Uhr, Sportplatz. - Erstes Brunnenfest der FFW heute, 19 Uhr, vor Altmainsporthalle.

**Grettstadt** - Dorffest mit Gesangsverein 1908 und FFW am Rathaus. Heute, 20 Uhr „In Frank'n is schön“, bunter Abend mit Chören; Sonntag, 14 Uhr Schauübungen der FFW, 15 Uhr Erleinsbacher Musikanten, Obereuerheim, 19 Uhr Big Band, Grettstadt.

**Hambach** - Pfarrfest der kath. Kirchengemeinde: Sonntag, 10 Uhr Gottesdienst mit der Band Utopia, Pfarrparkplatz, Festbetrieb, 16-17 Uhr Tauziehen und Staffeltwettbewerb, Tombola, Bücherflohmarkt, Ausstellung 3.-Welt-Arbeiten, Umweltquiz, ab 17 Uhr Hambacher Musikanten, Montag, 14.30 Uhr Seniorennachmittag mit den Hambacher Straßenmusikanten, Pfarrheim.

**Haßfurt** - Altstadtweinfest bis Montag; am Sonntag außerdem fünfter Haßfurter Stadtlauf.

**Hausen** - Heimattest: Heute, 19.30 Uhr Bieranstich, 20 Uhr Bunter Abend, Stimmungs- und Showkapelle „Baccus Express“ und Gesangsduo „Inge und Maria“, Sonntag, 8.30 Uhr Festgottesdienst, Pfarrkirche, 13 Uhr Festzug, Festbetrieb mit Tombola (Hauptpreise Fahrt nach Bonn und nach München), 18 Uhr Musikkapelle Hesselbach, Montag, 14 Uhr Seniorennachmittag mit „Willi“ aus Aidhausen, 16 Uhr Knöchli mit Kraut, 19 Uhr Showkapelle Abersfeld.

**Hirschfeld** - Fischerfest. **Kolitzheim** - Raiffeisen-Fußballpokal heute ab 13 Uhr, Sportgelände der DJK Unterspessheim.

**Kützbach** - Kindergartenfest „Der wilde, wilde Westen“ am Sonntag.

**Limbach** - TSV-Sportwoche: Heute ab 13.30 Uhr Fußballspiele, 20 Uhr Original Bayernwald Musikanten; Sonntag ab 10.45 Uhr Fußballspiele, 20 Uhr Dolce Vita; Montag 18 Uhr Einlagenpiel, 20 Uhr Inntal-Quintett.

**Knetzgau** - Oldie-Nacht in der Music-Scene heute ab 20.30 Uhr mit den „Tremeloes“.

**Michelau** - Unterhaltungskonzert des Tambourkorps Grafenschaft, des Fanfaren- und Spielmannszugs Hofheim und der Heimatkapelle Michelau heute ab 20 Uhr am Bauhof. Sonntag 9.30 Uhr Festgottesdienst mit Einweihung des Gemeinschafts- und Proberaums, nachmittags Zupf-

Schule; Sonntag, 10 Uhr Frühschoppen, Festbetrieb, 16 Uhr Pfändhauser Musikanten.

**Poppenhausen** - Kirchweih. **Röthlein** - Sportwoche mit Raiffeisenpokal der Raiffeisenbank Schwebheim ab Donnerstag.

**Sömmersdorf** - Waldfest der Eigenheimer heute und Sonntag an der Münsterhalle mit den Besengauer Musikanten.

**Schwanfeld** - Schützenfest am Sonntag, 14 Uhr Festzug, 15 Uhr Vogelschuss, 17 Uhr Proklamation des neuen Schützenkönigs. - Jahreskonzert der Musikschule am Sonntag.

**Schwebheim** - Sommerfest der ev. Kirchengemeinde am Sonntag, 11.15 Uhr Gottesdienst hinter dem Gemeindezentrum im Heideweg, Festbetrieb mit Wasser(spiel)straße für Kinder, Wassergechichten, Wassermusik durch den Kirchen- und Posaunenchor, Wassersafari.

**Stadtlauringen** - Seefest der Reservistenkameradschaft heute und Sonntag auf dem Jugendzeltplatz.

**Stettbach** - Straßenfest in der Schulstraße. Heute, 18 Uhr Stettbacher Musikkapelle, 19 Uhr Musikverein Ebleben, Sonntag Frühschoppen, Mittagessen, 14 Uhr „Kirschtaler Spatzen“, 18.30 Uhr Eschenbachtaler Musikanten; bei Regen in der Schule.

**Theilheim** - Sportwochenende.

**Untertheres** - Gemeindefeuerwehrtag: heute ab 18 Großübung, anschl. Kameradschaftsabend mit Ehrungen; am Sonntag um 8 Uhr Festgottesdienst und Fahrzeugweihe, anschl. Frühschoppen und Fahrzeugausstellung.

**Waigolshausen** - Jungtierschau des Kleintierzuchtvereins mit Sommerfest im Gemeinde-Bauhof heute ab 15 Uhr, Sonntag ab 9 Uhr.

**Wipfeld** - Sommerfest des Mädchenheims St. Ludwig am Sonntag, Jugendgottesdienst um 10 Uhr auf der Wiese, 11 Uhr Bazar, Töpferstand, Tombola, Gulaschkanone, 14 Uhr Spiele.

**Zeil** - Gemeindefest der ev. Kirchengemeinde am Sonntag, Festgottesdienst um 9.30 Uhr am Gemeindehaus am Söhrlein mit dem Posaunenchor und dem Sängerkranz, anschließend Frühschoppen und Festbetrieb.

**Zell** - SPD-Sommerfest am Dorfplatz, heute, 16 Uhr Bieranstich mit Unterhaltungsmusik, Sonntag, 10 Uhr Festbetrieb mit Spielen für die Kinder.

**Zeuzleben** - Schützenfest.

Marktplatz-Hafen-Dammweg-Hirschfeld-Fischerfest, Gehzeit ca. 5 1/2 Std. Fhg: R. Heinisch, Gäste willkommen.

**Bürgerverein Gd. Zürich:** Mitgliederversammlung heute fällt wegen Stadljubiläum aus.

**SPD OV Nord und Gartenstadt:** Montag, 14 Uhr, Informationsnachmittag mit Dr. Thomas End, im Leopoldina-Krankenhaus. Gäste willkommen.

**Freie CB-Funker SW-Werneck:** 19 Uhr Zusammenkunft Cafeteria Hallenhad Werneck.

**St. Josef:** Pfarrfamilienabend heute im PZ.

**Freizeitgestaltung für Alleinstehende:** Heute 20 Uhr Gaststätte Gartenstadt, Kirchweih (bei Regen im Zelt), Sonntag Fahrt zur Karlburg bei Karlstadt, Ausstellungen, historisches Handwerk und Höfe, mit Be-

lung in der Kapelle „Maria Frieden“, Gäste willkommen.

**Auferstehungskirche:** Morgen, 19 Uhr, Lobpreisgottesdienst, Thema: „Ihr seid das Licht der Welt“, Ltg. Pfr. Gerhard Kelber, Predigt Pfr. Hasso von Winning; anschl. Teestube.

## Ernst-Sachs-Bad

**Schwimmlehrgang:** für Frauen und Männer ab 22. 7. Dauer 10 Wochen, jeweils Montag 19.45 bis 20.45 Uhr, Anmeldung an der Kasse.

## VHS

**Sommervolkshochschule:** Programm ab sofort in Banken, Buchhandlungen, in der Bibliothek und bei der VHS.

Kompaktkurs Französisch vom 29. 7. bis 8. 8. Anmeldung bis 25. 7. bei VHS

## Behörde empfiehlt Verhaltensregeln

# Gesundheitsamt warnt vor Verzehr roter Wildfrüchte

Dringend warnt der leitende Medizinaldirektor, Dr. Peter Weinzierl, vom staatlichen Gesundheitsamt vor dem Verzehr roter Wildfrüchte.

Im Rahmen eines Feldversuches zur oralen Immunisierung der Füchse gegen Tollwut, seien bisher über 2500 Untersuchungen vorgenommen worden. Dabei habe im Landesdurchschnitt ein Befall von 26 Prozent der Füchse mit dem Fuchsbandwurm festgestellt werden können. In Unterfranken seien 21 Prozent der untersuchten Tiere befallen gewesen.

Die Eier dieses sogenannten Fuchsbandwurms gelangten entweder einzeln oder umhüllt im Bandwurmglied mit der Losung des Fuchses in die Außenwelt. Sie sind kleiner als 1 mm. Sie haben für den Menschen insofern eine große Bedeutung, da sie geschluckt über den Weg der Larve, über den Blutstrom in die Leber gelangen können. Dort kann sich ein großer Tumor entwickeln, der dann dieses Organ zerstört, informiert das Gesundheitsamt.

Im einzelnen empfiehlt die Behörde folgende Verhaltensmaßregeln:

Wildfrüchte, Waldbeeren und Pilze sollten vor dem Verzehr zumindestens gründlich gewaschen werden; besser ist das Erhitzen dieser Lebensmittel auf zirka 70 Grad über mehrere Minuten. Einfrieren bei minus 20 Grad führt nicht zur Abtötung der Bandwurmeier.

Erlegte Füchse sollten grundsätzlich nur mit Plastikhandschuhen angefaßt werden und für den Transport in Plastiksäcke verpackt werden.

Hunde und Katzen können eine Gefahr darstellen, wenn sie frei umherlaufen und dabei möglicherweise Mäuse und andere Kleinsäuger fressen.

Das freie Umherlaufen von Hunden und Katzen sollte deshalb möglichst eingeschränkt werden.

Wo dies nicht möglich ist, sollte mit einem geeigneten Mittel, in regelmäßigen Abständen von höchstens vier Wochen eine Entwurmungskur durchgeführt werden. -rich

ach, Dettelbach und Wiesentheid: (von 10 bis 12 und 18 bis 19 Uhr) ZA, Michael Kaiser, Steigerwaldstraße 8, Gerolzhofen, Telefon (0 93 82) 14 82 (Sa./So.)

## Apotheken

Samstag: Kronen-Apotheke, Spitalstraße 32, Telefon (0 97 21) 2 12 44; Sonntag: Rosen-Apotheke, Oberndorf, Hauptstraße 32, Telefon (0 97 21) 8 23 37. Ab heute, 8 Uhr, bis 27. Juli, 8 Uhr, sind die Apotheken in Arnstein (Martins-Apotheke), Grafenheinfeld (Marktapotheke); ab heute, 13 Uhr, bis 27. Juli, 8 Uhr, in Niederwerrn (Anker-Apotheke), ab heute, 14 Uhr, bis 27. Juli, 14 Uhr, in Gerolzhofen (Stadtapotheke) ebenfalls dienstbereit.

## Soziale Beratungsstellen

Schulpsychologin für Stadt und Land: Frau Kirsch - Sprechstunden: Mo. 9.30 bis 12 Uhr und Mi. 13.30 bis 15.30 Uhr, Telefon (0 97 21) 5 54 34, Landratsamt Schweinfurt.

Interessengemeinschaft der Dialysepatienten und Nierentransplantierten: Kontakte: Franz Seitz, Tel. (0 97 21) 4 53 32, Walter Beck, Tel. (0 97 21) 4 08 22, Roland Brätz, Tel. (0 97 22) 10 61.

Aids-Hilfe - Würzburg - Tel. 1 94 11.

Aids-Beratung, Staatliches Gesundheitsamt, Theresienstraße 2, Schweinfurt, Tel. (0 97 21) 18 60 99 oder 12 41 (Mo. und Mi. 8 bis 12 und 13 bis 15 Uhr, Do. 9.30 bis 12 und 13 bis 17.15 Uhr - vorherige Anmeldung erwünscht).

Psychosoziale Beratungsstelle für HIV-infizierte und Aids-Kranke: Würzburg, Sanderstraße 4a, Tel. (09 31) 5 05 99.

Städt. Beratungsstellen für Eltern und Jugend: Schweinfurt, Kornmarkt 17, Tel. (0 97 21) 5 14 15.

Psychosoziale Beratungsstelle (Suchtberatung) des Caritas-Verbands und des Diakonischen Werks: Am Unteren Wall 8, Tel. (0 97 21) 15 88. Sprechzeiten: Montag mit Freitag, Termine nach Vereinbarung.

Sozialer Beratungsdienst des Diakonischen Werks/Innere Mission, Schweinfurt, An den Schanzen 3, Tel. (0 97 21) 20 87 10.

Telefonseelsorge: Ihr Gesprächspartner - notfalls auch nachts, Tel. (0 97 21) 1 11 01 und 1 11 02 - aus dem Ortsnetz Schweinfurt ohne Vorwahl.

Katholische Mädchensozialarbeit: Schweinfurt, Bischof-Stangl-Haus, Friedrich-Stein-Straße 28, Beratungsstelle für Mädchen und junge Frauen Montag bis Freitag 13.30 bis 17.30 Uhr; Tel. (0 97 21) 1 65 83.

Nichtsebhaftebetreuung im Juli übernimmt die Arbeiterwohlfahrt, Kornmarkt 24, Schweinfurt, Tel. (0 97 21)

2 23 90. Am Samstag, Sonn- und Feiertagen vormittag übernimmt die Bahnhofsmision die Betreuung.

Arbeiter-Samariter-Bund: Behinderten- und Rollstuhlfahrten an allen Werk-, Sonn- und Feiertagen, Anmeldung täglich von 8 bis 18 Uhr, Tel. (0 97 21) 2 55 16.

Evang. Sozialstation, Zentrale Diakoniestation Schweinfurt, An den Schanzen 6, Tel. (0 97 21) 2 19 49.

Johanniter-Unfall-Hilfe: Heute von 8.30 bis 13 Uhr, Allen- und Behindertenservice, Tel. (0 97 21) 2 20 02.

Kath. Ehe-, Familien- und Lebensberatung, Bischof-Stangl-Haus, Friedrich-Stein-Straße 28, Tel. (0 97 21) 2 38 27. Beratung Montag bis Donnerstag von 8 bis 17 Uhr; Freitag von 8 bis 15 Uhr, sowie nach Vereinbarung.

Evang. Ehe- und Familien- und Lebensberatung, Luitpoldstraße 10, Tel. (0 97 21) 2 36 38, telefonische Anmeldung Montag bis Freitag von 9 bis 17 Uhr, Beratung nach Vereinbarung.

Jugend-Familie-Gefährdeterhilfe des Sozialdienstes kath. Frauen e.V., Schweinfurt, Bischof-Stangl-Haus, Friedrich-Stein-Straße 28, Tel. (0 97 21) 14 28 (Mo. 9 bis 12 und 13 bis 18 Uhr, Di. 9 bis 12 und 13 bis 16.30 Uhr, Fr. 9 bis 12 Uhr sowie nach tel. Vereinbarung).

Sanitätsdienstliche Bereitschaft für Soldaten aus dem Raum Schweinfurt: SanBereich KpTrS 1, Hammelburg, Tel. (0 97 32) 81 11, App. 76 01.

Beratungsstelle Eltern und Jugend: Kindersorgentelefon (0 97 21) 2 63 63.

Frauenhaus Schweinfurt: Tag- und Nachtdienst, Tel. (0 97 21) 1 65 98.

Mobile Sozialstation Schweinfurt, Unterer Kiliansberg 3, Tel. (0 97 21) 2 45 56. Außer der täglichen Hauspflege jeden Mittwoch Beratungsstunde von 15 bis 16 Uhr.

Caritas-Sozialstation, Friedenstraße 8, Tel. (0 97 21) 2 11 50; Neben der Hauspflege Montag bis Freitag von 14 bis 15 Uhr Beratung und Behandlung in der Station.

Tel. Seelsorge Würzburg mit Einzugsgebiet Schweinfurt (09 31) 1 11 01 oder 1 11 02, Tag und Nacht.

Tel. Seelsorge Bamberg, Tel. (09 51) 1 11 01 oder 1 11 02 - Tag und Nacht.

Stillgruppe Schweinfurt: Simone Dillmann, Tel. (0 97 26) 37 31, Dagmar Klopff, Tel. (0 95 26) 16 07.

Treffpunkt für Alleinerziehende - Kontakte: Schweinfurt: P. Niklaus, Tel. (0 97 21) 6 33 56, A. Back, Tel. (0 97 21) 5 89 93, T. Babel, Tel. (0 97 21) 2 23 82.

Würzburg: Elisabeth Böppe, Tel. (09 31) 38 63 54.

Bundesinteressengemeinschaft Geburtshilfeschädigter e. V.: Ansprechpartner Rainer Schmidt, Schweinfurt, Arnsbergstraße 34, Tel. (0 97 21) 3 34 79.

Sozialpsychiatrischer Dienst, Beratungsstelle für seelische Gesundheit, Seestraße 30, Tel. (0 97 21) 2 55 55 und 2 55 95. Beratung Mo. bis Do. 8 bis 12

und 14 bis 16 Uhr, Fr. 8 bis 12 Uhr sowie nach Vereinbarung.

Arbeitslosen-Treff: Arbeitslosenberatung; Familienarbeit, Frauengruppe, Jugendberatung, Schuldenberatung - Beratungszentrum Am Oberton, Niederwerrner Straße 1, Schweinfurt, (0 97 21) 1 63 11; Mo., Mi., Fr. 9 bis 16 Uhr, Di. 9 bis 20 Uhr.

Weißer Ring, Hilfe für Kriminalitätsopfer, Außenstelle Schweinfurt, Tel. (0 97 23) 15 07 (Otto Dietzel), Opfer-Notruf (01 30) 34 99.

## Staatlich anerkannte Schwangerschaftsberatungsstellen

Diakonisches Werk Schweinfurt, Luitpoldstraße 10, Tel. (0 97 21) 2 36 38 (Mo. von 14 bis 19 Uhr; Mi. von 9 bis 12 und 14 bis 17 Uhr; Fr. von 9 bis 12 und 13 bis 16 Uhr sowie nach Vereinbarung).

Sozialdienst katholischer Frauen, Schweinfurt, Bischof-Stangl-Haus, Friedrich-Stein-Straße 28, Tel. (0 97 21) 14 26 (Mo. von 9 bis 12 und 13 bis 18 Uhr; Di. von 9 bis 12 Uhr; Do. von 9 bis 12 und 13 bis 16.30 Uhr; Fr. von 9 bis 12 sowie nach telefonischer Vereinbarung).

Staatliches Gesundheitsamt Schweinfurt, Theresienstraße 1, Tel. (0 97 21) 12 41 (Montag mit Freitag - vorherige Anmeldung erwünscht).



# From Sharon to Schweinfurt After 50 Years

By Charles Marks

"You are our town's most important and honored guests" the mayor of Schweinfurt, Germany, told his Jewish visitors in his welcoming speech. He acknowledged the difficulty and hesitation former Jewish residents might have had in accepting an invitation to their former home town, and he thanked the group sincerely for coming.

The occasion was the 1200th anniversary of Schweinfurt, a small industrial town in Franconia, Germany. The mayor, Kurt Petzold, with his 45-member town council had unanimously decided to invite the town's former Jewish residents for a week's stay at the town's expense.

Among the 40 men and women, spouses and grandchildren who had accepted the invitation and

travelled there from all corners of the world, were my wife, Ilse, and I, my brother Gerry Marx with his wife Lotte, and my cousin Sue

**There were over 300 Jews living in Schweinfurt in the mid-1930s out of a population of 40,000. By 1942 there were three Jews left.**

Wolf with her husband, Ken. Most came from the U.S., many came from Israel, others were from South America, South Africa, England and Spain. Like me, they had been forced to leave the town in their teens and now, being in their sixties and seventies, were meeting again after the many years of separation.

There were over 300 Jews living in Schweinfurt in the mid-1930s out of a population of 40,000. By 1942 there were three Jews left. There was one synagogue which

Marks said, would be called Orthodox today. It was destroyed by the Nazis in 1938. There were 24 Jewish businesses which were liqui-

dated or taken over during 1938. All this was carefully documented in a book prepared by the town archivist on the occasion of the 50th anniversary of the crystal night (referred to as the "Judenpogrom" in German). Each member of the group was provided with a copy.

A woman in the group, who commented on the book, is a professor of Jewish history in a nearby university and teaches this subject at schools throughout the area. Her mother had been Jewish and they

managed to survive the Nazi era undetected in Germany.

At a formal reception in the town hall the mayor, contrary to expectations of most of us in the group, spoke of the terrible past for which Germans bore responsibility. He talked of the horrors Jews were subjected to and declared that what had happened then would never occur again.

The group presented the town, through the mayor, with a menorah especially designed for the occasion with a plaque indicating its purpose. One of the Israeli members gave an illustrated book of Jerusalem to the town's library. To emphasize the importance the town attached to their Jewish visitors the group was asked to sign the official 300-year-old guest book of the town.

An ecumenical religious service was held in the town's Protestant church where sermons were given by the Protestant minister, a Catholic bishop, and Rabbi Robert Lehman of New York who also came from Schweinfurt and had come as a member of the group. This was the first time such an ecumenical service had ever been given in the town and the church was filled to overflowing by a crowd of 2000 people.

While the minister addressed the past and spoke of the future, the rabbi in his sermon questioned why none of the leading theologians of that time had raised their voices during those terrible years. He quoted the prophet Malachi: "Do not all of us have a common Father?" and concluded that in this sense it may be easier to build a bridge from the past to the present.

This service was followed a few days later by the unveiling of a



Schweinfurt town center showing town hall.

plaque at the Jewish cemetery commemorating the victims of the Holocaust. It contained the words "Shalom" in Hebrew. The plaque had been arranged by the "Deutsch-Israelische Gesellschaft" (German-Israel Association) and from donations by the town as well as the Jewish visitors. (The association is a Christian organization devoted to learning about Judaism, Israel and Jewish history). A Jewish service was held and was followed with the planting of a tree by the mayor and the rabbi to symbolize "the future."

Many of the townspeople who had been formerly classmates or friends of individual group members or who had worked for their parents re-established contact. My brother and I visited the house in which we had grown up and found

that our former landlord was still living in the house. Old neighbors also were still around and came running when they saw my brother and me.

While I was impressed with all that I saw I marveled at how much older, unlike myself, all my old friends had become. They look like their parents, I thought to myself.

One of my former townsmen, now living in Israel, in saying goodbye summed up his own feelings, "I came here and saw a bunch of gray-haired people; now that I am leaving all I see are friends."

*Charles Marks is a businessman living in Sharon, Massachusetts.*



Planting a tree in the Jewish cemetery with Jewish invitees looking on. Third from left is Mayor Kurt Petzold; next to him is Rabbi Robert Lehman of N.Y. who as a former resident of Schweinfurt accompanied the group.

from THE JEWISH ADVOCATE  
Boston, Massachusetts, USA  
November 1, 1991

DR. ROBERT L. LEHMAN  
RABBI, HEBREW TABERNACLE  
CONGREGATION  
551 FT. WASHINGTON AVENUE  
NEW YORK, NEW YORK 10033

August 21, 1991

To: All Participants of the SCHWEINFURT TRIP

From: Bob Lehman

Some of you have asked me to notify you when and whether I will speak about our trip to Schweinfurt so that you might attend.

I will be making a talk on this subject on FRIDAY evening, SEPTEMBER 27th and everyone is most welcome.

Our Service begins at 8:15 P.M. and ends at approximately 9:30 P.M.

It would be a great pleasure for me to see you on that evening.

Shalom.

DR. ROBERT L. LEHMAN  
Rabbi

RLL:er





ann + Mrs  
F. Hills

Elsie Heldman

Lotte Rechner  
↳ Breitenbach

301-871-1299

---

b 1935 - left Sch in '39



NATIONAL ASSEMBLY  
ASSOCIATION OF REFORM ZIONISTS  
OF AMERICA

5/1/91

- Herta Jaschal - spoke to  
Schmuel on phone
- ① 07 SN would be displayed in  
10 Thousands get display case
- ② Gesellschaft in our discussion  
re Memorial - not a stone  
but a tree planted in center  
of town - or near place where  
Perking lot is & here you once  
stood! Open to question &  
will get back to us.
- ③ If we don't hear in 2-3 weeks,  
I'll call Schmuel. This  
OK with Herta!

1) Hevta + Jack Jackel (Levinstein)  
733 Holly St. New Milford N.J. 265-0345

2) HILDEGARD + SIDNEY SCHONFELD (STEINBERGER)  
49 CYPRESS STREET  
TENAFLY, NJ 07610  
201 567 3531

3) MARTIN HAAS  
555 NORTH Ave - 201-947-3543  
FT LEE N.J. 07024

[Clyde, Linda Stern 900 West 190 St. 11E N.Y. 10040  
WA 7-2822

4) LOU WALTER  
12 STEPHEN COURT  
WOODCLIFF LAKE, NJ 07675  
201-391-9548

5) MAX GOLDMEIER  
1534 RICA PLACE  
VALLEY STREAM NY 11580  
516 561-9632

6) Kenneth Wolfbusan (nee MARX)  
34 Lawrence Court Closter NJ 07624  
201-768 8463

7) Kirk + Bernice Schloss  
3166 Monterey Dr Merrick, N.Y. 11566  
516-8680461



8) LISELOTTE SIEBENBERG (NEE BLUMENTHAL)  
46 GLENWOOD ROAD  
PLAINVIEW, NY 11803  
516-938 5213

9) Edith Schloss Jacobs  
76 Woodland PK Dr  
Tenafly 07670 N.J. 201-568-3134

10) Alfred & Ina Stern  
900 West 190 St. 11E  
New York, N.Y. 10040 212-927-2822

Benario	- Lore + Vance	2	✓
Colmeier	- Phyllis + Max	2	X
HAAS	Liese + Marty	2	X
HAAS	MARTHA	1	✓
Jakel	Herta + Jack	2	X
Lauer	Rose	1	✓
Lehman	Lonnie - Bob	2	✓
Lehman		1	✓
Marks	Ilse + Charly	2	X
Rosenberg	Ann + Fred	2	X
Salmon	Friedel - Tom	2	3 ✓
Siebenberg	Lotte + Fred	2	X
Shloss	Bernie + Kirk	2	X
Shoenfeld	Hilde + Sid	2	X
Kreiman	Marianne + Leo	X	X
Strausser	Chaire + Fred	X	X
Walter	Frances + Lou	2	X
Wolf	Susan + Kenny	2	X
Frank	Suzanne + Stefan	2	X
Weil	Shirley + Joe	2	✓
Goldstein	Walter	2	✓
Moore	Ilse	2	✓

Kearney

Mr. & Mrs. Kirk Schloss	3166 Monterey Drive, Merrick, N.Y. 11566
Mr. & Mrs. Ken Wolff	34 Lawrence Court, Closter, N.J. 07624
Mr. & Mrs. Charles Marx	11 Robin Road, Sharon, Mass. 02067
X Mr. & Mrs. Alfred Stern	<del>900 West 190th Street, New York, N.Y. 10040</del>
X Mr. & Mrs. Gerry Marx	8825 Kostner Terr., Skokie, Ill. 60076
Mr. & Mrs. Stephen Frank	273 Shangawalk Trail, Medford, N.J. 08055
X Mrs. Rosie Baum	25216 Pierce, Southfield, Mich. 48075
Mr. & Mrs Sid Schonfeld	49 Cypress Street, Tenafly, N.J. 07670
Mr. & Mrs. Fred Rosenberg	1512 Palisade Avenue, Ft. Lee, N.J. 07024
Mr. & Mrs. Martin Haas	555 North <sup>AVE</sup> , Ft. Lee, N.J. 07024
X Mrs. Edith Schloss	76 Woodland Park Drive, Tenafly, N.J. 07670
Mr. & Mrs. Lou Walter	12 Stephen Court, Woodcliff Lake, N.J. 07675
X Mr & Mrs - (Ruth) GRUMAN	1420 40th, Bklyn, 11219, 718-435-7883
Mr & Mrs. Jack Jachet (Herb Levin)	733 Holly St, New Bridge - 07646 201-265-0345
Mr. & Mrs. Max Goldmeier	1534 Rice Place Valley Stream, NY - 11580 516-561-9632

(11)

16 Mr. & Mrs. (Yiselotte) <sup>Fred</sup> Siebenberg 46 Glenwood Rd  
Plainview, N.Y. 11803  
516-938-5213

---

X Mr & Mrs. Paul Weil 405 Clarksville Rd  
Pittsfield, Mass - 62363

<del>Mr &amp; Mrs Stephen Frank</del>	<del>273 Shangawalk Trail Medford Lakes, NJ - 08055</del>	✓ Bruriah Gay
<del>Mr &amp; Mrs Charles Marx</del>	<del>11 Robin Rd Sharon, Mass 02067</del>	✓ Brenner
		✓ L. Kearney
		✓ <del>John</del>
		✓ Pierre
		✓ Larry



Mr. & Mrs. Kirk Schloss	3166 Monterey Drive, Merrick, N.Y. 11566
Mr. & Mrs. Ken Wolff	34 Lawrence Court, Closter, N.J. 07624
Mr. & Mrs. Charles Marx	11 Robin Road, Sharon, Mass. 02067
Mr. & Mrs. Alfred Stern	900 West 190th Street, New York, N.Y. 10040
Mr. & Mrs. Gerry Marx	8825 Kostner Terr., Skokie, Ill. 60076
Mr. & Mrs. Stephen Frank	273 Shangawalk Trail, Medford, N.J. 08055
Mrs. Rosie Baum	25216 Pierce, Southfield, Mich. 48075
Mr. & Mrs Sid Schonfeld	49 Cypress Street, Tenafly, N.J. 07670
Mr. & Mrs. Fred Rosenberg	1512 Palisade Avenue, Ft. Lee, N.J. 07024
Mr. & Mrs. Martin Haas	555 North, <sup>AVE</sup> Ft. Lee, N.J. 07024
Mrs. Edith Schloss	76 Woodland Park Drive, Tenafly, N.J. 07670
Mr. & Mrs. Lou Walter	12 Stephen Court, Woodcliff Lake, N.J. 07675
Mr & Mrs - (Ruth) GROGAN	1420 40th St, Bklyn, 11219, 718-435-7883
Mr & Mrs Jack Jackel	733 Holly St, New Milford - 07646
Herta	201-265-0345

# A trip into the past, a look into the future

"You are our town's most important and honored guests," the mayor of Schweinfurt, Germany told his Jewish guests in his welcoming speech. Among the listeners was Sharonite Charles Marks, who had to flee that town during the Nazi period. Marks was accompanied by his wife, Ilse.

The mayor acknowledged the difficulty and hesitation former Jewish residents might have had in accepting an invitation to their former "home town," and he thanked the group sincerely for coming. The occasion was the 1200th anniversary of Schweinfurt, a small industrial town in Franconia, Germany.

According to the letter of invitation, the mayor, Kurt Petzold, and his 45 member town council, decided "unanimously" to invite the town's former Jewish residents for a week's stay at the town's expense.

Forty men and women (out of 60 invitees), with their spouses or grandchildren, had accepted the invitation and traveled there from all corners of the world. Most came from the U.S., many from Israel, others from South America, South Africa, England and Spain. They had been forced to leave the town in their teens and now, being in their 60's and 70's, were meeting again after many years of separation. Charles Marks had to leave the town as a teenager.

There were over 300 Jews living in Schweinfurt in the middle 1930's, out of a population of 40,000. By 1942, there were three Jews left. There was one synagogue which, Marks said, would be called orthodox today. It was destroyed by the Nazis in 1938. There were 24 Jewish businesses which were liquidated or taken

over during 1938. All this was carefully documented in a book prepared by the "town archivist" on the occasion of the 50th anniversary of the crystal night (referred to as the "Judenprogram" in German). Each member of the group was provided with a copy of the book.

At a formal reception in the town hall, the mayor, against the expectations of most in the group, spoke of the terrible past for which Germans bore responsibility and of the horrors Jews had to suffer at the hands of Germans. He hoped that by facing up to what had happened then the past would never occur again.

The guests presented the town, through the mayor, with a MENORAH (candelabra) especially designed for the occasion, bearing a plaque indicating its purpose. One of the Israeli members of the group gave an illustrated book of Jerusalem to the town's library. To emphasize the importance the town attached to their Jewish visitors, the group was asked to sign the official, 300-year-old Schweinfurt guest book.

An ecumenical religious service was held in the town's Protestant church where sermons were given by the Protestant minister, a Catholic bishop, and Rabbi Robert Lehman of New York who came from Schweinfurt and had returned as a member of the group. This was the first time such an ecumenical service had ever been given in the town, and the church was filled to overflowing by a crowd of over 2,000 people.

While the minister addressed the past and spoke of the future, the rabbi in his sermon questioned why none of the leading theologians of that time had raised their

voices during those terrible years. He quoted the prophet Malachi: "Do not all of us have a common Father?" and concluded that in this sense it may be easier to build a bridge from the past to the present.

This service was followed a few days later by the unveiling of a plaque at the Jewish cemetery commemorating the victims of the Holocaust. It contained the words "Shalom" in Hebrew. The plaque had been arranged by the "Deutsch-Israelische Gesellschaft" (German-Israel Association) and from donations by the town as well as the Jewish visitors. (Marks learned that this association is a Christian organization devoted to learning about Judaism, Israel and Jewish history). A Jewish service was held and was followed by the planting of a tree by the mayor and the rabbi to symbolize "the future."

Many of the townspeople who had formerly been classmates or friends of individual group members or who had worked for their parents re-established contact. Marks and his brother visited the house in which they had grown up and found that their former landlord now living in it.

Old neighbors also were still around and came running when they saw the brothers whom they had known so many years ago. "It was a moving experience for the two of them to step 50 years into the past," observed Ilse Marks.

While Marks was impressed with what he saw during his visit, he mused how much older, unlike himself, all his former friends had become.

"They looked like their parents!" he described.

In saying goodbye, a little boy



This bronze plaque commemorating victims of the Holocaust was erected in the Jewish cemetery in Schweinfurt, Germany by the "Deutsch-Israelische Gesellschaft" or German-Israel Association, with donations from Jewish guests of the town. It reads, "In the years 1933 to 1945, much tragedy and sorrow was imposed on the Jewish people, also in Schweinfurt. Many had to give up their lives as victims of the Nazi gangs in the concentration camps. We want to preserve an honorable remembrance." The plaque is dated July 21, 1991.

*photo by Charles Marks*

from Israel pronounced, "I came here and saw a bunch of gray-haired people; now that I am leaving, all I see are friends."

CHARLES MARKS EMIGRATED TO THE U.S.A. FROM GERMANY AS A TEENAGER IN 1938. HE AND HIS WIFE, ILSE, HAVE LIVED IN SHARON 30 YEARS.



Marktszene mit Rückert-Denkmal  
Market Scene around Rückert-Memorial  
Fleuristes au pied du monument à Rückert





Blick vom Markt zur Johanniskirche  
View of St. John's Church from Market Square  
L'église Johannis vue du marché



Innenraum der Johanniskirche  
Interior of St. John's Church  
Intérieur de l'église Johanns





Brauttor an der Johanniskirche  
Brides Porch at St. John's Church  
Eglise Johannis: la Porte des maries



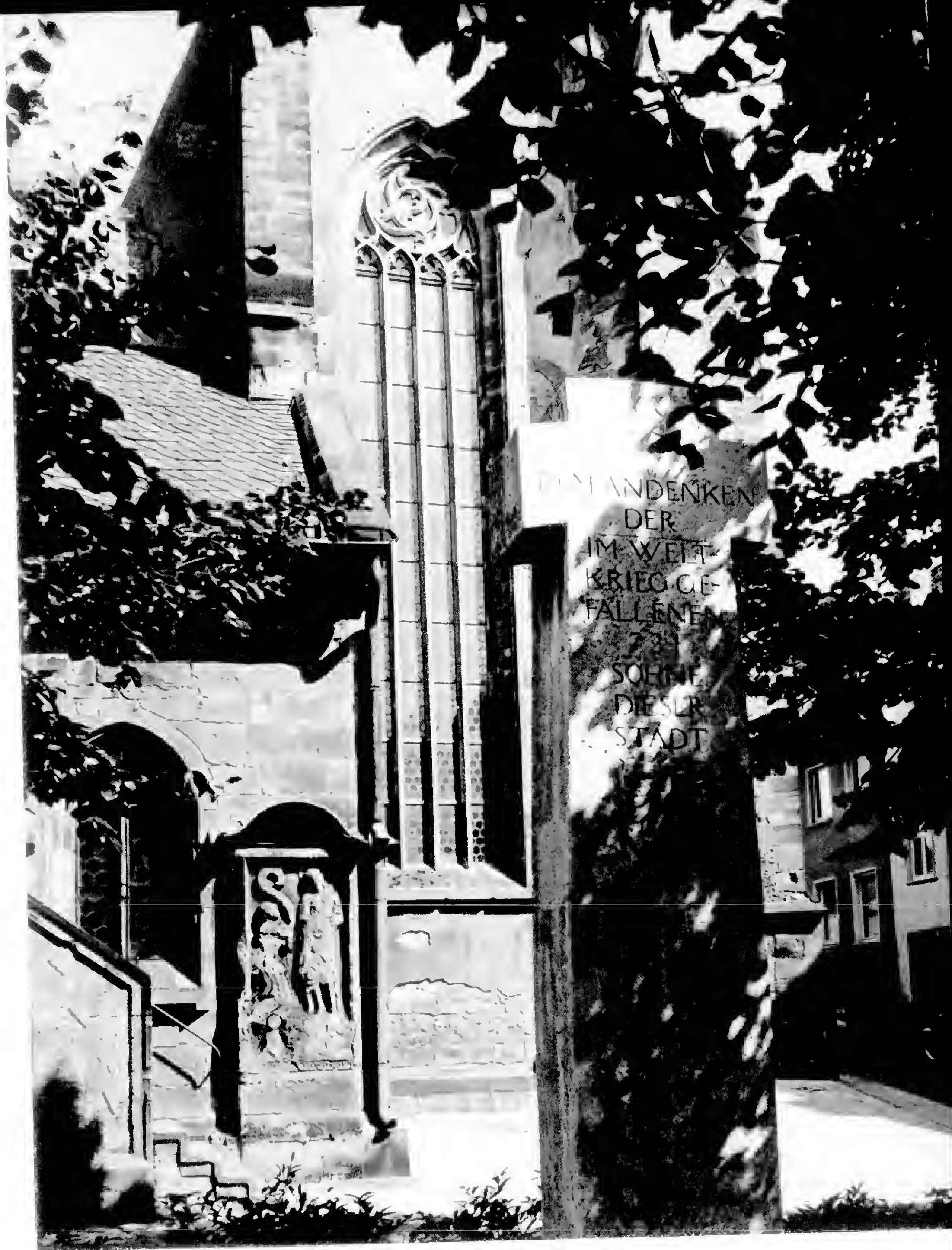

Ehrenmal am Chor der Johanniskirche

War Memorial near the Choir of St John's Church

Monument aux Morts de la guerre face au chœur de l'église Johannis



Am alten Gymnasium (Museum)  
At the Old Grammar-School (Museum)  
L'Ancien Lycée (Musée)

Der 102. Psalm

1. Ein Gebet des Elenden, so er betruet ist und seine Klage vor dem Herrn ausschuettet.
2. Herr, hoere mein Gebet und lass mein Schreien zu dir kommen!
3. Verbirg dein Antlitz nicht vor mir in der Not, neige deine Ohren zu mir; wenn ich dich anrufe, so erhoere mich bald!
8. Ich wache und bin wie ein einsamer Vogel auf dem Dache.
9. Taeglich schmaehen mich meine Feinde; und die mich verspotten, schw hoeren bei mir.
10. Denn ich esse Asche wie Brot und mische meinen Trank mit Weinen
- ~~11.~~ vor deinem Drohen und Zorn, dass du mich aufgehoben und zu Boden gestossen hast.
12. Meine Tage sind dahin wie ein Schatten, und ich verdorre wie Gras.
13. Du aber, Herr, bleibst ewiglich und dein Gedaechnis fuer und fuer.
14. Du wollest dich aufmachen und ueber Zion erbarmen; denn es ist Zeit, dass du ihr gnaedig seist, und die Stunde ist gekommen.
15. Denn deine Knechte wollten gerne, dass sie gebaut wuerde, und saehen gerne, dass ihre Steine und Kalk zugerichtet wuerden,
16. dass die Heiden den Namen des Herrn fuerchten und alle Koenige auf Erden deine Ehre,
17. dass der Herr Zion baut und erscheint in seiner Ehre.
18. Er wendet sich zum Gebet der Verlassenen und verschmaeht ihr Gebet nicht.
19. Das werde geschrieben auf die Nachkommen; und das Volk, das geschaffen soll werden, wird den Herrn loben.
20. Denn er schaut von seiner heiligen Hoehe, und der Herr sieht vom Himmel auf die Erde,
21. dass er das Seufzen des Gefangenen hoere und <sup>befreit</sup> loemache die Kinder des Todes,
22. auf dass sie zu Zion predigen den Namen des Herrn und sein Lob zu Jerusalem,
- ~~23.~~ wenn die Voelker zusammenkommen und die Koenigsreiche, dem Herrn dienen.
25. Ich sage: Mein G'tt, nimm mich nicht weg in der Haelfte meiner Tage! Deine Jahren waehren fuer und fuer.
- ~~26.~~ <sup>Feinde</sup> Du hast vormals die Erde gegruendet, und die Himmel sind deiner Haende Werk.
27. Sie werden vergehen, aber du bleibest. Sie werden alle veralten wie ein Gewand; sie werden verwandelt wie ein Kleid, wenn du sie verwandeln wirst.
28. Du aber bleibst, wie du bist, und deine Jahre nehmen kein Ende.
29. Die Kinder deiner Knechte werden bleiben, und ihr Same wird vor dir gedeihen.





1200

**ja**hrfeier

1997

Schweinfurt

**Gutschein**  
für ein Getränk

beim Imbiß anläßlich  
des Festaktes zur 1200 Jahrfeier

1200

**ja**hrfeier

1997

Schweinfurt

**Gutschein**  
für ein Getränk

beim Imbiß anläßlich  
des Festaktes zur 1200 Jahrfeier

1200

1991  
*ja* hrfeier  
Schweinfurt

**Festakt**  
Ehrentribüne

Reihe Nr. *1* ..... Sitz Nr. *16* .....

1200

1991  
*ja* hrfeier  
Schweinfurt

**Festakt**  
Ehrentribüne

Reihe Nr. *1* ..... Sitz Nr. *17* .....





3 אר-כבודי: עורה הנבל וכנור אעירה שחר: אהיה  
 4 בעמים | יהוה ואומר בלאמים: כי גדל מעל שמים  
 6 חסדך ועד שחקים אמתך: רומה על שמים אלהים  
 7 ועל כל הארץ כבודך: למען יחלצון ידיך הושעה  
 8 ימנה וענני: אלהים ודבר בקדשו אעלה אהלכה שכם  
 9 ועמק סכות אמר: לי גלעד | לי מנשה ואפרים מעוז  
 ראשו יהודה מחקר: מואב | סיר רחצי על אדום  
 11 אשליך נעלי עלי פלשת אתרועע: מי יכלני עיר מבצר  
 12 מי נחני עד אדום: הלא אלהים ונחתנו ולא תצא אלהים  
 13 בצבאתינו: הבה לנו עזרת מצר ושוא תשועת אדם:  
 14 באלהים נעשה היל והוא יבום צרינו:

קט Psal. CIX

2 א למנצח לדוד מזמור אלהי תהלתו אל תתירש: כי פי  
 3 רשע ופירמרמה עלי פתחו דברו אתי לשון שקר: ודבר  
 4 שנאה סבבוני ויגחמוני חנם: תחת אהבתי ישמנוני  
 5 ואני תפלה: וישמו עלי רעה תחת טובה ושנאה תחת  
 6 אהבתי: הבקר עליו רשע ושמן יעמד על ימינו:  
 7 בהשפטו יצא רשע ותפלתו תהיה לחטאה: יהורמו  
 8 מעטים פקדתו יקה אחר: יהורבנו יתומים ואשת  
 9 אלמנה: ונוע ינועו בניו ושאלו ודרשו מהרבותיהם:  
 11 יבקש נושה לכל אשר לו ויבזו זרים יגיעו: אליהו לן  
 12 משך חסד ואל יהי חונן ליתומיו: יהי אהריתו להכרית  
 14 בדור אחר ימה שמים: יזכר | עון אבתו אל יהוה  
 15 ותפאת אמו אל תמה: יהו נגד יהוה תמיד ויכרת  
 16 מארץ זכרם: יען אשר ולא זכר עשות חסד וירדה אשה  
 17 עני ואביון ונכאה לבב למותת: ויאתב קללה ותבוארו  
 18 ולא הפץ בכרבה ותרתק ממנו: וילבש קללה כמת

19 ותבא כמים בקרב וכלשמן בעצמותיו: תהילו בכנור  
 ועטה ולמזח תמיד יתירה: זאת הפעלת שטני מאת יהוה כ  
 21 והדברים רע על נפשי: ואתה | יהוה אדני עשה אתי  
 22 למען שמך בר טוב הסדך הצילני: בר עני ואביון אנכי  
 23 ולפי חלל בקרבי: בצל פנטותי נהלכתי ננערתי  
 24 בארבה: ברפי בשלו מצום ובשורי כחש משמן: ואני | כה  
 26 הייתי תרפה להם יראוני יגיעון ראשם: עזרני יהוה  
 27 אלהי הושיעני כחסדך: וידעו ברךך זאת אתה יהוה  
 28 עשיתך: יקל לרהמה ואתה תברך קמו | ובשו ועבדך  
 29 שמח: ילבשו שוטני כלמה ועמו כמעיל בשתם: אודה  
 31 יהוה מאד בפני ובתוך רבים אהללנו: ברעמד לימין  
 אביון להושיע משפטי נפשו:

קי Psal. CX

א לדוד מזמור נאם יהוה | לאדני שב לימיני עד אשיר  
 2 איבך הדם לרגליך: מטה עוף ישלח יהוה מציון רדה  
 3 בקרב איבך: עמך נדבת ביום חילך בהררי קדש  
 4 מרחם משחר לך טל ילדתך: נשבע יהוה | ולא ינחם  
 אהדכתן לעולם על דברתי מלכר צדק: אדני על  
 ימינה מחץ ביום אפיו מלקים: ידן בעזם מלא  
 מחץ ראש על ארץ רבה: מנחל בדרך ישתח  
 ירים ראש:

קיא Psal. CXI

הללויה | אודה יהוה בכל לבב בסוד  
 גדלים מעשי יהוה ורושים לכל דבר  
 11 פעלו וצדקתו עמדת לעד: וכ  
 12 זרחים יהוה: טרה נתן ליראיו  
 13 מעשיו הגיד לעמו לתת להם נחלת  
 אמת ומשפט נאמנים כל פקודיו: סמכו

9  
10  
11  
12  
13  
14  
15  
16  
17  
18  
19  
20  
21  
22  
23  
24  
25  
26  
27  
28  
29  
30  
31  
32  
33  
34  
35  
36  
37  
38  
39  
40  
41  
42  
43  
44  
45  
46  
47  
48  
49  
50  
51  
52  
53  
54  
55  
56  
57  
58  
59  
60  
61  
62  
63  
64  
65  
66  
67  
68  
69  
70  
71  
72  
73  
74  
75  
76  
77  
78  
79  
80  
81  
82  
83  
84  
85  
86  
87  
88  
89  
90  
91  
92  
93  
94  
95  
96  
97  
98  
99  
100  
101  
102  
103  
104  
105  
106  
107  
108  
109  
110  
111  
112  
113  
114  
115  
116  
117  
118  
119



Der 109. Psalm

21. Aber du, Herr Herr, sei du mit mir um deines Namen willen; denn deine Gnade ist mein Trost: errette mich !
22. Denn ich bin arm und elend; mein Herz ist zerschlagen in mir.
23. Ich fahre dahin wie ein Schatten, der vertrieben wird, und werde verjagt wie die Heuschrecken.
24. Meine Kniee sind schwach von Fasten, und mein Fleisch ist mager und hat kein Fett.
25. Und ich muss ihr Spott sein; wenn sie mich sehen, schuettern sie ihren Kopf.
26. Stehe mir bei, Herr, mein G'tt! Hilf mir nach deiner Gnade,
27. dass sie inne werden, dass dies sei deine Hand, dass du, Herr, solches tust.
28. Fluchen sie, so segne du. Setzen sie sich wieder mich, so sollen sie zu Schanden werden; aber dein Knecht muesse sich freuen.
29. Meine Widersacher muessen mit Schmach angezogen werden und mit ihrer Schande bekleidet werden wie mit einem Rock.
30. Ich will dem Herrn sehr danken mit meinem Munde und ihn ruehmen unter vielen.
31. Denn er steht dem Armen zur Rechten , dass er ihm helfe von denen, die sein Leben verurteilen.



3 אר־כבודי: עזרה הנבל וכנור אעירה שחר: אודה  
 4 בעמים ו יהוה ואומרך בלאמים: כירגל מעל שמים  
 6 חסדך ועד שחקים אמתך: רומה על שמים אלהים  
 7 ועל כל הארץ כבודך: למען יחלצון ידיך הושיעה  
 8 ימנה ועננו: אלהים דבר בקדשו אעלה את לקה שכס  
 9 ועמק סכות אמד: לי גלעד ו לי מנשה ואפרים מעת  
 10 ראשו יהודה מחקקי: מואב ו סיר וחצי על אדום  
 11 אשליך נעלי עלי ופלשת אתרועע: מי יבלני עיה מבצה  
 12 מי נחני עד אדום: הלא אלהים ונחתנו ולא תצא אלהים  
 13 בצבאתינו: הבה לנו עזרת מצר ושווא תשועת אדם:  
 14 באלהים נעשה חיל והוא יבוס צרינו:

קט Psal. CIX. קט

2 א למנצח לדוד מזמור אלהי תהלת אלתהרש: כזפו  
 3 רשע ופירמרמה עלי פתחו דברו אתי לשון שקר: ודבר  
 4 שנאה סבבוני וילחמוני חנם: תחת אהבתי ישטונו  
 5 ואני תפלח: ושימו עלי רעה תחת טובה ושנאה תחת  
 6 אהבתי: הבקר עליו רשע ושטן יעמד עלי מינו:  
 7 בהשפטו יצא רשע ותפלתו תהיה לחטאה: יהודמינו  
 8 מעטים פקדתו יקה אתר: יהוד בניו יתומים ואשתו  
 9 אלמנה: ונוע ינועו בניו ושאלו ודרשו מהרבותיהם:  
 11 יבקש נושה לכל אשר לו ויבזו זרים יגיעו: אליהו גלו  
 12 משך הסד ואל יהי חונן ליתומיו: יהי אהריתו להכרת  
 14 בדור אחר ימח שמם: יזכר ו ענן אבתו אל יהוה  
 15 וחטאת אמו אל תמח: יהיו נגדי יהוה תמיד ויכרת  
 16 מארץ זכרם: יען אשר ולא זכר עשות חסד וירדה אשת  
 17 עני ואביון ונכאה לבב למותת: ויאהב קללה ותבואתו  
 18 ולא הפץ בברכה ותרחק ממנו: וילבש קללה כמדון  
 ותבא

19 ותבא כמים בקרב ו בשמן בעצמותיו: תהילו ככנר  
 20 ועמה ולמוח תמיד יתגרה: זאת ופעלת שמיני מאת יהוה כ  
 21 והדברים רע על נפשי: ואתה ו יהוה אדני עשה אתי  
 22 למען שמך כיר טוב חסדך הצילני: פירעני ואביון אנכי  
 23 ולבי חלל בקרבי: כצל כנמותו נהלכתי ננערתי  
 24 כארבה: ברפי בשלו מצום ובשרי כחש משמן: ואני כה  
 25 היתי תרפה לדם יראוני יגיעון ראשם: עזרני יהוה  
 26 אלהי הושיעני בחסדך: וידעו כרדך ואת אתה יהוה  
 27 עשיתת: יקלל לודמה ואתה תברך קמו ויבשו ועבדך  
 28 ישמח: ילבשו שוטני כלמה ויעשו כמעיל בשתם: אודה  
 29 יהוה מאד בפי ובתוך רבים אהללנו: כירעמד לימין  
 31 אביון להושיע משפטי נפשו:

קי Psal. CX. קי

1 לדוד מזמור נאם יהוה ו לארני שב לימיני עד אשית  
 2 איבך הדם לרגליך: מטה עוף ישלח יהוה מצוק ויהוה  
 3 בקרב איבך: עמך נדבת ביום חילך בהדריר קדש  
 4 מרחם משחר לך טל ילדתך: נשבע יהוה ו לא ינחם  
 5 אתה כתן לעולם על דברתי מלפי צדק: אדני על  
 6 ימנה מחץ ביובי אפו מלכים: ידן בנוים מלא נ  
 7 מחץ ראש על ארץ רבה: מנחל בדרך ישתח  
 8 ירים ראש:

קיא Psal. CXI. קיא

1 גללויה ו אודה יהוה בכל לבב בסוד  
 2 גדלים מעשי יהוה דרושים לכל ד  
 3 בפעלו וצדקתו עמדת לעד: וכ  
 4 ודחום יהוה: טרה נתן ליראיו  
 5 מעשיו הגיד לעמו לתת להם נחלת  
 6 אמת ומשפט נאמנים כל פקודיו: סמוכ

9  
10  
11  
12  
13  
14  
15  
16  
17  
18  
19  
20  
21  
22  
23  
24  
25  
26  
27  
28  
29  
30  
31  
32  
33  
34  
35  
36  
37  
38  
39  
40  
41  
42  
43  
44  
45  
46  
47  
48  
49  
50  
51  
52  
53  
54  
55  
56  
57  
58  
59  
60  
61  
62  
63  
64  
65  
66  
67  
68  
69  
70  
71  
72  
73  
74  
75  
76  
77  
78  
79  
80  
81  
82  
83  
84  
85  
86  
87  
88  
89  
90  
91  
92  
93  
94  
95  
96  
97  
98  
99  
100  
101  
102  
103  
104  
105  
106  
107  
108  
109  
110  
111  
112  
113  
114  
115  
116  
117  
118  
119  
120  
121  
122  
123  
124  
125  
126  
127  
128  
129  
130  
131  
132  
133  
134  
135  
136  
137  
138  
139  
140  
141  
142  
143  
144  
145  
146  
147  
148  
149  
150  
151  
152  
153  
154  
155  
156  
157  
158  
159  
160  
161  
162  
163  
164  
165  
166  
167  
168  
169  
170  
171  
172  
173  
174  
175  
176  
177  
178  
179  
180  
181  
182  
183  
184  
185  
186  
187  
188  
189  
190  
191  
192  
193  
194  
195  
196  
197  
198  
199  
200





# STADTJUBILÄUM 1991



Stadt  
Schweinfurt

1200 *ja* hrfeier  
Schweinfurt



791 bis 1991  
1200 Jahre  
Schweinfurt



Stadt  
Schweinfurt

1200

hiteier

Schweinfurt

## STADTJUBILÄUM 1991

Liebe Schweinfurterinnen und Schweinfurter,  
liebe Gäste aus nah und fern,

die Stadt Schweinfurt hat Grund zum Feiern. Unsere Stadt, die heute den Namen "Schweinfurt" trägt, wurde vor 1200 Jahren erstmals in einer Urkunde erwähnt.

Das Festjahr 1991 soll Gelegenheit geben, in dieser oft allzu hektischen Gegenwart den Blick einmal zurück zu werfen auf die wechselvolle Geschichte unserer Stadt. Im Programm des Festjahres wird es dazu eine Reihe von Angeboten geben.

Auf den historischen Grundlagen läßt sich mit den Erkenntnissen unserer Zeit aber auch ein Blick nach vorne wagen - auch das soll Teil des Jubiläumsjahres sein.

So ähnlich würde wohl auch jeder einzelne von uns einen denkwürdigen Geburtstag begehen. Und er würde liebe Freunde und Gäste einladen, um mit ihnen gemeinsam sein Jubiläum zu feiern.

Genau das will auch die Stadt Schweinfurt im vor uns liegenden Jahr 1991 tun. So werden beispielsweise viele unserer ehemaligen jüdischen Mitbürger zu einem Besuch in ihre alte Heimatstadt, aus der sie aus Angst um ihr Leben fliehen mußten, zurückkommen.

Eine stattliche Anzahl von Gästen aus dem In- und Ausland wird im kommenden Jahr zu Tagungen in Schweinfurt erwartet.

Und wir werden alle gemeinsam bei einem historischen Bürgerfest ein ganzes Wochenende lang einen Teil der Stadtgeschichte wieder lebendig werden lassen. Die vielen Veranstaltungen, die im Festjahr angeboten werden, finden vielleicht nicht alle ungeteilte Zustimmung. Wir haben versucht, einen bunten Geburtstagsstrauß zu binden, in dem möglichst jeder etwas nach seinem Geschmack findet.

Schon heute möchte ich mich bei den rührigen Vereinen und Verbänden bedanken, die das Festjahr mit Leben erfüllen. Ohne sie gäbe es viele der Angebote, die wir Ihnen heute in einer ersten Übersicht vorstellen möchten, nicht. Ob es die historische Ausstellung, das Bürgerfest, ein Fußball-Länderspiel, ein Popkonzert oder die größte Schlachtschüssel der Welt ist - jeder wird etwas anderes miterleben und für sich selber zum Höhepunkt des Festjahres machen wollen - ganz so ist es ja auch gedacht.

Den Schlüssel zum Erfolg des Festjahres trägt jeder von uns selbst in der Hand: Lassen wir uns einbeziehen als Akteure oder als Genießer der Angebote und Überraschungen - machen Sie mit! Dann kann 1991 für uns alle ein Jahr werden, an das wir uns lange zurückerinnern werden.

Ich freu' mich drauf!

Ihr Kurt Petzold  
Oberbürgermeister



Das Alte Rathaus.

Schweinfurt feiert 1991 einen runden Geburtstag. Zwölf Jahrhunderte sind vergangen, seit die Stadt in einer Urkunde erstmals als „Suunfurtero marcu“, als Gemarkung genannt wurde. Die Anfänge reichen weiter zurück, doch sie liegen im Dunkel der Geschichte. Über den ersten Siedlungsort, der sicherlich außerhalb des heutigen Zentrums lag - gehen die Meinungen ebenso auseinander wie über die Entstehung des Namens „Schweinfurt“. Mit dem gemütlichen Borstenvieh hat er wohl nichts zu tun, sondern wohl eher mit dem alten Wort „suin“, das soviel wie Sumpf bedeutet. Die Stadt verdankt ihren Namen mit großer Wahrscheinlichkeit einer seichten Stelle, einer Furt durch ein einstmals sumpfiges Gelände. 40 oder 50 Generationen mögen es gewesen sein, die hier 12 Jahrhunderte lang gelebt und gewirkt ha-



ben. Aus der Frühzeit der Stadt hat sich kaum etwas erhalten. Je näher wir der Gegenwart kommen, desto größer wird die Anzahl der Relikte, die Zeugnis ablegen vom Leben und Tun der Schweinfurter Bürger. Immer neue Rückschläge - Krieg und Zerstörungen - konnten die Energie der Schweinfurter nicht bremsen. Schweinfurt hat einen unverwechselbaren Charakter: Es ist ein hochmoderner Industriestandort, der sich seiner reichen Geschichte bewußt ist.

Dank der großen Wirtschaftskraft verfügt es über eine hervorragende kommunale Infrastruktur, ein vielfältiges kulturelles Leben, über ein interessantes Bildungs-, Sport und Freizeitangebot. Was Schweinfurt heute darstellt, ist es aus der Kraft, dem Stolz und dem Gemeinsinn seiner Bürger geworden - auch daran soll das Stadtjubiläum 1991 erinnern.

## HISTORISCHES SCHWEINFURT

Die günstige geographische Lage und der Schnittpunkt zweier wichtiger vorgeschichtlicher Straßen, das waren ideale Voraussetzungen für die Gründung einer Siedlung. Bodenfunde belegen, daß die Gegend schon vor der Eroberung durch die Franken Anfang des 6. Jahrhunderts zivilisiert worden war. Vor der Jahrtausendwende entstand auf dem Peterstirnberg eine Burg, die später in ein Kloster umgewandelt wurde. Verschiedene Machtinteressen sorgten im Mittelalter für Turbulenzen: das Bistum Eichstätt, die Grafen von Henneberg und der Bischof von Würzburg stritten sich um die Herrschaft.

Kriegerische Auseinandersetzungen um 1200/50 führten zum sogenannten „Ersten Stadtverderben“. Obwohl die Reichsfreiheit Schweinfurts schon vor 1254 nachgewiesen ist, wurde dieser Status erst durch eine Urkunde aus dem Jahr 1282 gefestigt. Die Reichsfreiheit war den Schweinfurtern so teuer, daß sie sich im 14. Jahrhundert aus einer Verpfändung durch Kaiser Heinrich VII. selbst freikaufen. Wertvolle Privilegien belohnten diese Treue. Das 15. Jahrhundert ist gekennzeichnet vom Anwachsen der Stadt, das 16. Jahrhundert durch die Hinwendung zum Protestantismus. Die Reichsstadt entwickelte sich zum Zentrum der Reformation in Mainfranken. 1554 brach abermals Unheil über Schweinfurt herein: Markgraf Albrecht Alcibiades hatte die Stadt zu seinem Stützpunkt gemacht. Nach seiner Flucht legten die Gegner Schweinfurt in Trümmer. Plündernde Bauern aus der Umgebung trugen das ihre zum „Zweiten Stadtverderben“ bei. Reformation und Gegenreformation sorgten für wirt-

schaftlichen Aufschwung, da sie eine Reihe erfolgreicher Kaufleute nach Schweinfurt führten. Schöpferische Kräfte in Literatur und Forschung konnten sich auf dieser Basis besonders gut entfalten. So wurde 1652 hier die älteste noch bestehende naturwissenschaftliche Gesellschaft Europas, die

„Leopoldina“ gegründet. Ihr lateinischer Wahlspruch, „numquam otiosus“ („niemals müßig“) gilt für die Stadt Schweinfurt noch heute.

Die Anfänge der Industrialisierung reichen in das ausgehende 18. Jahrhundert zurück. Ab 1814 wurde das berühmte Schweinfurter Grün produziert. Der Anbruch der Neuzeit veränderte die politische

Situation der Stadt. Napoleon hatte die Karten neu gemischt. 1802 verlor Schweinfurt seine Reichsunmittelbarkeit und wurde Bayern zugeschlagen. Die Befestigungsanlagen hatten ausgedient, die Industrie suchte sich Standorte außerhalb der Altstadt. Kurz nach der Mitte des 19. Jahrhunderts wurde Schweinfurt an das Eisenbahnnetz angeschlossen. Zur selben Zeit entwickelte Philipp Moritz Fischer hier das Drais'sche Laufrad weiter und erfand das Tretradbelfahrrad. Dem Sohn des Firmengründers, Friedrich Fischer, verdankt Schweinfurt sein - heute nicht mehr ganz zutreffendes - Image als Kugellagerstadt. An der Schwelle zum 20. Jahrhundert war der Aufwärtstrend nicht mehr aufzuhalten. Die Pioniere der Gründerzeit legten Fundamente für die Schweinfurter Firmen, die heute Weltruf genießen.



Main-Lieber Platz mit St. Johanniskirche und Altem Gymnasium



## SCHWEINFURT IM 20. JHD.

Tatkraft, Fleiß und Erfindungsreichtum prägen noch heute nachhaltig das Leben der Stadt. Wer bei Schweinfurt nur an Kugellager denkt, übersieht, daß hier eine Vielfalt technischer Erzeugnisse höchster Qualität produziert wird. Schweinfurter Großunternehmen zählen heute zu den bedeutendsten Zulieferern der Automobilindustrie. Rund 45.000 Stoßdämpfer laufen hier Tag für Tag vom Band! Daneben entstehen Kupplungen, Bremsen, Zweiradmotoren, Fahrräder, Fertigungsmaschinen, Kunststoff-erzeugnisse ... Schweinfurter Produkte genießen Weltruf, sie machen den Namen der Stadt in aller Welt bekannt. Neben der Großindustrie tragen die mittelständische Wirtschaft und das Handwerk zum guten Ruf der Stadt bei. Von der Mitte des 19. Jahrhunderts bis zum Ausbruch des ersten Weltkrieges hat sich die Bevölkerungszahl Schweinfurts mehr als verdreifacht, von rund 8.000 auf gut 26.000. Heute, fast 50 Jahre nach den Zerstörungen des Zweiten Weltkrieges - des „Dritten Stadtverderbens“ -

und der Phase des engagierten Wiederaufbaus, leben hier rund 53 000 Einwohner. Die Stadt bietet mehr als 57.000 Arbeitsplätze, zu denen täglich 30.000 Personen aus dem Umland einpendeln. Dazu trägt nicht zuletzt ein leistungsfähiges Nahverkehrssystem bei. Doch Schweinfurt bietet mehr als sichere Arbeitsplätze: es ist ein attraktives Dienstleistungs- und Einkaufszentrum für die ganze Region. Der besondere Reiz der Fußgängerzone beruht auf der stimmungsvollen Kulisse Schweinfurts, auf dem Wechsel von histo-



Schmiede in der Industrie

risch gewachsenem, behutsam sanierten und der modernen Architektur unserer Tage.



Fußgängerzone in der City

## TERMINVORSCHAU

### Veranstaltungen:

Termin	Veranstaltung
12.02.91	Größte Schlachtschüssel der Welt
18.03.-23.03.91	11. Puppenspieltage mit historischem Puppenspiel
30.04.91	Fußball: Deutschland gegen Belgien Olympiaqualifikation
29.06.91	Jubiläumspopkonzert: BAP
Juli 91	Jubiläumssportwoche
6.07.-7.07.91	Fränkische Theatertage
17.07.91	Jubiläumspopkonzert: Erste Allgemeine Verunsicherung
17.07.91	Tag der Schulen
19.07.91	Festakt zur 1200 Jahrfeier mit Kulturprogramm und Feuerwerk
20.07.- 21.07.91	Historisch- kulturelles Bürgerfest mit historischem Handwerkermarkt, Schwedenlager, Musik aus der Renaissance, Essen aus der Biedermeierzeit.
September bis Oktober 91	Schweinfurter Literaturwochen mit Martin Walser, Günther Grass, Peter Härtling und anderen
Herbst 91	Zukunftswerkstatt und Diskussion: „Was bringen die nächsten 1200 Jahre?“
24.11.- 30.11.91	Kulturwochen mit Konzerten aus 12 Jahrhunderten
1.12. 91	25jähriges Jubiläum des Stadttheaters mit den Bamberger Symphonikern

Nähere Informationen zur 1200 Jahrfeier und ein ausführliches Jubiläumsprogramm sind bei der Schweinfurt-Information erhältlich



Bürgerfest im Rückertjahr

1200 Jahre Schweinfurt heißt auch 1200 Jahre haben Schweinfurterinnen und Schweinfurter durch ihre kulturellen und wirtschaftlichen Leistungen die Entwicklung und Gestalt Schweinfurts geprägt, und dies soll im Jubiläumsprogramm sichtbar werden. Doch die Veranstaltungen des Jahres 1991 sind nicht nur der Rückschau auf eine wechselvolle Vergangenheit und ein großes historisches Erbe, sondern auch der bedeutungsvollen Gegenwart und der Ausschau auf das bevorstehende 3. Jahrtausend gewidmet. Die Terminvorschau 1991 zeigt nur einen kleinen Ausblick auf die vielfälti-

gen Jubiläumsveranstaltungen. Die Schweinfurter Vereine und Verbände, die städtischen Einrichtungen, Schweinfurter Bürgerinnen und Bürger tragen mit über 100 weiteren Ausstellungen, Tagungen, kulturellen Veranstaltungen und sportlichen Begegnungen und der Ausrichtung des „Historisch-kulturellen Bürgerfestes“ zum Gelingen des Festjahres bei. Die Stadt Schweinfurt möchte alle ihre Bürgerinnen und Bürger, Freunde und Nachbarn, Gäste aus nah und fern einladen, das 1200jährige Jubiläum mit ihr zu feiern.



### Ausstellungen:

Termin	Ausstellung
Ab Januar	Multi-Media-Schau: 1200 Jahre Schweinfurt
Frühjahr 91	Frühgeschichte der Stadt Schweinfurt von 791 - 1554. Dauerrepräsentation
10.04.- 28.04.91	1. Schweinfurter Sport-Fotoausstellung
Mai/Juni 91	Frauensport in Schweinfurt
7.05. - 30.06.91	Schweinfurt im 19. Jahrhundert
21.06.- 15.09.	Fred Ziegler - Malerei/Objekte
5.07.-20.07.91	Alte Briefe und Geldscheine -Sonderpostamt/ Sonderstempel
04.10-20.10.91	Walter Habdank- Holzschnitte zur Bibel; Aquarelle
12.07.-1.09.91	Schweinfurter Stadtansichten
Oktober 91	Interessante Frauen in Schweinfurt
Herbst 91	Frauenfotografie
7.11- 15.12.	Museumspädagogik Wettbewerb und Ausstellung: Ein Geburtstagsgeschenk für Schweinfurt



## KUNST UND KULTUR

Kunst und Kultur blicken in Schweinfurt auf eine lange Tradition zurück. Davon legen zunächst die wenigen noch erhaltenen Baudenkmäler Zeugnis ab: das prachtvolle Gebäude des alten Rathauses, das 1570/72 im Stil der Renaissance errichtet wurde, die Pfarrkirche St. Johannes (1325 erstmals ur-



Geburtsständchen um 200. Geburtstag Friedrich Rückert

wandlich erwähnt) mit ihren interessanten Epitaphien, das alte Gymnasium aus der zweiten Hälfte des 16. Jahrhunderts. Gustav Adolf, der Schwedenkönig, wollte das Gymnasium zu einer protestantischen Universität ausbauen, ein Plan, der nicht zur Ausführung kam. Heute verfügt Schweinfurt über eine breite Palette von Ausbildungsangeboten, angefangen von 16 Grundschulen, 24 beruflichen und 8 weiterführenden Schulen bis hin zur Fachhochschule und dem Bayernkolleg. Die Stadt Schweinfurt fördert die Musik; die gemeinsam mit dem Landkreis getragene Musikschule zählt zu den größten in Bayern. Das Theater, in dem Werke von der Klassik bis hin zur Moderne zur Aufführung gelangen, feiert 1991 sein 25-jähriges Jubiläum. Mehr als 120 Vereine und Privatinitiativen sind auf allen Gebieten der Kultur engagiert: Es gibt traditionsreiche Chöre, Musikgruppen, Laienspiel- und Tanzgruppen, Fotofreunde und vieles mehr.

## KUNST UND KULTUR



Zeitgenössisches Werk des Schweinfurter Künstlers H. Altmeyer

Rückert ein eigener Gedenkraum gewidmet. Die Galerie in der Alten Reichsvogtei beherbergt Gemälde des 19. und 20. Jahrhunderts. Besondere Aufmerksamkeit schenkt man der zeitgenössischen Kunst. Wechselausstellungen im Studio sowie im Alten Rathaus machen immer wieder mit dem Kunstschaffen der Vergangenheit und Gegenwart bekannt. Darüber

Schweinfurt verfügt über eine sehr ausgeprägte Alternativszene. Zwei Kulturzentren, die „Disharmonie“ und die „Schreinerei“, bereichern durch zahlreiche Veranstaltungen wie Rockkonzerte, Theater und Kabarett, Vorträge, Ausstellungen, aber auch Workshops und Bildungsangebote das Schweinfurter Leben. Die Schweinfurter Bluestage haben im Jahresplan vieler Schweinfurter schon einen festen Platz. In regelmäßigen Abständen verleiht Schweinfurt zwei Auszeichnungen: den Carus-Preis (benannt nach einem Präsidenten der „Leopoldina“) an hervorragende Naturwissenschaftler und Mediziner, sowie den Rückert-Preis an Sprachforscher, Literaten und Künstler. Friedrich Rückert - das ist einer der großen Söhne der Stadt. Ein Denkmal des berühmten Dichters und Orientalisten beherrscht den Marktplatz. In den Städtischen Sammlungen, die die Kulturgeschichte Schweinfurts dokumentieren, ist

man besitzt Schweinfurt noch zwei sehenswerte Spezialsammlungen; das Gunnar-Wester-Haus mit der „Sammlung Graf Luxburg“, die einen Überblick über die Entwicklung von Lampen und Feuerzeugung bietet, sowie das Naturkundliche Museum im Harmonie-Gebäude, das sich an die Vogelfreunde wendet. Im Ebracher Hof, einem stattlichen Gebäudekomplex des 16. Jahrhunderts, wird in den kommenden Jahren die „Sammlung Georg Schäfer“ eine neue Bleibe finden. Sie gilt als die größte Privatsammlung deutscher Gemälde der Romantik und wird die Besucher hauptsächlich wegen der reichen Bestände an Spitzweg-Bildern anziehen.

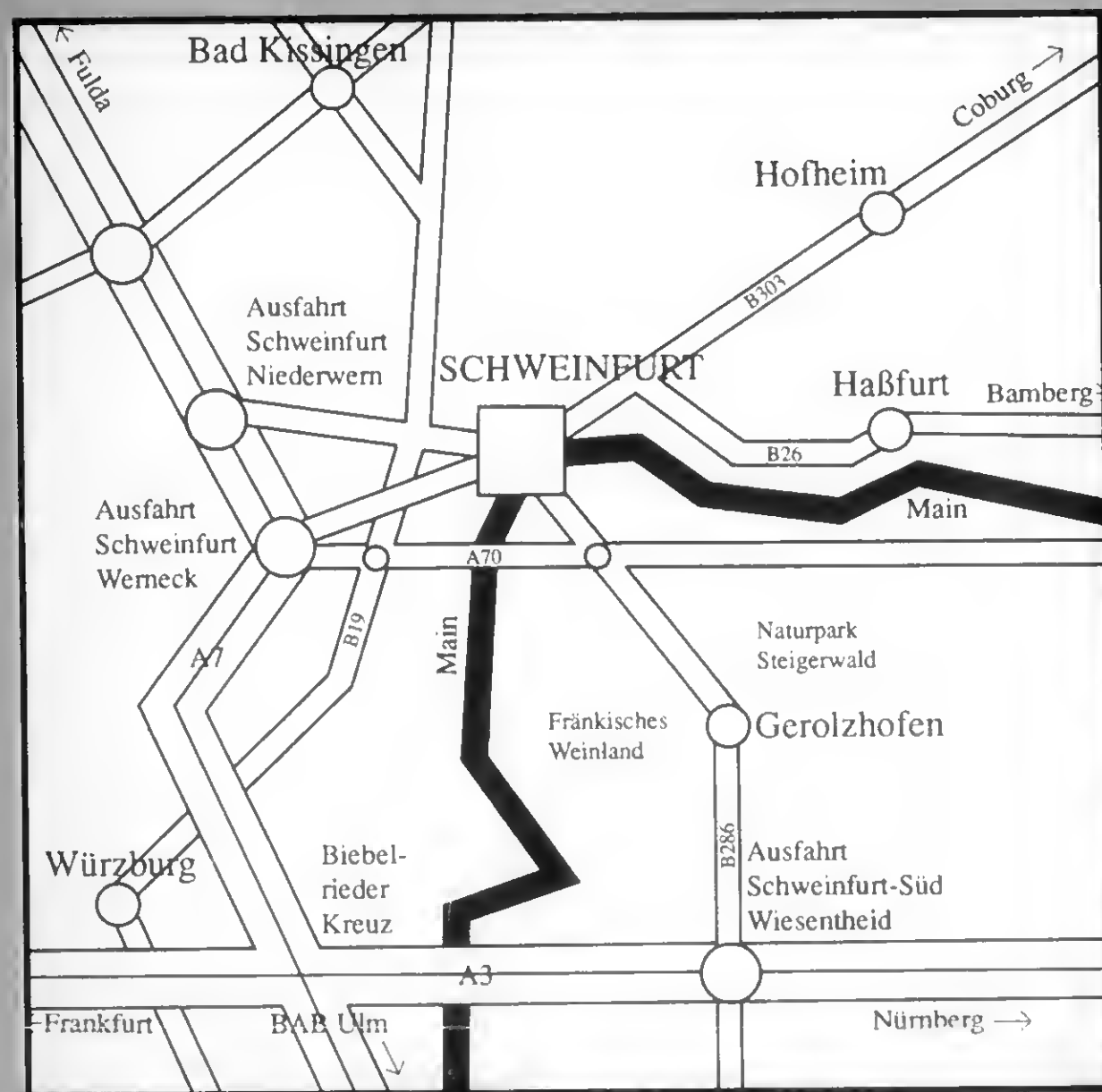

### IMPRESSUM

Herausgeberin  
Stadt Schweinfurt  
Schweinfurt - Information

Bückerstraße 14  
8720 Schweinfurt  
Telefon 09721 / 51-497 / 498

Gestaltung, Realisation  
NOVA Design GmbH, SW

Text  
Dr. J. Kuhn

Fotos  
J. Dahlke  
M. Hübner  
G. Hübner  
P. Leutsch  
G. Pschimm  
W. Stürmer  
Städtische Sammlungen Schweinfurt  
Stadtarchiv Schweinfurt



Reproduktionen nur mit Genehmigung der Herausgeberin  
Gedruckt in der BRD, 50/10/90

## SPORT & FREIZEIT

Sport wird in Schweinfurt ganz groß geschrieben. Rein rechnerisch ist jeder zweite Bürger Mitglied in einem der 75 Sportvereine. Natürlich nimmt in der Geburtsstadt des modernen Fahrrads der Radsport eine besondere Rolle ein. Schon vor der Jahrhundertwende wurden hier Rennen ausgetragen. Zwei Schweinfurter zählen zu den Pionieren des deutschen Flugsports, und auch in anderen Sparten hat die Stadt eine ganze Reihe von Meistern hervorgebracht. Größter Beliebtheit erfreut sich der Fußballsport, dessen Aushängeschild - der 1. FC Schweinfurt 1905 - im 15.000 Zu-



Badespaß im Sommerbad



1. FC 05 im Stadion

schweren Fans am Willy-Sachs-Stadion, einem der schönsten Bayerns, Heimrecht genießt. Doch die Stadt fördert nicht nur den Hochleistungs- sondern vornehmlich den Breitensport: 2 Hallenbäder sowie ein Freibad, weiträumige Erholungsanlagen, über 20 Sporthallen, daneben Langlaufstrecken, Eis- und Rollschuhbahnen, Tennisplätze und andere vorbildlich ausgestattete Sportanlagen stehen zur Erholung wie zum Wettkampf zur Verfügung.

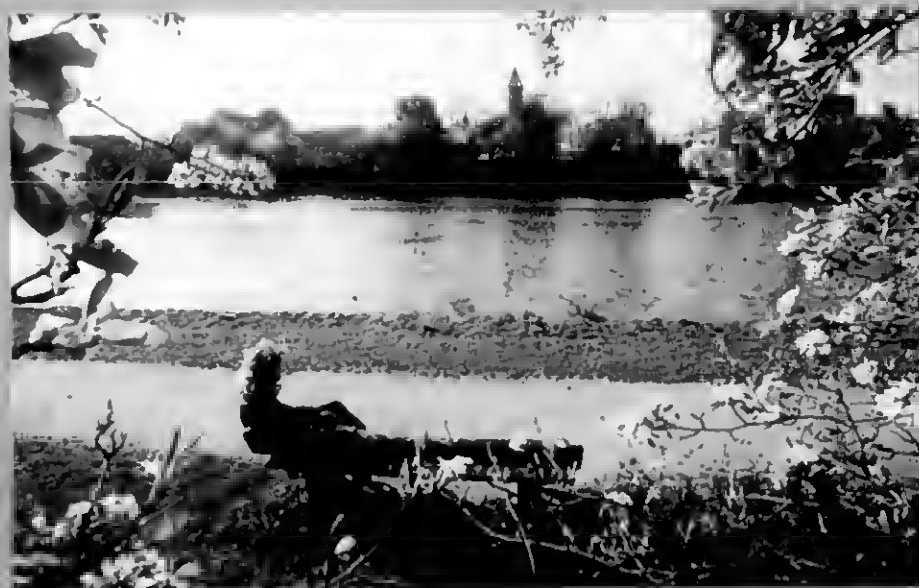

Blick auf den Main

Schweinfurt ist eine Industriestadt im Grünen. Die Kinder lieben den Waldspielplatz „An den Eichen“ mit seinen weitläufigen Tiergehege, die Älteren schätzen hingegen mehr die Ruhe der gepflegten innerstädtischen Grünanlagen, die zum Verweilen einladen. „Schweinfurter Grün“ - das alte Markenzeichen hat hier eine neue Bedeutung erfahren!

## FESTE FEIERN IN SCHWEINFURT

Wo fleißig gearbeitet wird, da versteht man auch Feste zu feiern. Geleitet wird in Schweinfurt viel - nicht nur, wenn die Stadt Geburtstag hat. Alljährlich gibt es einen bunten Reigen, angefangen vom Vogelschuß, der wie das große Volksfest - zu dem ein eigenes Bier eingebraut wird - auf eine lange Tradition zurückblicken kann, bis hin zu den Stadtteilfesten der Bürgervereine. In der Altstadt geht es los, im Juni bei der „Zürcher Gemee“.

Die „Mess“ zum Volksfest und weitere Jahrmärkte, die übrigens seit 1367 in Schweinfurt überliefert sind, sowie der Weihnachtsmarkt vor dem historischen Rathaus, runden das Jahr ab.



Atraktion im Herbst.  
Das Schweinfurter Straßenfest

Und so feiert man an den Wochenenden bis in den Herbst, die Zeit des Erntedanks hinein... Wenn dann die kalte Jahreszeit anbricht, steht die „Original Schweinfurter Schlachtschüssel“ auf dem Festplan. Wie bei unseren Vorfahren verzichtet man dabei auf die Teller und isst von blankgescheuerten Holzbrettern - Alles vom Schwein: Bauch, Backe, Bug und Stich, Herz und Nieren, Lunge und Kopffleisch - Spezialisten schwören auf Ohren.

Als Beilagen gibt es Schwarzbrot, Sauerkraut und Meerrettich, zum Trinken frischen Most und süßigen Frankenwein.

Wohl bekomm s!



DER EWIGE SEGNE EUCH UND BEHÜTE EUCH !

DER EWIGE LASSE ~~EUCH~~ SEIN ANTLITZ AUF EUCH  
LEUCHTEN UND SEI EUCH GNÄDIG !

DER EWIGE WENDE EUCH SEIN ANTLITZ ZU  
UND SCHENKE EUCH FRIEDEN !



vv 10 - end

Ps. 25, 26?, 28, 31, 35, 41

54, 58 - selections esp 58:12, 62

91 esp vss. 5-7? 91 selections,

102 selections  
v 1-12 incl  
13-23

109 : 21-31, 140, 142, 143:5+

do: 1) Ps 102 - vv 1-23  
2) Ps 109 : 21-31

The Background of the new  
Founding of the Jewish Community

After Emperor Charles V had granted the keeping out of the Jews, who had lived in Schweinfurt before the fire, to the town council, who didn't allow a rebuilding of the burned houses, in spite of strong opposition from the Jews, there have been no Jews in Schweinfurt for more than 2 1/2 centuries.

At the beginning of the 19. century the family Kleemann from Schöningen received permission to settle down, in spite of all opposition from the town council and the citizens. Later a watchmaker named Elson settled down, but emigrated again. 1851 the dealer in wool, Jonas Nordschild from Niederwerrn, settled down in Schweinfurt; he is the founder of the later well-known and respectable banking-house of the same name. In 1861 his son Isak Nordschild received the citizenship of Schweinfurt. Isak Nordschild later was the first head of the Israelitic Community.

A faster settlement of Jews could only take place after the inhuman regulations of the "Jew edict", which impeded the settlement, had been cancelled by a passing of the State Parliament on November 10, 1861.

In fact, in 1863 already 12 resident families are counted together with several families living here, but non-resident.

This difference between resident and housing members, as well as the difference between active and passive members is cancelled only with the new municipal regulations of April 29, 1869.

Already on April 29, 1863, the resident and housing Israelites decide to found a community and arrange regulations, first provisionally and without any municipal permission.

Already before this first official performance, in autumn 1862 a first united public worship had taken place and as meeting place the garden of the "Kugler-Inn" in the Johannisgasse had been chosen.

10  
On May 1, 1864, they changed it with the "Meisterhaus" (master's house) at the Fischerrain. It was rented for 115 florins per year and soon equipped for the worship. This building was given notice for Juli 1, 1866, after the community had bought the property of the brewery Stremel in the Siebenbrückleinsgasse and therefore had rooms of their own.

The proposal of forming a (religious) community was made on Juli 11, 1864 with recorded statement at the municipal council of the town. The consent of the Royal Gouvernement was given on August 8, 1864. The institutions necessary for the existence of a community are acknowledged to be at hand with the exception of the ritual bath. The proposal of the community to use the Main-baths or the ritual bath in Schonungen as an alternative is not given permission. The immediate establishment of a ritual bath in Schweinfurt is demanded by the Royal Gouvernement.

1914 the purchase of a charitable real estate for the building of a new synagogue remains undone because of the beginning of World War I. The collected fortune loses value because of the inflation of 1923.

1914/18 113 young men and men were "serving in the army", among them 92 on the battlefields. 9 of them were killed in battle, 5 died and 3 were missing. 45 received a promotion, 68 a decoration, among them 5 officers and 1 military official (all members of the district rabbinate of Schweinfurt).

1921 Union of the Jewish religion communities of Bavaria to the Association of Bavarian Israelite Communities in Munich. This association now forms the back bone of Jewish life in Bavaria and also that of the development of the Jewish community: Schweinfurt.

1894 -1934 Term of office of Dr. Salomon Stein as rabbi. During this time he also was chairman of the Association of true lawful Israelite Communities in Bavaria; as his community was seat of the federation, the national meetings of this federations took place in Schweinfurt in the years 1928 and 1931.



1923 From this time on there have been first signs of a strong antisemitic tendency in Schweinfurt, which indeed often was criticized by the local people of rank in town.

1933 The seat of the district rabbinate is in Schweinfurt. The community owns, in addition to the synagogue, a ritual bath, a library belonging to the Union of Jewish History and Literature, founded in 1898, and a cemetery.

1932/33 In the scholastic year 1932/33 teacher Arthur (Asur) Berlinger instructed 31 children in Religion. From 1922 to 1940 Berlinger held this position, he was deported to the ghetto Theresienstadt in 1942 and perished there.

1934 In April posters with the text "The one who buys from a Jew is a national traitor" are spread over the town. The posters are removed by the police.

1934 Dr. Max Köhler becomes rabbi of Schweinfurt (he emigrated to Great Britain in 1939).

1936 In May the inhabitants drive away a Jewish cattle dealer from the cattle market in Schweinfurt.

1937 In spite of the business boycott a lot of the Jews resident in Schweinfurt are able to maintain their traditional position in the cattle trade of the district until summer, but until the end of 1937 most of them are forced to give up their business, mainly under the pressure of the Association of the Cattle Dealers.

1938 Up to this date there are also still a few Jewish wine merchants in Schweinfurt.

10.11.1938

The pogrom of the "Reichskristallnacht" comes off in Schweinfurt in a very violent form. Before the eyes of the inhabitants and in presence of the police the Jews - among them old people and sick ones - were taken out of their houses and dragged through the streets of the town with insults and stone casts. A lot of Jews were arrested, women and girls were swept together at a cattle-yard.

Approximately 30 men were deported to the concentration-camp Dachau, among them rabbi Dr. Köhler, who was set free not until the end of December. The then mayor, the district leader and the regional leader of the NSDAP were actively concerned with these riots.

1939 In March the community was forced to sell the synagogue and the community centre at an extraordinarily low price (34.000 RM) to the administration of the town. The buildings were used later as depot for the fire brigade.

1939 - 1942

During this period 221 Jews moved from Schweinfurt into other German towns. In the same period 225 Jews emigrated. In these years 39 Jews died in the town, among them a young woman, who committed suicide in October 1942.

1942 The community was definitely dissolved. On April 22, 1942, 30 Jews were taken to Würzburg and 3 days later deported to Izbica near Lublin. Schweinfurt became "Collecting depot" for old people, who were designed for deportation. On September 10, 54 Jews (among them 32 from neighbouring villages) and on September 23, 6 Jews were deported to Theresienstadt. 5 Jews remained in Schweinfurt. About the fate of 2 of them nothing is known. 3 women married with Non-Jews still lived in town at the beginning of 1945.

After World War II not one of the former members of the community returned to Schweinfurt.

25.4.42 Ant.

Liste

der an evakuierenden Juden aus Ostpreußen

Lfd. Nr.	Nachname	Vorname	Geb. Tag, Staats- -ort:	Staats- angeh.	Erüherer Beruf	letzte Wohnung	Evaku- Nr.
----------	----------	---------	----------------------------	-------------------	----------------	-------------------	---------------

Liste 36

Schweinfurt.

597	Schulchan	Isidor	Israel	15.1.88	DR.	staatl. Arbeiter Krakau	Schweinfurt	199
598	Stark	Heinrich	Isr.	20.10.83	DR.	Metager	Ermetzhofen	199
599	Stark geb. Schiff	Jette	Sara	11.1.87	DR.	Ehefrau	Oberthulba	200
600	Schlörch	Max	Israel	8.4.86	DR.	Mecher	Obbach	201
601	Schlörch geb. Haas	Recha	Sara	18.6.91	DR.	Ehefrau	Hamburg	201
602	Schlörch	Isaac	Israel	3.12.21	DR.	Mecher	Schweinfurt	201
603	Weil	Alfred	Israel	22.3.81	DR.	Kaufmann	Schweinfurt	204
604	Weil geb. Litz	Maria	Sara	2.2.88	DR.	Ehefrau	Richtstädt	205
605	Weil	Ludwig	Israel	19.3.84	DR.	Kaufmann	Schweinfurt	206
606	Weil geb. Stern	Erna	Sara	25.11.90	DR.	Ehefrau	Taubertischhofheim	207

Liste 32

Stadtlauringen, Ldkrs. Hofheim.

607	Hirschberger	Simon	Isr.	6.2.63	DR.	Kaufmann	Stadtlauringen	369
608	Hirschberger geb. Stern	Regina	Sara	18.7.86	DR.	Ehefrau	Taubertischhofheim	370

Steinach, Ldkrs. Bad Kissingen.

609	Levan	Konrad	Isr.	17.3.93	DR.	Sindler	Steinach	342
610	Levan geb. Lion	Paula	Sara	9.11.87	DR.	Ehefrau	Steinach	343
611	Levan	Albert	Israel	21.4.22	DR.	---	Steinach	344
612	Levan	Ilse	Sara	19.4.23	DR.	---	Steinach	345



Schweinfurt, 24. IV. 1942

An das  
 Einwohnermeldeamt,  
 Schweinfurt.  
 =====  
 Hans-Schemm-Schule.

Schweinfurt

Eing: 27. APR. 1942

*Am 24. 4. 42  
 nach Würzburg*

Häuserkartei  
 ergänzt

Betreff: Abmeldungen.

Durch Abwanderung sind von hier folgende Mitglieder der Jüdischen Kultusvereinigung Schweinfurt verzogen:

- ✓1. Aaron, Herbert Israel, Adolf Hitlerstrasse 25
- ✓2. " Kerola Sara, " " "
- ✓3. Bär, Isak, Rückerstrasse 19
- ✓4. " Hilde Sara, " " "
- ✓5. " Anny Sara, " " "
- ✓6. Fränkell, Paula Sara, Albrecht-Dürerplatz 5
- ✓7. Lefkowitz, Nathan, Frauengasse 10
- ✓8. " Bertha Sara, " " "
- ✓9. " Lisbeth Sara, " " "
- ✓10. " Melitta Sara, " " "
- ✓11. Mohrenwitz, Bettina Sara, Kernmarkt 5
- ✓12. Ransfelder, Tilly Sara, Rückertstrasse 17
- ✓13. Rosenau, Sally, Rückertstrasse 19
- ✓14. " Johanna Sara, " " "
- ✓15. Rosenthal, Leopold Israel, Oberer Wall 21
- ✓16. " Recha Sara, " " "
- ✓17. Salomon, Jakob Isr., Rückertstrasse 17
- ✓18. " Martha Sara, " " "
- ✓19. " Ilse Sara, " " "
- ✓20. " Ruth Helga Sara, " " "
- ✓21. Sekulckan, Isidor Israel, " " "
- ✓22. Stark, Heinrich Isr., " " "
- ✓23. " Jettchen Sara, " " "
- ✓24. Secklorch, Max Isr., Albrecht Dürerplatz 5
- ✓25. " Recha Sara, " " "
- ✓26. " Hasso Israel, " " "
- ✓27. Weil, Alfred Isr., Kernmarkt 5
- ✓28. " Marie Sara, " " "
- ✓29. " Ludwig Israel, " " "
- ✓30. " Erna Sara, " " "

*Ann Pauling*

der Reichsvereinigung der Juden  
in Deutschland  
Geschäftsstelle Schweinfurt a. Main

*Schweinfurt*, 10.9.1942

An das  
Städtische Meldeamt,  
Schweinfurt.  
=====

Stadt Schweinfurt  
Eing: 11. SEP 1942

Anruhend lege ich dem Städt. Einwohnermeldeamt die  
Liste der am 9.9.1942 aus Schweinfurt abgewanderten Juden  
vor.

Schweinfurt, 1.9.1942

Bezirksstelle Bayern  
der Reichsvereinigung der Juden  
in Deutschland  
Geschäftsstelle Schweinfurt a. Main

*Anton Henning*

Abwanderung von Schweinfurt am 9. September 1942.

*Neuma*

Ptl. Nr.	Name	Vorname	Geb.-zeit und -ort:	Abwand.-Nr.
1.	Adler,	Berhard Israel,	7.11.69 Gnodstadt	872
2.	Adler,	Elise Sara,	5.2.72 Oberlauringen	873
3.	Blank,	Jette Sara,	13.2.60 Obbach	836
4.	Blank,	Regina Sara,	2.8.65 Obbach	837
5.	Blank,	Sabine Sara,	10.10.68 Obbach	838
6.	Breitenbach,	Bertha Sara	28.2.73 Schweinfurt	887
7.	Forchheimer,	Louis Isr.	12.9.76 Thüngen	880
8.	Forchheimer,	Paula Sara,	11.2.84 Leudenbach	881
9.	Frank,	Jeanette Sara	7.1.75 Untermerzbach	855
10.	Fränkel,	Willy Isr.	26.6.72 Obbach	880
11.	Fränkel,	Jette Sara	26.3.76 Fellheim	881
12.	Fränkel,	Wolf Israel	19.2.69 Obbach	842
13.	Fränkel,	Adole Sara	3.3.78 Hüttenheim	843
14.	Goldstein,	Frieda Sara	2.6.67 Bibergau	841
15.	Grünbaum,	Emanuel Isr.	1.10.74 Kleinsteinach	870
16.	Grünbaum,	Lina Sara	7.9.74 Krautheim	872
17.	Grünbaum,	Sophie Sara	22.12.71 Kleinbardorf	858
18.	Heussinger,	Simon Isr.	18.3.69 Oberlauringen	888
19.	Kuhn I,	Abr. Isr.	3.6.66 Aidhausen	851
20.	Kuhn II,	Abr. Isr.	6.5.68 Aidhausen	862
21.	Kuhn II,	Amalie Sara	5.5.78 Obbach	863
22.	Lehmann,	Adelheid Sara	17.4.64 Forchheim	840
23.	Mahler,	Gertraud Sara	8.11.71 Kraisdorf	884
24.	Mars,	Sigmund Isr.	8.3.74 Schweinfurt	876
25.	Mars,	Bertha Sara	27.4.84 Hann.-Münden	877
26.	May,	Klara Sara	1.7.76 Gerolzshofen	867
27.	Neuburger,	Hirsch Isr.	17.10.76 Obereuerheim	878
28.	Neuburger,	Ida Sara	14.4.89 Bad-Kissingen	879
29.	Neumann,	Bernhard Isr.	27.11.68 Oberelsbach	847
30.	Neumann,	Sophie Sara	7.7.75 Gleicherwiesen	848
31.	Oppenheimer,	Amalie Sara	15.11.65 Schwebheim	844
32.	Oppenheimer,	Emma Sara	4.4.73 Schwebheim	845
33.	Oppenheimer,	Hannche S.	1.5.71 Schwebheim	846
34.	Reinhold,	Lina Sara	18.8.77 Kleineibstadt	853
35.	Reinhold,	Sophie Sara	7.1.78 Kleineibstadt	854
36.	Reinhold,	Ida Sara	11.4.73 Kleineibstadt	852
37.	Rosenbusch,	Fanny Sara	21.5.64 Schwebheim	857
38.	Schafheimer,	Regina Sara	8.3.75 Obbach	864

*Wzlg*



✓ 39.	Sündermann, Isidor	14.12.72	Westheim	882
✓ 40.	Sündermann, Luise Sara	18.5.76	Wenkheim	883
✓ 41.	Schloss, Klara Sara	8.9.70	Weigenheim	859
✓ 42.	Schwarzenberger, Bernh. I.	10.1.69	Thundorf	868
✓ 43.	Schwarzenberger, Meta Sara	14.6.70	Massbach	869
✓ 44.	Stein, Herz Israel	4.5.71	Thüngen	889
✓ 45.	Stein, Louis Isr.	1.9.72	Aidhausen	849
✓ 46.	Stein, Frieda Sara	6.10.75	Erbershausen	850
✓ 47.	Stern, Leopold Isr.	15.6.75	Harburg	875
✓ 48.	Stern, Netta Sara	18.10.68	Gochsheim	839
✓ 49.	Strauss, Betty Sara	13.4.74	Gochsheim	858
✓ 50.	Strauss, Louis Isr.	3.1.74	Oberlauringen	885
✓ 51.	Strauss, Emma Sara	6.4.78	Oberlauringen	886
✓ 52.	Strauss, Zadock Isr.	3.7.73	Obersehlen	865
✓ 53.	Strauss, Klara Sara	16.9.69	Obbach	866
✓ 54.	Wolfmann, Jacob Isr.	1.5.74	Kleinsteinsach	874

Bezirksstelle Bayern  
 der Reichsvereinigung der Juden  
 in Deutschland  
 Geschäftsstelle Schweinfurt a. Main

15. 12. 1942  
 [Circular stamp with illegible text]

**Häufekartei  
 ergänzt**

*Anna Thalinger*

Am 21.9.1942 wurden nach Theresienstadt evakuiert:

Berlinger	Asur	30.12.1889 ✓
Berlinger	Berta Sara	9. 3.1891 ✓
Forchheimer	Lina Sara	12. 3.1882 ✓
Salzer	Edwig Sara	14. 4.1886 ✓
Schäler	Fanny Sara	1. 4. 1881 ✓
Zeilberger	Frieda Sara	27. 5.1879 ✓

**Häufekartei  
 ergänzt**

Evak. Listen- Nr.	Z u n a m e Nr.	Vorname	Geb. Tag, Ort, Staatsange- hörigkeit	Beruf	Wohnung	Mappe abgelief. Eigentum Seite
872	49	Adler	Bernhard 7.11.69 Knodstadt	D.R. Lehrer	Schweinfurt	317
873	50	Adler geb. Ledermann	Elise 15.2.72 Oberlauringen	D.R. Ehefr.	"	317
836	51	Blank	Jette 13.2.60 Obbach	D.R. ---	"	317
837	52	Blank	Regina 2.8.65 Obbach	D.R. ---	"	317
838	53	Blank	Sabine 10.10.68 Obbach	D.R. ---	"	317
887	54	Breitenbach geb. Mohrenwitz	Berta 28.2.73 Schweinfurt	D.R. Witwe	"	317
860	55	Forchheimer	Louis 12.9.76 Thüngen	D.R. Kaufm.	"	317
861	56	Forchheimer geb. Löwenstein	Paula 11.2.84 Laudenbach	D.R. Ehefr.	"	317
855	57	Frank geb. Blumenthal	Jeanette 7.1.75 Untermersbach	D.R. Witwe	"	317
842	58	Fränkel	Wolf 19.2.69 Obbach	D.R. Metzger	"	317
843	59	Fränkel geb. Rüdiger	Adele 2.3.78 Hüttenheim	D.R. Ehefr.	"	317
880	60	Fränkel	Willy 26.6.72 Obbach	D.R. Händler	"	317
881	61	Fränkel geb. Bacherach	Jette 23.3.76 Fellheim	D.R. Ehefr.	"	317
841	62	Goldstein geb. Geisenberger	Frieda 2.6.67 Biebergau	D.R. Witwe	"	317
870	63	Grünbaum	Emanuel 1.10.74 Kleinsteinach	D.R. Metzger	"	317
871	64	Grünbaum geb. Blum	Lina 7.9.74 Krautheim	D.R. Ehefr.	"	317
858	65	Grünbaum geb. Hofmann	Sofie 22.12.71 Kleinbardorf	D.R. Witwe	"	317
888	66	Heusinger	Simon 18.3.69 Oberlauringen	D.R. Kaufm.	"	317
851	67	Kuhn I	Abraham 3.6.66 Aidhausen	D.R. Metzger	"	317
862	68	Kuhn II	Abraham 6.5.68 Aidhausen	D.R. Metzger	"	317
863	69	Kuhn geb. Schloß	Amalie 5.5.78 Obbach	D.R. Ehefr.	"	317
840	70	Lehmann geb. Frank	Adelheid 17.4.64 Forchheim	D.R. Witwe	"	317
884	71	Mahler geb. Reis	Gertrud 8.11.71 Kreisdorf	D.R. Witwe	"	317

Evak. Listen- Nr.	Z u n a m e Nr.	Vorname	Geb. Tag, Ort Staatsange- hörigkeit	Beruf	Wohnung	Eigentum Seite
876	72	Mars	Sigmund 8.3.74 Schweinfurt	D.R. Kaufm.	Schweinfurt	317
877	73	Mars geb. König	Berta 27.4.84 Honnovers-Minden	D.R. Ehefr.	"	"
867	74	May	Klara 1.7.76 Gerolzhofen	D.R. ---	"	"
878	75	Neuburger	Hirsch 17.10.76 Obereuerheim	D.R. Viehhdl.	"	"
879	76	Neuburger geb. Löwenthal	Ida 15.4.89 Bad Kissingen	D.R. Ehefr.	"	"
847	77	Neumann	Bernhard 27.11.68 Oberelsbach	D.R. Kaufm.	"	"
848	78	Neumann geb. Schloß	Sofie 7.7.75 Gleicherwiesen	D.R. Ehefr.	"	"
844	79	Oppenheimer	Amalie 14.11.65 Schwebheim	D.R. Hausangest.	"	"
845	80	Oppenheimer	Emma 4.4.73 Schwebheim	D.R. Hausangest.	"	"
846	81	Oppenheimer	Franchen 1.5.71 Schwebheim	D.R. Hausangest.	"	"
852	82	Reinhold	Ida 11.4.73 Kleineibstadt	D.R. ---	"	317
853	83	Reinhold	Lina 18.8.77 Kleineibstadt	D.R. ---	"	317
854	89	Reinhold gesch. Segen	Sofie 7.1.76 Kleineibstadt	D.R. ---	"	317
857	84	Rosenbusch	Fanny 22.5.64 Schwebheim	D.R. Hausangest.	"	"
864	85	Schafheimer geb. Schloß	Regina 8.3.75 Obbach	D.R. Witwe	"	"
859	86	Schloß geb. Sommer	Klara 8.9.72 Weigenheim	D.R. Witwe	"	"
868	87	Schwarzenberger	Bernhard 10.1.69 Thundorf	D.R. Kaufm.	"	317
869	88	Schwarzenberger geb. Katzenberger	Meta 14.6.70 Maßbach	D.R. Ehefr.	"	"
<del>889</del>	<del>89</del>	<del>Herz</del>				
889	90	Stein	Herz 4.6.71 Thüngen	D.R. Viehhdl.	"	"
849	91	Stein	Louis 1.9.72 Aidhausen	D.R. Bäcker	"	"
850	92	Stein geb. Rau	Frieda 6.10.75 Ermerhausen	D.R. Ehefr.	"	"



Nr.	Nr.	Vorname	Geb.	Staatsangehörigkeit	Eigentum	Seite
839	93	Stern geb. Silberstein	Netta 18.10.62	D.R. Witwe Gochsheim	Schweinfurt	
875	94	Stern	Leopold 15.6.75	D.R. Kaufm. Harburg	"	
856	95	Strauß	Betty 23.4.74	D.R. --- Gochsheim	"	
885	96	Strauß	Louis 3.12.74	D.R. Viehhdl. Oberlauringen	"	317
886	97	Strauß geb. Steinhäuser	Emma 6.4.78	D.R. Ehefr. Oberlauringen	"	
865	98	Strauß	Zadok 3.7.73	D.R. Händler Oberseeman	"	317
866	99	Strauß geb. Ransfelder	Klara 16.6.69	D.R. Ehefr. Obbach	"	
882	100	Sündermann	Isidor 14.12.72	D.R. Kaufm. Westheim	"	317
883	101	Sündermann geb. Ehemann	Luise 18.5.76	D.R. Ehefr. Wenkheim	"	
874	102	Wolferrmann	Jakob 29.4.74	D.R. Händler Kleinsteinach	"	

Nr.	Nr.			Staatsangehörigkeit	Eigentum	Soz.
921	920	Lauer geb. Satzmann	Frieda	23.1.76 D.R. ohne Zeckendorf	Scheßlitz	
922	921	Satzmann	Josef	10.9.74 D.R. ohne Zeckendorf	"	
923	922	Satzmann	Regina	9.12.80 D.R. ohne Eimenreuth	"	
-----						
222	566	Adler	Max	13.11.79 D.R. Metzger Schonungen	Schonungen	30
223	567	Adler geb. Langgut	Flora	7.9.89 D.R. Ehefr. Trappstadt	"	
224	568	Langgut	Berta	22.5.99 D.R. ohne Trappstadt	"	
225	569	Rosenbaum	Siegfried	5.6.92 D.R. ohne Schonungen	"	30
177	570	Rosenbaum	Karola	2.12.85 D.R. ohne Schonungen	"	29
178	571	Rosenbaum	Ina	23.3.90 D.R. ohne Schonungen	"	
-----						
171	572	Aron	Herbert	23.1.96 D.R. Kaufm. Breslau	Schweinfurt	29
172	573	Aron geb. Häusinger	Karola	31.8.97 D.R. Ehefr. Schweinfurt	"	
173	574	Bär	Isaak	20.3.81 D.R. Packer Untergrombach	"	
174	575	Bär geb. Sondheim	Hilde	6.6.92 D.R. Ehefr. Kleinlangheim	"	
175	576	Bär	Anni	14.9.25 D.R. Arbeiterin Schweinfurt	"	
180	577	Fränkel	Paula	6.2.20 D.R. ohne Obbach	"	
181	578	Levkovits	Nathan	30.1.90 D.R. Dreher Kisverda staatl.	"	31
182	579	Levkovits geb. Schönfeld	Bertha	1.5.89 staatl. Ehefr. Kisverda	"	31/1
183	580	Levkovits	Lisbeth	15.6.22 staatl. ohne Schweinfurt	"	311/1
184	581	Levkovits	Melitta	6.7.24 staatl. Arbeiterin Schweinfurt	"	311/1
196	582	Mohrenwitz geb. Höchheimer	Bettina	6.3.77 D.R. ohne Mergentheim	"	31
187	583	Ramsfelder	Tilli	21.3.98 D.R. Hausan- Obbach gest.	"	300

Evak. Listen- Nr.	Z a m m e Nr.	Vorname	Geb. Tag, Ort, Staatsange- hörigkeit	Beruf	Wohnung	Mappe abgelief. Eigentum Seite
188	584	Rosenau	Johanna	16.6.82 D.R.	Buch- Schweinfurt halterin	300
189	585	Rosenau	Sally	17.9.83 D.R.	Kaufm. " "	300
190	586	Rosenthal	Leopold	8.4.82 D.R.	Kaufm. " "	300
191	587	Rosenthal geb. Katzenberger	Recha	25.7.83 D.R.	Ehefr. " "	300
192	588	Salomon	Jakob	18.7.98 D.R.	Metzger " "	
193	589	Salomon geb. Wolf	Martha	12.4.98 D.R.	Ehefr. " "	
194	590	Salomon	Ilse	22.10.33 D.R.	ohne. " "	
195	991	Salomon	Ruth	9.10.34 D.R.	ohne " "	
201	595	Schlorch	Max	8.4.86 D.R.	Bäcker " "	
202	596	Schlorch geb. Haas	Recha	18.6.91 D.R.	Ehefr. " "	
203	597	Schlorch	Hasso	3.12.21 D.R.	Bäcker " "	
198	592	Schulchan	Isidor	15.1.88	staatl. Arbeiter Krakau	311/31
199	593	Stark	Heinrich	20.10.83 D.R.	Metzger " "	300
200	594	Stark geb. Schiff	Jette	11.1.87 D.R.	Ehefr. " "	300
204	598	Weil	Alfred	22.3.81 D.R.	Kaufm. " "	300
205	599	Weil geb. Löw	Maria	2.2.88 D.R.	Ehefr. " "	300
206	600	Weil	Ludwig	19.3.84 D.R.	Kaufm. " "	300
207	601	Weil geb. Stern	Erna	25.11.90 D.R.	Ehefr. " "	300
569	602	Hirschberger	Simon	6.2.80 D.R.	Kaufm. <u>Stadtlauringen</u> Stadtlauringen	305/310
570	603	Hirschberger geb. Stern	Regina	18.7.86 D.R.	Ehefr. " "	
642	604	Leven	Manfred	17.3.93 D.R.	Händler <u>Steinach</u> Hammelburg	305
643	605	Leven geb. Lion	Paula	9.11.87 D.R.	Ehefr. " "	
644	606	Leven	Albert	21.4.22 D.R.	ohne " "	



Zu- und Vorname:	Geb. Zeit und -ort:	Evak. Nr.
Rosenstock Hugo Israel	23.12.97 zu Röllbach	128
Rosenstock Lina Sara	23. 5.02 zu Schlitz	129
Rosenstock Gustine Sara	27. 7.71 zu Reichelsheim	130
Rothschild Babette Sara	5. 6.78 zu Goldbach	131
Rothschild Samuel Israel	6.8.75 zu Hörstein	132
Rothschild Lina Sara	18.10.77 zu Thüngen	133
Phurnauer Max Israel	21.12.59 zu Burkunstadt	134

aus Schweinfurt:

Berlinger Asur	30.12.09 zu Würzburg	
Berlinger Bertha Sara	9. 3.91 zu Biblis	
Borchheimer Lina Sara	12. 3.82 zu Grnsfeld	
Schäler Fanny Sara	1. 4. 81 zu Oberauerheim	
Salzer Hedwig Sara	14. 4.86 zu Halskotten	

aus dem Landkreis Gerolzhofen:

Gerolzhofen

Hahn Oskar Israel	8.6.64 zu Kirchschönbach	147
Hahn Sara	20.8.70 zu Altenschönbach	148
Klein Babette Sara	11.12.72 zu Braunsbach	149

Frankenwinheim:

Hirsch Isak	27. 7.75 zu Frankenwinheim	146
-------------	----------------------------	-----

Prichsenstadt:

Frank Bernhard Israel	2.8.65 zu Prichsenstadt	181
Frank Bertha Sara	4.12.70 zu Prichsenstadt	182
Künstler Pauline Sara	14.10.70 zu Prichsenstadt	183

aus dem Landkreis Kitzingen:

Kitzingen:

Blum Annelie Sara	23.10.60 zu Rheinheim	150
Gerst Gustav Israel	14.11.71 zu Kitzingen	151
Gerst Berta Sara	5. 6.78 zu Darmstadt	152
Hichberger Lina Sara	26.5.73 zu Hohenfels	153
Hichberger Moritz Israel	30.10.74 zu Hohenfels	154
Kabner Adolf Israel	10.12.69 zu Heustadt/S.	156
Kanner Sofie Sara	7. 1.77 zu Fürth	157
Reich Berta Sara	8. 4. 92 zu Hardheim	158
Rothstein Betty Sara	22. 7.71 zu Weikersheim	159

Sichel

8. Oktober 1942.

I. Bericht.

An  
den Herrn Regierungspräsidenten  
W ü r z b u r g

Zu = u. Abwanderung v. Juden.

Im Stadtbezirk Schweinfurt betrug die Zahl  
 der Juden am: 1. 7.1942.....53  
 1.10.1942..... 3  
 Zuzug.....11 Wegzug.....61  
 Somit eine Minderung von..... 61  
 Von den am 1.10.1942 in Schweinfurt noch wohnhaften Juden sind  
 Mischenen: weiblich verheiratet..... 3

Der Oberbürgermeister:

*P. J. ...*

*II. J. ...*

Abgesandt  
23 Okt. 1942

I. Bericht.

3056

An den Herrn Reg.-Präsidenten  
in Würzburg

Zu-u. Abwanderung v. Juden

2d/Ansländer

22. 1. 1945.

Im Stadtbezirk Schweinfurt betrug die  
Zahl der Juden am : 1.7.1944 ..... 3  
1.1.1945 ..... 3

Zuzug.....-, Wegzug.....-, .

Somit keine Minderung.

Bei den am 1.1.1945 in Schweinfurt noch wohnhaften Juden, handelt es sich um Mischehen!

II. Zum Akt 2d.

Der Oberbürgermeister:

*I. bel. 22. 1. 1945*

*PTW*



#37

M. WALKER  
12 Casablanca  
Cape Road  
6001 Port Elizabeth

Republic of  
S Africa

Bruno Haas

Tel. 09521/8188

ehemaliger Mitarbeiter  
seines Vater (bis 1960)

Meratom Freubj  
~~Tele 4-189-~~

Fax (69) 6-97-72209

Ph (69) 6-97-70

Schweinfurt: Paul Hotel  
country code 49 - Area code 09721

Wohls Hotel - Luxemb  
Ph - 49-49-71/2 // Country  
code 3522

FAX 40-37-01

Wohls Conf #  
R 16 72334

Hotel Pullman  
le Royal

AR 25598

8/20

SCHWEINFURT TRIP - CORRESPONDENCE

1990-1991

ARCHIVES

- Includes Invitations from  
Schweinfurt and Peoples  
Responses -  
Interesting

● Sunday  
 July  
 1990

**22**

Please contact Mrs. Bill  
 Smith - 548-7080  
~~will not participate~~  
 very appropriate refly  
 will go to a service  
 will not participate  
 does not want her name  
 included! 3/27/91

July 1990							August 1990						
S	M	T	W	T	F	S	S	M	T	W	T	F	S
1	2	3	4	5	6	7	5	6	7	8	1	2	3
8	9	10	11	12	13	14	12	13	14	15	16	17	18
15	16	17	18	19	20	21	19	20	21	22	23	24	25
22	23	24	25	26	27	28	26	27	28	29	30	31	
29	30	31											



Johannes C. Rust  
Journalist  
Archiv-Dokumentation  
Postfach 4334  
D-8720 Schweinfurt 11

Schweinfurt, den 18.10.1990

Sehr geehrter Herr Dr. Lehman!

Unbekannterweise grüße ich Sie aus Schweinfurt.

Unsere Freunde-Ludi und Alfred Stern-ließen wir Ihre Adresse zukommen.

Inzwischen habe ich mit dem Bürgermeister I- in Schweinfurt ist es der Oberbürgermeister Kurt Petzold- gesprochen. Er wird Sie persönlich zur Festwoche Juli 1991 anlässlich der 1200-Jahrfeier der einst freien Reichsstadt Schweinfurt einladen. Ludi und Alfred werden dabei sein und bisher haben sich mehr als 80 ehemalige jüdische Mitbürger aus den verschiedenen Erdteilen zum Kommen 1991 angemeldet. Ich hoffe mit meiner Frau Hertha, daß wir Sie - mit Gattin-begrüßen können.

Ich lege Ihnen einige Fotokopien aus dem Adreßbuch der Stadt Schweinfurt von 1904 und 1929 zur Information bei. Vielleicht ein Beitrag zu Ihrer Familiengeschichte.

Mit freundlichen Grüßen (bitte auch auch Ludi und Alfred),

Johannes  
C. Rust

Inserate aus  
dem Schweinfurter  
Adreßbuch 1904



**DARMSTÄDTER UND  
NATIONALBANK**  
Kommanditgesellschaft auf Aktien

Kapital und Reserven  
115 Millionen Reichsmark

Zweigniederlassung  
**Schweinfurt**  
Spitalstraße 29

Fernsprecher:  
Ortsverkehr: 69, 70  
Fernverkehr: 669

Postscheckkonto:  
Nürnberg 1675

Reichsbank-Girokonto

Telegrammadresse:  
Danatbank

Zahlreiche Niederlassungen  
in allen Teilen Deutschlands



**STADT SCHWEINFURT**  
**OBERBÜRGERMEISTER**

Herrn  
Dr. Robert Lehman  
70 Park Terrace East

Schweinfurt, 07.11.1990

New York, N.Y. 10034  
USA

Sehr geehrter Herr Lehman,

Mrs. Henry Lauer teilte mir in einem Schreiben vom 22. August 1990 Ihre Adresse mit.

Leider war mir Ihre Anschrift nicht bekannt, so daß ich Sie bisher nicht zur 1.200 Jahrfeier des Namens "Schweinfurt" einladen konnte.

Das Versäumte möchte ich hiermit umso herzlicher nachholen.

Eine Urkunde vom 12. September 791 mit der ein gewisser Hiltrih für sich und seine Gattin Hruadun dem Kloster Fulda seinen Besitz in "suuinfurtero marcu" schenkt, erwähnt erstmals datierbaren Namen "Schweinfurt".

Unsere Stadt nimmt dieses geschichtliche Ereignis vor 1.200 Jahren zum Anlaß, 1991 ihren Namenstag zu feiern. Hierbei werden zahlreiche Schweinfurter Vereine, Verbände, Bürgerinnen und Bürger sowie die städtischen und die kirchlichen Einrichtungen vielfältige Jubiläumsbeiträge gestalten.

Im Mittelpunkt einer Festwoche wird der Festakt auf dem Marktplatz am Freitag, 19.07., mit Kulturprogramm stehen. Nach Anbruch der Dunkelheit wird der Marktplatz festlich beleuchtet sein.

An den beiden folgenden Tagen schließt sich das historisch-kulturelle Bürgerfest - unter anderem mittelalterlicher Markt, ein Schwedenlager, Szenen aus der Biedermeierzeit und Musik aus zwölf Jahrhunderten - an.



Zur Festwoche erwartet Schweinfurt viele Gäste. Nach einhelligem Wunsch des Stadtrates sollen auch unsere ehemaligen jüdischen Mitbürgerinnen und Mitbürger teilnehmen.

Hiermit lade ich Sie zu einem Besuch in der Zeit vom 16. bis 23. Juli 1991 ein.

Die Stadt Schweinfurt würde die Kosten der Reise (Einzelperson 2.000 DM, zwei Personen zusammen 3.000 DM) und der Hotelunterkunft für eine Woche Aufenthalt tragen.

Ich bitte Sie, aus organisatorischen Gründen mir bis spätestens Ende Dezember dieses Jahres mitzuteilen, ob Sie meine Einladung annehmen. Über Ihre Zusage würde ich mich sehr freuen.

Mit freundlichen Grüßen

A handwritten signature in cursive script, appearing to read 'Petzold', written in dark ink.

P e t z o l d

**STADT SCHWEINFURT**  
**OBERBÜRGERMEISTER**

Herrn  
Gerhard E. Marx

Schweinfurt, 07.11.1990

8825 Kostner Terrace  
Skokie, Il. 60076  
USA

Sehr geehrter Herr Marx,

Ihr Bruder, Herr Charles H. Marks, teilte mir in einem Schreiben vom 20. August 1990 Ihre Adresse mit.

Leider war mir Ihre Anschrift nicht bekannt, so daß ich Sie bisher nicht zur 1.200 Jahrfeier des Namens "Schweinfurt" einladen konnte.

Das Versäumte möchte ich hiermit umso herzlicher nachholen.

Eine Urkunde vom 12. September 791 mit der ein gewisser Hiltrih für sich und seine Gattin Hruadun dem Kloster Fulda seinen Besitz in "suuinfurtero marcu" schenkt, erwähnt erstmals datierbar den Namen "Schweinfurt".

Unsere Stadt nimmt dieses geschichtliche Ereignis vor 1.200 Jahren zum Anlaß, 1991 ihren Namenstag zu feiern. Hierbei werden zahlreiche Schweinfurter Vereine, Verbände, Bürgerinnen und Bürger sowie die städtischen und die kirchlichen Einrichtungen vielfältige Jubiläumsbeiträge gestalten.

Im Mittelpunkt einer Festwoche wird der Festakt auf dem Marktplatz am Freitag, 19.07., mit Kulturprogramm stehen. Nach Anbruch der Dunkelheit wird der Marktplatz festlich beleuchtet sein.

An den beiden folgenden Tagen schließt sich das historisch-kulturelle Bürgerfest - unter anderem mittelalterlicher Markt, ein Schwedenlager, Szenen aus der Biedermeierzeit und Musik aus zwölf Jahrhunderten - an.

Zur Festwoche erwartet Schweinfurt viele Gäste. Nach einhelligem Wunsch des Stadtrates sollen auch unsere ehemaligen jüdischen Mitbürgerinnen und Mitbürger teilnehmen.

Hiermit lade ich Sie zu einem Besuch in der Zeit vom 16. bis 23. Juli 1991 ein.

Die Stadt Schweinfurt würde die Kosten der Reise (Einzelperson 2.000 DM, zwei Personen zusammen 3.000 DM) und der Hotelunterkunft für eine Woche Aufenthalt tragen.

Ich bitte Sie, aus organisatorischen Gründen mir bis spätestens Ende Dezember dieses Jahres mitzuteilen, ob Sie meine Einladung annehmen. Über Ihre Zusage würde ich mich sehr freuen.

Mit freundlichen Grüßen

A handwritten signature in cursive script, appearing to read 'Petzold', with a large, looping flourish above the first few letters.

P e t z o l d



Draft 1

Sehr geehrter Herr Oberbürgermeister,

Über Ihren freundlichen Brief habe ich mich sehr ~~gefremt~~ und auch im Namen meiner Gattin danke ich Ihnen vielmals. In dem selben Sinne danken wir Ihnen auch für die ~~Einladung~~ Scheinfurt zu besuchen, und wir ~~acceptiern~~ <sup>e für</sup> die Woche von dem ~~dem~~ <sup>Juli</sup> 16. bis 23. ~~dem~~ Juli, 1991. ~~die Stadt zu besuchen~~. Meine Gattin und ich ~~hoffen~~ Sie <sup>das</sup> persönlich kennen zu lernen.

Von anderen früheren Mitbürgern der Stadt hören wir dass Sie auch meiner Mutter einen Brief geschickt haben der aber wegen falscher Adresse wieder an Ihr Amt zurückgekehrt wurde. Die Adresse meiner Mutter, FRAU TONIA LEHMAN, ist: 570 Ft. Wash Ave., NYC 10033.

~~Ich lese aus Ihrem Brief heraus dass die Einladung von Dienstag bis Dienstag vorkommt.~~ Ich habe ~~mir~~ <sup>bemerkt</sup> auch ~~vorgekannt~~ das verschiedene Festlichkeiten <sup>waren</sup> ~~during~~ <sup>waren</sup> dieser Woche um den 1200. Geburtstag der Stadt zu feiern. Ich ~~wurde~~ <sup>in</sup> Ihnen ~~gerne~~ vorschlagen, ~~das~~ <sup>der</sup> als Rabbiner und jüdischer Lehrer, dass man an einem ~~Tag~~ <sup>an</sup> eine kleine Feier <sup>man den</sup> in ~~das~~ <sup>zeit</sup> ~~program~~ <sup>Zeit</sup> flüchtet ~~und~~ ~~damit~~ ~~an~~ ~~dieser~~ ~~Zeit~~ ~~dem~~ ~~Verlust~~ der jüdischen Mitbürger ~~sich~~ ~~in~~ erinnert ~~Das~~ <sup>Zeit</sup> beste ~~Tag~~ für so eine Feier, entweder in der Stadt selbst oder auf dem Friedhof, ~~ware~~ Freitag nachmittag oder Samstag morgens. Ich stelle mich bereit ein paar ~~W~~ <sup>gerne</sup> ~~orte~~ zu sprechen oder ein Gebet vorzulesen, oder stelle mich ~~zurück~~ <sup>wenn</sup> ~~wenn~~ <sup>sollte</sup> ein Rabbiner der sowieso in Deutschland amtiert sich bereit ~~stellen~~ <sup>stellen</sup> diese Gebete vorzulesen.

Als ich nach Heilbronn, mein Geburtsort, eingeladen wurde <sup>in 1985</sup> sprach ich in der Kilianskirche ~~an einem Wochentag~~; die Beamten ~~der~~ Stadt Heilbronn können sich noch auf unseren Besucherinnern.

Ich hoffe, in guter Zeit, von Ihnen oder Ihrem Amt zu hören und in der Zwischenzeit wünsche Ich Ihnen alles gute for 1991.

NOV.

Brief 2

Frau

Sher geehrter Herr Oberbürgermeister,

<sup>ich</sup> ~~Über~~ <sup>h</sup> ~~Iren~~ freundlichen <sup>hat</sup> Brief ~~habe~~ <sup>ich</sup> mich sehr gefreut und ~~meine~~ <sup>meine</sup> ~~Wife~~ <sup>ich</sup> danke Ihnen vielmals, ~~auch im Namen meiner Gattin.~~ <sup>für diesen</sup> In dem

selben Sinne danken ~~wir~~ Ihnen auch für die Einladung Schweinfurt zu besuchen, und wir acceptieren für die Woche von 16. bis 23. Juli 1991. ~~Meine Gattin und ich~~ <sup>wir</sup> hoffen, Sie dann persönlich kennen zu lernen.

Von ~~anderen~~ früheren ~~Mitbürger~~ der Stadt ~~hören~~ wir, dass Sie auch meiner Mutter einen Brief geschickt haben, der aber wegen falscher Adresse wieder an Ihr Amt zurückgekehrt wurde. Die Adresse meiner Mutter, FRAU TONI LEHMAN, ist: 570 Ft. Ave, N.X.C., 10033.

Ich habe bemerkt, dass verschiedene Festlichkeiten ~~zufinden~~ <sup>stattfinden</sup> während dieser Woche um den 1200. Geburtstag der Stadt zu feiern.

Darf ich Ihnen vorschlagen, als Rabbiner und jüdischer Lehrer, dass man an einem ~~der~~ Tage eine kleine Feier ~~in das Programm~~ <sup>dem</sup> ~~zufügt~~ <sup>man</sup> ~~erachtet~~ an dem ~~den~~ Verlust der jüdischen ~~Mitbürger~~ <sup>ERINNERUNG</sup> ~~in Erinnerung~~ <sup>zieht</sup>. Die beste Zeit für so eine Feier, entweder in der Stadt

selbst oder auf dem Friedhof, wäre Freitag nachmittag oder Samstag <sup>g</sup> ~~morgens~~. Ich stelle mich <sup>gerne</sup> bereit, ~~ein paar~~ Worte zu sprechen oder ein Gebet ~~vorzulesen~~ <sup>zusagen</sup>, oder stelle mich ~~gerne~~ zurück sollte ein Rabbiner, der sowieso in Deutschland amtiert, sich bereit stellen, diese Gebete ~~vorzulesen~~.

Ich ~~hoffe~~ hoffe, in guter Zeit von Ihnen oder Ihrem Amt zu hören und in der Zwischenzeit wünsche Ich Ihnen alles gute für 1991.

Hochachtungsvoll

Herr Oberbürgermeister Dr. Petzold  
Rathaus,  
Zimmer Nr. 230  
8720 Schweinfurt  
Germany

**STADT SCHWEINFURT**  
**OBERBÜRGERMEISTER**

Herrn  
Lou Walter  
12 Stephen Court

Schweinfurt, 23.07.1990

Woodcliff Lake New Jersey 07675  
USA

Sehr geehrter Herr Walter,

eine Urkunde vom 12. September 791, mit der ein gewisser Hiltrih für sich und seine Gattin Hruadun dem Kloster Fulda seinen Besitz in "suuinfurtero marcu" schenkt, erwähnt erstmals datierbaren Namen "Schweinfurt".

Unsere Stadt nimmt dieses geschichtliche Ereignis vor 1.200 Jahren zum Anlaß, 1991 ihren Namenstag zu feiern. Hierbei werden zahlreiche Schweinfurter Vereine, Verbände, Bürgerinnen und Bürger sowie die städtischen und die kirchlichen Einrichtungen vielfältige Jubiläumsbeiträge gestalten.

Im Mittelpunkt einer Festwoche wird der Festakt auf dem Marktplatz am Freitag, 19.07., mit Kulturprogramm stehen. Nach Einbruch der Dunkelheit wird die Innenstadt festlich beleuchtet sein.

An den beiden folgenden Tagen schließt sich das historisch-kulturelle Bürgerfest - unter anderem mittelalterlicher Markt, ein Schwedenlager, Szenen aus der Biedermeierzeit und Musik aus zwölf Jahrhunderten - an.

Zur Festwoche erwartet Schweinfurt viele Gäste. Nach einhelligem Wunsch des Stadtrates sollen auch unsere ehemaligen jüdischen Mitbürgerinnen und Mitbürger teilnehmen.

Hiermit lade ich Sie zu einem Besuch in der Zeit vom 16. bis 23. Juli 1991 ein.

Die Stadt Schweinfurt würde die Kosten der Reise (Einzelperson 2.000 DM, zwei Personen zusammen 3.000 DM) und der Hotelunterkunft für eine Woche Aufenthalt tragen.



Ich bitte Sie, aus organisatorischen Gründen mir bis spätestens Ende Oktober dieses Jahres mitzuteilen, ob Sie meine Einladung annehmen. Über Ihre Zusage würde ich mich sehr freuen.

Mit freundlichen Grüßen

A handwritten signature in cursive script, appearing to read 'Petzold', with a large, stylized initial 'P'.

P e t z o l d

# Hebrew Tabernacle of Washington Heights

551 FT. WASHINGTON AVENUE - NEW YORK, N. Y. 10033

(212) 568-8304

XI/13/90

DR. ROBERT L. LEHMAN, RABBI  
ROBERT M. BLOCH, CANTOR  
HENRY EHRENBERG, CANTOR EMERITUS

Religious School on Premises

PAUL A. KOHLMANN, PRESIDENT  
GUNTHER BAUMBLATT, TREASURER  
MRS. GERTRUDE MAIER, SECRETARY

Dear R -  
Vielen Dank für Ihren ~~sehr~~ <sup>freundlichen</sup> netten und  
persönlichen Brief, der mich sehr erfreut hat.  
Ich denke Ihnen auch für die zwei Bei-  
lagen ~~da~~ an denen Ich großes Interesse  
hatte.

Ich hoffe dass Ich die Archiven in  
Schi. persönlich sehen kann, vielleicht  
wenn die Einladung ~~noch~~ <sup>in</sup> meinem Vater's  
Geburtsort ~~zu~~ statt findet.

Ihre Grüsse an Ludi & Alfred habe  
ich weiter gereicht und Sie danken Ihnen.  
Ich hoffe dass wir <sup>wieder</sup> ~~uns~~ <sup>im</sup> nächsten Jahr  
besten Grüssen

DR. ROBERT L. LEHMAN  
RABBI, HEBREW TABERNACLE  
CONGREGATION  
551 FT. WASHINGTON AVENUE  
NEW YORK, NEW YORK 10033

23. November, 1990

Herr Oberbuergermeister Dr. Petzold  
Rathaus- Zimmer Nr. 230  
8720 Schweinfurt-Germany

Sehr geehrter Herr Oberbuergermeister :

Ihr freundlicher Brief hat mich und meine lb. Frau sehr gefreut und wir danken Ihnen vielmals fuer diesen. Gleichzeitig danken wir Ihnen auch fuer die Einladung, Schweinfurt zu besuchen, und wir akzeptieren fuer die Woche von 16. bis 23. Juli, 1991. Wir hoffen, Sie dann persoendlich kennen zu lernen.

Von anderen frueheren Mitbuerger der Stadt hoerten wir, dass Sie auch meiner Mutter einen Brief geschickt haben, der aber wegen falscher Adresse wieder an Ihr Amt zurueck kehrte. Die Adresse meiner Mutter, FRAU TONI LEHMAN, ist : 570 FORT WASHINGTON AVENUE, NEW YORK, N.Y. 10033.

Ich habe bemerkt, dass verschiedene Festlichkeiten waehrend dieser Woche stattfinden, um den 1200. Geburtstag der Stadt zu feiern. Darf ich Ihnen vorschlagen, als Rabbiner und juedischer Lehrer, dass man an einem Tag auch eine kleine Feier dem Programm zufuegt, an dem man sich an den Verlust der juedischen Mitbuerger erinnert. Die beste Zeit fuer so eine Feier, entweder in der Stadt selbst, oder auf dem Friedhof, waere Freitag Nachmittag oder Samstag morgens. Ich stelle mich gerne bereit, ein paar Worte zu sprechen oder ein Gebet zu sagen, aber stelle mich zurueck, sollte ein Rabbiner, der sowieso in Deutschland amtiert, sich bereit stellt, diese Gebete vorzulesen.

Ich hoffe, in guter Zeit von Ihnen oder Ihrem Amt zu hoeren, und in der Zwischenzeit wuensche ich Ihnen alles Gute fuer 1991.

Mit freundlichen Gruessen, auch im Namen meiner lb. Frau.

Hochachtungsvoll,

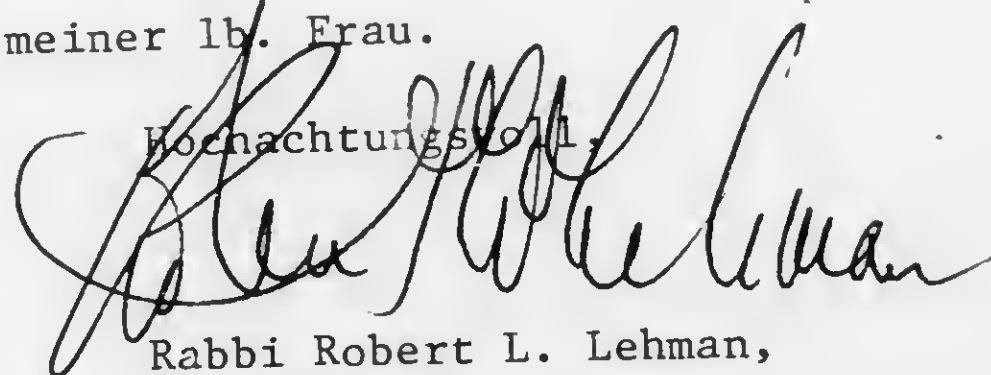

Rabbi Robert L. Lehman,  
D. Min., D.D.

RLL:lo



DR. ROBERT L. LEHMAN  
RABBI, HEBREW TABERNACLE  
CONGREGATION  
551 FT. WASHINGTON AVENUE  
NEW YORK, NEW YORK 10033

23. November, 1990

Herr Oberbuergermeister Dr. Petzold  
Rathaus- Zimmer Nr. 230  
8720 Schweinfurt-Germany

Sehr geehrter Herr Oberbuergermeister :

Ihr freundlicher Brief hat mich und meine lb. Frau sehr gefreut und wir danken Ihnen vielmals fuer diesen. Gleichzeitig danken wir Ihnen auch fuer die Einladung, Schweinfurt zu besuchen, und wir akzeptieren fuer die Woche von 16. bis 23. Juli, 1991. Wir hoffen, Sie dann persoendlich kennen zu lernen.

Von anderen frueheren Mitbuerger der Stadt hoerten wir, dass Sie auch meiner Mutter einen Brief geschickt haben, der aber wegen falscher Adresse wieder an Ihr Amt zurueck kehrte. Die Adresse meiner Mutter, **FRAU TONI LEHMAN, ist : 570 FORT WASHINGTON AVENUE, NEW YORK, N.Y. 10033.**

Ich habe bemerkt, dass verschiedene Festlichkeiten waehrend dieser Woche stattfinden, um den 1200. Geburtstag der Stadt zu feiern. Darf ich Ihnen vorschlagen, als Rabbiner und juedischer Lehrer, dass man an einem Tag auch eine kleine Feier dem Programm zufuegt, an dem man sich an den Verlust der juedischen Mitbuerger erinnert. Die beste Zeit fuer so eine Feier, entweder in der Stadt selbst, oder auf dem Friedhof, waere Freitag Nachmittag oder Samstag morgens. Ich stelle mich gerne bereit, ein paar Worte zu sprechen oder ein Gebet zu sagen, aber stelle mich zurueck, sollte ein Rabbiner, der sowieso in Deutschland amtiert, sich bereit stellt, diese Gebete vorzulesen.

Ich hoffe, in guter Zeit von Ihnen oder Ihrem Amt zu hoeren, und in der Zwischenzeit wuensche ich Ihnen alles Gute fuer 1991.

Mit freundlichen Gruessen, auch im Namen meiner lb. Frau.

Hochachtungsvoll,

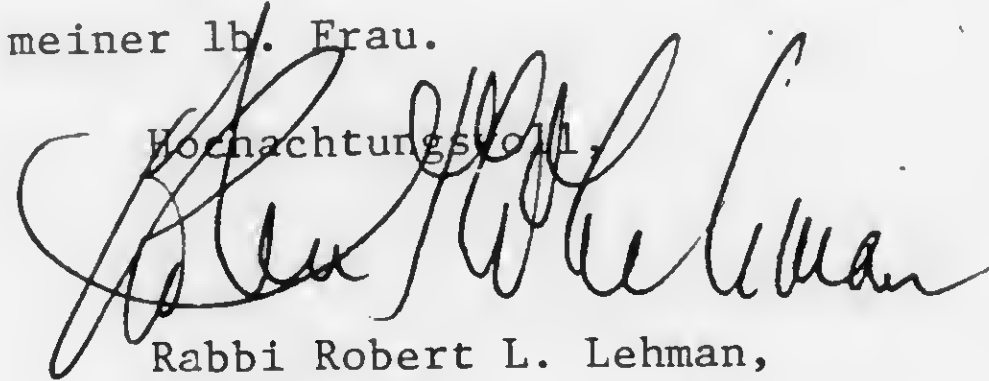

Rabbi Robert L. Lehman,  
D. Min., D.D.

RLL:10

GERARD E. MARX  
8825 KOSTNER TERRACE  
SKOKIE, ILLINOIS 60076

11/25/90

Dear Bob,

Just thought I let you know that I got an invitation from Schaeffert for their 1200 anniversary. Since you mentioned in your Rash Hashana card that you would be interested to be kept informed, I am enclosing copy of invitation.

I am giving this invitation a lot of thought. In the meanwhile I hope you received an invitation from Schaeffert, too.

Please keep me informed. My brother Charlie also got an invitation and I think he intends to go.

I hope everything is fine with you, Sami and your mother.

Please give my best regards  
to your mother.

You know most probably that  
that Katie has been quite sick.  
Fortunately she is coming along  
pretty well and we are keeping our  
fingers crossed.

Stay well and best regards  
to all  
Love,  
Sue J.

P.S. Have you heard of anybody  
else receiving an invitation  
from Schrieber?



Johannes C. Rust  
Journalist  
Archiv-Dokumentation  
Postfach 4334  
D-8720 Schweinfurt 11

Schweinfurt, den 27.11.1990

Sehr geehrter Herr Dr. Lehman,

ich bedanke mich ganz herzlich für Ihren Brief vom  
13. November.

Wie ich von Schweinfurts Oberbürgermeister Kurt  
Petzold erfahren habe, sind Sie bereits zur Fest-  
woche der 1200-Jahrfeier nach Schweinfurt einge-  
laden worden.

Wenn ich um diese Zeit auch offiziell wegen Ruhe-  
standes <sup>(63. Lebensjahr)</sup> ab 1.1.1991 nicht mehr aktiv im Presse-  
dienst bin, würde mich ein Zusammenreffen mit  
Ihnen sehr freuen. Zumal auch Ludi und Alfred ja  
mir ihr Kommen angesagt haben.

Wenn Sie -so hoffe ich - die ganze Juli-Woche  
in Schweinfurt bleiben werden, ergibt sich die  
Möglichkeit im Stadtarchiv gewünschte Familien-  
forschung anzustellen. Ratsam wäre es, jetzt sich  
schon gezielt einige Fragenkomplexe zu überlegen,  
sich mindestens mal einen ganzen Vormittag Zeit  
zu nehmen. Das Stadtarchiv besitzt einen ruhigen  
Lesesaal.

Stadtarchivar ist Dr. Uwe Müller im "Friedrich-  
Rückert-Bau" nahe der St. Johanniskirche in der  
Innenstadt.

Ich wünsche Ihnen eine gute Zeit  
und grüße Sie,

SHALOM (!)  
Johannes C. Rust

PS: Bitte richten Sie Ludi und Alfred freund-  
schaftliche Grüße aus.

NB: Falls gestempelte Briefmarken  
keinen Sammler finden, bitte  
mal zurück! Ein Philatelist  
dankt!



Aus der Schweinfurter Stadtgeschichte

## Berlinger nach Theresienstadt Rabbi Dr. Max Köhler überlebte

Vor den gewaltsamen Ausschreitungen gegen jüdische Geschäfte und Wohnungen nach der Pogromnacht 1938 blieb auch die Religionschule der ehemaligen Israelitischen Kultusgemeinde Schweinfurt in der Siebenbrückleinsgasse 14 nicht verschont. Sie zählte mit zu den bedeutendsten religiösen jüdischen Lehranstalten Unterfrankens für die Schüler aus dem Distrikts-Rabbinat Nord, das sich bis in die Haßberge hinein erstreckte.

Der verstorbene Schweinfurter Jude Willy Adler schildert in seinen Lebenserinnerungen „Meine Jugend in Schweinfurt“ (1904 bis 1934) - welche der Historische Verein 1987 in einem Büchlein herausgab - Details über das schulische Leben. An die geschändete Synagoge, die dann bei einem Bombenangriff ausbrannte, erinnert der Gedenkstein, dort wo sich heute der Parkplatz der Städtischen Sparkasse befindet.

Das Anwesen Siebenbrückleinsgasse 14 hatte die Kultusgemeinde 1866 von dem Bierbrauer Christoph Stremel erworben und für ihre Zwecke zu einem Gemeindehaus umgebaut. An dessen Rückseite erhob sich die Synagoge, auf der rechten Hofseite befand sich das religiöse Tauchbad (Mikweh), ein kleines

Schlachthaus für Geflügel und ein dem Kultus dienendes Gerätschaftsmagazin.

Im Erdgeschoß des vor gut zwei Jahrzehnten abgebrochenen Gemeindehauses war der Unterrichtsraum untergebracht, der gelegentlich auch als Betraum diente. Im gleichen tagten der Kultusvorstand und der Kultusdiener, im ersten Stock wohnte der Rabbiner. Den Kindern wurde ein „hervorragendes jüdisches Wissen vermittelt“, heißt es. Namen ehemaliger Schüler, wie Dr. Salomon Stein (bis 1934), gehörten zum öffentlichen Vortragsleben in Schweinfurt. Noch im Schuljahr 1932/33 gab Lehrer Arthur Berlinger 31 Kindern Religionsunterricht.

„Bereits 1923 hatte es in Schweinfurt erste Anzeichen einer starken antisemitischen Bewegung gegeben, die allerdings häufig auf Kritik der Honorationen der Stadt stieß“, schreibt Adler. Nach dem Pogrom 1938 konnte Lehrer Berlinger nur noch in Wohnungen seiner Schüler Unterrichtshilfe geben. Denn schon im März 1939 wurde die Gemeinde gezwungen, die Synagoge und das Gemeindehaus zu einem außerordentlich niedrigen Preis (34000 Reichsmark) an die Stadtverwaltung zu verkaufen. Die Gebäude wurden später als Feuerwehrdepots verwendet. Lehrer Berlinger wurde 1942 in das Getto Theresienstadt verschickt und kam dort um. Dem letzten Rabbi, Dr. Max Köhler, gelang es, nach England „auszuwandern“, wo er vor einigen Jahren verstarb. Von 1939 bis 1942, so hält Adler fest, zogen 221 Juden aus Schweinfurt in andere deutsche Städte um. Im gleichen Zeit-

raum wanderten 225 Juden aus. 39 starben in der Stadt.

Ob überhaupt noch ehemalige jüdische Mitbürger leben, die einst die Religionschule in Schweinfurt besuchten, ist uns nicht bekannt. Vielleicht ist darüber etwas zu erfahren, wenn im Juli die von der Stadt zum Bürgerfest Eingeladenen kommen, von denen noch ein größerer Kreis die Volks- bzw. höheren Schulen ihrer Heimatstadt besucht hat.

Unser Foto zeigt das Gebäude (Vorderseite) des Israelitischen Gemeinde- und Schulzentrums vor dem Abbruch in der Siebenbrückleinsgasse. *Johannes C. Rust/Foto Eichel*

### Peter Rüb nach Maximilian Kolbe

Bischof Dr. Paul-Werner Scheele hat zum 15. März den neu geweihten Priestern ihre Kaplanstellen angewiesen, wie der POW mitteilt. Peter Rüb ist dabei für die Pfarrei Maximilian Kolbe (ab 15. April Bad Kissingen) vorgesehen.

### Firmung am Sonntag

Firmung in Christkönig, auch für Heiliggeist, St. Josef und Maria Hilf ist am Sonntag um 8 Uhr. St. Peter und Paul mit St. Maximilian Kolbe folgt um 10.30 Uhr und St. Kilian auch für St. Anton um 15 Uhr. Weihbischof Bauer nimmt die Firmung vor.

#### Schweinfurter Tagblatt

Schweinfurter Zeitung, Tagespost und Kurier  
Schweinfurt: Verlags- u. Anzeigenleitung: Anita Götter; Redaktionsleitung und Stadt: Ludwig Wiener, Stellvertreter: Karl-Heinz Körblein; Landkreise: Herbert Kaiser; Sport: Hans Strauß (alle 8720 Schweinfurt, Zeughaus, Tel. 548-0).



## LANDKREIS SCHWEINFURT



## Mit über 100 km/h durch Schonungen

Schweinfurt-Land - Die zwei gravierendsten Verstöße bei den Geschwindigkeitskontrollen im Monat Februar in der Region Main-Rhön registrierten die Meßbeamten der Verkehrspolizei im Landkreis Schweinfurt.

In den Abendstunden am 11. des Monats passierte im Ortsbereich von Schonungen ein Pkw die Kontrollstelle auf der Bundesstraße 26 bei erlaubten 50 km/h mit dem unverantwortlichen Tempo von 102 Stundenkilometern. Auf der A 70 in Höhe Werneck wurde am 14. Februar ebenfalls in den Abendstunden ein Wagen mit 172 „Sachen“ gemessen. Die höchstzulässige Geschwindigkeit beträgt hier 100 km/h.

Insgesamt wurden im abgelaufenen Monat im Bereich der Polizeidirektion Schweinfurt bei 253 Kontrollen 67130 Fahrzeuge erfaßt. 4956 Kraftfahrer waren zu schnell. Damit beträgt die Beanstandungsquote 7,4 Prozent; sie liegt leicht über dem Durchschnittswert.

## Fußwallfahrt nach Vierzehnheiligen

Grafenrheinfeld - Unter dem Motto „Um den Frieden in der Welt“ findet zum dritten Mal eine dreitägige Fußwallfahrt nach Vierzehnheiligen vom 19. bis 21. April statt. Die erste Etappe führt nach Obertheres, die nächste nach Ebern. Am Sonntag, 21. April, wird man nach dem Wallfahrtsgottesdienst in Ebern nach Vierzehnheiligen ziehen. Mit Meditation, Gebet und Gesang soll die Wallfahrt jedem ein besonderes Glaubens- und Gemeinschaftserlebnis bringen. Da rechtzeitig Quartierbestellungen und die Verpflegungsorganisation erfolgen müssen, werden alle Teilnehmer gebeten, sich umgehend bei Wallfahrtsführer Robert Gießübel persönlich oder unter Telefon (09723) 7217 anzumelden. Schon heute wird darauf hingewiesen, daß am Ostermontag nach dem Hauptgottesdienst im Pfarrheim eine kurze Besprechung für alle Teilnehmer stattfinden wird.



Einen Liederabend im neuen Freizeitzentrum in Woigolshausen Bergtheim, die Söngerlust Graßlangheims Grußworte, die auch dem Ortsgeistlichen, Mänsignore Hermann Heilig, gratulieren. Folgende Mitglieder sind seit vier Jahrzehnten aktiv: Erwin D... zeigt den Mönnergesangsverein Frahsinn unter Leitung von Bernhard Chalupko. R... ten Jubilar Ort, Bürgermeister Bruna Strobel, Jubilar Zeißner und Vorsitzender Sch...

## Verkehrsberuhigte Straßenzüge

# Kanalbau geht Ende an Nur noch zwei Entlastung

Niederwerm - Der weitere Ausbau der Gasversorgung die Straßensanierung sowie die Erweiterung des Bauprogramms zur Kanalsanierung nahmen einen breiten Raum in der Sitzung des Gemeinderats ein. Wie Bürgermeister Peter Heusinger dazu ausführte, werden die Stadtwerke folgende Straßenzüge an die Gasversorgung anschließen: Reststrecke Goethe- und Gesamtlänge Friedrichstraße; Teilstrecke St.-Bruno-Straße zwischen der Kautzen-Schillerstraße; Ludwig- und Kautzenstraße in der Gesamtlänge, sowie die Steinstraße von Kautzen- bis Einmündung Martin-Luther-Straße, die ebenfalls zwischen Einmündung Steinstraße bis Von-Münster-Straße mit Gas versorgt wird. Die Stadtwerke hätten zugesagt, so das Ortsobershaupt, daß diese Straßenzüge bis zum Beginn der Heizperiode ab 15. 11. 91 mit Gas versorgt werden.

In der Sitzung des Sonderausschusses Straßen- und Kanalsanierung wurden die Ausbaukriterien festgelegt. Die Kantstraße wird unverändert bleiben, obwohl Anlieger Antrag auf Verkehrsberuhigung gestellt hatten. Die Straße habe Verkehrsbedeutung in der Nord-Süd-Achse. Für die Schillerstraße lag ebenfalls ein Antrag von Anliegern zur Verkehrsberuhigung vor; sie soll im Bereich zwischen Kant- und Friedrich-Ebert-Straße so ausgebaut werden, wie die Franz-Schubert-Straße. Der Teil zwischen Kant- und St.-Bruno-Straße wird verkehrsberuhigt wie die Goethestraße ausgebaut. Die Verwaltung wurde beauftragt beim entsprechenden Planungsstadium eine Teilbürgerversammlung abzuhalten; dies gilt auch für die Anlieger der Goethestraße und Friedrichstraße, die nur mit einem Gehsteig an der Südseite, ansonsten wie die Wilhelmstraße verkehrsberuhigt werden soll. Die

Ludwigstraße soll durch Stellplatzzeilen eine Verkehrsberuhigung erhalten. Die Kurvenradien werden ausgebaut und jeweils mit einem Baum bepflanzt. Ferner werden sie deutlich sichtbare Omnibushaltestellen sowie eine tatsächliche und optische Verengung erhalten. St.-Bruno- und Gutenbergstraße werden unverändert saniert.

Auf Vorschlag des Ing.-Büros Werb (Schweinfurt) werden die Pflasterquerrinnen am Anfang und Ende einer jeden verkehrsberuhigten Straße mit einer Wölbung versehen, um die Verkehrsteilnehmer auch optisch aufmerksam zu machen. Das Ing.-Büro wird in zirka zwei Wochen die endgültige Planfassung vorlegen. Nach Beratung im Ausschuß werden dann in einer Teilbürgerversammlung alle betroffenen Anlieger informiert.

Zur Kanalsanierung informierte das Ortsobershaupt, daß nur noch die beiden Entlastungskanäle in der

## CSU-Kreistagsfraktion:

# Kompostierung allein betreiben Höhere Kreisumlage notwendig?

Schwanfeld - In der jüngsten Sitzung der CSU-Kreistagsfraktion im Bürgerzentrum galt der besondere Willkommensgruß des Vorsitzenden Harald... dem ersten Bürgermeister Dr. Armin Röttgen, der der Fraktion

zurückgehenden Schlüsselzuweisungen und des Abschmelzens der Rücklagen verbunden mit wachsen...



**STADT SCHWEINFURT**  
**OBERBÜRGERMEISTER**

Herrn Rabbiner  
Dr. Robert L. Lehmann  
70 Park Terrace East

Schweinfurt, 05.03.1991

New York, N.Y. 10033  
USA

Sehr geehrter Herr Rabbiner Dr. Lehmann,

über Ihre Teilnahme zusammen mit Ihrer verehrten Gattin am Namensjubiläum unserer Stadt freue ich mich besonders.

Im Brief vom 23.11.1990 hatten Sie uns angeboten, für die eingeladenen jüdischen Mitbürgerinnen und Mitbürger eine Gedenkfeier zu gestalten und dabei ein Gebet zu sprechen.

Wir haben Ihre Anregung gerne aufgenommen und für Sonntag, 21. Juli 1991 um 10.00 Uhr eine Feierstunde auf dem Jüdischen Friedhof eingeplant. Einzelheiten des Ablaufs können wir nach Ihrer Ankunft in Schweinfurt abklären.

Wie Sie dem Jubiläumsprogramm entnehmen, das Ihnen bereits vorliegt, findet der Jubiläumsfestakt am Freitagabend statt. Den Auftakt bildet ein ökumenischer Gottesdienst in der St.-Johannis-Kirche. Dieser soll um 18.00 Uhr beginnen und gegen 19.30 Uhr beendet sein. Hierbei wird der Diözesanbischof von Würzburg Dr. Paul-Werner Scheele predigen.

Die Deutsch-Israelische Gesellschaft in Schweinfurt hat angeregt, einen Rabbiner zu bitten, während des Gottesdienstes einen Psalm und einige deutende Worte zu sprechen. Ich persönlich würde es sehr begrüßen, wenn die vielen anwesenden jüdischen Gäste sich auf diese Weise ebenfalls mit einbringen würden.

Für eine baldige Nachricht, ob Sie am ökumenischen Gottesdienst mitwirken werden, wäre ich Ihnen dankbar.

Mit freundlicher Empfehlung

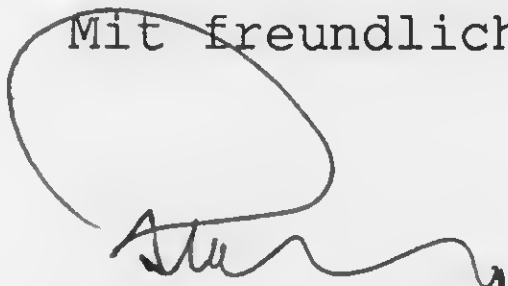

P e t z o l d

DR. ROBERT L. LEHMAN  
RABBI, HEBREW TABERNACLE  
CONGREGATION  
551 FT. WASHINGTON AVENUE  
NEW YORK, NEW YORK 10033

March 19, 1991

TO: All Friends from Schweinfurt

FROM: Bob Lehman

This note is being sent to all who have expressed an interest in going to Schweinfurt in July.

To bring you up to date, when the invitation was first extended to me, I responded by accepting with the suggestion that we can have a Jewish ceremony during that week. Within the last few days, I received an answer and now want to inform you of the essence of that correspondence.

a) We have been offered a ceremony at the Jewish cemetery on Sunday, July 21st at 10 A.M., which I am to conduct. In my response to this issue, I have asked whether Christians are also invited.

b) There will be an ecumenical service at a church on Friday, July 19th, at 6 P.M. I have been asked to participate with a few words as well as a prayer or Psalm, although the sermon will be given by the local Bishop; (whether he is Evangelical or Catholic, I do not know.) I was also asked to ask the Jewish participants to attend this service.

My response was on two levels. 1) I pointed out that some of our Jewish friends, especially the orthodox, may not be interested in attending this service because it is Shabbat and because it takes place in a church. 2) In the spirit of the invitation, I personally accepted the invitation to participate.

c) In the letter, there was reference to a "Deutsch-Israelische Gesellschaft". I have asked for an explanation of who these people are and what point of view they represent.

d) In a preliminary gathering of a small group of us, some time ago, the suggestion was made that a gift be given by our group to the city in gratitude for the invitation. This suggestion received a mixed response, but we decided that if we were to give a gift, it would have to be with a Jewish frame of reference, (such as a Menorah).

Please let me know how you feel about all of the above, and be sure to pass on this information to anyone who might be concerned with Schweinfurt.

R.L.L.



DR. ROBERT L. LEHMAN  
RABBI, HEBREW TABERNACLE  
CONGREGATION  
551 FT. WASHINGTON AVENUE  
NEW YORK, NEW YORK 10033

21. Maerz, 1991.

Herr Oberbuergemeister Petzold  
Rathaus-Zimmer # 230  
8720 Schweinfurt-Germany

Sehr geehrter Herr Oberbuergemeister,

Ich danke Ihnen fuer Ihren freundlichen Brief vom 05. 03. 1991. Meine Frau und ich hoffen, Sie bald begruessen zu koennen.

Ich freue mich mit Ihrer Einstimmung zu der Feierstunde auf dem juedischen Friedhof, und bin mit dem Datum (21. Juli, um 10:00 Uhr) sehr einverstanden. Ich hoffe, dass Sie dieses Ereignis bekannt machen werden, wenn das offizielle Program herausgegeben wird.

Der oekumenische Gottesdienst scheint mir eine besonders gute Idee zu sein, und ich werde natuerlich diesen Plan verbreiten. Ob alle juedische Gaeste an diesem Gottesdienst teilnehmen werden, kann ich natuerlich nicht beantworten, weil ich erwarte, dass Verschiedene orthodox sind, und ein Gottesdienst an einem Freitag Abend, der Beginn unseres Sabbat, und in einer Kirche, sie davon abhalten koennte.

Zur gleichen Zeit nehme ich Ihre Einladung gerne an, mit einem Beitrag eines Psalm/Gebet und einigen Worten an der Feier teilzunehmen.

Ich waere Ihnen sehr dankbar, wenn Sie mir mitteilen wuerden 1) wie lange die Ansprache sein soll. 2) ob der Bischof katholisch oder protestantisch ist. 3) wie lange die Feier auf dem Friedhof sein soll. 4) ob christliche Buerger dazu eingeladen werden, und 5) was die Deutsch-Israelische Gesellschaft darstellt.

Sie sind vielleicht interessiert zu hoeren, dass ich schon vor 5 Jahren an einem Gottesdienst in der Killianskirche in meiner Geburtsstadt Heilbronn, teilnahm.

Wir hoffen, bald wieder von Ihnen zu hoeren.

Mit freundlichen Gruessen,

DR. ROBERT L. LEHMAN, RABBI

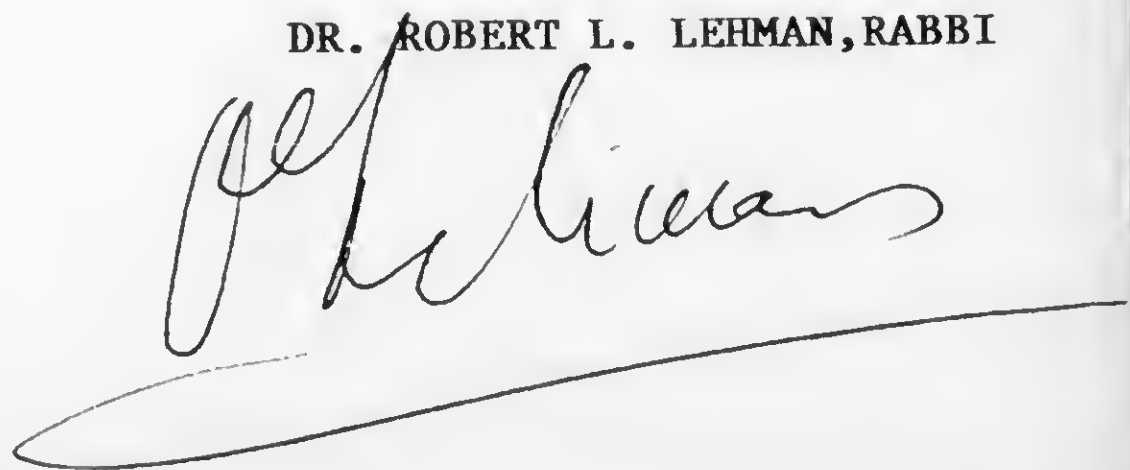



Dr. Robert L. Lehman  
Hebrew Tabernacle Congregation  
551 Ft. Washington Avenue  
New York, NY 10033

Stefan S. Frank  
273 Shingowack Trail  
Medford Lakes, NY 08055-2146

March 22, 1991

Dear Bob:

Thanks for your letter of March 19, 1991, which I found very interesting. I agree with you and shall try to be present at both services if at all possible. I also think that it is an excellent idea to give a gift to the city of Schweinfurt with a religious theme. Count me in for a contribution.

As you might know I am in touch with some of my former class mates. I had asked one of them to contact the city to find out what was going on.

He wrote that an extensive program has been planned for us from July 16 to 23, among which will be a visit to Wuerzburg, Volkach, Meiningen in Turingia, etc. He also sent me a cut out from the newspaper which I include here for your information.

We are doing well. My retirement was interrupted by being called back to work for about 6 weeks to take care of some unfinished business. Suzanne has a job with the township as a recycling coordinator. She also teaches English as a second language to some Asians. Plus tennis and other recreational activities. Andrea now has a practice as an DO internist and emergency room doctor in Union, NJ. Peter is with Campbells here and Cathy is married, lives in the Florida Keys with Husband Kevin and 2 year old Brian. Michael youngest daughter Irith had a second daughter this month. All seems to be well. The entire family has survived the attacks with a minimum of damage. Micheal was here last year and Liora, his oldest, was here this spring on a speaking tour with her husband Reuben. We spent a good time with her.

Please give my best to your wife and remember me to your mother. It will be nice to be able to see you, and not under funereal circumstances.

Looking forward to seeing all the old gang again!

All the best

*Suzanne sends her regards*

*Stefan*

MARTIN & LIESE HAAS

555 North Ave. - 21K

Fort Lee, N.J. 07024

March 24, '91

Dear Bob,

201- 947- 3543

Many thanks, for your letter (3-19-'91) we were happy to hear from you.&  
Re: the info ,that Schwft. forwarded to you.,  
We both will of course attend the Church serv, that Friday PM. with you/  
and also the Cemetery Services that Sunday A.M. as you mentioned...  
I contacted :L.Walter on Friday P.M. & your letter had not reached him as yet,  
but I read him your letter ,& we will all support this idea ,also called,  
Kirk Schloss ,who confirmed that he did receive yourletter ,likewise ~~ym~~ my  
Sister. During the day found out Levistein's Phone # in New Milford N.J.  
but no one answered as yet, also :Ruth Menasee (METZGER-STARK) in Fla. but  
also no answer ,Ruth accordingly was notified by Schwft, & is going but wanted  
to let her know of our gathering ,will try again. ..  
Should the Group in coming weeks need to meet , we will extend a 'WELCOME'  
to ALL, at our Apt. again..  
in the meantime ,want to wish you & your family ,GOOD HOYDAYS, ..and also  
for your up coming trip to ISRAEL ,Safe trip & ENJOY...  
"Looking forward to the week that willbe," with ALL our former friends,

Sincerely,



New York, March 24, 91

ALFRED STERN

900 West 190 St. 11 E  
New York, N.Y. 10040

Dear Dr. Lehman,

This is my reply, to your letter of 3/19.

a. I agree fully, that you lead a Jewish ceremony on the cemetery. I think, by inviting Christian people, they will be honored.

b. I agree with the church service, we all should attend, 6 P.M. in summertime is not Shabbat yet.

c. Let's wait for the answer, referring to the "Deutscher-Israelische Gesellschaft".

d. I support the idea, to present to Oberlingermeister PETZOLD a Menorah, I like Mr. Petzold very much, also Mr. Johannes Rust, he and his wife, show so much honest feelings to the Jewish people.

I did NOT know anything about <sup>a</sup> preliminary meeting, of a small group of us --- 22

My wife telephoned today with Elbe Moore (Mohrenwitz) and told her about your letter. She will get in touch with you, coming week.

Best regards  
Alfred and Inda Stern



① Schenfeld - 49 Cypress St, Tenafly 07670

②  
Hedberg  
900/190

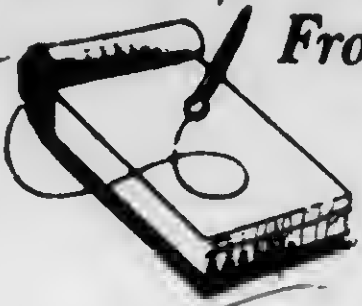

From the desk of

**R.L.L.**

Schweinfurt

Rosie ③ Baum  
Detroit - 313-557-1575

in My (daughter) 718-253-2301  
2311

→ 25216 Pierce Southfield Mich 48075

Nancy & Lisa Haas  
555 N Main

281-947-3543

④

Att: 21K

⑤ Ann Rosenberg 1512 Palisade Ave. 07024

Rabbi Koehler's daughter  
in Blyden

Mrs Ruth GRUMAN - 1420 40th, Blyden  
718-435-7883 11219

⑥ Edith Schlos Jacob  
76 Woodland Park Dr, Tenafly

⑦ Jon Waeter 12 Stephen Ct, Woodcliff Lake  
391-9547

⑧ Kirk Schlos - 3166 Monterey Dr  
Derrick, N.Y. 11566

Hayden Frank - 273 Sauganahack Trail  
Redford, N.J. - 08053  
609-953-1787

⑩  
Gardner

Charles D - 11 Robin Rd  
⑪ Sharnon, Va - 02067

---

Susan Wolff 34 Lawrence Ct  
⑫ Closter 07624  
768 - 8463

---

⑬ Kurt Weil?



Schweinfurt, 26.03.91

Sehr geehrte Dame, sehr geehrter Herr,

wir freuen uns, daß Sie die Einladung des Herrn Oberbürgermeister annehmen und die Stadt Schweinfurt im Rahmen der 1200 Jahrfeier besuchen werden.

Der Herr Oberbürgermeister hat die Schweinfurt-Information, Herrn Schnabel und Frau Molin, mit den Vorbereitungen für den Besuch der ehemaligen jüdischen Mitbürger in Schweinfurt betraut.

Beiliegend übersenden wir Ihnen ein Programm für Ihren Aufenthalt vom 16.7.-23.7.91 in Schweinfurt und ein Verzeichnis mit den Namen und Adressen der ehemaligen jüdischen Mitbürger, die die Einladung zum Besuch der Stadt Schweinfurt angenommen haben, bzw. deren Antwort noch aussteht.

Um Ihren Aufenthalt in Schweinfurt planen zu können, bitten wir Sie, den beiliegenden Fragebogen bis Ende Mai ausgefüllt an uns zurückzuschicken.

Mit freundlichen Grüßen

Hans Schnabel



Stadt

Schweinfurt · Postfach 4440 · 8720 Schweinfurt · Telefon 09721/51-0 · Telex 9721824=stsw · Telefax 09721/51265



CHARLES H. MARKS  
11 ROBIN ROAD  
SHARON, MASS. 02067

Sunday

Dear Bob.

Here's the picture of the  
memorial the Town erected  
at the site of our old synagogue.  
If possible, I'd like to have  
it back.

See what you decide to  
come up with a council policy!  
Looking forward to seeing you  
again.

Yours

Charlie

CHARLES H. MARKS  
11 ROBIN ROAD  
SHARON, MASS. 02067

March 30, 1991

Dear Bob:

Thanks for your letter regarding our trip to Schweinfurt. I must say I am happy you have been good enough to accept the "spiritual" leadership of the group and I agree with the responses you submitted to our hosts. An ecumenical service is a great idea and so is a service at the Jewish cemetery (although I don't understand what is being "offered" to us - I presume you would not need permission to conduct any service anywhere).

My position is that while we have been invited by Germans (even paying our way) those of us who have accepted the invitation are going as their guests and should behave as guests. I fully understand those who feel uncomfortable with an invitation to Germany but then these people should not go (at least they should not accept what is being offered).

I therefore agree that, as in normal civilized behavior, those who have accepted the invitation show their appreciation in the form of a gift and I think a Menorah (preferably made in Israel) would be an excellent idea. I suggest it should bear a suitable inscription - although, admittedly, this will take some careful thought. Anyway, count me in to contribute.

I would also propose that we plan a dinner of all the old former "Schweinfurters". I would be glad to make enquiries as to suitable restaurants etc. However, I would need to know how many you expect to see over there. You must have some idea.

Let me know if there is anything I can do to help make this a pleasant experience for all.

Best wishes

Charlie

PS: You probably have expenses for faxing, postage etc. for which you ought to be compensated. Just add this to the cost of the gift.

Tel.: 201-265-0345

MRS. JACK JACKEL  
733 Holly Str., New Milford, N.J. 07646

April 1st, 1991

Dr. Robert L. Lehman  
551 Ft. Washington Ave.  
New York, N. Y. 10033

Dear Bob:

Martin Haas forwarded a copy of your letter of March 19th regarding the invitation of the city of Schweinfurt and I would like to make the following comments:

I do not see any problem about attending an ecumenical service in a church at 6 P.M. on a Friday evening. I have always been in favor of anything that promotes better understanding between religions and have attended a number of them in our community and they have always been very well received by everyone. Since the service starts at 6 P.M., this is before the beginning of the Sabbath in the summer in any case.

I also cannot see any reason why Christians could not attend a ceremony at the Jewish cemetery.

However, I do not believe that the giving of a Menorah as a "Thank-You" gift would be appropriate. Where should it be displayed? I feel that it would be much more meaningful that we should get together and give money toward the erection of a stone in the Jewish cemetery in memory of the people from Schweinfurt who died in the camps and for whom there is no gravestone anywhere -- possibly listing the names of those deported. I have talked to several people who agree that

-- over --



this would be a good idea and you would probably even get people to participate who are not going along on the trip. However, I suggest that this be arranged as soon as possible so that the stone could be dedicated during the ceremony at the cemetery. It would not be difficult to get a list of the people that are coming from Schweinfurt and sending out a letter to everyone involved. Please let me have your comment.

Sincerely yours,

*Herta*

---

Herta Jackel  
nee Levistein

Friedel Rosenstock } Ft. Lee  
~~Ray Salmon~~

201-561-4865

2077 Center Ave

Ft Lee - 07024

---

no fist - no plaque

*Mrs. Jack Jackel*

---

*733 Holly Street, New Milford, N. J.  
07646*

April 10th, 1991

Dr. Robert L. Lehman  
551 Ft. Washington Ave.  
New York, N. Y. 10033

Dear Bob:

With reference to the conversation we had about the lists of people deported from Schweinfurt, I made some copies for you, also a history of the Jews in Schweinfurt that was in the book I mentioned.

I thought this might be of interest to you.

Kindest regards.

Sincerely,

*Herta*



Hauptamt

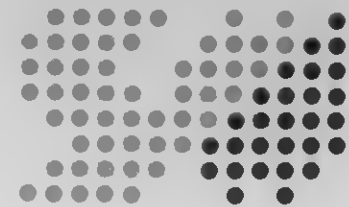

Stadt  
Schweinfurt

Stadt Schweinfurt · Postfach 44 40 · 8720 Schweinfurt

Herrn  
Dr. Robert L. Lehmann  
551 FT. Washington Avenue  
New York 10033

USA

Auskunft erteilt	Herr Schnabel
Verwaltungsgebäude	Brückenstr. 14
Zimmer-Nr.	--
Telefon (0 97 21) 51 -	533
Geschäftszeichen	10/6
Datum	15.04.1991

Sehr geehrter Herr Dr. Lehmann,

vielen Dank für Ihren Brief vom 21.03.1991, in dem Sie sich bereit erklären, sowohl bei der Gestaltung der Feierstunde am 21.07.1991 mitzuwirken als auch einen Beitrag zur Gestaltung des ökumenischen Gottesdienstes zu leisten.

Einzelheiten, insbesondere wie lange die jeweiligen Beiträge seien sollen, werden wir bei Ihrer Ankunft in Schweinfurt klären. Der in dem Brief des Herrn Oberbürgermeisters erwähnte Bischof, der auch die Predigt halten wird, ist ein katholischer Bischof. Es wird aber auch ein hoher Würdenträger der protestantischen Kirche anwesend sein.

Für die Feierstunde auf dem Friedhof haben wir etwa 1 Stunde vorgesehen. Sollte die Zeit nicht ausreichen, können wir aber gerne den Terminplan ändern.

Zu Ihrer Frage, was die deutsch-israelische Gesellschaft darstellt, kann ich Ihnen antworten, daß diese Gesellschaft in vielen Orten Deutschlands Niederlassungen hat. Die Mitglieder der Gesellschaft, sowohl jüdische als auch nicht jüdische Bürger, bemühen sich um die Gestaltung eines guten Verhältnisses zwischen den Staaten Deutschland und Israel. Sie halten Informationsabende ab, diskutieren miteinander und nehmen auch zu politischen Fragen Stellung.

Ich hoffe, Ihre Fragen ausreichend beantwortet zu haben, darf Ihnen auch im Namen des Oberbürgermeisters noch einmal für Ihre Bereitschaft danken und freue mich schon heute darauf, Sie in Schweinfurt persönlich kennenzulernen.

Mit freundlichen Grüßen  
i. A.

Schnabel

Teletex 9721824 = stsw  
Telefax (0 97 21) 51 265  
Girokonto:  
Städt. Sparkasse Schweinfurt  
(BLZ 793 500 00) Nr. 372

April 22, 1991

Dear Bob:

Many thanks for your letter which arrived shortly before Pesach.

Since receiving your letter I have been agonizing with the idea of returning to Schweinfurt. As you may recall in our conversation in New York, I have not been back since leaving in April of 1939.

My final decision is NOT TO GO. I have many reasons, but mainly I cannot bring myself to go and participate in ANY ceremony. Perhaps the wounds are still bleeding, or perhaps my wounds are deeper than all the other people. Also, I have to admit that I cannot in any way, shape or form participate in any service which will take place in a church on Shabbat.

As I write this letter, my feelings toward Schweinfurt and against any gathering or a FORGET AND FORGIVE policy are stronger than ever, and I am sure that I have made the right decision.

Perhaps at some future date we can meet in New York, and we can reminisce and look at the future.

I will write to Lou and Kurt separately. Again, many thanks for your personal efforts.

Sincerely,

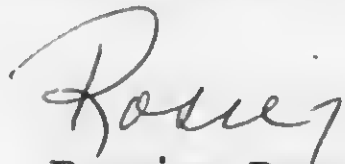

Rosie Baum  
25216 Pierce  
Southfield, MI 48075

DR. ROBERT L. LEHMAN  
RABBI, HEBREW TABERNACLE  
CONGREGATION  
551 FT. WASHINGTON AVENUE  
NEW YORK, NEW YORK 10033

April 23, 1991

TO: ALL FRIENDS FROM SCHWEINFURT

FROM: Bob Lehman

This note is written in order to inform you of some thoughts and decisions formulated by some of us at a gathering on April 21st. Approximately 22 of us met for social and food purposes, as well as to talk about our forthcoming trip to Schweinfurt. These are some of the issues which come into focus and we invite your reaction and participation.

1. The question had been raised re: the cemetery service on Sunday, July 21st, whether this service should not better be conducted at the monument marker where the Synagogue once stood (now a parking lot.)

After some discussion, we decided against this change of place because the printed program already has the cemetery listed and we felt that a change would confuse things and might even be interpreted as a sign of discourtesy.

2. The majority of us decided that we would attend the ecumenical service on Friday evening and the reception scheduled afterward. Not to attend, and to have our own Shabbat service or dinner, was felt to be improper under the circumstances; depending on the setting, we could still make a Motzi or chant a Bracha over the wine, etc.

3. We spoke again of giving a gift to the city; only one of us was adamantly opposed, while the rest of us went along with one condition, (voiced by me), that this gift ought to be placed in a proper setting. If we get that assurance, and one of us will call Schweinfurt, we agree to sponsor the gift and feel that each family will have to give a minimum of \$50, (more of this later.)

We saw one example of such a gift: a Menorah, which was an original work and quite intricate. The price was over \$500; some of us felt that we ought to investigate this further and perhaps come up with a gift just as strong but less expensive. Do we need to give Schweinfurt an "original"???

4. This subject brought us to another of equal importance; some felt that instead of a gift, we ought to opt for a suitable monument at the cemetery, "in memory of". The feeling of those assembled was that we ought to have both gift and monument.

On the other hand, one of us said that some type of placque is already affixed near the entrance to the cemetery but only one of us had seen it and others disputed its existence.

What we felt was that if there is a marker at the cemetery naturally there is no need for a second one. But, if there is NO marker, then we would want a small stone put up with a simple inscription reflecting our



DR. ROBERT L. LEHMAN  
RABBI, HEBREW TABERNACLE  
CONGREGATION  
551 FT. WASHINGTON AVENUE  
NEW YORK, NEW YORK 10033

feelings of memorial.

(Coming back to #3, ~~is~~ we have a marker and a gift, our contributions would, of course, have to be increased accordingly. Your gifts will soon be solicited, in the meantime, give this some thought.)

The rest of our discussion concerned simpler issues: when all of us would arrive, how long we would stay, when to go to Bad Kissingen for an outing, etc.

We all had a very good time, with generous hospitality and it was good seeing one another after such a long period of time. The feeling of friendship was such that our host made a "Shehechiyonu" which was appreciated by all.

Now we look forward to our coming together in July. Hope all of you are well. If you know of any Schweinfurters to whom this letter is not being sent, (I only have 16 families on my list), please feel free to circulate this report and also please feel free to write or call on any of the above.

Shalom,

P.S. Since writing the above, I have heard from Schweinfurt and want to bring you up to date.

a) The Cemetery Service has been scheduled for one hour. The writer did not respond to my question as to whether non-Jews will be invited.

b) The Bishop I asked about is Catholic, although a Protestant Clergy will also participate.

c) The German-Israel Fellowship seeks to establish good communication between the two groups and seems to me to be an Evangelical Group.

Mrs. Henry Lauer  
160 Cabrini Boulevard, Apt. 68  
New York, N. Y. 10033

04-28-91.

Dear Hilde

It was such a pleasure  
to talk to you. Enclosed you will  
find my check. I think it is a  
very fine gesture to present it. Please  
write a memorandum. Please give him  
my best regards.

I would appreciate, if you would call  
up a friend of mine. His name is  
Karl ~~James~~ Markert, Obere Strasse 9.  
Ich corresp. antwortete mit ihm once in  
a while and he is a very fine man.  
I sent him through you my best  
regards. We were neighbors. My

friend Levi Kuespert I will call one  
of those days.

And now, I wish you and all the  
other Schneinfelder a very pleasant  
trip. I would have loved to be with  
you, but I am scared to make  
such big trips.

But, I hope, to see you one of those  
days.

Farewell yours,

Rose



Kay Nussbaum  
14393 Yacht Club Boulevard  
Seminole, Florida 34646

Dear Hilde,

5/5/91.

Thank you for your nice letter. I agree with you - don't look back and go on with our lives. - My husband H.G. has also recovered and we are looking forward to joining everybody in Gek. I will have to make some inquiries as to transportation and hotel, as he is partially disabled. I had a letter from

Edith Jacobs (Schless) about  
giving a Memorial to the City.  
I disagree with that and  
only agree with Aerta Jacob's  
suggestion, to have a memorial  
put in the Cemetery.

I was sorry to hear about  
Marianne's misfortune, please  
give her regards.

Looking forward to seeing  
you in Ich. With warmest  
regards to you and your  
husband  
yours/  
Ray K.

DR. ROBERT L. LEHMAN  
RABBI, HEBREW TABERNACLE  
CONGREGATION  
551 FT. WASHINGTON AVENUE  
NEW YORK, NEW YORK 10033

May 1, 1991

Mrs. Rosie Baum  
25216 Pierce  
Southfield, Michigan 48075

Dear Rosie,

I have been out of town, and, therefore, am somewhat late in responding to your letter. I am sorry that you will not be with us when we meet in Schweinfurt, in July.

Incidentally, just to keep the record in perspective, the Ecumenical Service, in the Church, will be concluded before Shabbat begins in July. Also, as Rabbi Kohler's daughter indicated, that if she comes at all, she will spend Shabbat in the orthodox community in Wurzburg, and will return to Schweinfurt on Sunday morning for the sake of the cemetery service.

I understand your feeling, and hope that we will have an opportunity to meet in the near future, in some other place. With warmest personal greetings, I am

Sincerely yours,

DR. ROBERT L. LEHMAN  
Rabbi

RLl:sk



4/23/91

TO: All Friends from Schweinfurt  
FROM: Hildegard Schonfeld (Steinberger)

Ten couples met at the home of Fran and Lou Walter on Sunday, April 21, 1991, in order to discuss our forthcoming visit to Schweinfurt in July of this year.

There was general agreement that the following would take place:

1. All of us will attend an Ecumenical Service on Friday evening; Rabbi Lehman will take part in this service. The orthodox families will be spending Shabbat (Friday evening and Saturday) in Wuerzburg.
2. On Sunday morning a Memorial Service will be held at the Jewish section of the cemetery. The service will be conducted by Rabbi Lehman. Any one who wishes is invited to participate at the service.
3. The majority of us who attended the gathering at the home of the Walters, decided to present the City of Schweinfurt with a gift, as a token of our appreciation for the hospitality extended to us. The cost per "Schweinfurter" (excluding the Begleitperson), will be approximately US \$15.00, assuming that most everyone would participate. The idea is to give a gift symbolizing in some way our Jewish heritage, such as a beautiful Menorah, properly inscribed. Herta Jaeckel will be in touch with the Administration of Schweinfurt to make sure that the gift will be properly displayed after our departure.
4. Herta Jaeckel will also investigate whether there is a plaque at the cemetery in memory of the Jews from Schweinfurt who died in the Holocaust. If not, we will establish a monument which will be financed by our contributions and possibly financial help from the City of Schweinfurt. The approximate cost of such a monument has not been determined.

If you have any suggestions or questions, please feel free to contact me or any of the New York area participants who will visit Schweinfurt. I assume that everyone has received the list of names by now.

My address: Hildegard Schonfeld  
49 Cypress Street  
Tenafly, N.J. 07670

Telephone: 201 567-3531

Fax: 201 567-4819

I look forward to seeing you in Schweinfurt.

With warmest regards,

*Hildegard*

L. TELL  
298 Cricklewood Lane,  
London,  
NW2 2PX

1/5/1991

Dear Hilde,

Quite a surprise to hear from you after 50 plus years & I appreciate the effort you are making in organising this visit to Schweinfurt. I do not know yet whether I shall be able to come. However I am sending you £10 which should cover the US \$15.00 you mention, to pay for the token. I have not yet had a list of names, but will receive this shortly from Senta Buck (née Berlinger) who contacted me. In fact I only received the invitation to Schweinfurt a few weeks ago, as my address was not known to the authorities until recently & was submitted

by an ex school colleague. We went to Schweinfurt last year on a journey home from France & visited the cemetery where there is a plaque in memory of Jews who died, as far as I remember.

If ever you should come to London, I shall be very pleased to see you & hope that you will contact me when you come.

with best regards  
Ailo.



Musch Walker (born Saenger)  
12 Casablanca, Cape Road.  
PORT ELIZABETH. 6001

8th May 1991.

Rep. of South Africa.

Dear Hilde,

Your very interesting circular arrived here to-day and I am very impressed with your suggestions and I thank you for all your trouble in forwarding this letter to me. I am certainly in favour of all your suggestions.

Unfortunately at this stage I am doubtful if I shall be able to attend the forthcoming celebrations. But I want to assure you that what ever costs will be involved I shall certainly participate- what ever your kind suggestions may be. I shall transfer the funds over here, and you advise me of the amount involved. Please bear in mind that we are here involved with foreign exchange.

Please accept once more my personal thanks and I do appreciate all the work and your involvement in this venture.

With best wishes and do wish your time so precious  
may be well used for you (and me).

Yours sincerely

Musch Walker

5/9/91

Bob - I also had calls from:

Clair & Fred Strausser

Alfred Stern's Wife

Paul Weil

Some of the people who wrote, had also  
phoned me.

Aside from anything else, it has also  
become time consuming.

To be continued -

*Hilde*

phone (508) 465-3493

Mrs. Nora Zimmern  
54 Woodland Street  
Newburyport, Mass. 01950

Dear Hilde,

I received your letter and enclose in this letter  
a check for \$15.00, as a contribution towards a  
gift to the city of Schweinfurt.

with best regards, Nora Zimmern

*Nora (Gadis) Zimmern*



CHARLES H. MARKS  
11 ROBIN ROAD  
SHARON, MASS. 02067

May 9, 1991

Dear Bob:

I have been trying to call you a couple of times, but no answer - so here I am writing to you again concerning our trip to Schweinfurt.

Apart from trying to find out whether you are looking for \$50.00 or \$15.00 (per Hildegard Schonfeld) I would like to respond to your letter as follows:

#### THE Gift -

I reiterate that I think the Menorah is a great idea. And in my opinion that is all we should give - on this occasion. (If anybody else wants to erect a memorial or a plaque let them do it when they visit Schweinfurt on their own expense).

The gift of a Menorah represents not only our Jewish heritage but also a civilized way of showing our appreciation for the invitation (which obviously was made by the town without any legal duress). The inscription needs some thought and I would suggest it should be along the lines of a "memento" (NOT "appreciation") of this visit. (I have no strong feelings whether it is in English or German).

Another point: The Menorah should look substantial. While it does not have to be an "original", I don't want to see us look cheap.

#### Religious Service -

Regarding the Service at the cemetery I go along with the program although a service at the former temple grounds where the town erected a monument would perhaps have been a more appropriate alternative.

Well, Bob, I hope you'll get this issue resolved BEFORE we leave. Let me know if I can be of help.

Charlie

PS: I would appreciate it, Bob, if you would

return the photograph I sent you.

cc. Hilde Schonfeld

ATTENTION MRS SIDNEY SCHONFELD

JUAN SILBERSTEIN

BUENOS AIRES.

May 9, 1991

BELGRANO 583

Dear "Children from Schweinfurt"

I just received your round-letter, which I commented half an hour ago with Gretl over the phone and both of us want to point out the following:

- 1) I never go to the Synagogue, except twice a year, when I have "Jahrzeit" for my late parents, and I only will decide on the spot, whether I will attend to the Ecumenical Service on Friday Evening. The "festprogramm" is made out in such a tactful way that I feel, one should abstain from any "extra-wurst", but this is everybody's own business.
- 2) No objection at all, of course!
- 3) I too am of the opinion that one should not come with empty hands and so I bought already a gift, which I mean to hand over "ex Silberstein & Neumann", i.e. in the name of Fritz (Jakob Konen), Gretl and Lotte Neumann-Moser. I have nothing against your idea about the Menorah and it goes without saying that we will contribute with the \$15.- each but I am strictly against any imposition as to where this Menorah will be "properly be displayed" and in this case we prefer to remain anonymous. If I have guests and they bring me a gift with special conditions, I will be rather inclined to reject it, although my "kinderstube" will prevent me to do so.
- 4) I have been several times at the graveyard in Schweinfurt. There is no plaque with reference to the victims of the Holocaust - only 1 or 2 plaques of remembrance that this is a special part to be treated with reverence. There is a "Gedenkstein" in the Siebenbrueckleinsgasse, where the Synagogue stood. I feel that during the Fifties or maybe the Sixties one could have suggested to place a monument but not now after more than 40 years on the occasion of a very friendly act of hospitality, when the Schweinfurt Authorities have all former Jewish citizens join the festivities of the 1200th birthday of the City. According my opinion it is too late and only propense to create ill-feelings.

I am very much afraid that my comments arrive too late but nevertheless wanted to let you know our point of view without any intention to be aggressive - so please don't mind.

I too am looking forward with much pleasure to seeing all of you and am

with kind regards,

Dear Hilde, it might interest you that I am in steady contact with your cousin Hedy Stein.

Again regards

*Hans.*

Dear Hilde,

Thanks for your letter to all "Friends  
from Schweinfurt"!

As my brother Hans has already advised  
you, there is no more comment from my  
part. The only thing I should still like  
to add: If you will make a "Judenkapitäl"  
at the Jewish Cemetery which will be paid  
voluntarily by us, I find this O.K. - but  
I am against a "Monument", in which case  
the City of Schweinfurt would have to  
contribute, the less so as there exists already  
such a monument in the courtyard of the  
"Städtische Sparkasse", on the same spot  
where a Thron has been digged out and  
sent to England.

And with respect to the "Panoptik",  
I think we should not bother about where  
it will be "displayed". There exists a very

good Museum in Schweinfurt, where



such a monument in the courtyard of the  
"Städtische Sparkasse", on the same spot  
where a Thron has been dugged out and  
sent to England.

And with respect to the "Denkmal",  
I think we should not bother about where  
it will be "displayed". There exists a very

JUN- 6-91 THU 14:40

P. 04

good Museum in Schweinfurt, where  
many old Jewish relics are being  
exposed.

I do hope all the "problems"  
will be solved to everybody's satisfaction -  
and I, too, am looking forward to our  
"Wiedersehen in Schweinfurt".

Fondly Yours,

Goethl.

Paul M. Weil

405 Clarksville Road

Pittsfield, Illinois 62363

May 22, 1991

Dear Robert:

It was a surprise to get your nice letter and I was so glad to hear from you. I do agree with you fully and I feel the same way. Whatever you people out in N.Y. decide for a gift, it will be alright with me and I will help pay on it whatever my part will be. My wife and I were in Schweinfurt in September 1980 and then again in September of 1988. In 1988 our youngest daughter and her husband and 2 children were there with us. That time she and her family lived in England for a year where my son in law was in research for the Ford Motor Co. Both times we were there the people in Schweinfurt were very nice to us and sure made us feel welcome. Both times we were at the Jewish cemetery; I asked the mayor why my grandmothers tombstone was in a different place of my grandfathers; he told me that the Nazis did damage to them and they put them up as they found them. The Mayor speaks English because he graduated from Oklahoma City Highschool as a exchange student in 1957. I am very much interested about a monument at the cemetery, especially since I lost my parents and Uncles and Aunts. I would like for you to know that I live in a town where we have only two Jewish families; my wife is not Jewish and all three of our children have not been raised in that faith. You may know that I have been very active in peace issues in the Middle East, especially since my only brother was killed in the Arab-Israeli war in 1948. I was called to the White House two different times and helped with the Camp David agreement. You may be interested with the enclosed news clippings. We are taking our son who is a supervisor with the US Postal Service in San Antonio with us to Schweinfurt; we are paying for his flight, but both of our daughters wanted him to have the same experience that they had to get to see the town

where I was born. I finally got our tickets yesterday ordered; we leave St. Louis on TWA flight 720 on July 15th. at 5:00 pm and will get to Frankfurt at 10:30 in the morning of July 16th.

Again many thanks to you for keeping me informed what was going on. I also received a letter from Hildegard Schonfeld and one from Edith Schloss Jacobs. I personally disagreed with Edith letter. Looking forward to seeing all of you in Schweinfurt, I am with best wishes,

Sincerely,

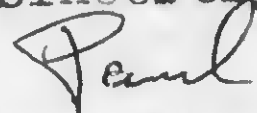

Paul M. Weil



THE WHITE HOUSE

WASHINGTON

September 20, 1990

Dear Mr. Weil:

Thank you for your thoughtful message and warm words of support. Your comments concerning the situation in the Persian Gulf region are greatly appreciated. I am heartened by the widespread support of the American people for the efforts to enforce United Nations sanctions aimed at bringing about a withdrawal of Iraqi troops from Kuwait and restoration of Kuwait's independence.

I enjoyed reading the enclosures you sent outlining some of your remarkable experiences. You are certainly a source of pride to your friends and colleagues in Pittsfield. God bless you.

Best wishes.

Sincerely,

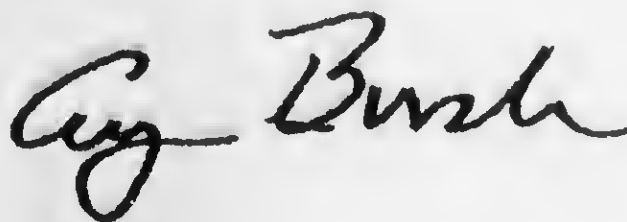
A handwritten signature in cursive script, appearing to read "George Bush".

Mr. Paul M. Weil  
405 Clarksville Road  
Pittsfield, Illinois 62363

# MEET THESE LUCKY PEOPLE

Prevents Explosion!



*To Mr. Paul Weil:  
The President and Mrs. Carter invite you to join them for the signing of the Egyptian-Israeli peace treaty on Monday, March 26, 1979, at two o'clock, North Lawn, the White House.*

**It's better to light one candle than to curse the darkness.**

## Eagle Employee Shows What Just One Person Can Accomplish

Paul Weil's involvement in Middle East events began in 1975 when he wrote to President Sadat to congratulate him on expelling the Russians from Egypt, and to urge a peace between Arabs and Jews.

In his letter, Weil noted both he and Sadat had lost brothers in the 1948 Israeli-Egyptian conflict, and it was time for peace. Sadat answered the response, and later letters as well from Weil.

Paul is a clerk for Eagle in Jacksonville, Illinois. He has been invited to the White House two times in 11 months. He has met President and Mrs. Carter, President Sadat, Prime Minister Begin, in addition to other Egyptian and Israeli dignitaries at both functions.

He was among several hundred people invited to witness the signing of the peace treaty between Egypt and Israel after 30 years of hostilities between the two countries.

"It was tremendous," Weil said. "I had tears in my eyes when Begin and Sadat spoke, and I had a feeling my brother hadn't given his life in vain."

Weil,

to the White House through efforts of Rep. Paul Findley of Illinois.

To get to the signing, Weil had to go through two security checks and sat in the sixth row of the gallery as the treaty was signed.

Since then, he has written to Yasser Arafat, Chairman of the Executive Committee of the Palestine Liberation Organization, to urge a return to peace.

Arafat answered with a letter written in Arabic, saying he was delighted and appreciated hearing from a citizen of the United States.

Weil's involvement is motivated by the strong feeling that the leaders of all sides in the strife that continually threatens world peace should receive more input from the "man in the street," and does his part by writing them letters. More importantly, the leaders respond by answering his letters.

Paul, and his wife Ruth, have raised three children. He has found his spare time occupied with talks to service clubs, churches, schools and lecturing at nearby colleges. He also finds time to serve as a Director for the Illinois Community Hospital in Pittsfield, Illinois.

# California and New York Separated by Language

The first-time visitor to California from the East Coast may have a bit of trouble with the language. The words sound the same, but the meanings are entirely different. Here are a few examples:

WORD	NEW YORK	CALIFORNIA
Capital	Wealth.	Sacramento.
Earth	Place where people struggle to make a living.	Soil in which flowers grow.
Growth	A bump or hard area just under the skin.	An internal process characterized by self-exploration and leading to transcendence, often activated by divorce.
Heavy	Burdensome.	Great in physical weight.
Meditate	To dawdle.	To relax the whole spirit.
New Yorker	A highbrow literary magazine.	A guy with pale skin using real estate section for a reflector.
Option	Right to buy or sell specific number of shares at a later date.	Life alternative or transition.
Plastic	Made in Japan.	Shallow.
Space	A parking space.	Mood or mental state.
Sport	A big spender or competitive game or event through which spectators sublimate hospitality.	An outdoor activity in which participant engages for pleasure or health.
Work	The essence of life.	Brief interlude between two weekends.

"Reprinted from Sunset Newsletter. Western Market Report published by Sunset, the Magazine of Western Living."

## The Dollar of the Future

A new small dollar coin was released nationally on July 2, which bears the image of Susan B. Anthony, an early pioneer for women's suffrage.

The new dollar coin is sized between the quarter and half dollar and weighs one-third as much as four quarters. It is a copper-nickel clad coin (as are all U.S. coins valued at 10¢ or greater). This composition has many advantages such as superior surface wear and appearance and relatively low cost to

produce. Further, because of the unique electrical resistivity and density of the laminate, it is very difficult to counterfeit or slug.

A minimum of 4½ million dollars will be saved yearly with the new coin, since the old large Eisenhower dollar cost 8¢ to produce, and each new Anthony dollar costs only 3¢ to produce. Further, the substitution of the dollar coin for

Dear Sirs;

I believe I can feel my seams start to give out and my canvas begin to tear. I



THE AMBASSADOR  
OF EGYPT  
WASHINGTON, D. C.

March 19, 1990

Mr. Paul M. Weil  
405 Clarksville Road  
Pittsfield, Illinois 62363

Dear Mr. Weil:

Thank you for your kind letter of March 8, with its fond sentiments for Ambassador Ghorbal and the Camp David Accords, and the present Middle East peace process in general.

Your involvement with the Camp David process remains a high tribute to your dedication to peace in my home region, for which you have my profound admiration and appreciation.

As always, let me know if your travels bring you here to Washington, D.C., so that we can arrange to get together again.

With greetings and best wishes, I remain,

Sincerely,



El Sayed Abdel Raouf El Reedy

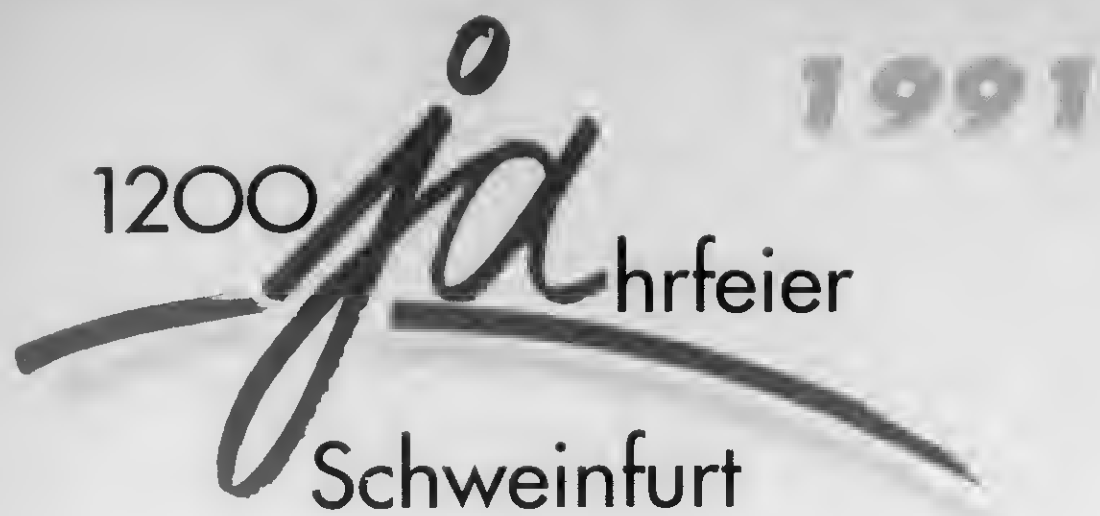

Herrn  
Dr. Robert Lehman  
Rabbi, Hebrew Tabernacle  
Congregation  
551 Ft. Washington Avenue  
New York; N.Y. 10033  
USA

Schweinfurt, 31.05.1991

Sehr geehrter Herr Dr. Lehman,

leider haben wir auf unser Schreiben vom 26.03.1991 noch keine Antwort von Ihnen erhalten. Aus organisatorischen Gründen ist es für uns sehr wichtig, den dem ersten Brief beigelegten Fragebogen sobald wie möglich von Ihnen ausgefüllt zurückzuerhalten. Wir fügen diesem Brief nochmals einen Fragebogen bei, falls Sie unser Schreiben vom März 1991 nicht erhalten haben sollten. Bitte schicken Sie diesen an die Schweinfurt-Information, Brückenstr. 14, 8720 Schweinfurt.

Mit freundlichen Grüßen

Hans Schnabel



Stadt

Schweinfurt · Postfach 4440 · 8720 Schweinfurt · Telefon 09721/51-0 · Telex 9721824=stsw · Telefax 09721/51265





& beautiful country of Australia.  
 I would be very grateful if you would  
 be so kind as to let me know.  
 I especially remember Rabbi Lehman's  
 mother <sup>as a child</sup> & her mother. My sister  
 Mrs Janai, Mrs Pinner, Israel will  
 most probably come to Melbourne,

JUN - 6 - 91 THU 14:41

P. 06

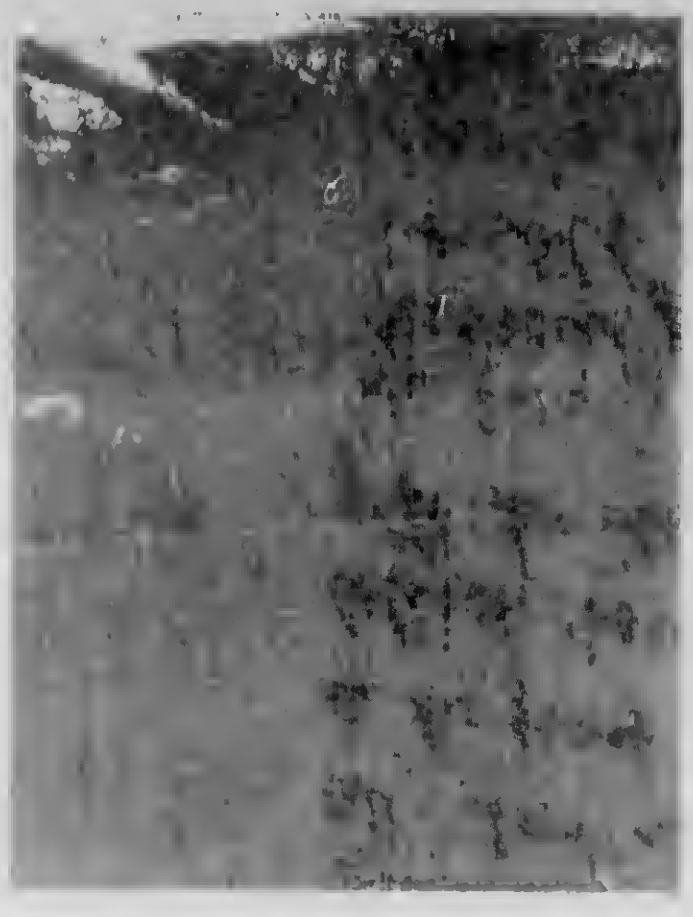

AUSTRALIA 65c

TO Mrs. Hellegard Schwartz  
 by express

Te no Fly N.Y. 0760

COUNTRY OF ORIGIN U.S.A.

SEND TO NAME AND ADDRESS

This is a  
 First Class  
 Mail  
 with postage  
 paid in  
 Australia

\_\_\_\_\_  
 \_\_\_\_\_  
 \_\_\_\_\_  
 \_\_\_\_\_  
 \_\_\_\_\_

The envelope is addressed in 1910 but date is July 1911  
 Every detail of the envelope is the same as the  
 envelope I have seen  
 I have seen the  
 envelope in the  
 collection of the  
 American Jewish Archives  
 at the University of  
 Michigan  
 Ann Arbor Mich  
 Hellegard Schwartz

JUN - 6 - 91 THU 14



FAX TRANSMISSION PAGE

DATE: 6/6/91

TO: RABBI ROBERT LEHMAN

FROM: HILDEGARD SCHNEFELD

NUMBER OF PAGES INCLUDING COVER PAGE: \* 7

MY FAX NUMBER IS: 201 567-4819

IF THERE IS ANY PROBLEM WITH THIS TRANSMISSION,  
PLEASE CALL 201 567-3531.

SPECIAL MESSAGE

GOOD NEWS

CHAS. KA. LEHMAN, RABBI, NEW YORK

AND RABBI ROBERT LEHMAN, NEW YORK

TO THE COMMUNITY

*Sabbat Feiern*

VON DEN BEMERKUNGEN, WIDERSCHEN

MITBÜRGER.

JULI 1991

N

"THE RABBI DAVID ELIAS CONVOYS THE JOY OF THE CHANUKAH  
MIRACLES BY BRINGING THE LIGHT OF LIFE, THE GADOLIM FROM  
THE SMALL DEVILS, A LIGHT BURNING IN THE DARK AND A LOVE  
BURNING IN THE HEART"



N

JUN- 8-91 THU 14:39

P. 02

THE ARTIST DAVID KLAGS CONVEYS THE JOY OF THE CHANUKAH  
STRUGGLE AS REPRESENTING THE FIGHT OF LIFE, THE GAZELLES FROM  
THE HORN OF AFRICA - A SIGN OF FREEDOM AND A LOVE  
SYMBOLIZING PEACE.

DER CHANUKAH LEUCHTER

Der Künstler, David Klags, schildert uns durch das Chanukah  
Fest, indem er die folgende Metapher:

Die Taube, das Symbol des Friedens,

Der Löwe, das Symbol der Kraft,

und

zwei Gazellen, als Symbol der Freiheit.

Der Leuchter ist das Werk von David Klags.

Die Kerzen des Leuchters werden jedes Jahr für acht Tage  
während des Chanukahfestes entzündet <sup>Es ist</sup> zur Erinnerung an  
die Befreiung der Israeliten zur Zeit der Makkabaer.

Als Symbole stehen zwei Gazellen als Zeigen der Freiheit,  
ein Löwe als Zeigen der Kraft und eine Taube als Zeigen  
des Friedens.

49 Cypress Street  
Tenafly, New Jersey 07670

6/11/91

TO: All Friends from Schweinfurt

This is an up-date to my letter of 4/23/91. It was so nice hearing from so many of you.

We have purchased a beautiful Menorah, suitable for a presentation, which will be properly inscribed.

The cost per "Schweinfurter" is US \$20.00. Should there be any excess funds received, the surplus will be donated to the Israelitische Kultusgemeinde in Wuerzburg or some other worthy cause.

Since I have advanced the money for the gift, I would appreciate your sending the US \$20.00 to me or you can give it to me in Schweinfurt. Please don't send any foreign currency checks, since it is too costly for me to deposit same.

To my knowledge, the establishment of a monument has not been pursued.

Time is passing very fast and it won't be long until we can greet each other at "THE REUNION".

With warmest wishes,

*Hilde*

Hildegard Schonfeld (Steinberger)

Dear Loni and Bob,

We are finally getting the show on the road. Hope the reality will be as much fun as the anticipation. Thanks for all your help. Now you can work on "the presentation".

Until then - *Hilde*

1200 *ja* hrfeier  
1991  
Schweinfurt

Herrn  
Dr. Robert Lehman  
Rabbi, Tabernacle  
Congregation  
551 Ft. Washington Avenue  
New York 10033  
USA

Schweinfurt, 7.06.91

Sehr geehrter Herr Dr. Lehman,

vielen Dank für die Beantwortung unserer Fragen.

Leider haben Sie uns nicht mitgeteilt, wann Ihr Flugzeug in Frankfurt landet.

Bitte teilen Sie uns Ihre Ankunftszeit und Ihre Flugnummer mit.

Sie werden von uns am Ausgang mit einem Schild mit der Aufschrift "Stadt Schweinfurt" erwartet.

Sollten Sie uns nicht antreffen, bitten wir Sie, sich bei der Information des Flughafens zu melden.

Ein Bus wird Sie nach Schweinfurt zum Hotel bringen.

Wir haben für Sie und Ihre Ehefrau ein Doppelzimmer im Parkhotel in der Zeit vom 16.7.-23.7.91 reserviert.

Wir freuen uns auf Ihren Besuch.

Mit freundlichen Grüßen

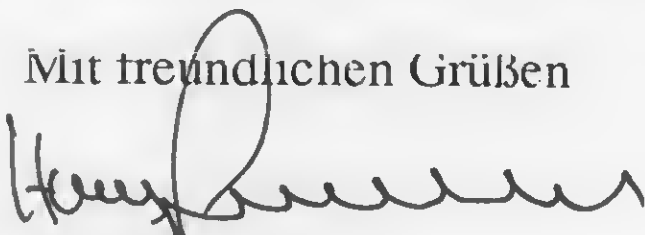
  
Hans Schnabel.





**Ruth E. Schweitzer**

Special Programs Co-ordinator  
Race Relations Directorate

---

**Ministry of Citizenship**

77 Bloor Street West  
20th Floor  
Toronto, Ontario  
M7A 2R9  
Telephone: 326-9711



Ontario

**Ruth E. Schweitzer**

Coordonatrice des programmes speciaux  
Direction generale des relations interraciales

---

**Ministère des affaires civiques**

77 ouest, rue Bloor  
20<sup>e</sup> étage  
Toronto (Ontario)  
M7A 2R9  
Téléphone : 326-9711



Ontario

Toronto, June 18, 1971

Mr.

Rabbi Dr. Lehman  
Schweinfurt. Germany.

Dear Dr. Lehman,

I am the daughter of Mrs. Ilse Selig (verw. Kramer) who was born in Schweinfurt in 1917 and with whom I am coming to the Celebration during the week of July 16-23 July.

My name is Ruth Schweitzer, now living in Toronto Canada. Your name has been given to me by the organizers of this big celebration coming up in Schweinfurt. I am a Program Coordinator in the Race Relations Directorate of the Ministry of Citizenship, part of the Ontario Provincial Government. My present responsibilities are anti-semitism and how to combat it. I will be staying in Germany for approximately four weeks and I am trying to contact people and organizations that can share with me what is being done these days in Germany in the area of Racial discrimination and very specifically against Anti-Semitism. (AS for example the video games, and all other nazi and neo-nazi activities.)

I would be extremely interested in all kind of information, printed material, and others that you have. Also it would be of extreme interest to me and my Canadian community to exchange information and material.

This trip to Germany hopefully will also allow me to explore part of my German roots (Epstein Family in Frankfurt, Schweitzer fami. in Berlin, Munchen, Augsburg and Schweinfurt my Selig-maternal- part of the family).

I am also reconstructing my past trying to make sense of history and come to terms with it. So this will be a combination trip to look for roots and a work trip where I would like to meet with people to discuss and see what is being done regarding anti-semitism / racism in Germany these days.

I would love to get in contact with you, during my stay in Schweinfurt, to start a dialogue and see what your organization/congregation is doing in the area of combating anti-semitism.

Hoping to see you and have a chance to discuss matters with you, or any other person you recommend or suggest,

I remain yours truly,

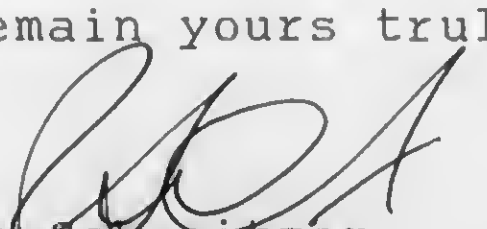
  
Ruth Schweitzer  
cont. page 2/



P.S. If you need to contact me before my arrival in Schweinfurt my Travel itinerary where I can be reached is:

28 July arrival in Frankfurt

6 to 11th of July CH-8127 Forch. Schulhausstrasse 8

tel 01-980-12 89 (at my cousin Mr. Robert Heymann)

11 to 15 of July Hotel Habis, Marie=Theresia Strasse 2a.,  
8000 Munchen 80. Tel (0 89) 4 70 50 71 fax (0 89) 4 70 51 01.

16-23 July (room might be under my mother's name Mrs. Ilse  
Kramer) Park Hotel, Hirtengasse 6a. Schweinfurt 8720

tel. 09-721-1277

24 to 28 . Hotel Bogota. Schlueterstrasse 45, 1000 Berlin 15

tel. 8 81 50 01

28 July 1st. Aug. back to Frankfurt.

(I am fluent in German if you prefer to carry the  
conversation/correspondence in German).

I would very much appreciate your help in finding these materials  
and information. An interesting exchange Canada-Germany could  
result of this our first attempt.

Thank you very much, and I am looking forward to meeting you in  
Schweinfurt.

## RETURNING TO GERMANY AFTER 50 YEARS

THE TOWN IN WHICH I WAS BORN ALMOST 60 YEARS AGO IS CELEBRATING ITS BIRTH SOME 1,200 YEARS AGO AND THE JEWISH SURVIVORS WHO HAD BEEN BORN IN THE TOWN ARE INVITED TO THE BIRTHDAY PARTY WITH ALL EXPENSES PAID BY THE TOWN.

THE TOWN HAD BOASTED ABOUT 1,000 JEWISH FAMILIES BEFORE 1939. IN ALL ABOUT 49 JEWS AND THEIR SPOUSES HAVE ACCEPTED THE TOWN'S INVITATION AND WILL PARTICIPATE IN THE FESTIVITIES. YESTERDAY I GOT TOGETHER WITH ABOUT 10 OF MY FORMER SCHOOLMATES AND THEIR SPOUSES. I HAVE NOT BEEN IN TOUCH WITH THESE PEOPLE FOR ABOUT 50 YEARS. THE REUNION BROUGHT UP MANY MEMORIES. I WAS NINE YEARS OLD WHEN I LEFT GERMANY IN 1940 AND I WAS PROBABLY ONE OF THE YOUNGEST CHILDREN IN THE JEWISH SCHOOL TO WHICH ALL JEWISH CHILDREN WERE FORCED TO ATTEND, AS PUBLIC SCHOOL WAS FORBIDDEN TO JEWS. FROM KINDERGARDEN UPWARD TO HIGH SCHOOL, WE WERE ALL IN THE SAME SMALL ROOM.

BY 1940 MY FORTUNATE SCHOOLMATES AND I HAD BEEN DISPERSED ALL OVER THE WORLD. THE FORMER CLASSMATES THAT I MET HAD SETTLED IN NEW YORK AND NEW JERSEY AREAS AND HAD GROWN UP AND ESTABLISHED SOUND CAREERS AND FAMILIES. MOST OF THE CLASSMATES WERE GRANDPARENTS BY NOW. IT WAS SOMETHING OF A SHOCK TO SEE THESE OLDER MEN AND WOMEN WITH GREY HAIR THAT I HAD LAST SEEN AS CHILDREN.

THE MEETING WAS HELD IN A FORMER CLASSMATES HOUSE AND WE MET TO DISCUSS THE UPCOMING TRIP AND THE FESTIVITIES PLANNED FOR US, THE JEWISH SURVIVORS OF THE TOWN. A SUGGESTION WAS MADE TO BUY A MEANINGFUL GIFT FOR THE TOWN IN APPRECIATION FOR THEIR HOSPITALITY. THE GROUP AFTER A SHORT DISCUSSION DECIDED IN FAVOR OF SUCH A GIFT (A MENORAH). ONE NEGATIVE VOTE WAS CAST AND THAT WAS MINE.

IT WAS RATHER SAD FOR ME AND PAINFUL TO BE THE ONLY NEGATIVE VOTE. (MY HUSBAND, A SURVIVOR OF BERGEN BELSEN WOULD HAVE VOTED WITH ME HAD HE ATTENDED THIS GET TOGETHER). HAD I NOT FELT VERY STRONGLY ABOUT THE MATTER I WOULD HAVE GONE ALONG WITH THE GROUP. I COULD NOT PARTICIPATE IN THE GIFT BECAUSE EVEN AFTER 50 YEARS, THE DEATH OF 90% OF MY FAMILY AT THE HANDS OF GERMAN NAZIS WEIGHS HEAVILY ON ME. ONE OF THE GROUP SAID WHY ARE YOU ACCEPTING THEIR HOSPITALITY IF YOU DO NOT FORGIVE THEM. YES, I FEEL AMBIVALENT AND MY QUESTION IS: WHAT HAVE THEY DONE WITH THEIR MEMORIES? I LOVED THE LAND AND I REMEMBER THE LAND OF MY BIRTH AND I WANT TO SEE IT ONCE MORE. I WANT TO VISIT ONCE MORE THE TOWN WHERE MY GRANDPARENTS, AUNT AND UNCLE AND MANY COUSINS LIVED AND REMEMBER. ALL EXCEPT VERY FEW. DISAPPEARED, BUT THEY DID NOT DISAPPEAR FROM MY HEART OR MEMORY. I DO NOT FORGIVE THE NAZIS NOR IS IT IN MY HEART TO FORGIVE AND FORGET.

I DO APPLAUD THE YOUNG GERMANS WHO COME TO VISIT AND SUPPORT ISRAEL BY BEING TOURISTS. I APPLAUD THIS NEW GENERATION WHO WANT TO MAKE AMMENDS TO US SURVIVORS. THESE YOUNG GERMANS ARE INNOCENT OF THE TERRIBLE YEARS THAT COST US SO DEAR.

PAGE 2

ONE OF THE REMARKS BY A PARTICIPANT AT THE MEETING WAS, "I HOPE WE JEWISH GUESTS WILL BEHAVE OURSELVES AND NOT CALL NEGATIVE ATTENTION TO OURSELVES". THIS IS 50 YEARS AFTER THE JEWISH CATASTROPHE AND JEWS ARE STILL OF THE OPINION, IF THEY WILL BE VERY GOOD AND VERY CORRECT BAD THINGS CANNOT HAPPEN.

I TOOK EXCEPTION TO THIS REMARK AS I HAD MADE UP MY MIND LONG AGO THAT I WOULD NEVER BE SILENT AGAIN ABOUT UNJUST REMARKS OR DEROGATORY REMARKS AGAINST MY PEOPLE OR DEROGATORY REMARKS MADE BY MY PEOPLE AGAINST MY PEOPLE.

I DO NOT KNOW IF THE JEWISH POPULATION OF 1933 UP TO 1940 BEING THE MINORITY WHICH IT WAS IN MY TOWN COULD HAVE GOTTEN ANYWHERE HAD THEY VOICED THEIR DISSENT AGAINST THE ENCROACHING NAZI MENTALITY AND PROPAGANDA PREVELANT AT THE TIME. I DO KNOW THAT THEY DID NOT TRY BECAUSE THEY WERE OF THE BELIEF THAT THE GOOD GERMANS WOULD COME TO THEIR AID AND IF THEY WERE VERY GOOD CITIZENS AND IF THEY WOULD NOT ROCK THE BOAT THE BAD TIMES WOULD PASS.

THE BAD TIMES DID PASS AFTER 6 MILLION DIED AND THERE HAD BEEN SUCH A SILENCE FROM THE ENTIRE WORLD AND FROM MOST OF MY FELLOW JEWS.

I DO NOT FEEL THAT OUR VISIT WARRANTS A GIFT. THE FACT THAT SOME OF US SURVIVED AND ARE HERE TO BEAR WITNESS TO OUR TENACITY TO CLING TO LIFE SHOULD BE SUFFICIENT GIFT FOR THOSE GERMANS WHO WANT TO MAKE SOME GESTURE OF GOOD WILL TO THOSE OF US WHO REPRESENT THE SURVIVING JEWRY OF THEIR (OUR) TOWN.

I SINCERELY HOPE THAT MY POSITION WILL PERSUADE YOU, MY BROTHER AND SISTER JEWS TO CONCUR WITH ME IN THIS MATTER.

LOOKING FORWARD TO SEEING YOU, I AM WITH BEST REGARDS,

EDITH SCHLOSS JACOBS

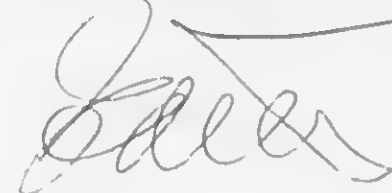



DR. ROBERT L. LEHMAN  
RABBI, HEBREW TABERNACLE  
CONGREGATION  
551 FT. WASHINGTON AVENUE  
NEW YORK, NEW YORK 10033

May 9, 1991

Mrs. Edith Jacobs  
76 Woodland Park Drive  
Tenafly, New Jersey 07670

Dear Edith,

This note is just to acknowledge your letter to the group concerning itself with a return to Schweinfurt. I appreciate your sentiments today, as I have from the very beginning, but feel that we should follow the majority on this issue.

We can discuss this, as well as the other issues you raise, for days and weeks without end, but I think the real discussion will only take place after our visit and our return to the States.

If, of course, there is a large sentiment in favor of your position, we need to reconsider as soon as possible.

Warmest personal greetings, as always.

Sincerely yours,

DR. ROBERT L. LEHMAN  
Rabbi

RLL:sk

Im folgenden finden Sie die Namen und Anschriften der ehemaligen jüdischen Mitbürger der Stadt Schweinfurt, die die Einladung zum Besuch der Stadt Schweinfurt anlässlich der 1200 Jahrfeier angenommen haben, bzw. deren Antwort noch aussteht:

Baum, Rosie  
25216 Pierce  
Southfield, Mich.  
USA

Beifus, Alice,  
V. Salomous Center  
44100 Kfar-Saba  
Israel

Benario, Lore  
300 Winston Drive  
Cliffside Park  
N.J.  
USA

Buck, Senta  
124 High Road  
Bushey Heath/Herts.  
England

Calvary, Margarita  
c/. de la Azalea, 92 - 3.2  
El Soto de la Moralja  
E-28100 Madrid  
Spanien

Cohn, Heinz  
Emil-Zola 1  
75282 Rishon-le-Zion  
Israel

Frank, Stefan S.  
273 Shingowack Trail  
Medford Lakes, NJ 08055  
USA

Galewski, Klara  
Nofim Tower  
Henrietta Szoldstr. 2  
Jerusalem 96 784  
Israel

Goldmeier, Max  
1534 Rica Place  
Valley Stream N.Y. 11580  
USA

Gruman, Ruth  
142040 th ST  
Brooklyn N.Y. 11218  
USA

Haas Martin  
555 North Ave.- 21k  
Fort Lee, N.J. 07024  
USA

Helft-Brummer, Liselotte  
Echeverria 3337-30-E  
1430 Buenos Aires  
Argentinien

Herzog, Senta  
14 Herrick Avenue Dix Hill  
N.Y. 11364 New York  
USA

Hirsch, Herbert M.  
29a Rennes, St. Tiron 36000  
Israel

Jacobs, Edith  
16 WEoodlang PR Dr.  
Tenafly 01610  
N.J.  
USA

Jäckel, Herta  
733 Holly Street  
New Milford, N.J. 07646  
USA

Jaeger, Margot  
Rua Barao de Capanema 252 Apt. 72  
01411 Sao Paulo  
SP Brasilien

Janai, Ilse  
Kfar- Pinnes 37920  
Pardeß-Channah 37000  
Israel

Kahn de Neumeyer, Irma  
Estrada 2750 5 piso  
1636 Olivos, Prov. de Buenos Aires  
Argentina

Kemeni, Marianne  
Haifa, Beth-Joles  
Kikar- Harakafot 1  
34 745 Haifa  
Israel

Kramer, Ilse  
1117 Buenos Aires  
Beruti 2446, 6°p, Dep. B. Buenos Aires  
Argentinien

Labo, Rosi Ruth  
Hatischbi Str. 71  
Haifa, 34523, Israel



Lauer, Mrs. Henry  
160 Cabrini Boulevard Apt. 68  
New York, N.Y. 10033  
USA

Lehman, Dr. Robert  
Hebrew Tabernacle Congregation  
551 Ft. Washington Ave.  
New York, N.Y., 10033  
USA

Lerchenthal, Trude  
Sinaistr. 4  
34 745 Haifa  
Israel

Manasse, Ruth  
30901 N.W. 48th Ave.  
Lauderdale Lakes, Fl. 33313

Marks, Charles H.  
11 Robin Road  
Sharon. Mass. 02067  
USA

Marx, Gerard E.  
8825 Kostner Terrace  
Skokie, Illinois 60076  
USA

Meyer, Anna  
31 Hilston- Road  
3189 Moorablin-Melbourne  
Australien

de Moser, Charlotta N.  
Florida 577  
Tesira  
1005 Buenos Aires  
Argentinien

Moore, Justin M.  
102-23 68th Avenue  
Forest Hills, New York 11375  
N.Y.  
USA

Nahari, Aviva  
Tabotinsky 42,  
22384 Nahariya  
Israel

Nussbaum, Kay Mrs.  
14393 Yacht Club Boulevard  
Seminole, Florida 34646  
USA

Ronen, Jacob  
19335 Doar Na Israel  
Ein Dor  
Israel

Rosenberg, Marianne  
1512 Palisades Ave., (16H)  
Fort-Lee, N.J. 07024  
USA

Salmon, Friedel  
2077 Center Avenue  
Fort-Lee N.J. 07024  
USA

Siebenberg, Lieselotte  
46 Glenwood Road  
Plainvieu, N.Y. 11 803  
USA

Silberstein, Juan  
Belgrano 553  
Buenos Aires  
Argentinien

Schloss, Kirk  
3166 Monterey Drive  
Merrick, N.Y. 11566

Schonfeld, Hildegard  
49 Cypress Street  
Tenafly, New Jersey 07670  
USA

Stern, Alfred  
900 West 190th Street, Apt. 11E  
New York, N.Y. 10040  
USA

Strauss, Fred S. und Claire  
210 West 89th Street, Apt. 10-G  
New York, N.Y. 10024  
USA

Tell, Liselotte  
298 Cricklewoodlane  
London  
NW 2 2PX  
Great Britain

Walker, Martha  
12 Casablanca  
Cape Road  
6001 Port Elizabeth  
Rep. of South Africa

Walter, Heinz  
Rua 24 de Outubro, 340 - Apt. 71  
90460 Porto Alegre - RS Brasilien

Walter, Lou  
12 Stephen Court  
Woodcliff Lake, New Jersey 07675  
USA

Weil, Paul. M.  
405 Clarksville Road  
Pittsfield Illinois 623363  
USA

Wolf, Susan  
34 Laurence Court  
Closter, N.J. 07624  
USA

Zimmern, Nora  
54 Woodland Street  
Newburyport, Mass. 01950  
USA



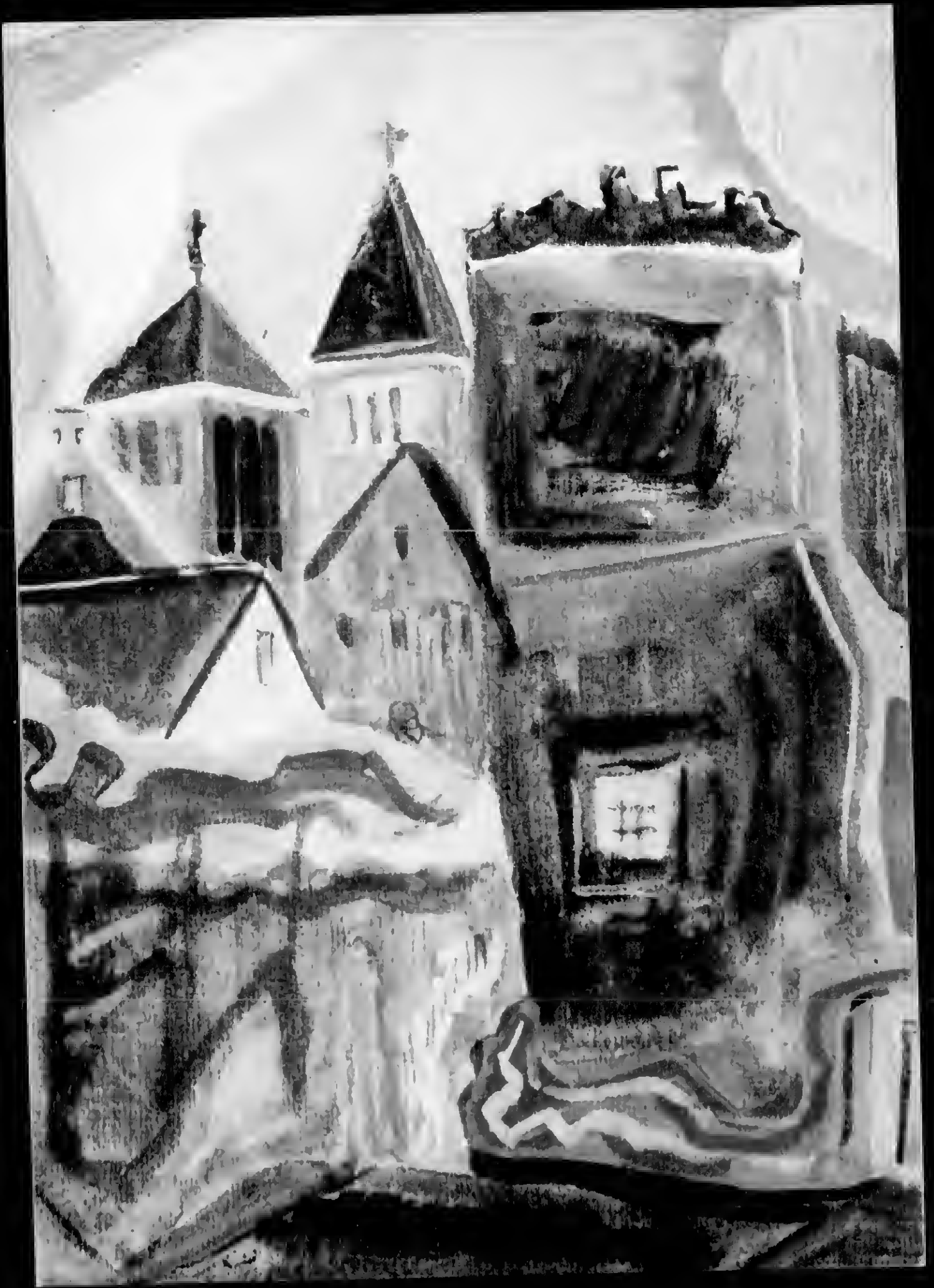

Margarita Calvary  
-Paisaje-

31.7.91

Dear Friends,

as only at the last moment of our stay in Schweinfurt it occurred to us that we had a present for everybody, but none for O.B. Petzold, I got the idea to send him, in the name of all of us, a small picture painted by myself on the occasion of one of my former visits to Schweinfurt (the photograph of which is on this post-card - the original is painted with acrylic colours on paper, measure 18 x 25 cm., with passe-partout and frame: 34 x 42 cm.)

I hope everybody agrees. With fondest regards,  
Margarita Calvary (Gretl Silberstein)

POR AVION

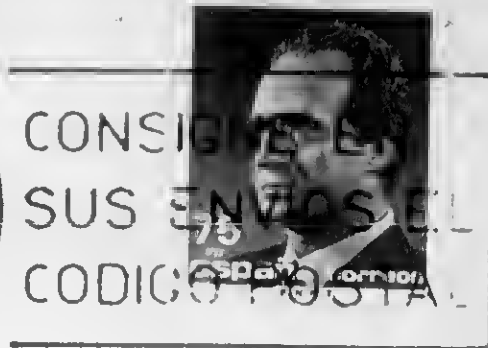
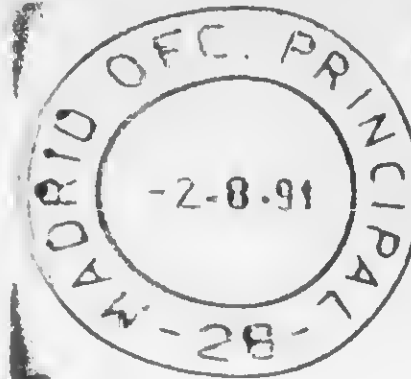

Dr. Robert Lehman  
Hebrew Tabernacle Congregation  
551 Ft. Washington Ave.  
New York, N.Y. 10033

USA



*C/. de la Aralea, 92-3<sup>o</sup> 2*  
*El Soto de la Moraleja*  
*28100 Madrid*

RABBI A. STANLEY DREYFUS  
9 PROSPECT PARK WEST  
BROOKLYN, NEW YORK 11217

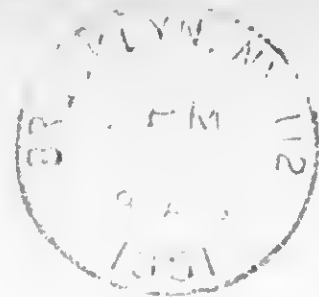

Rabbi Dr. Robert L. Lehman  
Hebrew Tabernacle  
551 Fort Washington Ave.  
New York, NY 10033

172.12  
44.56  

---

127.56

88.53  
46.46  

---

42.07



~~9~~  
582

**Sheraton Frankfurt**  
HOTEL

1000 FRANKFURT MAIN 75 WEST GERMANY, FLUGHAFEN FRANKFURT HIGHWAY MAIN  
TELEFON 069 6977 0 TELEFAX 069 69 72209 T LEX 1181294

**ITT Sheraton**

WORLDWIDE HOTELS, INNS, RESORTS & ALL SUITES

Sept  
~~Main/Free/Ref~~  
~~RH~~  
~~2nd~~  
~~TK~~  
~~Samos/ST~~  
~~TT~~  
~~School~~  
~~list~~  
~~Reas~~  
~~Richard~~  
~~Edis Is~~

Northdale-683-1403



no  
St Frank  
~~Goldweiser~~

Yes 8/2  
Schloss  
Wolf  
2 Marx  
Schnefeld  
Kocut  
Haas  
Lou W  
Zachal  
Goldweiser  
H. Walker, SAJ  
Zlotko  
Leuk  
Dreyf  
Michael  
Walter  
Fred G  
Agathe  

---

Aufbau  
Berger Rec.

HEBREW UNION COLLEGE —  
JEWISH INSTITUTE OF RELIGION

3101 Clifton Avenue • Cincinnati, Ohio 45220-2488

THE PRESIDENT

Rabbi Robert Lehman  
Hebrew Tabernacle  
551 Ft. Washington Avenue  
New York, New York 10033





HEBREW UNION COLLEGE—JEWISH INSTITUTE OF RELIGION  
*Cincinnati • New York • Los Angeles • Jerusalem*

OFFICE OF THE PRESIDENT

3101 CLIFTON AVENUE • CINCINNATI, OHIO 45220-2486  
(513) 221-1875

August 7, 1991  
Av 27, 5751

Rabbi Robert Lehman  
Hebrew Tabernacle  
551 Ft. Washington Avenue  
New York, New York 10033

Dear Bob:

Thank you so much for thinking of me and sending me the most interesting talk which you gave in Germany. It certainly brought back a great many memories for me of my background.

Dee and I heartily reciprocate your best wishes.

Sincerely,

Alfred Gottschalk

AG/ns



RABBI A. STANLEY DREYFUS, Ph.D., D.D.  
Nine Prospect Park West  
Brooklyn, New York 11215  
(718) 638-1797

August 8, 1991

Dear Bob,

Marianne and I thank you for sending us a copy of the remarks you made in Schweintrost. You write a superb German - because I can penetrate it without resorting to a dictionary or to my living lexicon - Marianne.

Seriously, we were very much moved by your simple, utterly sincere eloquence. I have no doubt that many a tear was shed by those who heard you in the church. Marianne asks me to tell you how deeply impressed she is by your words. I think she hears in it - as do I - some echo

of her grandfather.

We are grateful to you!

Kindest regards to Ilona, and, in  
advance, a עם אהבה ורחמים

Ever,

*Samuel*



איחוד  
ליהדות  
מתקדמת  
באמריקה

# Union of American Hebrew Congregations

SERVING REFORM JUDAISM IN NORTH AMERICA

PATRON OF HEBREW UNION COLLEGE-JEWISH INSTITUTE OF RELIGION

838 FIFTH AVENUE, NEW YORK, NY 10021-7064 (212) 249-0100 FAX# (212) 734-2857

## NEW YORK FEDERATION OF REFORM SYNAGOGUES

**Rabbi Bernard M. Zlotowitz**

*Director*

**Rabbi Allen S. Kaplan**

*Associate Director*

8. August 1991

Herr Rabbiner Robert L. Lehman  
Hebrew Tabernacle  
551 Ft. Washington Avenue  
New York, NY 10033

Lieber Robert:

Ihre Rede vor den Bürgern Ihrer Vaterstadt bewegte mich sehr. Als man sagt im Volksmund: "Gut Gesagt".

Was ich wirklich wissen wollte ist das: Was waren Ihre Gefühle als Sie zurückkehrten, was war Ihre Stimmung und Emotionen während und nach der Predigt?

Mit best Grüssen, verbleibe ich

Herzlichst,

Herr Doktor Rabbiner Bernard M. Zlotowitz

#### OFFICERS

*President*  
May Mass

*Program Vice Presidents*  
William Imershein  
Dr. Carolyn Kunin  
Lawrence Rothenberg  
Helene Spring

*Regional Vice Presidents*  
Lester Breidenbach, Jr.  
Susan Feldman  
Ernest Grunebaum  
Stanley Singer  
Bertrand Wagner

*Treasurer*  
Raymond Brown

*Associate Treasurer*  
John Stern

*Secretary*  
Stanley Slom

*Associate Secretary*  
Lois Braun



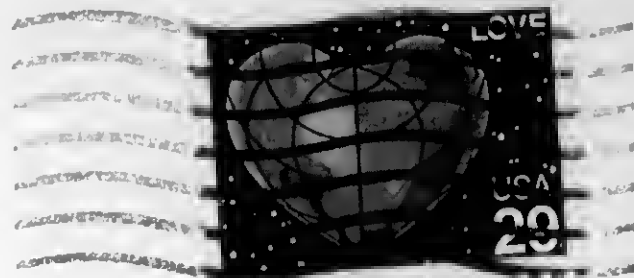
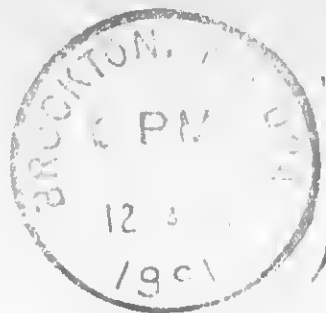

Jr. Robert Lehman  
Hebrew Tabernacle Organization  
551 Ft Washington Ave  
New York, N.Y. 10033

CHARLES H. MARKS  
11 ROBIN ROAD  
SHARON, MASS. 02067

CHARLES H. MARKS  
11 ROBIN ROAD  
SHARON, MASS. 02067

August 9, 1991

Dear Bob:

Thank you for sending me your speech. I thought it was excellent, right to the point and within the spirit of the occasion. I have included some of it in the article I wrote for the Jewish Advocate here of which I will send you a copy when, and if, it is published.

I also want to take this opportunity of thanking you for taking on, voluntarily, the spiritual leadership of the group and representing all of us officially vis-a-vis our German hosts. Without you assuming this role our visit would not have been as meaningful as it turned out to be. We thank you.

I am enclosing a snapshot I took of both you and Lori for you to keep.

It was great seeing you again, and meeting Lori. I hope we will be able to do this again in the near future.

Best personal wishes

Yours  
Charlie



GERARD E. MARX  
8825 KOSTNER TERRACE  
SKOKIE, ILLINOIS 60076

8/12/91

Dear Bob and Loni,

Thanks very much for sending me a copy of your speech in Schweinfurt. Your words were well chosen and I was glad to see that you reminded the Germans of the awful time under Hitler.

However, Schweinfurt really rolled out the Red Carpet for us. They went out of their way to show us a time which left many good impressions. I think the Mayor spoke very well, especially when he said you cannot sweep the Nazi era under the rug, but you have to talk about it so it won't reoccur.

From Schweinfurt we went on to ~~the~~ Switzerland for 10 days. We stayed in Brindelwald and had a wonderful time. One day we went

on a trip to "Wengen". There we  
met by coincidence Steven and  
Suzanne Frank. The day before  
they visited us in Brindelwald.  
They stayed in Interlaken which  
is only about 25 minutes from  
Brindelwald.

It was good seeing both of you,  
even though it took a trip of over  
3000 miles. As you know me, and  
I think ~~of~~ all of us went there with  
mixed feelings. I must say they did  
a good job and we left with a much  
better feeling than when we arrived.

Let me take the occasion here  
to wish both of you a Very Healthy  
& Happy New Year.

Best regards also to Tomi  
Love,  
Lotte

It was nice seeing both of you in  
Schweinfurt.

Best regards and a healthy & happy  
New Year,  
yours, Lotte.

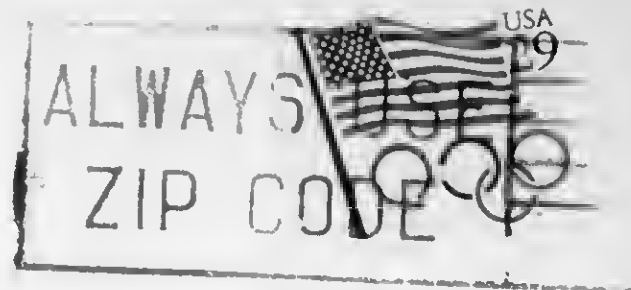

Dr + Mrs. Robert Lehman  
70 Park Terrace East  
New York, NY 10034



**STEFAN S. FRANK**  
**273 SHINGOWACK TRAIL**  
**MEDFORD LAKES, NJ 08055**



THE INTERNATIONAL ASSOCIATION OF

**LIONS CLUBS**

(Lions Clubs International)



לשרות אנחנו

WE SERVE

האיגוד הבינלאומי של  
מועדוני הליונס  
(הליונס הבינלאומי)



יחד

לשרות טוב יותר

We Serve Better  
TOGETHER

DISTRICT 356 ISRAEL

מחוז 356 ישראל

1. Elul, 5751  
11. August 1991

Fast

DISTRICT GOVERNOR 1985 / 86  
MICHAEL M. FRANK  
17, HATOMER ST. 58352 HOLON  
P.O.B 2506, 58125 HOLON  
TEL. RES. 03-841371  
TELEX-32130-BETAM-H  
ATT. M. FRANK

FAX: 30 33 820

Herrn

Dipl.-Kfm. Otto G. Schaefer  
Postf. 1260,  
D8720 Schweinfurt 1, Germany

לשעבר

נציב המחוז 1985/86  
מיכאל מ. פרנק  
התומר 17 חולון 58352  
ת.ד. 2506 חולון 58125  
טל. מעון 03-841371  
טל. משרד 03-262172

Sehr geehrter Herr Schaefer,

Vielleicht erinnern Sie sich noch an unser Treffen bei Kugelfischer auf Anlass des Besuches ehemaliger juedischer Mitbuerger, Freitag 19.7.91. Inzwischen erfuhr ich durch Herrn Max Angermair, mit dem wir frueher im selben Haus am Kiliansberg wohnten, dass Sie ein Mitglied des Schweinfurter Lions Clubs sind.

Dieser Brief handelt betreff eines Vorschlags, vielleicht sogar Bitte, einer menschlichen Hilfeleistung Ihres Clubs. Da wir uns persoenlich trafen erlaubte Ich mich an Sie zu wenden (anstatt 1990/91 President Herr Prof. Dr. Bulow, oder Ihren jetzigen Pres. Herr Griese dessen Adresse ich nicht habe trotzdem wir uns bei dem Schweinfurter Festabend trafen).

Es handelt sich um die Angelegenheit von Frau Susie Hoffmann (und vielleicht Ihrer Schwester Frau Mina Kessler), Gymnasiumsstrasse 11, ungefaehr zwei Jahre Witwe von Herrn Paul Hoffmann (frueher Haeuser Makler).

Die Familie Hoffmann waren immer gute Freunde unserer Familie. Wir, mit Rabiner Lehman und meinem Bruder Stefan, besuchten Susie im Sanatorium in Bad Kissingen, wo Sie sich von einem Knochenbruch erholte. Sie erzaehte uns Ihr Anliegen und gab mir die Erlaubniss mich an den Lions Club zu wenden.

Frau Hoffmann ist eine aeltere Dame, ausser Ihrer Schwester, ganz allein. Sie fuehlt sich sehr einsam und benoetigt oefters auch phisische Hilfe. Sie hat keine Not an Lebensunterhalt, aber braeuchte, eventuel, jemanden der Sie von Zeit zu Zeit besucht, oder sogar betreut. Eines ihrer Probleme sind Ihre Nachlassbestimmungen. Susie moechte es fuer eine gute Sache hinterlassen, hat aber bis jetzt nur Entaeschungen erlebt.

Natuerlich koennen wir von hier oder der U.S.A., in diesem Falle, nichts tun. Ich bitte daher den Lions Club Schweinfurt sich der Frau Hoffmann anzunehmen und schlage vor Sie zu besuchen um festzustellen wie man Ihr behilflich sein koente.

Meinen herzlichen Dank fuer Ihre Hilfe im Vorhinein,

Hochachtungsvoll

Michael M. Frank

cc:Frau S. Hoffmann

Herr S. Frank & Herr Rab. Dr. R. Lehman.

N.B.: Vielleicht intrressiert es Sie, dass Ich Baeume im Israel Lions-Wald im Namen des Herrn Oberbuergermeisters und seiner Mitarbeiter pflanzen lies im Dank fuer unsere Einladung. Anliegend Photocopie einer dieser Urkunden zu Ihrer Kenntnis.

קידום - אחדות - סובלנות - ADVANCE - SOLIDARITY - TOLERANCE

P.O.B. 2506 (zip) 58125, HOLON, ISRAEL

ת.ד. 2506 חולון 58125

Hi Bob & Lami,

It was nice to meet. Also  
all was arranged well. Stefan will  
show you my thanks ~~to~~ letters.

best regards to Toni

in Friendship

Yours Mike

Mathilda sends regards



Dear Bob and Lonny:

Enclosed please find a letter Michael sent to the Lions on behalf of Susi Hoffmann which is self-explanatory.

It was great to have that week to become re-acquainted after so many years. I know that this must have been difficult at times for you, but you did a great job and we are thankful for that. I am still looking back and can not get over great way this visit was handled and the emotional impact it created in all of us.

I received a letter from Gretel that she had sent the Mayor one of her personal paintings. I probably shall do something similar.

As you can see by Michael's letter he too did something for the people involved. He sent me copies of the certificates for the tree plantings, but I am sure you don't want to see them unless you are making a file of this visit. Let me know.

After Schweinfurt we continued into southern Germany, Innsbruck and Interlaken, where we met Gerry and Lotte Marx once more. Then via Zurich, Karlsruhe And Frankfurt we returned home.

I hope all of you and your family are well. For the coming New Year Suzanne and I want to wish you all the best. Stay healthy! Give my best regards to your mother and tell her we missed her.

My daughter Andrea has now moved into her house in Cranford New Jersey and is very happy about it. My other daughter Catherine in Florida reports that her son is growing and developing nicely. We spoke to the 26 months old on the phone and he even knew who we were. Peter, my son, just returned from a vacation in upstate New York and we have only seen him briefly.

I have written a report of our trip for the Salia Report which I am still revising. If you are interested I'll send you a copy but let me warn you, it is rather long.

Suzanne sends her best.

L'Schono Tovo

Steve



Shelagh Price

Psalm 102:15  
For Thy servants take pleasure  
in her stones, and love her dust.

P. E. 18-08-91.

Dear Rabbi Kellman,

My grateful thanks  
for your prompt and kind  
attention in receiving and  
your wonderful speech you  
delivered in Glenside.

I do hope that you and  
Mrs Kellman had a pleasant  
trip home & that you settled  
in well after all the exciting  
days. As winter is approaching  
I send you and your family  
my very best wishes.

Ever more my sincer-  
est thanks in appreciation,

Edouard - Herbert Walker.



לשנה טובה תכתבו

May you and your loved ones  
be inscribed  
for a year of good health,  
happiness and prosperity.  
Wishing you well over the Fast.





Proceeds from the sale of these cards to  
the Society for the Jewish Handicapped  
(Selwyn Segal Centre).

Fund Raising Act Ref. No. 01 100 231 000 0

*Printed by Print World Jhb.*

Bob

-1-

Dear Moehrl:

August 19, 1991

As I told you before, Schweinfurt is celebrating the 1,200 year anniversary of first being mentioned in a document. For this purpose the city and its progressive lord mayor Petzold have been organizing a year long celebration with its high point being the week of July 16, 1991. They had also decided to invite all former Jewish citizens who had left for other parts of the world to escape the Nazi Holocaust. Quite a number of them came.

Before I report on the agenda in Schweinfurt let me give you the general feeling we all had by the time the week was over. Imagine, meeting men and women one had not seen in over 50 years. One only remembered them as 12-20 year olds with whom one shared religious instructions classes, schools classes and game times. These former friends and acquaintances came from all over the world, from such countries as Israel, Argentina, New Zealand, England, the USA and quite a few others. I naturally never expected to meet most of these people again in my life time.

The whole week was an emotional upheaval. We gloried in meeting each other, in exchanging our life histories, in setting up old ties and in reminiscing about our youth. It was, as I had mentioned, an extraordinary emotional experience. I am sure, the participants will never forget this week. We can not thank the city of Schweinfurt, its lord mayor and its people enough for orchestrating our visit with such great care and thoughtfulness.

Among the people who had come were even some who had some Salia connections. There were the Marx brothers from Chicago and Boston, who are nephews of Bb Pappus. Incidentally, their mother went to Jewish school in Wuerzburg with Dackele. There were the Silbersteins whose aunt was Justin Lehmann's first wife. I believe Hans, now Juan Silberstein from Argentina at one time was being approached to become a fraternity member, but the Nazis interfered. There was a cousin of Bb Benario from New York and also the daughter of Bb Mendle from Israel. In addition we met Ilse Mohrenwitz, nee Forchheimer from New York who had been Dackele's Salia secretary for a short time. Of course I cannot omit Michael's name who came with Mathilda.

There were others, of course, like Rabbi Bob Lehmann whose parents had introduced Rosl and Dackele to the family of Paul Hoffmann. Also Paul Weil who at one time had been involved with the Camp David peace agreement

Let me now proceed to the actual happenings and outline the excellent program the city had for its Jewish visitors. When we arrived in Frankfurt on July 16, 1991, we were met by the man in charge of all the festivities for the city who took us to the bus which was waiting to take us and others to Schweinfurt. We also met one of the three guides who were constantly with us. Already at the airport we met people, such as Mr. and Mrs. Strausser, probably the oldest participants at over 80 years of age. Mrs. Strausser remembered Rosl, having gone to cooking lessons with her when she was a new housewife just having arrived in Schweinfurt.

We were delivered to our various hotels and were given a voucher for that evening's meal. I immediately contacted my friend Karl Gassmann with whom I had gone to school and with whom I had corresponded. He invited us to his house for that evening. By going there we missed the first reunion at the restaurant. During that time I tried to find Michael but to no avail. We had a very nice get-together with Karl and his wife Waltraut with an excellent meal in their nice garden. Their son Reiner also joined us.

Incidentally, Michael and Mathilda showed up at our hotel when we returned and we spent the next week constantly in their company which was wonderful. As an aside, there were at least 5 other groups of siblings on this trip, some of which also came from 2 or more countries.

On July 17, all the visitors met for orientation in the Friedrich Rueckert Bau which is a type of community house. The mayor welcomed us, stressing, as he did in all subsequent speeches, that one should not forget the holocaust and all its happenings, which are a heavy burden on the German conscience. But, he also stressed that the present and the future needs looking ahead with cooperation between all people and the need to build up understanding between all.

The program for the following week was explained with the advice that we were not coerced to attend all the festivities if we had other plans. Michael at that time asked to expand our planned trip to Wuerzburg to include a visit to the Jewish Cemetery there. This was to be considered and to be included, if at all possible. In the afternoon we had a sightseeing tour through the city to re-acquaint us again to it. Several requests to drive by specific locations of interests to individuals were enthusiastically granted. A stop at a cafe was included for cake and coffee.

The evening all the visitors were again transported by bus to the Kolpinghaus where the Deutsch-Israelische Gesellschaft had organized a meeting between us and any Schweinfurt citizen who cared to come and meet either former friends or acquaintances. That Gesellschaft is a club which promotes relations with Israel, both culturally and athletically. It is run by a priest and has no Jewish members. The meeting between the present and the former Schweinfurt citizens was again emotion-packed. Maids, nannies, school comrades, co-workers, people who had known the parents, and many other came looking. Imagine, we are sitting at tables and people come hesitantly into the room, looking and searching and then asking some one if they knew if so and so were here. There were many heart-rendering meetings. It was a very positive evening.

July 18 was scheduled for a trip to Wuerzburg and a tour through the Residenz. Special guides were provided for this tour, either German or English speaking. Naturally they were students of the University. Wuerzburg has done a remarkable job in restoring the building, especially the hall of mirrors. Then we were taken to the Israelitische Kultus Gemeinde one of 60 reestablished Jewish congregations in Germany.



Most of the members were not former Wuerzburg citizens. We saw the modest Synagogue which was quite impressive. Presently the congregation is experiencing an influx of Russian Jews.

After the visit to the Jewish congregation one bus went back to Schweinfurt while the other took us to the Wuerzburg Jewish cemetery. Michael and I visited the grave of our grandparents, Dackele,s parents. Suzanne asked the caretaker for the location of the grave of her grandparents, Joseph and Gretchen Heidenheimer, parents of Bb Nathan Heidenheimer. When asked about the Heidenheimers, the caretaker said "A very well-known family!" He pulled out a handwritten record and found the location of the grave and took Suzanne there. Her great-grandfather is buried in the same grave. The Salia shrine also was examined and found to be in excellent shape.

That evening the city of Schweinfurt had a reception and dinner in the City Hall with dignitaries of the town and representatives of Schweinfurt's three sister cities. After dinner the lord mayor spoke as well as the three delegates from the sister cities in France, Scotland and Finland. Following that Michael presented a book about Jerusalem to the city. A gift of a Menorah was given to the city. This Menorah was a present from all the visitors as a reciprocal for the invitation and a reminder that Schweinfurt had had a large number of Jewish citizens in bygone times.

On the 19th we split up, one faction visiting FAG Kugelfischer plant for a tour of the ball bearing factory while the other half looked at museums and other things or went off independently. While walking in the town we were stopped by an elderly lady asking us if we were of the visiting group. After an affirmative she asked for one of the visitors and we told her where to find her. We continued to talk to her. The lady was very enthusiastic about our visit and also told us some of her own history.

That evening there was an interdenominational service in the Protestant church of St. Johannes. It was the first time in history that a Catholic prelate had participated in a service there, not to mention the Jewish rabbi. Some of our people could not bring themselves to attend a Christian service, but most of us went and were seated in a special reserved section. The church was filled and there was an overflow into the street. The service commemorated the 1200 year history, but also mentioned the holocaust and its victims. All three religious leaders participated with our Rabbi Lehmann from New York speaking eloquently. The Bishop of Wuerzburg gave the main sermon which in my opinion was boring and not to the point.

Following the service we had an outdoor meal in the atrium of the city hall with a large number of prominent Schweinfurt citizens. We sat with Dr. and Mrs. Nussbaum. She was one of our group who now lives in London with her husband, who is a former Vede. Suzanne also talked with an elder Schweinfurter who has a thriving-oil business in the city and spends every winter in Florida where he is a member of a German community where he does not have to speak any English at all.

This was followed by entertainment on the market square to celebrate the 1200 years. A representative of the Bavarian government spoke after the mayor's speech. The city had built a grandstand facing the stage where all the dignitaries, prominent Schweinfurters and we had reserved seats. Unfortunately the rest of the populace was kept behind barricades too far away to see the performing singers, dancers, skits and dramatic short pieces.

Saturday the 20th was basically a free day. My former Gymnasium class mates had organized a barbecue for us. They gracefully invited Michael and Mathilda. This was the first time these people met Suzanne as I had met most of them at my last visit to the city 5 years previously. It was a great afternoon with some of them coming from as far as Munich and Erlangen.

On Sunday we had a get-together at the Jewish Cemetery for a memorial service and the unveiling of the newly installed memorial plaque for Schweinfurt's holocaust victims. Among those present was Minna Kessler, the sister of Susi Hoffmann. We had seen Minna the previous day. Both Mayor Petzold and Rabbi Lehmann spoke, but the most moving speech was given by Lou Walter from New Jersey whose heart-felt remarks moved everybody. In addition to the memorial plaque a tree was planted. Minna then took us to the grave of our friend Paul Hoffmann as the Jewish and Christian cemeteries are all on the same piece of ground.

Afterwards we took off in buses with our guides for a sightseeing tour to Meiningen in former East Germany to show us the still visible differences. The houses are more neglected and one rarely finds flower boxes in the windows as flowers were evidently too expensive.

On our return we stopped at the former border check point, saw the towers of the border police and long separation line between the two sections.

From there we went to Bad Kissingen for supper which we ignored. Instead Michael, Mathilda, Suzanne, Bob Lehmann and I visited Susi Hoffmann who was residing at a local sanitarium and was awaiting us eagerly. Susi was there because some time previously she had broken her thigh bone in a street accident and she was now learning how to walk again which she seemed to be doing quite well with the help of a cane. The reunion was great and Susi poured her heart out to us about missing Paul, her troubles and her loneliness and her thoughts about the future. I hope our visit cheered up our 85 year old lady.

That evening the city put on a very impressive display of fire works along the river. Thousands of people watched them from the bridges and the banks of the Main.

On the 22nd the city treated us to a boat trip down the Main river to the wine city of Volkach. As this was the first time all of us were together for an extended period of time, reminiscences flew back and forth, old friendships were re-established and the mood on board was a highly charged yet relaxed one. In Volkach we were greeted by one of the town's council men in costume who then dispensed free wine to all the visitors. A tour and the inevitable cake and coffee followed.

An amusing story was told there by two of our people. Both were young boys who lived in Brooklyn. While in their teens they double-dated. Over the years they lost contact. At a meeting in New York of the invitees for this trip they met each other again and were surprised to find out that they both came from Schweinfurt. Although as boys they had known their German origins, they had never discussed their home towns as they had only been interested in looking for girls.

On the return trip on the boat the lord mayor joined us for supper and gave an impassioned farewell speech. Thus ended a very emotional week in Schweinfurt during which the city could not do enough for us.

All the best for the  
New Year  
Suzanne & Sep



MARTIN & LIESE HAAS  
555 North Ave. - 21K  
Fort Lee, N.J. 07024



RABBI DR. ROBERT LEHMAN  
70 PARK TERR EAST  
N. Y. C. N.Y.  
10034

MARTIN & LIESE HAAS  
606 North Ave. - 21K  
Fort Lee, N.J. 07024  
201-947-3543

DEAR Lonnie + Bob-

SPT. 19.91

" TRUST that you had NICE Holidays, we ALL  
SURVIVED, the MEALS + then the FAST!! AS YOU CAN TELL!!  
Enclosed, PLEASE FIND COPY - FROM the "SHARON, MASS."  
WRITTEN BY CHARLIE MARKS.

I HAD WRITTEN to them PRIOR the HOLIDAYS,  
+ they RESPONDED Plus. this Clipping for: F.X.I.  
thought you should have it PRIOR to: SPT. 27<sup>th</sup>  
ACCORDING to their letter they might JOIN VS  
NOV. 10<sup>th</sup>.

We ARE Looking FORWARD to seeing you  
+ Lonnie ON FRIDAY EVE.

IN the MEANTIME - Keep Well.

Sincerely

P.S ALSO WROTE to  
J. Marks in Skokie, ILL.

he ALSO RESPONDED - BUT his WIFE won't  
give him "TRAVEL EXPENSE" (JUST KIDDING)

MARY

Mrs. Kenneth Wolf  
34 Laurence Court  
Closter, NJ 07624-2931

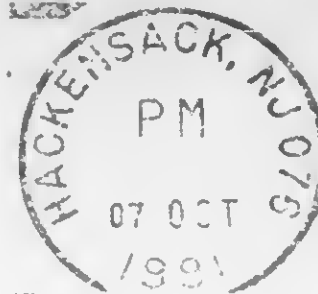

29  
USA



Rabbi Robert Lehmann  
Hebrew Tabernacle  
551 Ft. Washington Avenue  
New York, NY 10033





October 1, 1991

Dear Lonny and Bob,

Thank you very much for sending us a copy of your speech in Schweinfurt. It was an excellent speech and we were glad to have a momento of it.

We were glad that in Schweinfurt you were our leader and gave some coherence to the whole trip. It was also nice spending time with you.

I am sorry we could not come to the Tabernacle for your special sermon on Schweinfurt. Ken had hernia surgery and had only just come out of the hospital and I couldn't leave him alone. He is much better now and slowly (and I mean slowly) getting around.

With belated good wishes for a Happy and Healthy New Year,

*Ken & Ina*

P.S. I'd love to have a copy of the speech about your experiences in Schweinfurt. Could you please send me a copy. Thanks a lot.

Rabbi & Mrs. B. Lehman

Dear Lonnie + Bob

A few pictures I thought you would like from our memorable trip. It was nice spending a week with you.

To you + yours a Happy, healthy year.

A special hello to Mrs. Lehman.  
I' Shana tova

Ann + Fred



Dear Fanni Lehman - 9-3-91.

My husband and I  
enjoyed meeting you and  
your wife in New York.  
The reunion was a remarkable  
experience.

May I ask you kindly, if  
possible, to send me a copy

of your speeches, in the church,  
as well as the cemetery.

I would be glad to offer  
a donation to any charity  
you designate.

With warmest regards  
Ray Reis Kussbaum





7-22-91  
Volbach

7-22-91

7-21-91



7-18-91

Würzburg

7-19-91

7-19-91



JOHANNES C. RUST  
Journalist  
ARCHIV-DOKUMENTATION

D-8720 SCHWEINFURT 11  
Graben 23  
Postfach 4334

Verehrte, liebe Ludi,

wir grüßen Dich ganz herzlich aus Schweinfurt!  
Wir möchten Dir sagen, daß wir Dich natürlich  
sehr vermißt haben bei unserer 1200-Jahrfeier.  
Es wäre zu schön gewesen, wenn wir Dich bei uns  
gehabt hätten. Nun ein andermal!

Besonders sehr beeindruckt waren wir von den  
Ansprachen von Rabbiner D. Lehman in der St.  
Johanniskirche und auf dem Friedhof. Ihr könnt  
stolz auf euren Rabbiner sein. Bitte übermittle  
unsere besten Dankesgrüße für sein Kommen nach  
Schweinfurt!

Da Du, lb. Ludi nicht dabeisein konntest, einige  
Zeitungsausschnitte.

Herzliche Grüße

und Küßchen Johannes

Liebe, liebe Ludi!

Wir waren sehr traurig über Alfred's plötzlichen  
Tod, hatten wir uns doch so sehr auf ein Wieder-  
sehen gefreut. Immer am Abend zu offiziellen Ein-  
ladungen haben wir gesagt wie schön es wäre Euch hier  
zu haben, aber wenn es Dir wieder besser geht hoffen  
wir doch sehr auf ein Wiedersehen.

Es grüßt Dich herzlich Deine Lerta

DR. ROBERT L. LEHMAN  
RABBI, HEBREW TABERNACLE  
CONGREGATION  
551 FT. WASHINGTON AVENUE  
NEW YORK, NEW YORK 10033

August 21, 1991

To: All Participants of the SCHWEINFURT TRIP

From: Bob Lehman

Some of you have asked me to notify you when and whether I will speak about our trip to Schweinfurt so that you might attend.

I will be making a talk on this subject on FRIDAY evening, SEPTEMBER 27th and everyone is most welcome.

Our Service begins at 8:15 P.M. and ends at approximately 9:30 P.M.

It would be a great pleasure for me to see you on that evening.

Shalom.

DR. ROBERT L. LEHMAN  
Rabbi

RLL:er

DR. ROBERT L. LEHMAN  
RABBI, HEBREW TABERNACLE  
CONGREGATION  
551 FT. WASHINGTON AVENUE  
NEW YORK, NEW YORK 10033

March 19, 1991

TO: All Friends from Schweinfurt

FROM: Bob Lehman

This note is being sent to all who have expressed an interest in going to Schweinfurt in July.

To bring you up to date, when the invitation was first extended to me, I responded by accepting with the suggestion that we can have a Jewish ceremony during that week. Within the last few days, I received an answer and now want to inform you of the essence of that correspondence.

a) We have been offered a ceremony at the Jewish cemetery on Sunday, July 21st at 10 A.M., which I am to conduct. In my response to this issue, I have asked whether Christians are also invited.

b) There will be an ecumenical service at a church on Friday, July 19th, at 6 P.M. I have been asked to participate with a few words as well as a prayer or Psalm, although the sermon will be given by the local Bishop; (whether he is Evangelical or Catholic, I do not know.) I was also asked to ask the Jewish participants to attend this service.

My response was on two levels. 1) I pointed out that some of our Jewish friends, especially the orthodox, may not be interested in attending this service because it is Shabbat and because it takes place in a church. 2) In the spirit of the invitation, I personally accepted the invitation to participate.

c) In the letter, there was reference to a "Deutsch-Israelische Gesellschaft". I have asked for an explanation of who these people are and what point of view they represent.

d) In a preliminary gathering of a small group of us, some time ago, the suggestion was made that a gift be given by our group to the city in gratitude for the invitation. This suggestion received a mixed response, but we decided that if we were to give a gift, it would have to be with a Jewish frame of reference, (such as a Menorah).

Please let me know how you feel about all of the above, and be sure to pass on this information to anyone who might be concerned with Schweinfurt.

R.L.L.





RW

"S"

Mr. & Mrs. Kirk Schloss	3166 Monterey Drive, Merrick, N.Y. 11566
Mr. & Mrs. Ken Wolff	34 Lawrence Court, Closter, N.J. 07624
Mr. & Mrs. Charles Marx	11 Robin Road, Sharon, Mass. 02067
Mr. & Mrs. Alfred Stern	900 West 190th Street, New York, N.Y. 10040
Mr. & Mrs. Gerry Marx	8825 Kostner Terr., Skokie, Ill. 60076
Mr. & Mrs. Stephen Frank	273 Shangawalk Trail, Medford, N.J. 08055
Mrs. Rosie Baum	25216 Pierce, Southfield, Mich. 48075
Mr. & Mrs Sid Schonfeld	49 Cypress Street, Tenafly, N.J. 07670
Mr. & Mrs. Fred Rosenberg	1512 Palisade Avenue, Ft. Lee, N.J. 07024
Mr. & Mrs. Martin Haas	555 North, <sup>Ave</sup> Ft. Lee, N.J. 07024
Mrs. Edith Schloss	76 Woodland Park Drive, Tenafly, N.J. 07670
Mr. & Mrs. Lou Walter	12 Stephen Court, Woodcliff Lake, N.J. 07675
Mr + Mrs - (Ruth) GRUMAN	1420 40 <sup>th</sup> St, Bklyn, 11219; 718-435-7883
Mr + Mrs Jack JACKER	733 Italy St. New Milford, N.J. 07646
Mr + Mrs Max Goldmeier	201-265-0345
1534 Rica Place	
Valley Stream NY 11580	
516-561-9632	
<del>Mr + Mrs</del> Mrs. Lorette Seebenberg	46 Glenwood Rd Plainview NY 11803 516-938-5213

Schweinfurt List

DR. ROBERT L. LEHMAN  
RABBI, HEBREW TABERNACLE  
CONGREGATION  
551 FT. WASHINGTON AVENUE  
NEW YORK, NEW YORK 10033

June 2, 1992

Dr. David Steinberg, President  
Long Island University  
University Center  
Brookville, New York 11548

Dear Dr. Steinberg:

I want to take this means to thank you, again, for your kind invitation to participate in the commencement exercises of June 1st.

In addition, the University's gift to me, as a distinguished alumni, is very much appreciated, and with these few lines, I would like to extend my gratitude to all the members of the administration. The whole point of being recognized, it seems to me, is that those who work without much fanfare or notoriety understand that their work is appreciated. Since Russel Baker was one of the honorary degree recipients, I will cite his comments as only he can write them. When asked why the media extends so much space to the few members of Congress who have been caught in some minor criminal activity, he answered that from now on he will write only about the 450 legislators who do everything right.

I do hope that we will meet again, and, once more, I want to extend to you and your family my respect in terms of your father who surely was one of the noted rabbis of our city.

With kindest regards, I am

Sincerely yours,

DR. ROBERT L. LEHMAN.  
Rabbi

RLL:sk

DR. ROBERT L. LEHMAN  
RABBI, HEBREW TABERNACLE  
CONGREGATION  
551 FT. WASHINGTON AVENUE  
NEW YORK, NEW YORK 10033

April 23, 1991

TO: ALL FRIENDS FROM SCHWEINFURT

FROM: Bob Lehman

This note is written in order to inform you of some thoughts and decisions formulated by some of us at a gathering on April 21st. Approximately 22 of us met for social and food purposes, as well as to talk about our forthcoming trip to Schweinfurt. These are some of the issues which come into focus and we invite your reaction and participation.

1. The question had been raised re: the cemetery service on Sunday, July 21st, whether this service should not better be conducted at the monument marker where the Synagogue once stood (now a parking lot,)

After some discussion, we decided against this change of place because the printed program already has the cemetery listed and we felt that a change would confuse things and might even be interpreted as a sign of discourtesy.

2. The majority of us decided that we would attend the ecumenical service on Friday evening and the reception scheduled afterward. Not to attend, and to have our own Shabbat service or dinner, was felt to be improper under the circumstances; depending on the setting, we could still make a Motzi or chant a Bracha over the wine, etc.

3. We spoke again of giving a gift to the city; only one of us was adamantly opposed, while the rest of us went along with one condition, (voiced by me), that this gift ought to be placed in a proper setting. If we get that assurance, and one of us will call Schweinfurt, we agree to sponsor the gift and feel that each family will have to give a minimum of \$50, (more of this later.)

We saw one example of such a gift: a Menorah, which was an original work and quite intricate. The price was over \$500; some of us felt that we ought to investigate this further and perhaps come up with a gift just as strong but less expensive. Do we need to give Schweinfurt an "original"???

4. This subject brought us to another of equal importance; some felt that instead of a gift, we ought to opt for a suitable monument at the cemetery, "in memory of". The feeling of those assembled was that we ought to have both gift and monument.

On the other hand, one of us said that some type of placque is already affixed near the entrance to the cemetery but only one of us had seen it and others disputed its existence.

What we felt was that if there is a marker at the cemetery naturally there is no need for a second one. But, if there is NO marker, then we would want a small stone put up with a simple inscription reflecting our



DR. ROBERT L. LEHMAN  
RABBI, HEBREW TABERNACLE  
CONGREGATION  
551 FT. WASHINGTON AVENUE  
NEW YORK, NEW YORK 10033

feelings of memorial.

(Coming back to #3, is we have a marker and a gift, our contributions would, of course, have to be increased accordingly. Your gifts will soon be solicited, in the meantime, give this some thought.)

The rest of our discussion concerned simpler issues: when all of us would arrive, how long we would stay, when to go to Bad Kissingen for an outing, etc.

We all had a very good time, with generous hospitality and it was good seeing one another after such a long period of time. The feeling of friendship was such that our host made a "Shehechiyonu" which was appreciated by all.

Now we look forward to our coming together in July. Hope all of you are well. If you know of any Schweinfurters to whom this letter is not being sent, (I only have 16 families on my list), please feel free to circulate this report and also please feel free to write or call on any of the above.

Shalom,

P.S. Since writing the above, I have heard from Schweinfurt and want to bring you up to date.

a) The Cemetery Service has been scheduled for one hour. The writer did not respond to my question as to whether non-Jews will be invited.

b) The Bishop I asked about is Catholic, although a Protestant Clergy will also participate.

c) The German-Israel Fellowship seeks to establish good communication between the two groups and seems to me to be an Evangelical Group.

AR 25598

8/21

SCHWEINFURT TRIP - CORRESPONDENCE - DRESDENER BANK TO BRUNO MAAR  
1934

ARCHIVES

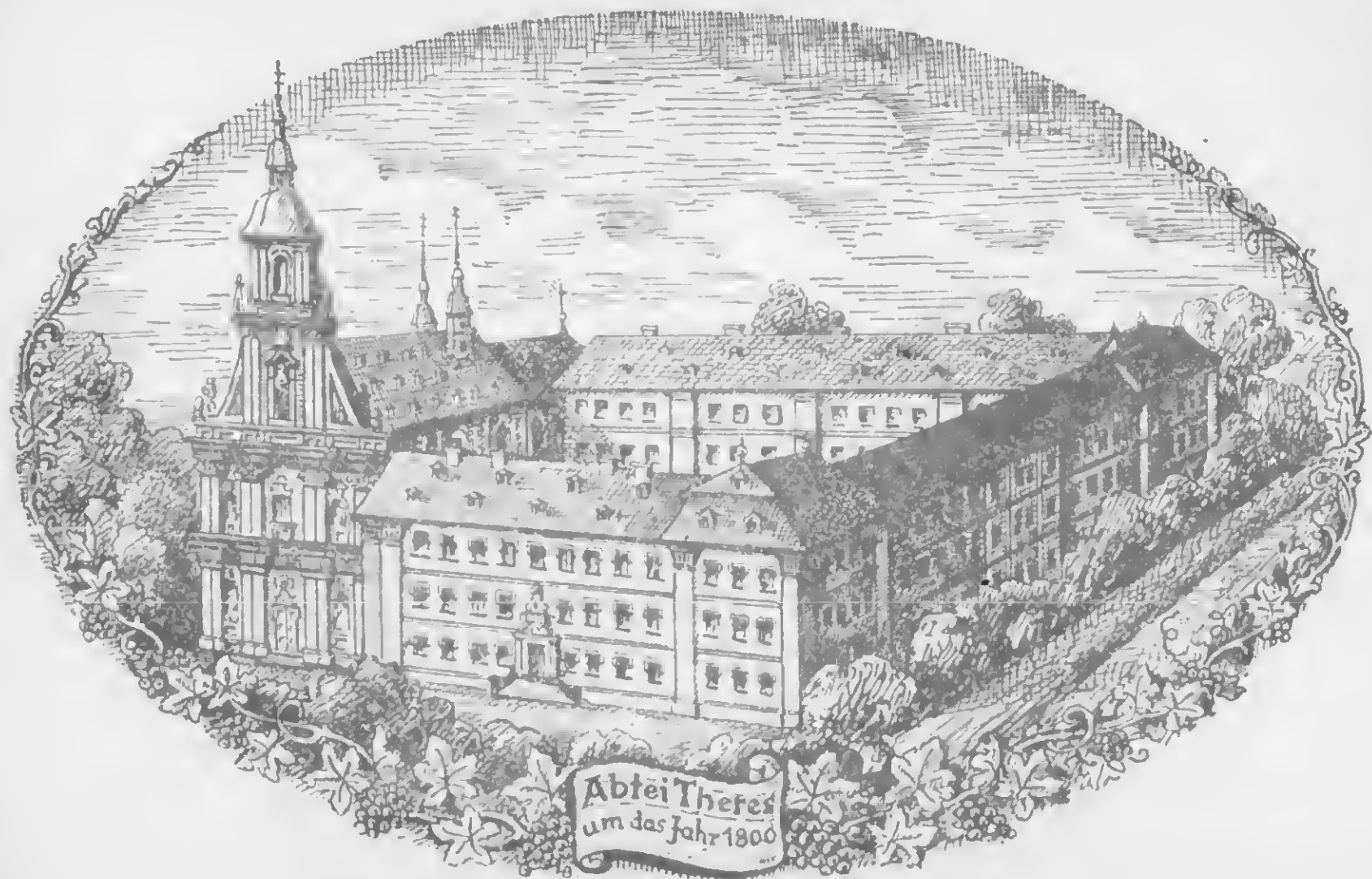

Abtei Theresia  
um das Jahr 1800



900-JÄHRFEIER  
der ehemal. Benediktinerabtei  
und der kathol. Pfarrei  
THERES A. MAIN  
3. Oktober 1948

POSTKARTE

Primo Maar

Bundesstr. H. Nr. 17  
O. O. O. O. O.

8729 Theres

**DRESDNER BANK**  
**FILIALE SCHWEINFURT**

TELEGRAMM - ADRESSE:  
DIREKTION DRESDBANK

**DIREKTION**

G/N

SCHWEINFURT 1, DEN 4.6.1934.

H e r r n

Bruno M a a r ,

im H a u s e

=====

Wir bitten Sie Kenntnis zu nehmen, dass Ihnen die Zentrale mit sofortiger Wirkung und mit Gültigkeit bis Ende Oktober dieses Jahres Handlungsvollmacht erteilt hat.

Mit deutschem Gruss!

D r e s d n e r B a n k  
Filiale Schweinfurt

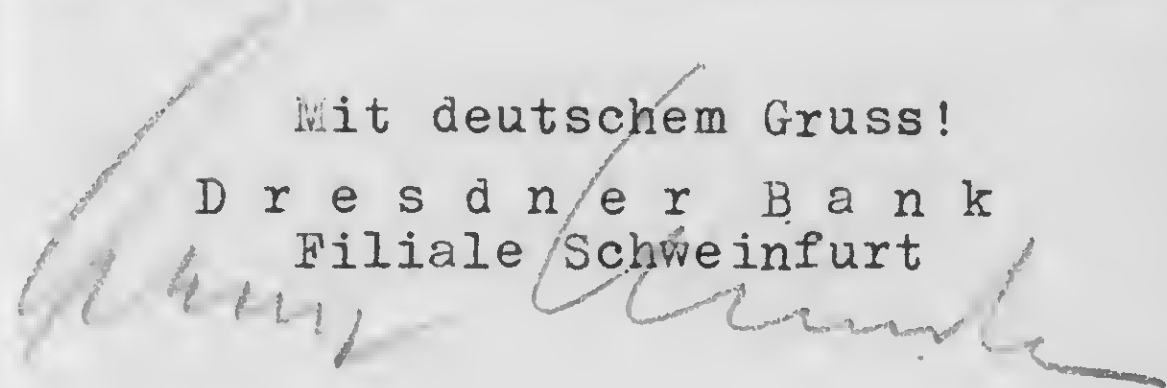

Diese Seite darf nicht beschrieben werden!



# DRESDNER BANK

FILIALE SCHWEINFURT

TELEGRAMM - ADRESSE:  
DIREKTION DRESDBANK

DIREKTION

G/N

SCHWEINFURT 1, DEN 7.11.1934.

Herrn

Bruno M a a r ,

S c h w e i n f u r t

Unserem Vorschlag entsprechend hat die Direktion Berlin genehmigt, dass die Ihnen befristet erteilte Vollmacht bestehen bleibt und dergestalt erweitert wird, dass Sie zukünftig berechtigt sind, mit einem der anderen Bevollmächtigten unserer Filiale gemeinsam zu zeichnen.

Mit deutschem Gruss!

D r e s d n e r B a n k  
Filiale Schweinfurt

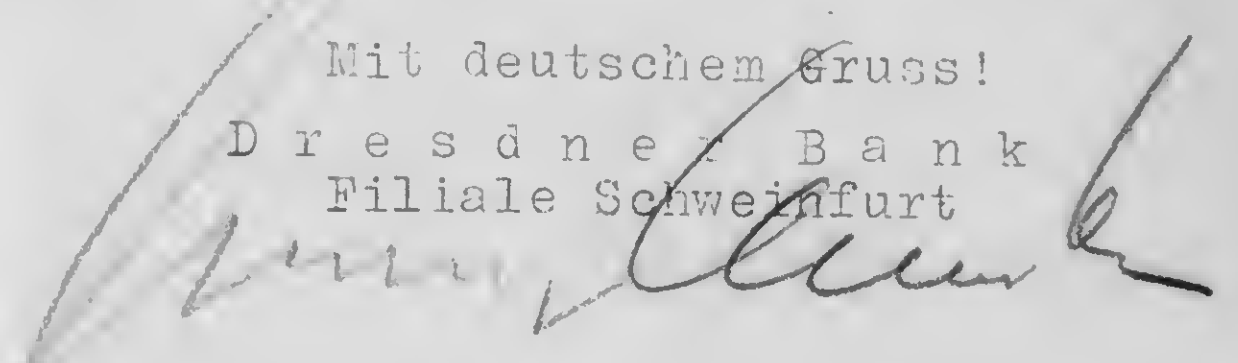

**DRESDNER BANK**  
**FILIALE SCHWEINFURT**

SCHWEINFURT 1, DEN 8.1.1935.

TELEGRAMM-ADRESSE:  
DIREKTION DRESDNBANK

**DIREKTION**

G/N

Herrn

Bruno M a a r ,

S c h w e i n f u r t

=====

Vertraulich !

In Anerkennung Ihrer Leistungen für die Bank hat die Zentrale die Ihnen erteilte Handlungsvollmacht dergestalt erweitert, dass Sie bekanntlich nun berechtigt sind, für unsere Filiale gemeinsam mit einem der übrigen Bevollmächtigten, also in Vertretung der Geschäftsleitung zu zeichnen.

Wir erhöhen mit Wirkung vom 1.1.1935 die Ihnen seither gewährte Leistungszulage von RM 15.-- auf RM 30.-- und zeichnen

mit deutschem Gruss!

D r e s d n e r B a n k  
Filiale Schweinfurt

- G P H

AR 25598

8/22

SCHWEINFURT TRIP - SERMONS & SERVICES 1990-1991

ARCHIVES



Second Draft : Schweinfurt

Es ist fuer mich ein bewegendes Ereignis, dass ich heute vor Ihnen stehen kann. Der Bruder und die Schwester meines Vaters, sowie seine Eltern wurden in dieser Stadt im 19. Jahrhundert geboren. Meine Grosseltern sind auf dem hiesigen Friedhof begraben. Diese zwei Familienmitglieder, die vor meiner Geburt gestorben sind, waren die Gluecklichen.

*der auch in  
die letzten War*

Mein Vater liegt 3000 Meilen entfernt von seinen Eltern: wir wissen nicht, wo sein Bruder Norbert oder seine Schwester Emmy und ihre Familie umgekommen sind-wahrscheinlich in den Gaskammern von Auschwitz.

Wir verdanken unser Leben dem gluecklichen Umstand, der uns Anfang 1938 nach Amerika fuehrte. Der Entschluss zur Auswanderung wurde von meinen Eltern gefasst, nachdem es meinem Vater unmoeglich gemacht wurde, seinem Beruf nachzugehen, ~~und~~ <sup>Auch war</sup> es mir nicht erlaubt ~~was~~, die Volksschule in dieser Stadt zu besuchen. Aus diesem Grunde spreche ich heute besser Englisch, als Deutsch.

*als für  
+ einige Zeit es J im Gefangnis  
zubringen musste.*

Der Wiederaufbau fuer die Meisten von uns, die sich an allen vier Enden der Erde ansiedelten, war schwer. Wir kamen, wie viele Andere, mittellos in der neuen Welt an-zur Zeit einer Depression. Arbeit war schwer zu finden, besonders fuer die Einwanderer mit ~~unzureichenden~~ <sup>wenigen</sup> Kenntnissen in der Landessprache.

*2. von ... del ...*

Aber nach ein paar Jahren hatten wir wieder Boden unter den Fuessen, vertraut <sup>zu</sup> mit der Sprache, den Sitten und Gebraeuchen des Landes, <sup>das in haben uns</sup> und angepasst an das ungewohnte Klima. *es vs. umglic?*

Jedoch kann die ~~schwierige~~ <sup>se</sup> Zeit unseres Anfangs in keiner Weise mit dem Schicksal der Zurückgebliebenen verglichen werden, die den Krieg im Konzentrationslager oder ~~in~~ <sup>der</sup> Untergrundbewegung ueberstanden! Beide Kategorien sind an diesem Abend hier vertreten.

Sie standen am Abgrund des Grabes und gehoeren zu den Wenigen, die die schreckliche Zeit

*Dann ist es uns  
leichter gefallen* *Der schwierige Anfang zu vergessen.  
das heisst: kleine Hunger,*

2)

ueberlebten <sup>als</sup> 6 Millionen unserer Glaubensgenossen- darunter 1 1/2 Millionen Kinder- von den Nazis in der grausamsten Weise in den Tod getrieben wurden. Wie koennen wir das je vergessen?

Sie haben uns eingeladen und wir danken Ihnen. Sie haben uns die Hand entgegen gehalten und wir haben akzeptiert. Sie begruessen uns in Frieden und wir antworten Ihnen : "Shalom"!

Wir kommen zusammen in einer Kirche. In unseren Herzen und Seelen hoeren wir die Namen: Boenhoffer, Kardinal Faulhaber, Pastor Niemoeller. Warum haben ~~so viele~~ <sup>die anderen</sup> Fuehrer der Christlichen Religion geschwiegen? In Jerusalem, in der Strasse der Gerechten, bei Yad Vaschem, sind Blumen und Baeume angepflanzt worden zu Ehren der Wenigen, die uns als Menschen geholfen haben. Warum war nicht Jeder wie sie? Kann die Frage jemals beantwortet werden?

Die 1200 . Geburtstagfeier unserer Stadt Schweinfurt ist der Anlass unserer Rueckkehr. Fast 100 fruehere Buerger juedischen Glaubens schliessen sich der Festlichkeit an; Ich spreche als Rabbiner in ihrem Namen und hoffentlich, in ihrem Sinne. Manche moegen fragen: "Was trennt uns? Was vereint uns?" <sup>1</sup> Die traurige Vergangenheit, von der ich sprach, <sup>2</sup> diese heilige Staette und diese Gelegenheit <sup>in diesem</sup> fordern von uns, das Positive zu betonen. Die Antwort zu der Frage: "Was vereint uns"? ist in der heiligen Schrift zu finden.

*eine neue Generation*

Vor 2500 Jahren sagte der Prophet Malachi:

"Haben wir nicht Alle einen Vater"?

"Hat uns nicht ein G'tt erschaffen"?

*in diesem Sinne*

Wenn wir alle in unserem Herzen zu dieser Erkenntnis gelangen, dann ~~wird~~ <sup>ist</sup> es uns leichter gemacht, eine Bruecke ueber den grossen Abgrund zwischen Vergangenheit und Gegenwart zu bauen.

*Grunde*  
~~Aus diesem Anlass~~ *wiedersehen Ihnen*

Es ist in diesem Sinne, dass wir, Ihre fruehere Mitbuerger der Stadt Schweinfurt, eine Zukunft zur Freude, zum ~~Glu~~ <sup>Glueck</sup>, zum Frieden <sup>mit dem</sup> und zum Segen des Ewigen ~~wuenschen~~ <sup>wuenschen</sup>.

*Freiheit*

*allen Menschen*

*jahter in jaht?  
jeweils fuer*

Second Draft : Schweinfurt

Es ist fuer mich ein bewegendes Ereignis, dass ich heute vor Ihnen stehen kann. Der Bruder und die Schwester meines Vaters, sowie seine Eltern wurden in dieser Stadt im 19. Jahrhundert geboren. Meine Grosseltern sind auf dem hiesigen Friedhof begraben. Diese zwei Familienmitglieder, die vor meiner Geburt gestorben sind, waren die Gluecklichen.

Mein Vater liegt 3000 Meilen entfernt von seinen Eltern: wir wissen nicht, wo sein Bruder Norbert oder seine Schwester Emmy und ihre Familie, umgekommen sind-wahrscheinlich in den Gaskammern von Auschwitz.

Wir verdanken unser Leben dem gluecklichen Umstand, der uns Anfang 1938 nach Amerika fuehrte. Der Entschluss zur Auswanderung wurde von meinen Eltern gefasst, nachdem es meinem Vater unmoeglich gemacht wurde, seinem Beruf nachzugehen, und es mir nicht erlaubt war, die Volksschule in dieser Stadt zu besuchen. Aus diesem Grunde spreche ich heute besser Englisch, als Deutsch.

Der Wiederaufbau fuer die Meisten von uns, die sich an allen vier Enden der Erde ansiedelten, war schwer. Wir kamen, wie viele Andere, mittellos in der neuen Welt an-zur Zeit einer Depression. Arbeit war schwer zu finden, besonders fuer die Einwanderer mit unzureichenden Kenntnissen in der Landessprache.

Aber nach ein paar Jahren hatten wir wieder Boden unter den Fuessen, vertraut mit der Sprache, den Sitten und Gebraeuchen des Landes und angepasst an das ungewohnte Klima. Jedoch kann die schwierige Zeit unseres Anfangs in keiner Weise mit dem Schicksal der Zurueckgebliebenen verglichen werden, die den Krieg im Konzentrationslager oder in der Untergrundbewegung, ueberstanden. Beide Kategorien sind an diesem Abend hier vertreten. Sie standen am Abgrund des Grabes und gehoeren zu den Wenigen, die die schreckliche Zeit



2)

<sup>Is</sup> ueberlebten <sup>16</sup> Millionen unserer Glaubensgenossen- darunter 1½ Mill~~l~~ionen Kinder- von den Nazis in der grausamsten Weise in den Tod getrieben wurden. Wie koennen wir das je vergessen?

Sie haben uns eingeladen und wir danken Ihnen. Sie haben uns die Hand entgegen gehalten und wir haben akzeptiert. Sie begruessen uns in Frieden und wir antworten Ihnen : "Shalom"!

Wir kommen zusammen in einer Kirche. In unseren Herzen und Seelen hoeren wir die Namen: Boenhoffer, Kardinal Faulhaber, Pastor Niemoeller. Warum haben so viele Fuehrer der Christlichen Religion geschwiegen? In Jerusalem, in der Strasse der Gerechten, bei Yad Vaschem, sind Blumen und Baeume angepflanzt worden zu Ehren der Wenigen, die uns als Menschen geholfen haben. Warum war nicht Jeder wie sie? Kann die Frage jemals beantwortet werden?

Die 1200 . Geburtstagfeier unserer Stadt Schweinfurt ist der Anlass unserer Rueckkehr. Fast 100 fruehere Buerger juedischen Glaubens schliessen sich der Festlichkeit an; Ich spreche als Rabbiner in ihrem Namen und hoffentlich, in ihrem Sinne. Manche moegen fragen: "Was trennt uns? Was vereint uns?" <sup>1</sup> Die traurige Vergangenheit, von der ich sprach, <sup>2</sup> diese heilige Staette und diese Gelegenheit fordern von uns, das Positive zu betonen. Die Antwort zu der Frage: "Was vereint uns"? ist in der heiligen Schrift zu finden.

Vor 2500 Jahren sagte der Prophet Malachi:

"Haben wir nicht Alle einen Vater"?

"Hat uns nicht ein G'tt erschaffen"?

Wenn wir alle in unserem Herzen zu dieser Erkenntnis gelangen, dann wird es uns leichter gemacht, eine Bruecke ueber <sup>d</sup>en grossen Abgrund zwischen Vergangenheit und Gegenwart zu bauen.

Es ist in diesem Sinne , dass wir, Ihre fruehere Mitbuerger der Stadt Schweinfurt, eine Zukunft zur Freude, zum Glueck, zum Frieden und zum Segen des Ewigen wuenschen.

Third Draft: SCHWEINFURT

1st para = same

2nd para, 1st sentence: Mein Vater, der auch in Schw geboren war...

3rd para, 3rd ~~K~~line: meinem Vater unmoeglich gemacht wurde, seinen

Beruf nachzugehen und ~~der~~ einige Zeit als Jude im Gefangnis zubringen musste.

Auch war es mir nicht erlaubt die Volksschule in dieser Stadt zu besuchen.

~~K~~Aus diesem Grunde spreche ich heute besser English als Deutch.

4th parag: note change in last line

Aber nach ein paar Jahren hatten wir wieder Boden unter den

Fuessen, Vertraut mit der S-prache, den Sitten und ~~Bel~~ereuchen des Landes.

Dann ist es <sup>was</sup> leichter gefallen den schwierigen Anfang, das heisst: Klima

und Hunger, zu vergessen. Jedoch kann diese Zeit unseres ~~Angangs~~ in keiner

Weise verglichen werden mit dem Schicksal der zurueckgebliebenen die den

~~Krieg im K~~onzentrationsLAGER ODER Untergrund ueberstanden! Beide Kategorien

sind an diesem ~~Aben~~ hier vertreten. Sie standen am Abgrund des GRABES

UND GEHOEREN ZU DEN Wenigen die die schreckliche Zeit etc etc (onp. 2)

6th para = ok

7th para = ok, but note line 2

8th: Die 1200. Geburtstag ~~feier~~ unserer Stadt Schweinfurt ist der Anlass  
unserer Rueckkehr. Fast 100 fruehere Buerger juedischen Glaubens/schliessen

sich der Festlichkeit an. Ich spreche als Rabbiner in Ihrem Namen und

hoffentlich, in Ihrem Sinne. Manche moegen fragen: "Was trennt uns?

Was vereint uns?" Was trennt <sup>n</sup> uns? Die traurige Vergangenheit von der

Ich sprach. Was vereint uns? Eine neue generation, und diese Gelegenheit

in dieser heiligen Staette fordern von uns, das Positive zu betonen.

Die Antwort.....through verse by Malachi remains the same.

last para: In diesem Sinne wird es uns leichter gemacht  
eine Bruecke ueber den grossen Abgrund zwischen Vergangenheit und

Gegenwart zu bauen. Wir wuenschen Ihnen eine Zukunft <sup>der?</sup> zur Freude,

zur Freiheit, <sup>der</sup> zum Frieden <sup>dem</sup> all Menschen, mit dem Segen des Ewigen.

First Draft : Schweinfurt

Es ist fuer mich ein besonderes Schicksal, dass ich heute vor Ihnen stehen kann. Der Bruder und die Schwester meines Vaters, sowie seine Eltern wurden in dieser Stadt im 19. Jahrhundert geboren. Meine Grosseltern sind auf dem hiesigen Friedhof begraben. Diese zwei Familienmitglieder, die vor meiner Geburt gestorben sind, waren die Gluecklichen.

Mein Vater liegt 3000 Meilen von seinen Eltern: wir wissen nicht, wo sein Bruder Norbert oder seine Schwester Emmy und ihre Familie, umgekommen sind- wahrscheinlich in den Gaskammern von Auschwitz.

Der Unterschied zwischen Leben und Tod lag natuerlich fuer die Meisten von uns, in der Auswanderung, die am Anfang von 1938 stattfand. Ich, persoendlich, als Jude, und alle diese des juedischen Glaubens, die vor uns sitzen, konnten nicht mehr in die Volksschule gehen, mein Vater konnte nicht mehr in seinem Beruf arbeiten, und darum spreche ich heute besser English, als Deutsch.

Fuer die meisten Juden, die sich retten konnten, und sich in den verschiedensten Laender und Ecken der Welt sich einsiedelten, war es eine sehr schwere Zeit. Man hatte keine gute Unterkunft und Arbeit in den <sup>19</sup>30er Jahren, war schwer zu finden. Viele von uns erinnern sich <sup>a</sup> das Hungergefuehl, und war es besonders schwer, sich zu verstaendigen, da wir nicht die Fremdsprachen von den Laendern - Israel, Shanghai, Argentinien, Amerika, Australien, Belgien, Equador, u.s.w., verstehen konnten. Und wenn wir von Schwierigkeiten sprechen, dann haben wir noch nicht die Tragoedie von denen, die den Krieg, diese Zeit, ueberstanden haben, anerkannt, sowie auch diese, die Untergrund existierten oder das K.Z. ueberstanden haben. Verschiedene von jeder Kategorie sitzen vor uns an diesem besonderen Abend.

Aber nach ein paar Jahren haben wir es geschafft, uns wieder aufrecht zu halten;



Wir haben auch die juedische Religion gerettet: zurueckgerissen von  
*dem Rand*  
der Lippe des Grabes. Wir koennen nie vergessen, was uns durch die Nazional-  
Sozialistische Partei bestimmt wurde, und dass wir deswegen, der Welt ueber,  
sechs Millionen, einbegriffen 1½ Millionen Kinder, verloren haben.

Sie haben uns eingeladen und wir danken Ihnen. Sie haben uns die Hand ent-  
gegen gehalten und wir haben akzeptiert. Sie begruessen uns in Frieden und  
wir antworten Ihnen : "Shalom"!

Wir kommen zusammen in einer Kirche. In unseren Herzen und Seelen hoeren wir  
die Namen :Boenhoffer, Kardinal Faulhaber, Pastor Niemoeller. Warum gab es nicht  
mehrere, wie diese wenige geehrte Leiter der Religion ? In Jerusalem, in der  
Strasse der Gerechten, bei Yad Vaschem, stehen Blumen und Baeume und Plakettem  
zu Ehren von den Vielen, die uns als Menschen geholfen haben. Warum war nicht  
Jeder, wie sie ? Kann die Frage jemals beantwortet werden?

Wir sind heute nach unserer Stadt Schweinfurt zurueckgekommen, wegen ihrer  
1200. Geburtstagfeier. Fast 100 des juedischen Glaubens schliessen sich der  
Festlichkeit an; Ich spreche als Rabbiner in ihrem Namen und hoffentlich, in  
ihrem Sinne. Wir hoffen und beten, dass alle Menschen Grund haben werden, in den  
Hundertten Jahren, die bevor uns stehen, in der Zukunft sagen, dass die Stadt  
und ihre Einwohner, damals in 1991, nicht nur ihre fruehere juedische Buerger  
und Buergerinnen begruesst haben, aber dass Schweinfurt in den naechsten Jahren  
mit dem Frieden von Gott, alle Menschen umarmt hat, und dass die noetige Freiheit  
der Menschen uns allen, fuer immer, gesichert ist.

Amen.

Rabbi DR. Robert L. Lehman  
St. Johannis Kirche  
Schweinfurt a/Main  
Freitag, 19. Juli, 1991.

Pastor Strauss, Excellence  
alle Geistliche, Herr Ober B  
alle anwesenden

Third Draft : SCHWEINFURT : 1991

Es ist fuer mich ein bewegendes Ereignis, dass ich heute vor Ihnen stehen kann. Der Bruder und die Schwester meines Vaters, sowie seine Eltern, wurden in dieser Stadt im 19. Jahrhundert geboren. Meine Grosseltern sind auf dem hiesigen Friedhof begraben. Diese zwei Familienmitglieder, die vor meiner Geburt gestorben sind, waren die Gluecklichen.

Mein Vater, der auch in Schweinfurt geboren war, liegt 3000 Meilen entfernt von seinen Eltern, wir wissen nicht, wo sein Bruder Norbert oder seine Schwester Emmy und ihre Familie umgekommen sind - wahrscheinlich in den Gaskammern von Auschwitz.

Wir verdanken unser Leben dem gluecklichen Umstand, der uns Anfang 1938 nach Amerika fuehrte. Der Entschluss zur Auswanderung wurde von meinen Eltern gefasst, nachdem es meinem Vater unmoeglich gemacht wurde, seinem Beruf nachzugehen und er einige Zeit als Jude im Gefaengnis zubringen musste. Auch war es mir nicht erlaubt, die Volksschule in dieser Stadt zu besuchen. Aus diesem Grunde spreche ich heute besser English als Deutsch.

Der Wiederaufbau fuer die Meisten von uns, die sich an allen vier Enden der Erde ansiedelten, war schwer. Wir kamen, wie viele Andere, mittellos in der neuen Welt an [ zur Zeit einer Depression. ] Arbeit war schwer zu finden, besonders fuer die Einwanderer mit wenigen Kenntnissen in der Landessprache.

[ Aber nach ein paar Jahren hatten wir wieder Boden unter den Fuessen, vertraut mit der Sprache, den Sitten und Gebraeuche des Landes. Dann ist es uns leichter gefallen den schwierigen Anfang, das heisst: Klima und Hunger, zu vergessen. ] Jedoch kann diese Zeit unseres Anfangs in keiner Weise verglichen werden mit dem Schicksal der Zurueckgebliebenen, die den Krieg im Konzentrationslager oder Untergrund ueberstanden! Beide Kategorien <sup>als Zeugen</sup> sind an diesem Abend hier vertreten. Sie standen am Abgrund des Grabes und gehoeren zu den Wenigen, die die schreckliche Zeit ueberlebten, als 6 Millionen unserer Glaubensgenossen - darunter 1 1/2 Millionen Kinder - von den Nazis in der grausamsten Weise in den Tod getrieben wurden. Wie koennen wir das je vergessen ?

verschiedene  
Aber jedoch in dieser schweren Zeit, schallen  
In unseren Herzen und Seelen hoeren wir die Namen : Boenhoffer, Kardinal Faulhaber, Pastor

Niemoeller. Warum haben die <sup>meisten</sup> anderen Fuehrer der Christlichen Religion geschwiegen? In Jerusa  
in der Strasse der Gerechten, bei Yad Vaschem, sind Blumen und Baeume angepflanzt worden zu  
Ehren der Wenigen, die uns als Menschen geholfen haben. Warum war nicht Jeder wie sie? Kann  
die Frage jemals beantwortet werden?

Sie haben uns eingeladen und wir danken Ihnen. Sie haben uns die Hand entgegen gehalten und  
wir haben akzeptiert. Sie begruessen uns in Frieden und wir antworten Ihnen : "Shalom"!

Die 1200. Geburtstagsfeier der Stadt Schweinfurt ist der Anlass unserer Rueckkehr. Fast 100  
fruehere Buerger juedischen Glaubens schliessen sich der Festlichkeit an. Ich spreche als  
Rabbiner in ihrem Namen und hoffentlich, in ihrem Sinne. Manche moegen fragen: " Was trennt u  
Was vereint uns"? Was trennt uns? Die traurige Vergangenheit von der ich sprach. Was vereint  
uns? Eine neue Generation, und diese Gelegenheit in dieser heiligen Staette fordern von uns,  
das Positive zu betonen. Die Antwort zu der Frage: " Was vereint uns"? ist in der heiligen  
Schrift zu finden.

Vor 2500 Jahren sagte der Prophet Malachi:

"Haben wir nicht Alle einen Vater"?  
"Hat uns nicht ein G'tt erschaffen"?

יְהוָה אֱלֹהֵינוּ יְהוָה אֶחָד  
יְהוָה אֱלֹהֵינוּ יְהוָה אֶחָד  
2:10

In diesem Sinne wird es uns leichter gemacht, eine Bruecke ueber den grossen Abgrund zwische  
Vergangenheit und Gegenwart zu bauen. Wir wuenschen <sup>der Stadt</sup> Ihnen eine Zukunft der Freude, der Frei-  
heit, dem Frieden aller Menschen, mit dem Segen des Ewigen. } >>> <

Der Ewige segne Euch und behuete Euch!  
Der Ewige lasse sein Antlitz auf Euch leuchten und sei Euch gnaedig!  
Der Ewige wende Euch sein Antlitz zu und schenke Euch Frieden!

So moege G'tt uns alle segnen.



Dekan Strauss, Exzellenz Bischof Scheele, Kreisdekan Naether  
alle Geistliche, Herr Ober-Bürgermeister  
alle anwesenden.

~~Third Draft~~ : SCHWEINFURT

Es ist fuer mich ein bewegendes Ereignis, dass ich heute vor Ihnen stehen kann. Der Bruder und die Schwester meines Vaters, sowie seine Eltern, wurden in dieser Stadt im 19. Jahrhundert geboren. Meine Grosseltern sind auf dem hiesigen Friedhof begraben. Diese zwei Familienmitglieder, die vor meiner Geburt gestorben sind, waren die Gluecklichen.

Mein Vater, der auch in Schweinfurt geboren war, liegt 3000 Meilen entfernt von seinen Eltern; wir wissen nicht, wo sein Bruder Norbert oder seine Schwester Emmy und ihre Familie umgekommen sind - wahrscheinlich in den Gaskammern von Auschwitz.

Wir verdanken unser Leben dem gluecklichen Umstand, der uns Anfang 1938 nach Amerika fuehrte. Der Entschluss zur Auswanderung wurde von meinen Eltern gefasst, nachdem es meinem Vater unmoeglich gemacht wurde, seinem Beruf nachzugehen und er einige Zeit als Jude im Gefaengnis zubringen musste. Auch war es mir nicht erlaubt, die Volksschule in dieser Stadt zu besuchen. Aus diesem Grunde spreche ich heute besser English als Deutsch.

Der Wiederaufbau fuer die Meisten von uns, die sich an allen vier Enden der Erde ansiedelten, war schwer. Wir kamen, wie viele Andere, mittellos in der neuen Welt an ~~zur Zeit einer Depression~~. Arbeit war schwer zu finden, besonders fuer die Einwanderer mit wenigen Kenntnissen in der Landessprache.

Aber nach ein paar Jahren hatten wir wieder Boden unter den Fuessen, vertraut mit der Sprache, den Sitten und Gebraeuche des Landes. Dann ist es uns leichter gefallen den schwierigen Anfang, das heisst: Klima und Hunger, zu vergessen. Jedoch kann diese Zeit unseres Anfangs in keiner Weise verglichen werden mit dem Schicksal der Zurueckgebliebenen, die den Krieg im Konzentrationslager oder Untergrund ueberstanden! Beide Kategorien <sup>als Zeugen</sup> sind an diesem Abend hier vertreten. Sie standen am Abgrund des Grabes und gehoeren zu den Wenigen, die die schreckliche Zeit ueberlebten, als 6 Millionen unserer Glaubensgenossen - darunter 1½ Millionen Kinder - von den Nazis in der grausamsten Weise in den Tod getrieben wurden. Wie koennen wir das je vergessen?

Jedoch in dieser schweren Zeit haben verschiedene Mitbuergen uns geholfen - & mehrere haben versucht uns zu helfen. Aber

2.

In unseren Herzen und Seelen <sup>schallen</sup> ~~leben~~ <sup>wir</sup> die Namen : Boenhoffer, Kardinal Faulhaber, Pastor Niemoeller. Warum haben die <sup>weisen</sup> ~~anderen~~ Fuehrer der Christlichen Religion geschwiegen? In Jerusalem, in der Strasse der Gerechten, bei Yad Vaschem, sind Blumen und Baeume angepflanzt worden zu Ehren der Wenigen, die uns als Menschen geholfen haben. Warum war nicht Jeder wie sie? ~~Kann die Frage jemals beantwortet werden?~~

\* Sie haben uns eingeladen und wir danken Ihnen. Sie haben uns die Hand entgegen gehalten und wir haben akzeptiert. Sie begruessen uns in Frieden und wir antworten Ihnen : "Shalom"!

Die 1200. Geburtstagsfeier der Stadt Schweinfurt ist der Anlass unserer Rueckkehr. Fast 100 fruehere Buerger juedischen Glaubens schliessen sich der Festlichkeit an. <sup>(X)</sup> Ich spreche als Rabbiner in ihrem Namen <sup>dem des fruheren jued. Rittmeisters</sup> und hoffentlich, in ihrem Sinne. Manche moegen fragen: "Was trennt uns? Was vereint uns"? Was trennt uns? Die traurige Vergangenheit von der ich sprach. Was vereint uns? Eine neue Generation, und diese Gelegenheit in dieser heiligen Staette fordern von uns, das Positive zu betonen. Die Antwort zu der Frage: "Was vereint uns"? ist in der heiligen Schrift zu finden.

Vor 2500 Jahren sagte der Prophet Malachi:

"Haben wir nicht Alle einen Vater"?

"Hat uns nicht ein G'tt erschaffen"?

וְיָיָהוָה אֱלֹהֵינוּ יְיָ אֱלֹהֵי אֲבוֹתֵינוּ  
וְיָיָהוָה אֱלֹהֵינוּ יְיָ אֱלֹהֵי אֲבוֹתֵינוּ  
2:10

In diesem Sinne wird es uns leichter gemacht, eine Bruecke ueber den grossen Abgrund zwischen Vergangenheit und Gegenwart zu bauen. Wir wuenschen <sup>der Stadt</sup> Ihnen eine Zukunft der Freude, der Freiheit, dem Frieden aller Menschen, ~~mit dem Segen des Ewigen.~~

Der Ewige segne Euch und behuete Euch!  
Der Ewige lasse sein Antlitz auf Euch leuchten und sei Euch gnaedig!  
Der Ewige wende Euch sein Antlitz zu und schenke Euch Frieden!

So moege Gott uns alle segnen!

Dr. R. L. RABBI  
7/19/91  
Schw, 6 - St. Johannis Kirche

Third Draft : SCHWEINFURT

Es ist fuer mich ein bewegendes Ereignis, dass ich heute vor Ihnen stehen kann. Der Bruder und die Schwester meines Vaters, sowie seine Eltern, wurden in dieser Stadt im 19. Jahrhundert geboren. Meine Grosseltern sind auf dem hiesigen Friedhof begraben. Diese zwei Familienmitglieder, die vor meiner Geburt gestorben sind, waren die Gluecklichen.

Mein Vater, der auch in Schweinfurt geboren war, liegt 3000 Meilen entfernt von seinen Eltern; wir wissen nicht, wo sein Bruder Norbert oder seine Schwester Emmy und ihre Familie umgekommen sind - wahrscheinlich in den Gaskammern von Auschwitz.

Wir verdanken unser Leben dem gluecklichen Umstand, der uns Anfang 1938 nach Amerika fuehrte. Der Entschluss zur Auswanderung wurde von meinen Eltern gefasst, nachdem es meinem Vater unmoeglich gemacht wurde, seinem Beruf nachzugehen und er einige Zeit als Jude im Gefaengnis zubringen musste. Auch war es mir nicht erlaubt, die Volksschule in dieser Stadt zu besuchen. Aus diesem Grunde spreche ich heute besser English als Deutsch.

Der Wiederaufbau fuer die Meisten von uns, die sich an allen vier Enden der Erde ansiedelten, war schwer. Wir kamen, wie viele Andere, mittellos in der neuen Welt an - zur Zeit einer Depression. Arbeit war schwer zu finden, besonders fuer die Einwanderer mit wenigen Kenntnissen in der Landessprache.

Aber nach ein paar Jahren hatten wir wieder Boden unter den Fuessen, vertraut mit der Sprache, den Sitten und Gebraeuche des Landes. Dann ist es uns leichter gefallen den schwierigen Anfang, das heisst: Klima und Hunger, zu vergessen. Jedoch kann diese Zeit unseres Anfangs in keiner Weise verglichen werden mit dem Schicksal der Zurueckgebliebenen, die den Krieg im Konzentrationslager oder Untergrund ueberstanden! Beide Kategorien sind an diesem Abend hier vertreten. Sie standen am Abgrund des Grabes und gehoeren zu den Wenigen, die die schreckliche Zeit ueberlebten, als 6 Millionen unserer Glaubensgenossen - darunter 1½ Millionen Kinder - von den Nazis in der grausamsten Weise in den Tod getrieben wurden. Wie koennen wir das je vergessen ?



2.

In unseren Herzen und Seelen hoeren wir die Namen : Boenhoffer, Kardinal Faulhaber, Pastor Niemoeller. Warum haben die anderen Fuehrer der Christlichen Religion geschwiegen? In Jerusalem in der Strasse der Gerechten, bei Yad Vaschem, sind Blumen und Baeume angepflanzt worden zu Ehren der Wenigen, die uns als Menschen geholfen haben. Warum war nicht Jeder wie sie? Kann die Frage jemals beantwortet werden?

Sie haben uns eingeladen und wir danken Ihnen. Sie haben uns die Hand entgegen gehalten und wir haben akzeptiert. Sie begruessen uns in Frieden und wir antworten Ihnen : "Shalom"!

Die 1200. Geburtstagsfeier der Stadt Schweinfurt ist der Anlass unserer Rueckkehr. Fast 100 fruehere Buerger juedischen Glaubens schliessen sich der Festlichkeit an. Ich spreche als Rabbiner in ihrem Namen und hoffentlich, in ihrem Sinne. Manche moegen fragen: "Was trennt uns? Was vereint uns"? Was trennt uns? Die traurige Vergangenheit von der ich sprach. Was vereint uns? Eine neue Generation, und diese Gelegenheit in dieser heiligen Staette fordern von uns, das Positive zu betonen. Die Antwort zu der Frage: "Was vereint uns"? ist in der heiligen Schrift zu finden.

Vor 2500 Jahren sagte der Prophet Malachi: <sup>2:10</sup>

"Haben wir nicht Alle einen Vater"?

"Hat uns nicht ein G'tt erschaffen"?

ה' אלהינו ה' אחד  
אין לנו אלהים אחרים  
ה' אחד ה' אחד

In diesem Sinne wird es uns leichter gemacht, eine Bruecke ueber den grossen Abgrund zwischen Vergangenheit und Gegenwart zu bauen. Wir wuenschen Ihnen eine Zukunft der Freude, der Freiheit, dem Frieden aller Menschen, mit dem Segen des Ewigen.

Der Ewige segne Euch und behuete Euch!

Der Ewige lasse sein Antlitz auf Euch leuchten und sei Euch gnaedig!

Der Ewige wende Euch sein Antlitz zu und schenke Euch Frieden!

SCHWEINFURT - ST. JOHANNIS KIRCHE

Es ist fuer mich ein bewegendes Ereignis, dass ich heute vor Ihnen stehen kann. Der Bruder und die Schwester meines Vaters, sowie seine Eltern, wurden in dieser Stadt im 19. Jahrhundert geboren. Meine Grosseltern sind auf dem hiesigen Friedhof begraben. Diese zwei Familienmitglieder, die vor meiner Geburt gestorben sind, waren die Gluecklichen.

Mein Vater, der auch in Schweinfurt geboren war, liegt 3000 Meilen entfernt von seinen Eltern; wir wissen nicht, wo sein Bruder Norbert oder seine Schwester Emmy und ihre Familie umgekommen sind - wahrscheinlich in den Gaskammern von Auschwitz.

Wir verdanken unser Leben dem gluecklichen Umstand, der uns Anfang 1938 nach Amerika fuehrte. Der Entschluss zur Auswanderung wurde von meinen Eltern gefasst, nachdem es meinem Vater unmoeglich gemacht wurde, seinem Beruf nachzugehen und er einige Zeit als Jude im Gefaengnis zubringen musste. Auch war es mir nicht erlaubt, die Volksschule in dieser Stadt zu besuchen. Aus diesem Grunde spreche ich heute besser English als Deutsch.

Der Wiederaufbau fuer die Meisten von uns, die sich an allen vier Enden der Erde ansiedelten, war schwer. Wir kamen, wie viele Andere, mittellos in der neuen Welt an. Arbeit war schwer zu finden, besonders fuer die Einwanderer mit wenigen Kenntnissen in der Landessprache.

Die Zeit unseres Anfangs kann in keiner Weise mit dem Schicksal der Zurueckgebliebenen verglichen werden, die den Krieg im Konzentrationslager oder Untergrund ueberstanden ! Beide Kategorien sind als Zeugen an diesem Abend hier vertreten. Sie standen am Abgrund des Grabes und gehoeren zu den Wenigen, die die schreckliche Zeit ueberlebten, als 6 Millionen unserer Glaubensgenossen - darunter 1½ Millionen Kinder - von den Nazis in der grausamsten Weise in den Tod getrieben wurden. Wie koennen wir das je vergessen? Jedoch in dieser schweren Zeit haben verschiedene Mitbuerger uns geholfen und mehrere haben versucht, uns zu helfen. Aber in unseren Herzen und Seelen schallen die Namen: Boenhoffer. Kardinal

Faulhaber, Pastor Niemoeller. Warum haben die meisten Fuehrer der Christlichen Religion geschwiegen? In Jerusalem, in der Strasse der Gerechten, bei Yad Vaschem, sind Blumen und Baeume angepflanzt worden zu Ehren der Wenigen , die uns als Menschen geholfen haben. Warum war nicht Jeder wie sie?

Die 1200. Geburtstagsfeier der Stadt Schweinfurt ist der Anlass unserer Rueckkehr. Fast 100 fruehere Buerger juedischen Glaubens schliessen sich der Festlichkeit an. Sie haben uns eingeladen und wir danken Ihnen. Sie haben uns die Hand entgegen gehalten und wir haben akzeptiert. Sie begruessen uns in Frieden und wir antworten Ihnen : "Shalom"! Ich spreche als Rabbiner in dem Namen der frueheren juedischen Mitbuerger, und hoffentlich, in Ihrem Sinne. Manche moegen fragen: " Was trennt uns? Was vereint uns"? Was trennt uns? Die traurige Vergangenheit, von der ich sprach. Was vereint uns? Eine neue Generation, und diese Gelegenheit in dieser heiligen Staette fordern von uns, das Positive zu betonen. Die Antwort zu der Frage; " Was vereint uns"? ist in der heiligen Schrift zu finden.

Vor 2500 Jahren sagte der Prophet Malachi:

"Haben wir nicht Alle einen Vater"?

"Hat uns nicht ein G'tt erschaffen"?

In diesem Sinne wird es uns leichter gemacht, eine Bruecke ueber den grossen Abgrund zwischen Vergangenheit und Gegenwart zu bauen. Wir wuenschen der Stadt und Ihnen eine Zukunft der Freude, der Freiheit, dem Frieden aller Menschen. So moege G'tt uns alle segnen!

Dr. R.L.Lehman, Rabbi

7/19/91

Schweinfurt, Germany - St. Johanniskirche



SCHWEINFURT, GERMANY: 1991

It is a very stirring experience for me that I can stand before you today. The brother and sister of my father, as well as his parents, were born in this city in the 19th century. My grandparents were buried in the cemetery of this city. These two members of the family, who died before my birth, were among the fortunate ones.

My father, who was also born in Schweinfurt, lies 3,000 miles distant from his parents. We do not know where his brother, Norbert, and his sister, Emmy, and her family, perished; probably in the gas chambers of Auschwitz.

We owe our lives to the fortuitous circumstances which led us to America in the beginning of 1938. The decision to emigrate was embraced by my parents after it became impossible for my father to make a living, and he spent some time, as a Jew, in prison. Also, as a Jew, I was not permitted to study in the school of this city. For this reason, today, I speak better English than German.

The rebirth, for most of us who settled in the four corners of the earth, was difficult. We came to the New World, as did many others, without means of support. It was very difficult to find employment, especially for the immigrant who had little knowledge of the language of the country.

This difficult time of our beginning, however, can in no way be compared to the tragedy of those who had to remain behind; who experienced and survived the war in the concentration camps or underground. Both of these categories of experiences are represented here this evening by individuals who bear personal witness. They stood at the edge of the graves and belong to the few who survived this traumatic time as 6 million of our co-religionists, among them 1½ million children, were driven to their death by the Nazis in the most gruesome manner. How can we ever forget this? Still, in this difficult time, some citizens helped us and more tried to help, but in our hearts and souls echoed the names: Boenhoffer, Cardinal Faulhaber, Pastor Niemoeller. Why were most of the leaders of the Christian faiths silent? In Jerusalem in the Street of the Righteous near Yad Vashem, flowers and trees have been planted to honor the few who helped us as human beings. Why was not everyone as they?

The 1200th birthday celebration of the city of Schweinfurt is the reason for our return. Almost 80 former Jewish citizens link themselves to these ceremonies. You have invited us and we thank you. You extended to us your hand and we have accepted it. You welcome us in peace and we respond, "Shalom." I speak as Rabbi in the name of the former Jewish citizens and hopefully, reflect their sentiments.

Many ask "what divides us, what unites us?" What divides us is the tragic past, of which I have spoken; what unites us is a new generation and this opportunity in this holy place, which asks of us to accentuate the positive. The answer to the question, "what unites us?" is to be found in Holy Writ. 2,500 years ago the prophet, Malachi, said, "Have we not all one father, has not one God created us?" In this sense, it is easier for us to build a bridge across the chasm which separates the past from the present.

We wish for this city and for you, its citizens, a future of joy, of freedom, of peace for all human beings. In this sense may God bless us all.

Thank you.

Robert L. Lehman  
July 19, 1991  
Schweinfurt, Germany  
St. Johannis Kirche

SCHWEINFURT - ST. JOHANNIS KIRCHE

Es ist fuer mich ein bewegendes Ereignis, dass ich heute vor Ihnen stehen kann. Der Bruder und die Schwester meines Vaters, sowie seine Eltern, wurden in dieser Stadt im 19. Jahrhundert geboren. Meine Grosseltern sind auf dem hiesigen Friedhof begraben. Diese zwei Familienmitglieder, die vor meiner Geburt gestorben sind, waren die Gluecklichen.

Mein Vater, der auch in Schweinfurt geboren war, liegt 3000 Meilen entfernt von seinen Eltern; wir wissen nicht, wo sein Bruder Norbert oder seine Schwester Emmy und ihre Familie umgekommen sind - wahrscheinlich in den Gaskammern von Auschwitz.

Wir verdanken unser Leben dem gluecklichen Umstand, der uns Anfang 1938 nach Amerika fuehrte. Der Entschluss zur Auswanderung wurde von meinen Eltern gefasst, nachdem es meinem Vater unmoeglich gemacht wurde, seinem Beruf nachzugehen und er einige Zeit als Jude im Gefaengnis zubringen musste. Auch war es mir nicht erlaubt, die Volksschule in dieser Stadt zu besuchen. Aus diesem Grunde spreche ich heute besser English als Deutsch.

Der Wiederaufbau fuer die Meisten von uns, die sich an allen vier Enden der Erde ansiedelten, war schwer. Wir kamen, wie viele Andere, mittellos in der neuen Welt an. Arbeit war schwer zu finden, besonders fuer die Einwanderer mit wenigen Kenntnissen in der Landessprache.

Die Zeit unseres Anfangs kann in keiner Weise mit dem Schicksal der Zurueckgebliebenen verglichen werden, die den Krieg im Konzentrationslager oder Untergrund ueberstanden ! Beide Kategorien sind als Zeugen an diesem Abend hier vertreten. Sie standen am Abgrund des Grabes und gehoeren zu den Wenigen, die die schreckliche Zeit ueberlebten, als 6 Millionen unserer Glaubensgenossen - darunter 1½ Millionen Kinder - von den Nazis in der grausamsten Weise in den Tod getrieben wurden. Wie koennen wir das je vergessen? Jedoch in dieser schweren Zeit haben verschiedene Mitbuerger uns geholfen und mehrere haben versucht, uns zu helfen. Aber in unseren Herzen und Seelen schallen die Namen: Boenhoffer. Kardinal



Faulhaber, Pastor Niemoeller. Warum haben die meisten Fuehrer der Christlichen Religion geschwiegen? In Jerusalem, in der Strasse der Gerechten, bei Yad Vaschem, sind Blumen und Baeume angepflanzt worden zu Ehren der Wenigen , die uns als Menschen geholfen haben. Warum war nicht Jeder wie sie?

Die 1200. Geburtstagsfeier der Stadt Schweinfurt ist der Anlass unserer Ru~~ck~~kehr. Fast 100 fruehere Buerger juedischen Glaubens schliessen sich der Festlichkeit an. Sie haben uns eingeladen und wir danken Ihnen. Sie haben uns die Hand entgegen gehalten und wir haben akzeptie~~rt~~. Sie begruessen uns in Frieden und wir antworten Ihnen : "Shalom" Ich spreche als Rabbiner in dem Namen der frueheren juedischen Mitbuerger, und hoffentlich, in Ihrem Sinne. Manche moegen fragen:" Was trennt uns? Was vereint uns"? Was trennt uns? Die traurige Vergangenheit, von der ich sprach. Was vereint uns? Eine neue Generation, und diese Gelegenheit in dieser heiligen Staette fordern von uns, das Positive zu betonen. Die Antwort zu der Frage;" Was vereint uns"? ist in der heiligen Schrift zu finden.

Vor 2500 Jahren sagte der Prophet Malachi:

"Haben wir nicht Alle einen Vater"?

"Hat uns nicht ein G'tt erschaffen"?

In diesem Sinne wird es uns leichter gemacht, eine Bruecke ueber den grossen Abgrund zwischen Vergangenheit und Gegenwart zu bauen. Wir wuenschen der Stadt und Ihnen eine Zukunft der Freude, der Freiheit, dem Frieden aller Menschen. So moege G'tt uns alle segnen!

Dr. R.L.Lehman, Rabbi

7/19/91

Schweinfurt, Germany - St. Johanskirche

*Pfr. Rostenbach*

Ökumenischer Stadtgottesdienst zur 1200 Jahrfeier  
am Freitag, 19.07.1991 um 18.00 Uhr in St. Johannis, Schweinfurt

Erstentwurf besprochen zw. Dekan Strauß und Dekan Röschert

- 1) Posaunenchor oder Orgelvorspiel
- 2) Gemeindelied "Lobe den Herren"
- 3) Begrüßung durch Dekan Strauß
- 4) Chor - Motette
- 5) Grußwort mit Psalm durch Rabbiner Dr. Lehmann, New York *Trauer & Hoffnung* *zum Andenken  
+ mit Gebet  
Schluß*
- 6) Chor - Motette *Gedenken  
Andenken  
Gedenk-Wort*
- 7) Grußwort Kreisdekan Oberkirchenrat Naether, Ansbach
- 8) Chor - Motette
- 9) Schriftlesung und Predigt durch Bischof Dr. Scheele, Würzburg
- 10) Chor - Motette
- 11) Fürbitten - Einf. und Abschluß: Dekan Röschert  
und Sprecher: Frau Fiebig (jüd. Gemeinde, Bamberg) ?  
Vaterunser - Evangelischer Laie  
- Katholischer Laie
- 12) Biblischer Segen durch Bischof, Kreisdekan, Rabbiner
- 13) Gemeindelied "Großer Gott"
- 14) Posaunenchor oder Orgel-Nachspiel

Sehr geehrte Frau Fiebig,

im Auftrag unseres Dekans möchte ich Sie einladen, beim Gottesdienst (vorl. Programm wie oben) unter Pos 11. eine Fürbitte zu lesen, die von uns noch ausformuliert wird. Desgleichen lade ich Sie ein zum Treffen mit den jüd. Mitbürgern am Mittwoch, 17.7.1991, 20 Uhr, ins Kolpinghaus.

Liebe Grüße

*L. Rostenbach*

SW 25.6.1991

A MEMORIAL SERVICE  
AT THE JEWISH CEMETERY  
SCHWEINFURT A/MAIN, GERMANY

Sunday, July 21, 1991

10 Av 5751

(Because 9 of Av falls on Shabbat,  
the fast day is observed on 10 Av.)

Service compiled by Rabbi Robert L. Lehman  
and the staff of the  
Hebrew Tabernacle Congregation  
New York City



## Eyleh Ezkerah: THESE I DO REMEMBER



*Elegy lamenting the death of The Ten Martyrs during the unsuccessful uprising of Bar Kakhba.*

אֵלֶּה אֶזְכְּרָה וְנַפְשִׁי עָלֵי אֲשַׁפְּכָה.  
כִּי בְלָעוּנוּ זְרִים כְּעֵגֶה בְּלִי הַפּוֹכָה.  
כִּי בִימֵי הַשָּׂר לֹא עָלְתָה אַרְוֹכָה.  
לְעֲשָׂרָה הַרוּגֵי מְלוֹכָה:

These things I do remember;  
O I pour my soul out for them.  
All the ages long hatred hath pursued us;  
Through all the years,  
Ignorance, like a monster, hath devoured  
Our martyrs as in one long day of blood.

Rulers have risen through the endless years,  
Oppressive, savage in their witless power,  
Filled with a futile thought: to make an end  
Of that which God hath cherished.

*Interpretive translation by Nina Salaman*

*Eyleh ez-k'rah v'naf-shi alai esh-p'ḥah,  
Ki v'la-unu zeydim k'ugah b'li hafuḥah,  
Ki viy-mey ha-sar lo altah aruḥah,  
La-asarah harugey m'luḥah.*

*During the Crusades, dozens of Jewish communities in Europe and the Middle East were massacred. Many more were terrorized and looted. The following, excerpted from a medieval Dirge for Jewish Martyrs, was written following the First Crusade (c. 1096).*

אב הרחמים שוכן מדומים ברחמי העצומים הוא יפקוד  
ברחמים החסידים והישרים והתמימים קהלות הקדש שמסרו  
נפשם על קדשת השם. הנאהבים והנעימים בחניהם ובמותם  
לא נפרדו. מנשדים קלו ומאדיות נברו. לעשות דצון קונם וחפץ  
צורם: זכרם אלהינו לטובה עם שאר צדיקי עולם וינקום נקמת  
דם-עבדיו השפוד: בקחוב כידורש דמים אותם זכר לאשבח  
צעקת ענוים: ואמר ידן בנוים מלא גויות מחץ ראש על-ארג  
רבה: מנחל בדרך: ישמה על-כפן ירים ראש:

May our merciful Father remember the upright and innocent souls and the holy Jewish communities who laid down their lives for the sanctification of the divine name. May God remember them together with all the other righteous individuals of the world. May God avenge the blood of His servants which has been shed; may He crush all evil and reign triumphant.

### A Jew I shall remain

☪ I heard from some elders who fled from Spain that one of the boats was infested with the plague; the captain put the passengers ashore at some uninhabited place. There most of them died of starvation, while some gathered up all their strength and set out on foot in search of some settlement.

There was one among them who struggled on afoot together with his wife and two children. The wife, unaccustomed to so much difficult walking, grew faint and died. The husband carried his children along until both he and they fainted from hunger. When he regained consciousness, he found that his two children had died.

In great grief he rose to his feet and said, "Lord of the universe, You are doing a great deal that I might desert my faith. But know for a certainty that—even against the will of Heaven—a Jew I am and a Jew I shall remain. And neither that which You have brought upon me nor that which You will yet bring upon me will be of any avail."

Thereupon he gathered some earth and some grass, covered the boys, and went forth in search of a settlement.

*Salomon Ibn Verga*



Auschwitz, 1944. Not far from us, flames were leaping up from a ditch, gigantic flames. They were burning something. A lorry drew up at the pit and delivered its load—little children. Babies! . . . Around us, everyone was weeping. Someone began to recite the Kaddish. I do not know if it has ever happened before, in the long history of the Jews, that people have ever recited the prayer for the dead for themselves. . . . Never shall I forget that night, the first night in camp. . . . Never shall I forget that smoke. Never shall I forget the little faces of the children, whose bodies I saw turned into wreaths of smoke beneath a silent sky.



O the night of the weeping children!  
O the night of the children branded for death!  
Sleep may not enter here.  
Terrible nursemaids  
Have usurped the place of mothers. . . .  
Instead of mother's milk, panic suckles those little ones. . . .  
Yesterday Mother still drew  
Sleep towards them like a white moon.  
There was the doll with cheeks derouged by kisses  
In one arm,  
The stuffed pet, already  
Brought to life by love,  
In the other—  
Now blows the wind of dying,  
Blows the shift over the hair  
That no one will comb again.



## To serve You in truth



Eternal God, source of hope in every generation,  
Source of strength to those who seek You,  
Grant us, we pray, a clearer vision of Your truth,  
A greater faith in Your redeeming power,  
And a more confident assurance of Your sustaining love.

When the path before us seems dark,  
Help us to walk trustingly;  
When Your presence seems hidden,  
Help us to hold fast to Your commandments;

When insight falters, let loyalty stand firm;  
When courage wavers, let conviction remain steadfast;  
When faith is weak, let love prevail.

Speak to us again with the still small voice of Your spirit,  
And purify our hearts to serve You in truth.

## May we speak the truth



O Lord our God, many are the evasions and deceits which we  
practice upon others and upon ourselves.

We long to speak and hear truth only, yet time and again,  
from fear of loss or hope of gain, from dull habit or cruel  
deliberation, we speak half-truths, we twist facts, we are  
silent when others lie, and we lie to ourselves.

But we stand now before You, and our words and our  
thoughts speed to One who knows them before we utter  
them. We know we cannot lie in Your presence.

May our worship teach us to practice truth in speech and in  
thought before You, and before one another.

*Chaim Stern*

Psalm 23

מזמור לדוד:

יְיָ רֹעִי לֹא אֶחְסָר:

The Lord is my shepherd, I shall not want.

בְּנְאוֹת דֶּשָׁא יְרֵבִיצָנִי.

He makes me lie down in green pastures.

עַל־מֵי מְנוּחֹת יְנַהֲלֵנִי:

He leads me beside the still waters.

נַפְשִׁי יִשׁוּבֵב. יְנַחֲנֵי בְּמַעְגְלֵי צְדָק לְמַעַן שְׁמוֹ:

He revives my spirit;

He guides me in paths of righteousness for His name's sake.

גַּם כִּי־אֵלֶךְ בְּגִיא צְלֻמוֹת. לֹא־אִירָא רָע כִּי־אִתָּה עִמָּדִי.

Though I walk in the valley of the shadow of death,

I fear no evil; for You are with me.

שִׁבְטְךָ וּמִשְׁעַנְתְּךָ הֵמָּה יְנַחֲמֵנִי:

Your rod and Your staff comfort me.

תַּעֲרֹךְ לְפָנַי שֻׁלְחַן נֹגֵד צָרָרִי.

You prepare a table before me in the presence of my foes.

דִּשְׁנַת בְּשֶׁמֶן רֹאשִׁי כּוֹסֵי רִנָּה:

You anoint my head with oil; my cup overflows.

אֵךְ טוֹב וְחֶסֶד יְרַדְפוּנִי כָּל־יְמֵי חַיִּי.

Surely goodness and kindness shall follow me  
all the days of my life.

וְשָׁבְתִי בְּבֵית־יְיָ לְאָרְךָ יָמִים:

And I shall dwell in the house of the Lord forever.

Wherever I go . . .



Wherever I go, I hear footsteps:

*My brothers on the road, in swamps, in forests,  
Swept along in darkness, trembling from cold,  
Fugitives from flames, plagues and terrors.*

Wherever I stand, I hear rattling:

*My brothers in chains, in chambers of the stricken.  
They pierce the walls and burst the silence.  
Through the generations their echoes cry out  
In torture camps, in pits of the dead.*

Wherever I lie, I hear voices:

*My brothers herded to slaughter  
Out of burning embers, out of ruins,  
Out of cities and villages, altars for burnt offerings.  
The groaning in their destruction haunts my nights.*

My eyes will never stop seeing them  
And my heart will never stop crying "outrage":  
Every one will be called to account for their death.

*The heavens will descend to mourn for them,  
The world and all that is therein will be a monument  
on their grave.*

*Shin Shalom, translated by David Polish*



The World Lies in Darkness

Let me speak before thee, O Lord!  
The world lies in darkness,  
and the dwellers therein are without light.  
For thy law is burnt;  
and so no man knows the things which have been done by  
thee,  
or the works that shall be done.  
If then, I have found favor before thee,  
send unto me the Holy Spirit  
that I may write all that has happened in the world since the  
beginning,  
even the things which were written in thy law,  
in order that men may be able to find the path,  
and that they who would live at the last,  
may live.



Father, Adonai, Creator,  
who set the round course of the world,  
birth, death and disease—

*Father, who caused veins, brains, and bones to grow,  
who fashioned us air that we might breathe and sing—*

Remember that we are incomplete  
and inconsolable, our vision clouded by ashes.

*Remember the chimneys, the ingenious habitations of death  
where part of Israel's body drifted as smoke through the air.*

Remember the mutilated music of their lives.

*We lament in fields of loneliness  
for six million of our number torn away.*

Remember them.

*There are some who have no memorial.  
They are perished as though they had never been.*

Forget them not.

*Remember the landscape of screams  
engraved at entrance gates to death.*

Remember the unborn dreams.

*Remember the terror of children, whose tears were burned.  
Remember the agony of parents, whose blessings were consumed.*

Remember the prayers of the dying,  
the shame and the suffering of the innocent.

*Remember. We have not forgotten You  
though all this has befallen us.*

Remember the God-forsaken millions in a silent world;  
their loneliness was matched only by Yours.

*Who is like You, O Lord, among the silent,  
remaining silent through the suffering of His children?*

Are You not God, O Lord, that we may hope in You?  
Renew the light of Your creation, which has been dimmed.  
Renew in Your creatures Your image, which has been desecrated.  
Restore the covenant, which Your people have maintained.

Remember the hopes of the slain  
by sending redemption to Your shattered world.

In spite of everything which strangles hope,  
help us to continue the sustaining song of their lives.

We know that a time will come when there will be no strong and no  
weak, no hunters and no hunted, no oppressors and no oppressed, no  
slayers and no slain, no masters and no servants, no rich and no poor.

Are our enemies mightier than we?  
Torah is stronger than their might,  
and our dream is greater than their night.

We know that this world will be saved from evil.

Should this not be true, may we know nothing further,  
as nothing will be worth knowing.

For we know how difficult, how dangerous, how piteous it is to be a  
human being. And we know how grand, how glorious it is to be a  
human being.

When we recall the pain of our past, we also must recall its splendor,  
the foundation with which our lives began, and our debt to all those  
of blessed memory who have come before.

Their lives and their teachings sustain us. As surely as something in  
all of us died with them, the merit of their lives stands at our side  
today.

Because of the strength and the beauty and the piety of their lives,  
because of our hope for the future which they have planted within us,  
we say Yes to creation and we say Yes to our Creator and to His eter-  
nity and holiness.



Hear Our Voice

Hear our voice, O Lord our God,  
have mercy and compassion on us,  
and receive compassionately, and acceptingly,  
this our prayer.

Return us, O Lord, to thee, and we shall return;  
renew our days as of old.

Hear our speech, O Lord,  
our meditation comprehend.

Cast us not from before thee,  
and thy holy spirit take not from us.

No, cast us not away, when we grow old;  
when our strength expires forsake us not.

Forsake us not, O Lord our God;  
be not far from us.

For to thee, O Lord, have we aspired;  
thou shalt reply,  
O Lord our God.

שמע קולנו

שמע קולנו יי אלהינו  
חוס ורחם עלינו  
וקבל ברחמים וברצון  
את תפלתנו.

השיבנו יי אליך ונשובה  
חדש ימינו בקדמם.

אמרינו האזינה יי  
בינה הגיגנו.

אל תשליכנו מלפניך  
ורוח קדשך אל תקח ממנו.

אל תשליכנו לעת זקנה  
בכלות כחנו אל תעזבנו.

אל תעזבנו יי אלהינו  
אל תרחק ממנו.

כי לך יי הוהלנו  
אתה תענה  
אדני אלהינו.

Comfort, O Lord

Comfort, O Lord our God,  
the mourners of Zion,  
and the mourners of Jerusalem,  
and the city desolate in her mourning:  
For the exile of her sons,  
the ruin of her home,  
the passing of her glory,  
the loss of her people.

She sitteth with her head covered  
like a barren woman who hath not borne.

Legions overran her,  
aliens possessed her:

They have put thy people Israel to the sword,  
and in wilfulness have slain God's faithful.

Therefore let Zion weep bitterly,  
and Jerusalem give forth her voice.

My heart, my heart goes out for the slain!  
My very inwards churn for the slain!

Thou, O Lord, didst consume her with fire;  
and with fire thou wilt in future rebuild her.

As it is said,

"As for me, I will be unto her, saith the Lord, a wall of fire  
round about,

and I will be a glory in the midst of her."

Blessed art thou, O Lord,  
who comfortest Zion  
and rebuilddest Jerusalem.

נחם יי אלהינו  
את־אבלי ציון  
ואת־אבלי ירושלים  
ואת־העיר האבלה והחרבה  
והבויה והשוממה.  
האבלה מבלי בניה  
והחרבה ממעונותיה  
והבויה מקבורה  
והשוממה מאין יושב.  
והיא יושבת וראשה חפוי  
כאשה עקרה שלא ילדה.  
ויבלעוה לגיונות  
ויירשוה עובדי זרים  
ויטילו את־עמך ישראל לחרב  
ויהרגו בודון חסידי עליון.  
על־כן ציון במר תבכה  
וירושלים תתן קולה.  
לבי לבי על חלליהם  
מעמי מעי על חלליהם.  
כי אמה יי באש הצתה  
ובאש אמה עתיד לבנותה.  
באמור

ואני אהיה־לה נאם־יי חומת אש סביב  
ולכבוד אהיה בתוכה.  
ברוך אמה יי  
מנחם ציון  
ובונה ירושלים.

EYL MALEY RAHAMIM—Prayer for the departed:

אל מלא רחמים שוכן במרומים המצא מנוחה נכונה  
תחת כנפי השכינה במעלות קדושים וטהורים כזהר  
הרקיע מזהירים את־נשמות כל־אלה שהזכרנו היום  
לברכה. אָנָּא בעל הרחמים תסתירם בסתר כנפיק  
לעולמים. ותצורר בצרור החיים את־נשמותיהם וינחו  
על־משכבותם בשלום. ונאמר אָמֵן:

Merciful God, who dwells on high and in our hearts, grant perfect peace to the souls of our dearly beloved who have gone to their eternal rest. Shelter them in Your Divine Presence among the holy and pure whose radiance is like the brightness of the firmament. May their memory inspire us to live justly and kindly. May their souls be at peace; and may they be bound up in the bond of eternal life. Let us say: Amen.

EYL MALEY RAHAMIM—Prayer for our martyrs:

אל מלא רחמים שוכן במרומים המצא מנוחה נכונה תחת  
כנפי השכינה במעלות קדושים וטהורים כזהר הרקיע מזהירים  
את־נשמות כל־אחינו בני ישראל שמסרו את־נפשם על־קדוש  
השם. על־קיום העם. ועל־נאֵלת הארץ. אָנָּא בעל הרחמים  
תסתירם בסתר כנפיק לעולמים. ותצורר בצרור החיים  
את־נשמותיהם וינחו על־משכבותם בשלום. ונאמר אָמֵן:

Merciful God, who dwells on high and in our hearts, grant perfect peace to the souls of our martyrs who gave their lives for the sanctification of Your name, for the preservation of our people, and for the redemption of the Holy Land. Shelter them in Your Divine Presence among the holy and pure whose radiance is like the brightness of the firmament. May their memory inspire us to live justly and kindly. May their souls be at peace; and may they be bound up in the bond of eternal life. Let us say: Amen.



A Kaddish of remembrance

יִתְגַּדַּל וַיִּתְקַדַּשׁ שְׁמֵהּ רַבָּא. בְּעֻלְמָא דִּי־בְרָא  
כְּרַעוּתָהּ. וַיִּמְלִיךְ מַלְכוּתָהּ בְּחַיִּיכוּן וּבְיוֹמֵיכוּן וּבְהַיִּי  
דְּכָל־בֵּית יִשְׂרָאֵל בְּעֻלְמָא וּבְזִמְנֵי קָרִיב. וְאָמְרוּ אָמֵן:  
יְהֵא שְׁמֵהּ רַבָּא מְבָרַךְ לְעָלְמִי וְלְעָלְמֵי עֻלְמָיָא:

וַיִּתְבָּרַךְ וַיִּשְׁתַּבַּח וַיִּתְפָּאֵר וַיִּתְרַמֵּם וַיִּתְנַשֵּׂא וַיִּתְהַדָּר  
וַיִּתְעַלֶּה וַיִּתְהַלַּל שְׁמֵהּ דְּקַדְשָׁא. בְּרִיךְ הוּא. לְעָלְמָא  
וְלְעָלְמָא מְכָל־בְּרַכְתָּא וְשִׁירְתָּא תְּשַׁבְּחָתָא וְנַחֲמָתָא  
דְּאִמְרוּן בְּעֻלְמָא. וְאָמְרוּ אָמֵן:

יְהֵא שְׁלָמָא רַבָּא מִן שְׁמַיָּא וְחַיִּים עֲלֵינוּ וְעַל כָּל־  
יִשְׂרָאֵל. וְאָמְרוּ אָמֵן:

עֲשֵׂה שְׁלוֹם בְּמִרוֹמָיו הוּא יַעֲשֵׂה שְׁלוֹם עֲלֵינוּ וְעַל כָּל־  
יִשְׂרָאֵל. וְאָמְרוּ אָמֵן:

*Yit-gadal v'yit-kadash sh'mey raba,  
B'alma di v'ra hirutey, v'yam-lih mal-hutey  
B'ha-yey-hon uv-yomey-hon uv-ha-yey d'hol beyt yisrael  
Ba-agala u-vizman kariv, v'imru amen.*

*Y'hey sh'mey raba m'varah l'alam ul-almey alma-ya.*

*Yit-barah v'yish-tubah v'yit-pa-ar v'yit-romam v'yit-na-sey  
V'yit-hadar v'yit-aleh v'yit-halal sh'mey d'kad-sha.  
B'rih hu, l'eyla ul-eyla mi-kol bir-hata v'shi-rata  
Tush-b'hata v'ne-hemata da-amuran b'alma, v'imru amen.*

*Y'hey sh'lama raba min sh'ma-ya  
V'ha-yim aleynu v'al kol yisrael, v'imru amen.*

*Oseh shalom bi-m'romav, hu ya-aseh shalom  
Aleynu v'al kol yisrael, v'imru amen.*

## SOURCES

Language of Faith, Schocken Books, N.Y., edited by Nahum N. Glatzer

Siddur Sim Shalom, The Rabbinical Assembly, United Synagogue of America, edited by Rabbi Jules Harlow

The New Machzor (for Rosh HaShanah and Yom Kippur), edited by Rabbis Sidney Greenberg & Jonathan D. Levine, Media Judaica, Bridgeport, CT.

These books include passages by Elie Wiesel, Nelly Sachs, Book of Psalms (Tehillim) and Lamentations (Eicho), as well as selections from the traditional liturgy and literature.

Rabbi Robert L. Lehman

Ökumenischer Gottesdienst zur 1200 Jahrfeier von Schweinfurt  
am Freitag, dem 19. Juli 1991, in der St.Johanniskirche

---

POSAUNENCHOR - EINZUG

GEMEINDELIED "Lobe den Herren"



1. Lo - be den Her - ren, den mäch - ti - gen  
lob ihn, o See - le, ver - eint mit den

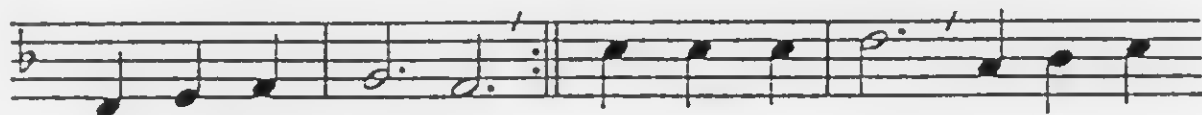

Kö-nig der Eh-ren; Kom-met zu-hauf, Psal-ter und  
himm-li-schen Chö-ren.



Har-fe, wacht auf, las-set den Lob-ge-sang hö-ren.

2. Lobe den Herren, der alles so herrlich regieret, / der dich  
auf Adlers Fittichen sicher geführet, / der dich erhält, / wie  
es dir selber gefällt. / Hast du nicht dieses verspüret?

3. Lobe den Herren, der künstlich und fein dich bereitet, /  
der dir Gesundheit verliehen, dich freundlich geleitet. / In  
wieviel Not / hat nicht der gnädige Gott / über dir Flügel  
gebreytet!

4. Lobe den Herren, was in mir ist, lobe den Namen. / Lob  
ihn mit allen, die seine Verheißung bekamen. / Er ist dein  
Licht; / Seele, vergiß es ja nicht. / Lob ihn in Ewigkeit.  
Amen.

T: Joachim Neander 1680  
M: Stralsund 1665 / Halle 1741

BEGRÜSSUNG durch Dekan Johannes Strauß

CHOR Die Kantorei St.Johannis singt aus der Kantate über  
Psalm 84 von Georg Böhm (1661-1733)

Wie lieblich sind deine Wohnungen, Herr Zebaoth!  
Meine Seele verlangt und sehnet sich nach den  
Vorhöfen des Herrn. Mein Leib und Seele freuen  
sich in dem lebendigen Gott (Psalm 84, 2-3).



GRUSSWORT und Psalmgebet von Rabbiner Dr. Robert Lehmann,  
New York

CHOR Der Kirchenchor Heilig-Geist singt den 43. Psalm nach  
der Vertonung von Felix Mendelssohn-Bartholdy (1809-1847)

Richte mich, Gott, und führe meine Sache wider das  
unheilige Volk und errette mich von den falschen und  
bösen Leuten!

Denn du bist der Gott meiner Stärke: Warum verstößest  
du mich, lässest du mich so traurig gehn, wenn mein  
Feind mich drängt?

Sende dein Licht und deine Wahrheit, daß sie mich lei-  
ten zu deinem heiligen Berge und zu deiner Wohnung,  
daß ich hineingehe zum Altar Gottes, zu dem Gott, der  
meine Freude und Wonne ist, und dir, Gott, auf der  
Harfe danke, mein Gott.

Was betrübst du dich, meine Seele, und bist so un-  
ruhig in mir? Harre auf Gott; denn ich werde ihm  
noch danken, daß er meines Angesichts Hilfe und mein  
Gott ist.

GRUSSWORT von Kreisdekan Oberkirchenrat Gottfried Naether,  
Ansbach

CHOR Die Kantorei St.Johannis singt den Satz Nr. 4 aus  
dem "Deutschen Requiem" von Johannes Brahms (1833-1897)

Wie lieblich sind deine Wohnungen, ...  
Wohl denen, die in deinem Hause wohnen, die loben  
dich immerdar (Psalm 84, 2-3.5.)

SCHRIFTLESUNG und PREDIGT durch Bischof Dr. Paul-Werner  
Scheele, Würzburg

CHOR Der Kirchenchor Heilig-Geist singt die Motette über  
Psalm 98 von Heinrich Schütz (1585-1672)

Singet dem Herrn ein neues Lied, denn er tut Wunder.  
Er sieget mit seiner Rechten und mit seinem heiligen Arm.  
Der Herr lässet sein Heil verkündigen, vor den Völkern  
läßt er seine Gerechtigkeit offenbaren.  
Er gedenket an seine Gnade und Wahrheit dem Hause Israel.

Aller Welt Ende sehen das Heil unsers Gottes.  
Jauchzet dem Herrn, alle Welt, lobet, singet,  
rühmet und lobet!

Lobet den Herrn mit Harfen, mit Harfen und Psal-  
men; mit Drommeten und Posaunen, jauchzet vor dem  
Herrn, dem Könige.

Das Meer brause und was darinnen ist, der Erdboden  
und die drauf wohnen.

Die Wasserströme frohlocken und alle Berge sind  
fröhlich vor dem Herrn.

Denn er kommt, das Erdreich zu richten. Er wird  
den Erdboden richten mit Gerechtigkeit und die  
Völker mit Recht.

Ehre sei dem Vater und dem Sohn und auch dem  
Heiligen Geiste, wie es war im Anfang, jetzt  
und immerdar, und von Ewigkeit zu Ewigkeit, Amen.

FÜRBITTEN durch Dekan Heinz Röschert und  
drei Vorbeter.

Die Gemeinde wiederholt nach jeder Fürbitte den  
Gebetsruf: Wir bitten dich, erhöre uns.

VATERUNSER

Biblischer SEGEN (4. Mose 6, 24-26) durch Bischof,  
Kreisdekan und Rabbiner

Der Herr segne dich und behüte dich!

Der Herr lasse sein Angesicht über dir  
leuchten und sei dir gnädig!

Der Herr erhebe sein Angesicht auf dich  
und gebe dir Frieden!

GEMEINDELIED "Großer Gott, wir loben dich"



1. Gro-ßer Gott, wir lo - ben dich; Herr, wir  
Vor dir neigt die Er - de sich und be -



prei - sen dei - ne Stär-ke.      Wie du warst vor  
wun - dert dei - ne Wer-ke.



al - ler Zeit,      so bleibst du — in E - wig-keit.

2. Alles, was dich preisen kann, / Kerubim und Serafinen / stimmen dir ein Loblied an; / alle Engel, die dir dienen, / rufen dir stets ohne Ruh / „Heilig, heilig, heilig“ zu.

3. Heilig, Herr Gott Zebaoth! / Heilig, Herr der Himmelsheere! / Starker Helfer in der Not! / Himmel, Erde, Luft und Meere / sind erfüllt von deinem Ruhm; / alles ist dein Eigentum.

6. Sieh dein Volk in Gnaden an. / Hilf uns, segne, Herr, dein Erbe; / leit es auf der rechten Bahn, / daß der Feind es nicht verderbe. / Führe es durch diese Zeit, / nimm es auf in Ewigkeit.

7. Herr, erbarm, erbarme dich. / Laß uns deine Güte schauen; / deine Treue zeige sich, / wie wir fest auf dich vertrauen. / Auf dich hoffen wir allein, / laß uns nicht verloren sein.

Text: Ignaz Franz 1771 nach dem „Te Deum“ (4. Jahrhundert), Melodie: Wien um 1776/Heinrich Bone 1852

## POSAUNENCHOR

Musikalische Ausführung:

Kantorei St. Johannis unter Leitung von  
Kirchenmusikdirektor Hans-Dieter Schlosser

Kirchenchor Heilig-Geist unter Leitung von  
Kantor Martin Seiwert

Evangelischer Posaunenchor Schweinfurt  
unter Leitung von Werner Zoch

## Eyleh Ezkerah: THESE I DO REMEMBER



*Elegy lamenting the death of The Ten Martyrs during the unsuccessful uprising of Bar Kokhba.*

אֵלֶּה אֶזְכָּרָה וְנַפְשִׁי עָלַי אֲשַׁפְּכָה.  
כִּי בְלָעוֹנוֹ זְרִים כְּעֵגָה בְּלִי הַפּוֹכָה.  
כִּי בִימֵי הַשָּׂר לֹא עָלְתָה אַרְוֹכָה.  
לַעֲשָׂרָה הַרֻּגֵי מְלוֹכָה:

These things I do remember;  
O I pour my soul out for them.  
All the ages long hatred hath pursued us;  
Through all the years,  
Ignorance, like a monster, hath devoured  
Our martyrs as in one long day of blood.

Rulers have risen through the endless years,  
Oppressive, savage in their witless power,  
Filled with a futile thought: to make an end  
Of that which God hath cherished.

*Interpretive translation by Nina Salaman*

Eyleh ez-k'rah v'naf-shi alai esh-p'hah,  
Ki v'la-unu zeydim k'ugah b'li hafuḥah,  
Ki viy-mey ha-sar lo altah aruḥah,  
La-asarah harugey m'luḥah.



New Boston  
p. 733

During the Crusades, dozens of Jewish communities in Europe and the Middle East were massacred. Many more were terrorized and looted. The following, excerpted from a medieval Dirge for Jewish Martyrs, was written following the First Crusade (c. 1096).

אב הרחמים שוכן מרומים ברחמי העצומים הוא יפקוד  
ברחמים החסידים והישרים והתמימים קהלות הקדש שמסרו  
נפשם על קדשת השם. הנאהבים והנעימים בחייהם ובמותם  
לא נפרדו. מנשרים קלו ומאריזות נברו. לעשות רצון קונם וחפץ  
צורם: יזכרם אלהינו לטובה עם שאר צדיקי עולם וינקום נקמת  
דם-עבדיו השפוד: ככתוב כי-דורש דמים אותם זכר לא-שכח  
צעקת ענוים: ואמר ירין בנוים מלא גויות מחץ ראש על-ארץ  
רבה: מנחל בדרך ישתה על-כן ירים ראש:

May our merciful Father remember the upright and innocent souls and the holy Jewish communities who laid down their lives for the sancification of the divine name. May God remember them together with all the other righteous individuals of the world. May God avenge the blood of His servants which has been shed; may He crush all evil and reign triumphant.

### A Jew I shall remain

☪ I heard from some elders who fled from Spain that one of the boats was infested with the plague; the captain put the passengers ashore at some uninhabited place. There most of them died of starvation, while some gathered up all their strength and set out on foot in search of some settlement.

There was one among them who struggled on afoot together with his wife and two children. The wife, unaccustomed to so much difficult walking, grew faint and died. The husband carried his children along until both he and they fainted from hunger. When he regained consciousness, he found that his two children had died.

In great grief he rose to his feet and said, "Lord of the universe, You are doing a great deal that I might desert my faith. But know for a certainty that—even against the will of Heaven—a Jew I am and a Jew I shall remain. And neither that which You have brought upon me nor that which You will yet bring upon me will be of any avail."

Thereupon he gathered some earth and some grass, covered the boys, and went forth in search of a settlement.

*Solomon Ibn Verga*

Med Wagner  
N-737





Auschwitz, 1944. Not far from us, flames were leaping up from a ditch, gigantic flames. They were burning something. A lorry drew up at the pit and delivered its load—little children. Babies! . . . Around us, everyone was weeping. Someone began to recite the Kaddish. I do not know if it has ever happened before, in the long history of the Jews, that people have ever recited the prayer for the dead for themselves. . . . Never shall I forget that night, the first night in camp. . . . Never shall I forget that smoke. Never shall I forget the little faces of the children, whose bodies I saw turned into wreaths of smoke beneath a silent sky.



O the night of the weeping children!  
O the night of the children branded for death!  
Sleep may not enter here.  
Terrible nursemaids  
Have usurped the place of mothers. . . .  
Instead of mother's milk, panic suckles those little ones. . . .

Yesterday Mother still drew  
Sleep towards them like a white moon.  
There was the doll with cheeks derouged by kisses  
In one arm,  
The stuffed pet, already  
Brought to life by love,  
In the other—  
Now blows the wind of dying,  
Blows the shift over the hair  
That no one will comb again.

Siddhartha Malin  
Gina Sados  
Kelly

## To serve You in truth



Eternal God, source of hope in every generation,  
Source of strength to those who seek You,  
Grant us, we pray, a clearer vision of Your truth,  
A greater faith in Your redeeming power,  
And a more confident assurance of Your sustaining love.

When the path before us seems dark,  
Help us to walk trustingly;  
When Your presence seems hidden,  
Help us to hold fast to Your commandments;

When insight falters, let loyalty stand firm;  
When courage wavers, let conviction remain steadfast;  
When faith is weak, let love prevail.

Speak to us again with the still small voice of Your spirit,  
And purify our hearts to serve You in truth.

## May we speak the truth



O Lord our God, many are the evasions and deceits which we  
practice upon others and upon ourselves.

We long to speak and hear truth only, yet time and again,  
from fear of loss or hope of gain, from dull habit or cruel  
deliberation, we speak half-truths, we twist facts, we are  
silent when others lie, and we lie to ourselves.

But we stand now before You, and our words and our  
thoughts speed to One who knows them before we utter  
them. We know we cannot lie in Your presence.

May our worship teach us to practice truth in speech and in  
thought before You, and before one another.

*Chaim Stern*



New Madison  
p. 395

יְיָ רֹעִי לֹא אֶחְסָר:

The Lord is my shepherd, I shall not want.

בְּנְאוֹת דְּשָׂא יְרֵבֵיצְנִי.

He makes me lie down in green pastures,

עַל-מֵי מְנוּחֹת יְנַהֲלֵנִי:

He leads me beside the still waters.

נִפְשִׁי יִשׁוּבֵב. יְנַחֲנִי בְּמַעְגְּלֵי צְדָק לְמַעַן שְׁמוֹ:

He revives my spirit;

He guides me in paths of righteousness for His name's sake.

גַּם כִּי-אֵלֶּךְ בְּגִיא צְלֻמוֹת. לֹא-אִירָא רָע כִּי-אִתָּה עִמָּדִי.

Though I walk in the valley of the shadow of death,  
I fear no evil; for You are with me.

שִׁבְטֶךָ וּמִשְׁעַנְתֶּךָ הִקְמָה יְנַחֲמֵנִי:

Your rod and Your staff comfort me.

תַּעֲרֹךְ לְפָנַי שֻׁלְחַן נֶגֶד צָרָרִי.

You prepare a table before me in the presence of my foes.

דִּשְׁנַת בִּשְׁמֵן רֹאשִׁי כּוֹסֵי רוּיָה:

You anoint my head with oil; my cup overflows.

אֵךְ טוֹב וְחֶסֶד יְרַדְּפוּנִי כָּל-יְמֵי חַיִּי.

Surely goodness and kindness shall follow me  
all the days of my life.

וְשִׁבְתִּי בְּבֵית-יְיָ לְאָרְךָ יָמִים:

And I shall dwell in the house of the Lord forever.

New Glasgow

p. 577



## Wherever I go . . .



Wherever I go, I hear footsteps:

*My brothers on the road, in swamps, in forests,  
Swept along in darkness, trembling from cold,  
Fugitives from flames, plagues and terrors.*

Wherever I stand, I hear rattling:

*My brothers in chains, in chambers of the stricken.  
They pierce the walls and burst the silence.  
Through the generations their echoes cry out  
In torture camps, in pits of the dead.*

Wherever I lie, I hear voices:

*My brothers herded to slaughter  
Out of burning embers, out of ruins,  
Out of cities and villages, altars for burnt offerings.  
The groaning in their destruction haunts my nights.*

*My eyes will never stop seeing them  
And my heart will never stop crying "outrage";  
Every one will be called to account for their death.*

*The heavens will descend to mourn for them,  
The world and all that is therein will be a monument  
on their grave.*

*Shin Shalom, translated by David Polish*

P. 739

New Yorker

The World Lies in Darkness

Let me speak before thee, O Lord!

The world lies in darkness,  
and the dwellers therein are without light.

For thy law is burnt;

and so no man knows the things which have been done by  
thee,

or the works that shall be done.

If then, I have found favor before thee,

send unto me the Holy Spirit

that I may write all that has happened in the world since the  
beginning,

even the things which were written in thy law,  
in order that men may be able to find the path,  
and that they who would live at the last,  
may live.



Language? Faith  
Eyes' prayer



Father, Adonai, Creator,  
who set the round course of the world,  
birth, death and disease—

Father, who caused veins, brains, and bones to grow,  
who fashioned us air that we might breathe and sing—

Remember that we are incomplete  
and inconsolable, our vision clouded by ashes.

Remember the chimneys, the ingenious habitations of death  
where part of Israel's body drifted as smoke through the air.

Remember the mutilated music of their lives.

We lament in fields of loneliness  
for six million of our number torn away.

Remember them.

There are some who have no memorial.  
They are perished as though they had never been.

Forget them not.

Remember the landscape of screams  
engraved at entrance gates to death.

Remember the unborn dreams.

Remember the terror of children, whose tears were burned.  
Remember the agony of parents, whose blessings were consumed.

Remember the prayers of the dying,  
the shame and the suffering of the innocent.

Remember. We have not forgotten You  
though all this has befallen us.

Remember the God-forsaken millions in a silent world;  
their loneliness was matched only by Yours.

Who is like You, O Lord, among the silent,  
remaining silent through the suffering of His children?

Siddur Sim  
shalom  
Nelly Sachs



Are You not God, O Lord, that we may hope in You?  
Renew the light of Your creation, which has been dimmed.

*Renew in Your creatures Your image, which has been desecrated.  
Restore the covenant, which Your people have maintained.*

Remember the hopes of the slain  
by sending redemption to Your shattered world.

*In spite of everything which strangles hope,  
help us to continue the sustaining song of their lives.*

We know that a time will come when there will be no strong and no weak, no hunters and no hunted, no oppressors and no oppressed, no slayers and no slain, no masters and no servants, no rich and no poor.

*Are our enemies mightier than we?  
Torah is stronger than their might,  
and our dream is greater than their night.*

We know that this world will be saved from evil.

*Should this not be true, may we know nothing further,  
as nothing will be worth knowing.*

For we know how difficult, how dangerous, how piteous it is to be a human being. And we know how grand, how glorious it is to be a human being.

*When we recall the pain of our past, we also must recall its splendor,  
the foundation with which our lives began, and our debt to all those  
of blessed memory who have come before.*

Their lives and their teachings sustain us. As surely as something in all of us died with them, the merit of their lives stands at our side today.

*Because of the strength and the beauty and the piety of their lives,  
because of our hope for the future which they have planted within us,  
we say Yes to creation and we say Yes to our Creator and to His eter-  
nity and holiness.*

Widdur Shalun  
Sim Kelly Jades

אל מלא רחמים שוכן במרומים המצא מנוחה נכונה  
תחת כנפי השכינה במעלות קדושים וטהורים כזהר  
הרקיע מזהירים את־נשמות כל־אלה שהזכרנו היום  
לברכה. אנא בעל הרחמים תסתירם בסתר כנפיה  
לעולמים. ותצור בצרור החיים את־נשמותיהם וינוחו  
על־משכבותם בשלום. ונאמר אמן:

Merciful God, who dwells on high and in our hearts, grant perfect peace to the souls of our dearly beloved who have gone to their eternal rest. Shelter them in Your Divine Presence among the holy and pure whose radiance is like the brightness of the firmament. May their memory inspire us to live justly and kindly. May their souls be at peace; and may they be bound up in the bond of eternal life. Let us say: Amen.

אל מלא רחמים שוכן במרומים המצא מנוחה נכונה תחת  
כנפי השכינה במעלות קדושים וטהורים כזהר הרקיע מזהירים  
את־נשמות כל־אחינו בני ישראל שמסרו את־נפשם על־קדוש  
השם. על־קיום העם. ועל־נאֶלת הארץ. אנא בעל הרחמים  
תסתירם בסתר כנפיה לעולמים. ותצור בצרור החיים  
את־נשמותיהם וינוחו על־משכבותם בשלום. ונאמר אמן:

Merciful God, who dwells on high and in our hearts, grant perfect peace to the souls of our martyrs who gave their lives for the sanctification of Your name, for the preservation of our people, and for the redemption of the Holy Land. Shelter them in Your Divine Presence among the holy and pure whose radiance is like the brightness of the firmament. May their memory inspire us to live justly and kindly. May their souls be at peace; and may they be bound up in the bond of eternal life. Let us say: Amen.



New Babylon  
p. 576

## A Kaddish of remembrance

יִתְגַּדַּל וַיִּתְקַדַּשׁ שְׁמֵהּ רַבָּא. בְּעֵלְמָא דִּי־בְרָא  
כְּרַעוּתָהּ. וַיִּמְלִיךְ מַלְכוּתָהּ בְּחַיִּיכוּן וּבְיוֹמֵיכוּן וּבְחַיֵּי  
דְּכָל־בֵּית יִשְׂרָאֵל בְּעֵגְלָא וּבְזִמְן קָרִיב. וְאָמְרוּ אָמֵן:

יְהֵא שְׁמֵהּ רַבָּא מְבָרַךְ לְעָלַם וּלְעֵלְמֵי עֵלְמַיָּא:

יִתְבָּרַךְ וַיִּשְׁתַּבַּח וַיִּתְפָּאֵר וַיִּתְרַמֵּם וַיִּתְנַשֵּׂא וַיִּתְהַדָּר  
וַיִּתְעַלֶּה וַיִּתְהַלַּל שְׁמֵהּ דְּקֻדְשָׁא. בְּרִיךְ הוּא. לְעֵלְמָא  
וּלְעֵלְמָא מְכָל־בְּרַכְתָּא וְשִׁירְתָּא תְּשַׁבְּחָתָא וְנַחֲמָתָא  
דְּאִמְרֵן בְּעֵלְמָא. וְאָמְרוּ אָמֵן:

יְהֵא שְׁלָמָא רַבָּא מִן שְׁמַיָּא וְחַיִּים עָלֵינוּ וְעַל כָּל־  
יִשְׂרָאֵל. וְאָמְרוּ אָמֵן:

עֲשֵׂה שְׁלוֹם בְּמְרוֹמָיו הוּא יַעֲשֵׂה שְׁלוֹם עָלֵינוּ וְעַל כָּל־  
יִשְׂרָאֵל. וְאָמְרוּ אָמֵן:

*Yit-gadal v'yit-kadash sh'mey raba,  
B'alma di v'ra hirutey, v'yam-lih mal-hutey  
B'ha-yey-hon uv-yomey-hon uv-ha-yey d'hol beyt yisrael  
Ba-agala u-vizman kariv, v'imru amen.*

*Y'hey sh'mey raba m'varah l'alam ul-almey alma-ya.*

*Yit-barah v'yish-tabah v'yit-pa-ar v'yit-romam v'yit-na-sey  
V'yit-hadar v'yit-aleh v'yit-halal sh'mey d'kud-sha,  
B'rih hu, l'eyla ul-eyla mi-kol bir-hata v'shi-rata  
Tush-b'hata v'ne-hemata da-amiran b'alma, v'imru amen.*

*Y'hey sh'lama raba min sh'ma-ya  
V'ha-yim aleynu v'al kol yisrael, v'imru amen.*

*Oseh shalom bi-m'romav, hu ya-aseh shalom  
Aleynu v'al kol yisrael, v'imru amen.*

Warkton

1755

AR 25598

8/23

TRIPS - CARIBBEAN & LONDON 1989-1990

ARCHIVES



**AA American Airlines**

**TOP SHELF TRAVEL**

**A**

**GUIDED TOUR**

**to the**

**“JEWISH” CARIBBEAN**



A GUIDED TOUR TO  
THE "JEWISH" CARIBBEAN

(9 DAYS / 8 NIGHTS)

ESCORTED BY RABBI LEHMAN

DECEMBER 4 THROUGH 12, 1989

RELAX WITH YOUR FRIENDS IN THE  
SUN  
ON ST. THOMAS AND SAN JUAN  
in cooperation with  
TOP SHELF TRAVEL



CHECKS PAYABLE TO TOP SHELF TRAVEL c/o Dr. Lehman

DEAR DR. LEHMAN:

I/WE ARE INTERESTED IN YOUR TRIP TO THE "JEWISH" CARIB-BEAN. PLEASE RESERVE \_\_\_\_\_ PLACE(S); ENCLOSED IS A DEPOSIT OF \$ \_\_\_\_\_ REFLECTING \$250 PER PERSON. I/WE ARE READY TO SIGN THE RELEASE FORM PRIOR TO OUR DEPARTURE.

NAME(S): \_\_\_\_\_  
ADDRESS: \_\_\_\_\_  
PHONE: \_\_\_\_\_

DEPOSIT BY OCT. 6  
FINAL PAYMENT BY NOV. 6

TOUR INCLUDES:

- ROUND TRIP AND INTER ISLAND AIR TRANSPORTATION ON AMERICAN AIRLINES (FROM J.F.K.)
- DE-LUXE ACCOMODATIONS
- FULL AMERICAN BREAKFAST IN ST.THOMAS
- AIRPORT TRANSFERS
- HOTEL TAXES, SERVICE CHARGES AND GRATUITIES
- AIRPORT TAXES AND SECURITY CHARGES
- LECTURES AND VISITS TO JEWISH POINTS OF INTEREST ON BOTH ISLANDS, LED BY RABBI LEHMAN
- TRIP CANCELLATION AND TRAVEL INSURANCE

DOES NOT INCLUDE:

- LUNCHES AND DINNERS
- BREAKFAST IN SAN JUAN
- ALL ITEMS OF A PERSONAL NATURE

PLEASE NOTE:

- \* ALL PARTICIPANTS MUST SIGN A RELEASE FORM
- \* COSTS ARE DETERMINED ON THE THE BASIS OF A MINIMUM OF 20 PARTICIPANTS
- \* DUE TO LIMITATION OF SPACE, YOUR DEPOSIT OF \$250 PER PERSON MUST ACCOMPANY YOUR RESERVATION
- \* PARTICIPATION IS NOT LIMITED TO TEMPLE MEMBERS

COST OF:

\$975 PER PERSON, DOUBLE OCCUPANCY  
\$450 SINGLE SUPPLEMENT

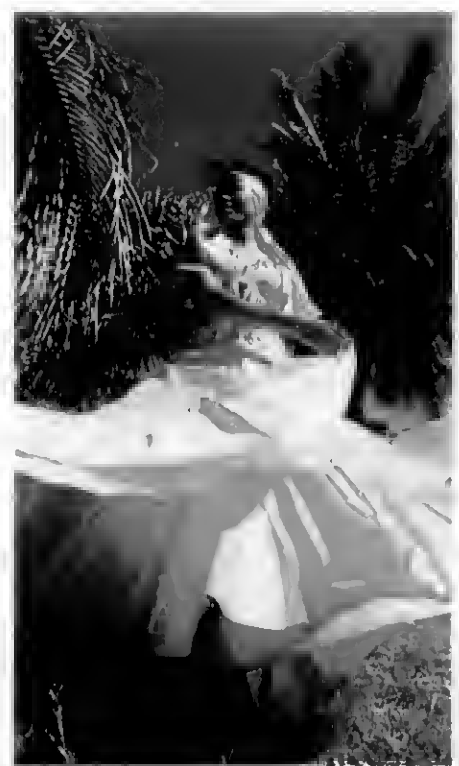

EXCLUSIONS\* EXPENSES AND ITEMS NOT MENTIONED IN THIS LIST ARE NOT COVERED, INCLUDING BUT NOT LIMITED TO: SUNDRY TIPS; OPTIONAL SIGHTSEEING; EXCESS BAGGAGE CHARGES; MEALS AND BEVERAGES NOT SPECIFIED; LAUNDRY AND EXPENSES OF A PERSONAL NATURE.

ALL NOTICE OF CANCELLATIONS MUST BE RECEIVED VIA CERTIFIED MAIL ADDRESSED TO TOP SHELF TRAVEL, 755 CENTRAL AVE, SCARSDALE NY 10583

RESPONSIBILITIES\*\*\*\*TOP SHELF TRAVEL SERVICE INC. ACTS ONLY AS AN AGENT IN SECURING ALL SERVICES RELATED TO THESE TOURS AND THEIR LIABILITY IS LIMITED TO THE TERMS OF THE TICKETS AND MEMBERSHIP CERTIFICATES. TOP SHELF TRAVEL IS NOT LIABLE IN THE EVENT OF ANY FAILURE BY ANY PERSON OR COMPANY TO RENDER ANY TRANSPORTATION, ACCOMODATION OR OTHER TRAVEL SERVICE TO BE PROVIDED ON THE TOUR, OR FOR EXPENSES INCURRED DUE TO DELAYS CAUSED BY WEATHER OR OTHER ACTS OF GOD, OR IN THE EVENT OF STRIKES, QUARANTINE, WAR, TERRORISM, AIRCRAFT DELAYS OR MECHANICAL FAILURE. ....CHANGES IN THE ITINERARY, HOTELS OR SERVICES ARE NOT LIKELY; HOWEVER TOP SHELF TRAVEL RESERVES THE RIGHT TO MAKE SUCH CHANGES IF NECESSARY FOR THE COMFORT AND SAFETY OF THE PASSENGERS OR FOR CIRCUMSTANCES BEYOND OUR CONTROL.

ALTHOUGH EVERY EFFORT WILL BE MADE TO ADHERE TO THE FLIGHT SCHEDULE, THE SAFETY OF THE PASSENGERS WILL ALWAYS HAVE FIRST PRIORITY OVER ALL ELSE AND THEREFORE THE FLIGHT CAPTAINS HAVE FULL AUTHORITY TO MAKE DECISIONS. FOR THIS REASON, WE CANNOT ASSUME ANY RESPONSIBILITY FOR FLIGHT DELAYS, CANCELLATIONS OR MISSED CONNECTIONS AND ARE NOT LIABLE FOR ANY EXPENSES OR CONSEQUENCES RESULTING THEREFROM AND SUCH EXPENSES SHALL BE BORNE BY THE CLIENTS TOP SHELF TRAVEL SERVICE INC. RESERVES THE RIGHT TO DECLINE OR RETAIN ANY PERSON ON ANY TOUR AS MEMBER EITHER FOR THE WHOLE TOUR OR ANY PART THEREOF. IATAN OR ATC AIRLINE CARRIERS TOGETHER WITH TOP SHELF TRAVEL INC. AND / OR ITS GROUND HANDLING OPERATORS ARE NOT TO BE HELD RESPONSIBLE FOR ANY ACT OR OMISSION OR EVENT DURING THE TIME THE PASSENGERS ARE NOT ON BOARD THEIR PLANES OR CONVEYANCE. THE PASSENGER CONTRACT IN USE BY THE AIRLINES CONCERNED WHEN ISSUED SHALL CONSTITUTE THE SOLE CONTRACT BETWEEN THE AIRLINES AND THE TOUR PASSENGER.

**American Airlines**  
*Something special in the air.<sup>SM</sup>*



## STATEMENT

---

### A VISION

Our very first vision, once we stepped off the boat on American soil, was to survive. We escaped the Shoah just prior to Kristallnacht. We were penniless but we had our lives.

Our second vision was to move on; but, where to? My mother worked as a housekeeper, my father worked in a factory and I was sent to school. We learned the English language and in time became Americans. I served in the U.S. Army for 18 months.

Our third vision was for me to find a personal goal. Early on we had joined a reform congregation in New York City and I felt very much at home in the Synagogue. I loved the music, admired the rabbi, understood the dynamics of congregational life and felt the warmth of the religious family. I was attracted to the rabbinate but had the feeling that I wanted to be a teacher. When I discovered that being a rabbi and being a teacher were one and the same, the course of my life was set. I was never in doubt that to be a rabbi was the highest personal achievement. It became my goal.

During the course of my career I have served only two congregations: as an assistant in Baltimore and the second in New York City where I remained for forty years until retirement. My vision was to teach the message of Torah and Prophets by precept and example. The word of tradition should be translated into reality, in a realistic modern setting, within the community. In short, to make the essence of Judaism come alive and touch adults as well as children. As my resume indicates I followed my vision by speaking on the street corners of the city in behalf of Civil Rights in the early years as well as organizing the journey of Viet Nam boat people from the camps in Thailand to our own neighborhood. Our congregation was the sponsor of an entire family and they now follow their own vision.

I worked on behalf of Israel, traveled on behalf on the World- Gathering of Holocaust Survivors in Jerusalem, twice represented the Central Conference of American Rabbis at the Eternal Light at Yad VaShem and served as an elected representative of the CCAR on our national Ethics Committee.

My vision has searched beyond the common denominator; I have followed the verse of Pirke Avot that "in a place where there are no men, strive to be a man." In my view, the Synagogue is not a place of isolation, teaching a highly restrictive message of good will but a dynamic organism which reaches beyond our walls in order to touch people of every color, race and creed. In our Temple neighborhood this led to many areas of communication for good, for friendships, for common marches for the social well-being, for causes which ranged from better health care to dynamic adult education classes, to the specific concerns of the Jewish elderly, the widowed, the lonely. The congregation's name transcended the boundaries of our area and became known in the city for good and for honor.

In that manner, I have come to realize my vision. Now that I have retired, and as an interim rabbi, I know that I can use the skills and experiences that I have acquired over the years to help you go from where you are to where you want to be.

Robert L Lehman  
70 Park Terrace East, Apt. 3L  
New York, N.Y., 10034  
212 - 942 - 4454

Or (leave message at) ..... 212 - 568 - 8304

DR. ROBERT L. LEHMAN  
RABBI, HEBREW TABERNACLE  
CONGREGATION  
551 FT. WASHINGTON AVENUE  
NEW YORK, NEW YORK 10033

July 13, 1989

Reform Jewish Congregation  
San Jorge & Luiza  
Santurce, San Juan  
Puerto Rico

Gentlemen:

In all probability I will be bringing a small group of my congregants to San Juan in the second week of December of this year and I would like to establish some sort of communication with the Jewish Community.

My group will be in San Juan for 3½ days and I would like to know what sights are available to us and where we might see items of interest, of course, from a Jewish viewpoint.

Since I have never been in San Juan, I would appreciate your help in guiding me and perhaps we can arrange a visit in your Synagogue so that our people can meet the members of your Community. Whatever help you can give to us would be very much appreciated and I look forward to hearing from you at your earliest convenience.

With kindest regards, I am

Sincerely yours,

DR. ROBERT L. LEHMAN  
Rabbi

RL:er

A TOUR OF  
"JEWISH" LONDON & ENVIRONS  
APRIL 22 - 30, 1990  
led by Rabbi Lehman

**TOUR FEATURES:**

- \* round trip flight on Virgin Atlantic Airways, including departure and security taxes; transfer to hotel & portage
- \* Superior First Class hotel, Continental Breakfast daily; service and VAT included
- \* Sightseeing; London and "Jewish" London; side trips to Cambridge, Oxford, the Rothschild Estate at Wadderston Manor. On all day tours, lunch is included.
- \* Free time for visiting, leisure and shopping
- \* Transportation and sightseeing buses; all tour and sightseeing fees.

**TOUR PRICE:**

\$1650 per person, double occupancy (based on a minimum of 20 participants)  
\$400 Single Room supplement

**OPTIONS AVAILABLE:**

- \* remain in London/England on your own
- \* journey onward in Europe at your leisure
- \* attend World Union for Progressive Judaism Conference in London, May 1st - 6th, featuring talks by the Prime Minister and Simone Weil; performance by the Amadeus Trio; meet representatives of Jewry from all over the world.
- \* individual itineraries arranged at additional cost

**PLEASE NOTE:**

All participants on this tour MUST sign a release form.

A deposit of \$250 is requested by March 1st  
A second payment of \$1000 by March 22nd  
The balance must be paid by April 4th  
Make checks payable to "Rabbi Lehman LONDON TOUR"  
There are extensive penalties for late cancellation;  
A Cancellation Insurance policy is highly recommended.

For further information, please feel free to call Rabbi Lehman at 568-8304

Registration Form is below: please tear off, fill out and send to:

---

Rabbi Robert L. Lehman  
551 Ft. Washington Avenue  
New York, New York 10033

Please register me for the TOUR OF "JEWISH" LONDON for \_\_\_\_\_ adult(s).

I am enclosing my check which covers fees for \_\_\_\_\_ regular fare and/or \_\_\_\_\_ single person supplement.

I wish to room with: \_\_\_\_\_

MY NAME: \_\_\_\_\_

ADDRESS: \_\_\_\_\_

TELEPHONE: \_\_\_\_\_

AR 25598

8/24

WORLD GATHERING OF JEWISH HOLOCAUST SURVIVORS - ARTICLES &  
OTHER PAPERS 1980-1981

ARCHIVES



# THE TEMPLE BULLETIN

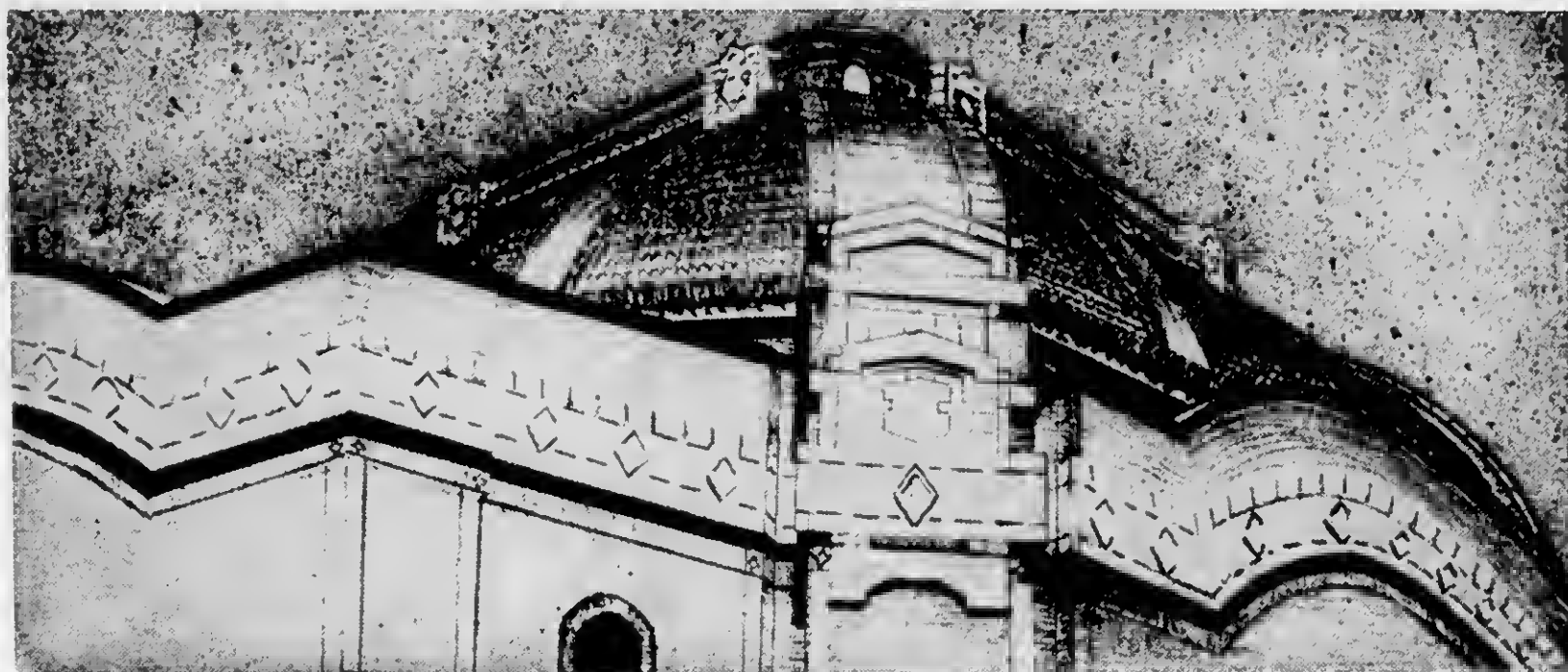

RODEF SHALOM CONGREGATION

PITTSBURGH, PA.

## SERVICES

### SABBATH EVE SERVICE

Friday, January 30 — 5:30 P.M.

**DR. JACOB** will preach

Saturday, January 31 — 11:00 A.M.

**RABBI STAITMAN** will preach

Sunday, February 1 — 11:00 A.M.

**DR. JACOB** will speak on

**TRACING YOUR ROOTS**

---

### Family History

Geneology has become a new popular avocation. Some have found it difficult to trace their ancestors. It is even more important to discuss the reasons which have prompted us in this direction. Why the sudden interest? What does it tell us about our American Jewish life?

W. J.

---

## READ YOUR BIBLE

The Scriptural portion for the week of January 31 is:

Torah, Exodus XXI, 1-13 — Haftarah, Jeremiah XXXIV, 8-22; XXXIII, 25-26

Sunday Nursery Provided

---

January 28, 1981

NUMBER 22

23 Shevat, 5741

Pittsburgh's Jewish Spiritual Landmark

*Rodef Shalom Congregation*

Walter Jacob, D.H.L. .... Rabbi  
 Mark N. Staitman, M.A.H.L. .... Associate Rabbi  
 Solomon B. Freehof, D.D. .... Rabbi Emeritus  
 Vgdor W. Kavaler. .... Executive Secretary  
 Saul Simon. .... Principal  
 Allen H. Berkman. .... Congregation President  
 Lois Rosenbaum. .... Sisterhood President  
 Norman Kanel. .... Brotherhood President  
 Alan Lesgold. .... Junior Congregation President  
 Mindy Caplan. .... Youth Group President



Telephone 621-6566

Second-class postage paid at Pittsburgh, Pa. Published weekly from the first week in September through the second week in May, except on holidays, by the

Rodef Shalom Congregation, 4905 Fifth Avenue, Pittsburgh, Pennsylvania 15213.

USPS 537-660

**HIGH SCHOOL BREAKFASTS**

If you are interested in timely issues and have something to say about them, you'll have a chance to do so on Sunday mornings at 9:30. Milton K. Susman is the discussion leader. The weekly breakfasts are held in the Small Dining Room.

**PULPIT DECORATIONS**

We thank the following contributors who decorated our pulpit on:

SATURDAY, JANUARY 17

In memory of Evelyn W. Finkelhor by Leonard Finkelhor; in memory of husband and father, Irvin H. Tapper, by Mrs. Irvin H. Tapper and children.

SATURDAY, JANUARY 24

In memory of Mrs. Alice R. Wolf by Alice R. Grafner; in memory of the birthday of Harold S. Soltman by Mrs. Milton L. Goldstein and family; in memory of father, Samuel J. Amdur, by Mrs. Bernard J. Grinberg; in memory of Selma Half Miller, beloved wife and mother, by Dr. Benjamin B. Miller and family; in memory of Dr. Albert J. Hyde by Mr. and Mrs. Harry Gottesman; in memory of the birthday of Maurice Wechsler, by Mrs. Maurice Wechsler and family; in memory of dear husband, father and grandfather, Joseph Tracht, by Mrs. Joseph Tracht, Mr. Arthur Tracht, Mr. and Mrs. Robert Mitchell and children.

*Calendar of Events*

**THURSDAY, JANUARY 29**

Senior Men's Discussion Group  
 10:30 A.M.

Hebrew School—4:30 P.M.

**FRIDAY, JANUARY 30**

Sabbath Eve Service—5:30 P.M.

**SATURDAY, JANUARY 31**

Services—11:00 A.M.

**SUNDAY, FEBRUARY 1**

Religious School—9:30 A.M.

High School Breakfast—9:30 A.M.

Congregational Breakfast

9:45 A.M.

Gift Corner—9:45 A.M.

Services—11:00 A.M.

Introduction to Judaism Class

12:30 P.M.

**MONDAY, FEBRUARY 2**

Gift Corner—9:30 A.M.

Cancer Dressing Workshop

10:00 A.M.

Boy Scouts—7:30 P.M.

**TUESDAY, FEBRUARY 3**

Gift Corner—9:30 A.M.

Mothers' Day Out—9:30 A.M.

(18 Classes)

Adult Education Class—10:00 A.M.

Gift Corner Workshop—10:00 A.M.

Hebrew School—4:30 P.M.

Brotherhood Board Meeting

7:45 P.M.

**WEDNESDAY, FEBRUARY 4**

Bible Class—10:15 A.M.

(Preceded by Coffee Hour

at 9:30 A.M.)

Coffee, Tea and Rabbi—1:00 P.M.

**BAT MITZVAH**

Congratulations to Ginger Franklin, daughter of Mr. and Mrs. Charles Franklin, who will be Bat Mitzvah on Saturday, January 31.

**URGENT!! URGENT!!**

Cancer Dressing Workshop is asking for your help. **We need** sheets in order to continue our work.

*The Sabbath Pulpit*

In this column *The Temple Bulletin* presents a series of Sabbath sermon outlines. This sequence of summaries based upon the interpretation of the weekly Scriptural portion will provide our readers with a series of Biblical lessons throughout the season.

**"WITH GOD'S HELP"**

**VA-ERA**

January 3, 1981

In this week's Torah portion we read that God hardened Pharaoh's heart. When we read this we of course are reminded of the dilemma presented by God's intervening in the world conflicting with our free will. If God hardened Pharaoh's heart then how can Pharaoh be held responsible? The Rabbis in discussing this Torah portion tell us that God hardened Pharaoh's heart in order that Pharaoh should not give in and prevent God from performing the miracles which allowed our people to be freed. It was important that God show the Israelites that they could accomplish "the miraculous" if God stood with them.

I. *Our Awareness.* When we look at the world around us we are easily overwhelmed by all of the problems confronting us and our children. The crisis in Iran, spiraling inflation and the energy shortage all seem almost insurmountable. Equally difficult for each of us is the array of problems each individual must face daily; aged parents, rebellious children, obstinate employees and the like. We have some measure of comfort in looking at our national and international problems when we remember that we as individuals need not solve the problems but that we can meet the problems head on as a society with our gov-

ernment standing beside us. So, too, in our personal problems when we recognize that we have support we can feel more confident in finding solutions. Each of us must strive to find the awareness of God's nearness in order to draw from that the strength to overcome our problems.

II. *Strength.* When we are aware of God's helping hand we draw from that the strength necessary to meet our problems. We do not ask in our prayers that God solve our problems but only that God give us the strength to solve our problems. Just as we do not ask that God solve the problem of our hostages in Iran, but rather that He give our President, his counsellors and advisors the wisdom and knowledge to solve the problem. So we do not ask that God provide us with a way to deal with our daily problems but rather that He give us the strength and knowledge to find the solutions.

If we are to remain a spiritual people we can do it only by seeking the awareness of God's nearness and drawing from that nearness the strength to meet our problems.

M. N. S.

**USHERS**

The Congregation would like to thank David C. Silverman, Chairman of the Ushers Committee, and the following men of the Congregation who assisted at worship services during the months of November and December, 1980:

Harold S. Bigler, Bernhardt Blumenfeld, Zelig Breakstone, Abe S. Fingold, Henry Goldstein, Foster S. Goldman, Henry D. Goldman, Elliott Kramer, Bernard Rosenson, Arno Sherran, Elliot L. Weinberg and Lloyd J. Whitman.

You are cordially invited  
to attend the  
Annual Meeting  
of  
Rodef Shalom Congregation, Pittsburgh, Pa.

Sunday, February 8, 1981

9:45 a.m. — J. Leonard Levy Hall

(No Breakfast)

11:00 a.m. — J. Leonard Levy Hall

A special Worship Service honoring Rabbi Walter Jacob on his twenty-fifth year in the Rabbinate of Rodef Shalom and his fifteenth year as Senior Rabbi.

Rabbi Alfred Gottschalk  
President, Hebrew Union College  
Jewish Institute of Religion  
will be guest preacher

12:00 Noon Reception in Freehof Hall

R.S.V.P. by January 28

No Charge

Rodef Shalom Congregation's 125th Official Year

**SPECIAL SUNDAY SERVICES IN HONOR OF OUR  
125TH ANNIVERSARY**

- February 6** Dr. A. Stanley Dreyfus—Editor New Union Prayer Book and Professor at Hebrew Union College, New York—6:30 Friday evening, service and a dinner—"The Odyssey of a Prayer"
- February 8** Dr. Alfred Gottschalk, President, Hebrew Union College—Congregational Annual Meeting—"Our Past and Our Future"
- March 8** Father Isaac H. Jacob—Tel Gamaliel Kibbutz—Beth Shemesh, Israel—"Torah and Land: Reflections of a Catholic in Israel"
- March 22** Rabbi Melanie Aron, Rabbi Karen Soria, Rabbi Julie Waskoff—"Women in the Rabbinate"
- March 29** Dr. Robert L. Lehman—Hebrew Tabernacle Congregation, New York—Israeli Holocaust Commission—"Reflections on the Holocaust"
- April 12** Rabbi Ronald B. Sobel—Temple Emanu-El, New York—The Solomon B. Freehof Lecture



**DR. JACOB'S ANNUAL BIBLE CLASSES**

**Wednesday, February 4, 11, 18 and 25**

Subject  
**EXODUS REVISITED**

- February 4—**Pharaoh and Israelite Slavery**
- February 11—**Ten Plagues**
- February 18—**The Sea of Reeds**
- February 25—**The Path to Sinai**

In The Josiah and Carrie Cohen Chapel  
at 10:15 A.M.

The classes are sponsored by the Temple Sisterhood and are open to all who desire to attend. There will be a coffee hour at 9:30 A.M. before the first class on February 4.

**A FAMILY SHABBAT DINNER**

**A Family Dinner — An Informal Service — Singing**

**Friday Evening, February 6, at 6:30 o'clock**

Solomon B. Freehof Hall

**A Catered Dinner**

Come and Join Us with Your Children and Grandchildren

**DR. A. STANLEY DREYFUS**

Professor—Hebrew Union College, New York

**MILTON E. HARRIS MEMORIAL LECTURE**

**"The Odyssey of A Prayer"**

For Reservations Call Dr. Marvin Herzog—882-5328 or  
The Temple—621-6566

**\$8.00 per adult**

**\$6.00 per child**

Games for Children in The Sisterhood Room During the Lecture

Sponsored by Brotherhood

February 1

9:45 A.M.

**SUNDAY MORNING BREAKFAST**

**JUSTICE BRUCE W. KAUFFMAN**  
Supreme Court of the  
Commonwealth of Pennsylvania

will speak on

**"The Supreme Court of Pennsylvania"**

in the Solomon B. Freehof Hall

Sponsored by Sisterhood, Brotherhood, Junior Congregation



**SUNDAY MORNING BREAKFASTS**

**AT 9:45 A.M.**

**February 15 — Ms. Cindy Judd Hill**  
NOW South Hills Speakers Bureau  
Subject: **"How the ERA Will Affect You"**

**February 22 — Jane Berkey, Planning Associate**  
United Jewish Federation  
Subject: **"Synagogue-United Jewish Federation  
Committee"**

in the Solomon B. Freehof Hall

Sponsored by Sisterhood, Brotherhood, Junior Congregation

**JUNIOR CONGREGATION  
GAME NIGHT**

**Thursday, February 12**

**at 8:00 P.M.**

in Small Dining Room

**Refreshments**

Bring your own games



*Understanding Through Education*

... Many JCS sponsored courses in Judaic studies are conducted in colleges with large numbers of Jewish students. Some of those who take these courses are inspired to become rabbis and Jewish communal leaders ...



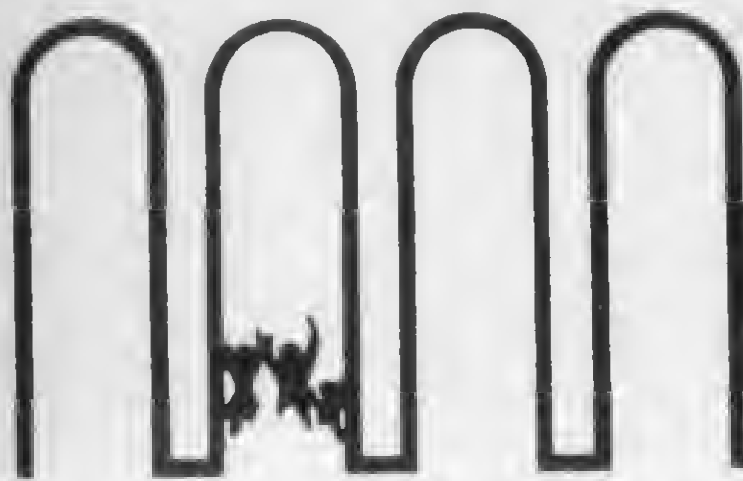

# temple topics

Vol. 58, No. 8  
April, 1981

## "RESETTLEMENT"

It's a dramatic piece of sculpture depicting a group of people standing together with luggage at hand waiting to be transported to one of the Nazis' infamous death camps. Although they are physically standing next to each other, a closer look at the pathetic scene reveals that each figure is alone and distant in their private terror as they anticipate what their oppressors euphemistically called "resettlement."

The sculpture is one of many created by artists on the subject of the holocaust — and it will be on display at Temple Oheb Shalom soon. It is called, appropriately, "Resettlement" and is the work of Judith Peck.

The holocaust left an indelible imprint on every aspect of Jewishness since the conclusion of World War II. It has impacted on Jewish life and letters, Jewish society and philanthropy, and it influences Jewish art.

The work of Judith Peck is an example. An artist of considerable note, Mrs. Peck will present an exhibition of sculpture focusing on the holocaust and related Jewish themes at Temple Oheb Shalom from April 22 to May 25.

During the past two-and-a-half decades Mrs. Peck has been invited to exhibit her works at some 50 art shows held in a variety of locations from Baltimore to New York. A resident of Mahwah, New Jersey, the artist will be at Temple Friday evening May 1 to meet members of the congregation.

The sculpture exhibition has been arranged by the Temple's Fine Arts Committee to demonstrate Oheb Shalom's support of the effort to keep the ugly holocaust episode from ever being forgotten. Mrs. Peck's work expresses a deep involvement with injustices suffered by the Jewish people, especially during the insane years of the holocaust.

To see her work, the committee says, is to share her emotions regarding the Jewish family and the Jewish experience. But equally as important is the fact that the sculpture is good art — good for its own sake, no matter what the subject.

(Continued on page 2, col. 1)

## RABBI ROBERT L. LEHMAN RETURNS!

Temple Oheb Shalom will welcome one of its former rabbis to our Bimah on Friday evening, April 10th. Currently, Rabbi Lehman is representing the Central Conference of American Rabbis at the "World Gathering of Jewish Holocaust Survivors," which will take place this June in Jerusalem. This Conference will be a one-time gathering.

Rabbi Lehman served as Assistant Rabbi of Temple Oheb Shalom from 1954 to 1956. It was then that he was invited to become the Rabbi of the Hebrew Tabernacle Congregation in New York City. He continues in that position with life tenure.

Born in Germany, arriving in America in 1938, having served in the U.S. Army and having been a life-long student and participant in matters dealing with the Holocaust, Rabbi Lehman is extraordinarily qualified to represent the Reform Rabbinate in Israel at the "World Gathering."

He received his undergraduate degree with honors in Philosophy from Long Island University and was ordained a Rabbi at the Hebrew Union College-Jewish Institute of Religion in Cincinnati. He has done post-graduate study at the University of Maryland, Yeshiva University and the Post-Graduate Center for Mental Health.

We are pleased to welcome Rabbi Lehman to Baltimore once again and we know that the Congregation will make a special effort to be at services in order to greet him.

## YOM HASHOA COMMEMORATION Sunday, May 3, 1981 at 11:00 A.M. AT THE HOLOCAUST MEMORIAL SITE

Guest Speaker: U.S. CONGRESSMAN,  
THOMAS LANTOS of San Francisco

This will be the first service that will be held at the Holocaust Memorial. All are invited to attend.

## "COLLAGE" TO PERFORM



We are pleased to announce that "COLLAGE" will perform at

Temple Oheb Shalom on  
Saturday, April 12, 1981.

This program, a fusion of dance, mime, spoken words, slides and music, includes "THE DANCE" and "HARRY JANOS in USA."

"THE DANCE", inspired by the short story — with the same name — by Isaac Bashevis Singer, deals with the dance' power of communication even when the words are meaningless. It is the story of a singer, mother, wife who takes refuge from life and death in . . . DANCE. Marilyn Warsofsky is the narrator.

"HARRY JANOS IN USA" with music by Zoltan Kodaly is the imaginary story of an Hungarian emigrant. The narration is written by Lois Schenck and the slides arranged by Sarah Lord. Robinne Comissiona is the choreographer. Among the dancers are: Dale Muchmore — associate choreographer-, Florin Scarlat, Norma Pera Snyder, Judith Pannebaker, Bruce Steivel-guest. Shirley Selis is the associate director.



## temple topics

Published monthly except July and August by Temple Oheb Shalom, 7310 Park Heights Avenue, Baltimore, Maryland 21208. Temple Oheb Shalom is a Reform Jewish Congregation founded in 1853 and affiliated with the Union of American Hebrew Congregations.



Rabbi: RABBI DONALD R. BERLIN  
 Rabbi Emeritus: RABBI ABRAHAM D. SHAW  
 Associate Rabbi: RABBI STUART A. POLLACK  
 Cantor: REV. MELVIN LUTERMAN  
 Cantor Emeritus: REV. BENJAMIN GROBANI  
 Principal of Religious School:  
 RABBI STUART A. POLLACK  
 Executive Administrator: JESSE HARRIS  
 Temple Office: 358-0105

### OFFICERS OF CONGREGATION

President..... Marvin W. Schnitzer  
 1st Vice President .....Frank J. Bamberger  
 2nd Vice President..... Leona S. Morris  
 Treasurer ..... Norman R. Shapiro  
 Assistant Treasurer .....Rena Hollberger

### BOARD OF TRUSTEES

Barbara Berkowitz	Marvin W. Schnitzer
Rabbi Donald R. Berlin	Cantor Melvin Luterman
Frank Borenstein	Sylvan Ribakow
Hillord A. Caplan	Arthur Rocklin
Dr. Leon Felps	Freda Sussman
Hilda Fisher	Phyllis Udoff
Howard Goldman	Sisterhood President
Yale Gordon	Marcia Glickman
Stewart Greenebaum	Sisterhood Alternate
Betty Hamburger	Charles Winner
Justin J. Kahn	Brotherhood Alternate
Donald Klein	Bernard Mazer
Bunny Kravitz	Brotherhood Alternate
Mark Lefko	
Brotherhood President	

### HONORARY TRUSTEES

Jack Barth	Isaac Hecht
Sydney C. Blumenthal, Jr	Robert S. Putterman
Ben Cohen	William L. Putzel
Nathaniel Gamse	H. Paul Rome
Irwin M. Grinsleider	Dr. Marvin M. Sager
Alan D. Hecht	Samuel S. Strouse

### RESETTLEMENT (Continued)

Mrs. Peck has been teaching art and sculpture at Ramapo College of New Jersey for 10 years. An assistant professor, she teaches courses in sculpture, life drawing, scope and methods of arts, and crafts.

Active in professional circles, Mrs. Peck is an author and lecturer as well as a teacher and artist. She has been awarded numerous grants for her work and has produced many special projects over the years. She has been the subject of many interviews in media ranging from The New York Times to television and radio. She has a place in the 1981 edition of Who's Who in American Art.

Over the years Mrs. Peck has created several holocaust memorials, including one in Israel and another one in New Jersey.

## PERSPECTIVE



Donald R. Berlin  
*Rabbi*

One of the great tragedies of our age is that we live without folk heroes, without ancient legends to help us understand the meaning of our existence, without a mythology of any substance. Even the comics have lost much of their appeal to us as a cultural instrument. Who are we supposed to emulate? Professional athletes now come in so many varieties that it is hard to find authentic folk heroes even in sports. Celebrities of entertainment are flashed across our television screen with so many Oscars, Emmies, Grammys, etc, that even distinctiveness in this realm seems considerably paled into insignificance. As a result, many of us find a society which is culturally impoverished and deprived.

In Jewish life, we have always had people to emulate and customs to follow. Sometimes they were a nuisance. At other times they were most enjoyable. Mostly, they were *ours*. They belong to us. Even more, we were a part of it as well. This sharing experience shaped our identity; it gave us roots; it provided us a direction for the future. We knew who we were. It was not always a reflection of the past for in every generation we added our own very special contribution in a variety of ways.

Passover is imminent. It is a time for Israel to reflect upon our constant struggle for life and liberty. The SEDER and the HAGGADAH provide a marvelous learning experience for the Jew. Where else do you have a story whose central character, Moses, is revered and at the same time is not even mentioned in the special text of the HAGGADAH? Where else do we learn that it is not only the duty of every Jew to know about the history of the exodus from Egypt, to understand the ceremony and its symbols, to teach the significance of the celebration to our children, but which highlights the fact that it is incumbent upon every one of us to live through the experience now?

The Passover experience is really a conglomeration. Passover is the Bible, the Talmud and the Midrash, historic prayers, fanciful songs, charming anecdotes, strange foods, family gatherings, and a borrowing of history from ancient times through Greek and Roman times to the Spanish Middle Ages through the East European experience through modern Israel and the contemporary diaspora which constitutes its core.

Historically Jews have used this opportunity to create new Haggadot in art and in theme, to develop artistically attractive seder plates, matzah covers, poetic ditties and new tunes, wherein we take ourselves seriously, but with good humor.

Are we entering the age when we are simply too "sophisticated" to celebrate Passover? Is it only a meal, a kind of minute gesture, a tip of the hat to the Jewish experience? Do we understand its fundamental connection with other holidays and with the evolution of the Jewish people? More than ever, we need Passover's message of freedom and release. Passover can be cute and curious, and it is possible for it to be congenial to the contemporary. What a loss we would experience without the Passover holiday, with its traditions, its people, its freshness! It is time for us to recapture our own culture, our own authentic heroes, our own intrinsic sense of identity.

May we join together in celebrating not only the Passover experience, but in discovering a renewed sense of self and family, of peoplehood and personhood.

Hag Sameach!

### THANK YOU FROM

LILLIAN WEINER for all the cards, Uniongrams, Offerings and good wishes while she was in the hospital.

MR. & MRS. DANIEL C. CAPLAN, for all the good wishes they received on their 60th wedding anniversary.

CARROL HAMENT for all the lovely letters, Uniongrams and cards he received on his special birthday.

BERNIE PLIMACK for all the good wishes, cards, Uniongrams and Offerings he received on his special birthday and upon his recovery.

To my many devoted friends and fellow worshippers who gave offerings to Temple in my behalf and for the lovely get well cards, I wish to express my heartfelt appreciation.

Thank you very much.

Rachael Marks.

## BIRTHS

**BRUCE DANIEL WILLEN**, son of Dr. & Mrs. Richard Willen, grandson of Mr. & Mrs. Jack Willen.

**DANIEL JOSEPH KLEIN**, son of Mr. & Mrs. Philip Klein, Jr., grandson of Mr. & Mrs. Philip Klein, great grandson of Mrs. David Klein.

**MATTHEW LOUIS SHERR**, son of Mr. & Mrs. Howard T. Sherr, grandson of Mr. & Mrs. Melvin Sherr.

## ENGAGEMENTS

**NANCY LOUISE ROBINSON & ISAAC J. YOHANAS** (Nancy is the daughter of Mr. & Mrs. Benno Robinson).

**ALAN RIFKIN & LESLIE LYNN STERN** (Alan is the son of Mr. & Mrs. Arnold Rifkin).

## MARRIAGES

**Theodore Naron and Angeline Hlad** (Theodore is the son of Mr. & Mrs. Gerald Naron).

**Steven Sachs Strauss and Vicki Clark** (Steven is the grandson of Mrs. Theresa Sachs).

## SPECIAL BIRTHDAYS

- April 5 Justin Kahn  
7 Charles H. Cohen  
9 Clara Hament  
13 Mrs. Charles Cohen (Sylvia)  
13 Albert Levy  
17 Alexander Chasan  
18 Harry Weiner  
23 Mrs. Edward Burstein  
(Marjorie)  
26 Mrs. Louis Schlimer (Bess)  
26 Seymour Silver  
28 Mrs. Louis Kann (Regina)  
29 Lloyd Wetzler

## SPECIAL ANNIVERSARIES

- April 3 Mr. & Mrs. Ned Strauss  
(Helen) ..... 35  
15 Mr. & Mrs. James Gutman  
(Ruth) ..... 30

## BAR/BAT MITZVAH

- April 3 Howard Jay Luterman, son of Cantor & Mrs. Melvin Luterman  
11 Scott Rice, son of Mr. Jesse Rice  
11 Eric Jared Moldoven, son of Mrs. Leona Moldoven  
18 Tammy Rosen, daughter of Dr. Stanley Rosen & Mrs. Gailbonnie Yaker  
25 Alison Ehrlich, daughter of Dr. & Mrs. Gary Ehrlich

## NEW HOMES

Marcia and Paul Bycoffe  
Nancy & Lawrence R. Fishel  
Mrs. Rosetta A. Glashofer  
Mr. & Mrs. William Nusbaum

## BEREAVEMENTS

It is with great sorrow that we record the passing of the following beloved:

**ROSE BLOCK**, great aunt of William Wolf

**BIRDIE EISENBERG**

**JEROME GLICKMAN**, father of Edwin Glickman

**DR. SAMUEL GOLDHEIM**, husband of Ruth Goldheim, father of Leonard & David Goldheim

**JEROME HESS**, father of L. Stephen Hess, brother of Mrs. Rose Henriques

**JACK JACOBS**

**GERTRUDE KREMEN**, mother of Sheila Stein

**ABRAHAM KRONTHAL**, husband of Dinah Kronthal

**JOSEPH LAPIDES**, brother of Abraham Lapidés

**BETTY MARKS**, sister-in-law of Rachael Marks

**WILLIAM B. MEYER**, brother of Miriam Colvin

**ANDRE PASTOR**, husband of Rosalind Pastor

**RACHEL TROY**, grandmother of Barbara Berkowitz

**PEGGY (PEARL) WEINBERG**, wife of Sidney Weinberg

**MARY YANKELLOW**, mother of Jerry Yankellow and grandmother of Mrs. Ann Katz

**AARON HARRY ZELL**, husband of Irene Zell, father of John Zell



# APRIL 1981

SUNDAY	MONDAY	TUESDAY	WEDNESDAY	THURSDAY	FRIDAY	SATURDAY
			1 10 A.M. — Sister. Knitting (Last Session)	2 7:30 P.M. — OSTI Program	3 8:15 P.M. — Services	4 10:30 A.M. — Services Bar Mitzvah Howard J. Luterman
5 7:30 P.M. — Singles Now	6 12 Noon — Sisterhood Mtg  7:30 P.M. — Youth Activities Committee Meeting 9:00 P.M. — Divine Service & Choir Committee Meeting	7 9:45 A.M. — Sister. Sewing 10:00 A.M. — Sister. Adult Study 12 Noon — T.A.N.	8 12 Noon — Miriam Lodge Meeting	9 7:30 P.M. — OSTI Program	10 8:15 P.M. — Services Guest: Rabbi Robert Lehman	11 10:30 A.M. — Services B'nai Mitzvah Eric Moldoven Scott Rice
12 9:45 A.M. — Brotherhood Breakfast 10:00 A.M. — Pre-Nursery Program  8:00 P.M. — Concert Series III Robinne Comissiona Collage-Ballet	13	14 9:45 A.M. — Sister. Sewing 10:00 A.M. — Sister. Adult Study 12 Noon — T.A.N.  6:30 P.M. — Brother. Dinner Meeting 7:30 P.M. — Career Group II	15	16	17 8:00 P.M. — Family Services	18 10:30 A.M. — Services Bat Mitzvah Tammy Rosen  5:30 P.M. — Passover Eve Service
19 10:30 A.M. — Passover Service  NO SUNDAY SCHOOL	20	21 9:45 A.M. — Sister. Sewing  12 Noon — T.A.N.	22	23	24 8:15 — Services - 7th Day of Passover Eve	25 10:30 A.M. — Services 7th Day of Passover Bat Mitzvah Alison Ehrlich
26 NO SUNDAY SCHOOL  7:00 P.M. Club Shalom	27 8:00 P.M. — Board of Trustees Meeting	28 9:45 A.M. Sister. Sewing 10:00 A.M. — Sister. Adult Study 12 Noon — T.A.N.  8:00 P.M. — Club Shalom Board Meeting	29	30		

TEAR ALONG DOTTED LINE



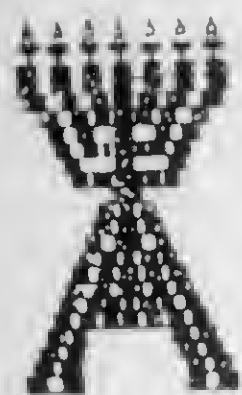

## SISTERHOOD

Dear Friends:

Spring Time and Donor Time are synonymous. During the fall both the farmer and the donor committee begin planting their seeds for a productive spring. Spring is here! Donor is here! It is April 6th! The Blaustein Auditorium will be like a breath of spring. Be supportive of your Sisterhood's many projects — be a donor!

During April our Terrific Tuesdays will present a series on Contemporary Jewish Problems. The guest speakers on consecutive Tuesdays will be Rabbi Donald Berlin, Carole Frank & Molly Koch. Plan to attend these most provocative sessions.

My sincere good wishes to all of you for a joyous Passover holiday.

Shalom,  
Phyllis Udoff

Many thanks to the following sisterhood members who participated in the Super Phon-o-thon Day for the Associated Jewish Charities.

Ernestine Baer  
Frances Braune  
Terry Lutz  
Vera Mitnick  
Ann Roedel  
Marjorie Silbermann  
Elizabeth Steiner  
Phyllis Udoff  
Bertie Wolfram  
Vera Zeffert

Frances Braune  
Chairman

## BROTHERHOOD

### HELP WANTED

Meet many people — get fantastic benefits — reintroduce yourself to the greatest person alive —  
**YOU!!!**

Brotherhood Committees are already being formed for next year. Join us and have a wonderful experience. Get turned on, not turned away.

CALL BERNIE MAZER AT  
484-5257  
358-0105

## SISTERHOOD'S NOMINATING COMMITTEE REPORT

In accordance with Section 6 of the By-Laws of Oheb Shalom Sisterhood, the nominating committee submits the following slate:

To serve from Annual Meeting May '81 — May '83.

President: Marcia Glickman  
Vice Presidents: Terry Lutz

Bonnie Block

Corresponding Secretary: Helena Honick

Financial Secretary: Judi Edelstein

Assistant Financial Secretary:  
Marlene Greenebaum

Board of Directors: To serve 3 years until May '84

Susan Berkman	Kay Levin
Amy Davis	Vera Mitnick
Gloria Elfenbein	Susan Wilkens
Gale Horwitz	Anita Rubenstein
Lillian Kroop	Hilda Rudderman

To serve one year term until May '82  
— Jean Danoff.

Respectfully Submitted:  
Nominating Committee

Marjorie Burstein  
Nina Davis  
Gloria Elfenbein  
Susan Berkman  
Freda Sussman  
Charlotte Snyder — Chairman

Additional nominations may be presented to the Nominating Committee Chairman: These must be signed by twenty five Sisterhood members in good standing, with the consent of the nominee, and presented fifteen days before the Annual Meeting; said name to be added to the list of nominees and voted upon by a closed ballot at the Annual Meeting.

## RELIGIOUS SCHOOL

Spring Vacation starts April 16th thru April 26th. Mid-Week begins on April 28th and Sunday, May 3rd.

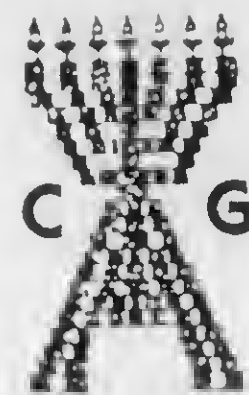

## CAREER GROUP II

Our next meeting will take place on Tuesday, April 14 at 8 p.m. Our guest speaker will be Bennard Perlman who is Chairman of the Art Department of the Community College of Baltimore. Mr. Perlman is the author of four books, the latest being "Immortal Ape — American Painting from Eakins to the Armory Show." His topic for the evening is: "How to look at Works of Art for Greater Enjoyment." Mr. Perlman will bring color art reproductions plus one or two of his own original works.

Guests are invited. For any further information call Ginny Levin.

## MEMORIAL TABLETS

The names of the following are in abiding reverence to be consecrated on the Seventh Day of Passover, April 25, 1981 at 10:30 A.M.

LEON ADLER  
ALOIS F. BAER  
JULES CHODAK  
SIDNEY ISADORE COHEN  
NORMAN S. DAVIS  
ELLEN MAY GOLDENBERG  
ABRAHAM GOLDSTEIN  
DORA DAVIS GOLDSTROM  
A. LEONARD GOODMAN  
LEWIS M. HESS  
LEONARD CHARLES HOWARD,  
SR.  
HERBERT A. KATZ  
WILLIAM KAUFMAN  
LILLIAN B. LAPIDES  
JEAN S. LAZOFF  
FRANKLIN J. LEHMAN  
LOUIS H. LEHMAN  
SAMUEL G. LEHMAN  
BARBARA KRAUS LEVIN  
DOROTHY BAER LEVY  
GERTRUDE MACKS  
WILLIAM B. MEYER  
SAMUEL PERL  
MERRILL E. PLIMACK  
STAFFORD H. PLIMACK  
NEAL MICHAEL RESNICK  
DR. WILLIAM SCHUMAN  
MITZI SILBERMANN  
FANNYE F. STOLKER  
SAMUEL STOLKER  
CLAIRE GUTMAN WASSERMAN

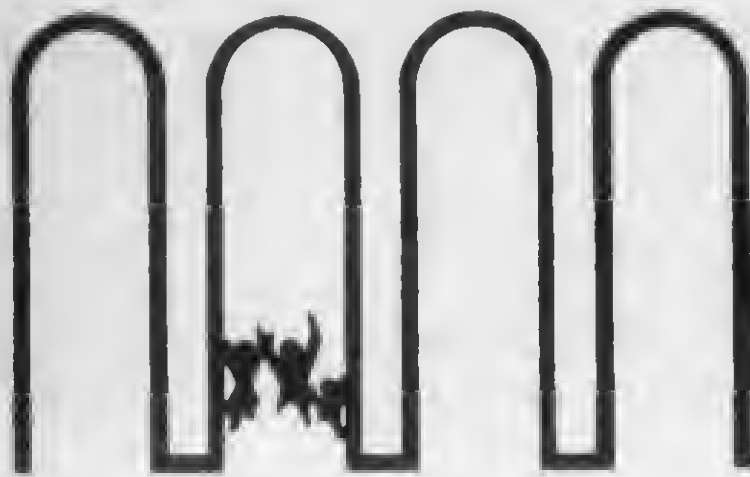

## temple topics

Vol. 58, No. 8  
April, 1981

### "RESETTLEMENT"

It's a dramatic piece of sculpture depicting a group of people standing together with luggage at hand waiting to be transported to one of the Nazis' infamous death camps. Although they are physically standing next to each other, a closer look at the pathetic scene reveals that each figure is alone and distant in their private terror as they anticipate what their oppressors euphemistically called "resettlement."

The sculpture is one of many created by artists on the subject of the holocaust — and it will be on display at Temple Oheb Shalom soon. It is called, appropriately, "Resettlement" and is the work of Judith Peck.

The holocaust left an indelible imprint on every aspect of Jewishness since the conclusion of World War II. It has impacted on Jewish life and letters, Jewish society and philanthropy, and it influences Jewish art.

The work of Judith Peck is an example. An artist of considerable note, Mrs. Peck will present an exhibition of sculpture focusing on the holocaust and related Jewish themes at Temple Oheb Shalom from April 22 to May 25.

During the past two-and-a-half decades Mrs. Peck has been invited to exhibit her works at some 50 art shows held in a variety of locations from Baltimore to New York. A resident of Mahwah, New Jersey, the artist will be at Temple Friday evening May 1 to meet members of the congregation.

The sculpture exhibition has been arranged by the Temple's Fine Arts Committee to demonstrate Oheb Shalom's support of the effort to keep the ugly holocaust episode from ever being forgotten. Mrs. Peck's work expresses a deep involvement with injustices suffered by the Jewish people, especially during the insane years of the holocaust.

To see her work, the committee says, is to share her emotions regarding the Jewish family and the Jewish experience. But equally as important is the fact that the sculpture is good art — good for its own sake, no matter what the subject.

(Continued on page 2, col. 1)

### RABBI ROBERT L. LEHMAN RETURNS!

Temple Oheb Shalom will welcome one of its former rabbis to our Bimah on Friday evening, April 10th. Currently, Rabbi Lehman is representing the Central Conference of American Rabbis at the "World Gathering of Jewish Holocaust Survivors," which will take place this June in Jerusalem. This Conference will be a one-time gathering.

Rabbi Lehman served as Assistant Rabbi of Temple Oheb Shalom from 1954 to 1956. It was then that he was invited to become the Rabbi of the Hebrew Tabernacle Congregation in New York City. He continues in that position with life tenure.

Born in Germany, arriving in America in 1938, having served in the U.S. Army and having been a life-long student and participant in matters dealing with the Holocaust, Rabbi Lehman is extraordinarily qualified to represent the Reform Rabbinate in Israel at the "World Gathering."

He received his undergraduate degree with honors in Philosophy from Long Island University and was ordained a Rabbi at the Hebrew Union College-Jewish Institute of Religion in Cincinnati. He has done post-graduate study at the University of Maryland, Yeshiva University and the Post-Graduate Center for Mental Health.

We are pleased to welcome Rabbi Lehman to Baltimore once again and we know that the Congregation will make a special effort to be at services in order to greet him.

### YOM HASHOA COMMEMORATION Sunday, May 3, 1981 at 11:00 A.M. AT THE HOLOCAUST MEMORIAL SITE

Guest Speaker: U.S. CONGRESSMAN,  
THOMAS LANTOS of San Francisco

This will be the first service that will be held at the Holocaust Memorial. All are invited to attend.

### "COLLAGE" TO PERFORM



We are pleased to announce that "COLLAGE" will perform at Temple Oheb Shalom on Saturday, April 12, 1981.

This program, a fusion of dance, mime, spoken words, slides and music, includes "THE DANCE" and "HARRY JANOS in USA."

"THE DANCE", inspired by the short story — with the same name — by Isaac Bashevis Singer, deals with the dance' power of communication even when the words are meaningless. It is the story of a singer, mother, wife who takes refuge from life and death in. . . DANCE. Marilyn Warsofsky is the narrator.

"HARRY JANOS IN USA" with music by Zoltan Kodaly is the imaginary story of an Hungarian emigrant. The narration is written by Lois Schenck and the slides arranged by Sarah Lord. Robinne Comissiona is the choreographer. Among the dancers are: Dale Muchmore — associate choreographer-, Florin Scarlat, Norma Pera Snyder, Judith Pannebaker, Bruce Steivel-guest. Shirley Selis is the associate director.

Published monthly except July and August by Temple Oheb Shalom, 7310 Park Heights Avenue, Baltimore, Maryland 21208. Temple Oheb Shalom is a Reform Jewish Congregation founded in 1853 and affiliated with the Union of American Hebrew Congregations.



Rabbi: RABBI DONALD R. BERLIN  
 Rabbi Emeritus: RABBI ABRAHAM D. SHAW  
 Associate Rabbi: RABBI STUART A. POLLACK  
 Cantor: REV. MELVIN LUTERMAN  
 Cantor Emeritus: REV. BENJAMIN GROBANI  
 Principal of Religious School:  
 RABBI STUART A. POLLACK  
 Executive Administrator: JESSE HARRIS  
 Temple Office: 358-0105

**OFFICERS OF CONGREGATION**

President..... Marvin W. Schnitzer  
 1st Vice President ..... Frank J. Bamberger  
 2nd Vice President..... Leona S. Morris  
 Treasurer ..... Norman R. Shapiro  
 Assistant Treasurer ..... Rena Hoffberger

**BOARD OF TRUSTEES**

Barbara Berkowitz	Marvin W. Schnitzer
Rabbi Donald R. Berlin	Cantor Melvin Luterman
Frank Borenstein	Sylvan Ribakow
Hilford A. Caplan	Arthur Rocklin
Dr. Leon Felps	Freda Sussman
Hilda Fisher	Phyllis Udoff
Howard Goldman	Sisterhood President
Yale Gordon	Marcia Glickman
Stewart Greenebaum	Sisterhood Alternate
Betty Hamburger	Charles Winner
Justin J. Kahn	Brotherhood Alternate
Donald Klein	Bernard Mazer
Bunny Kravitz	Brotherhood Alternate
Mark Lefko	
Brotherhood President	

**HONORARY TRUSTEES**

Jack Barth	Isaac Hecht
Sydney C. Blumenthal, Jr.	Robert S. Putterman
Ben Cohen	William L. Putzel
Nathaniel Gamse	H. Paul Rome
Irwin M. Grinsfelder	Dr. Marvin M. Sager
Alan D. Hecht	Samuel S. Strouse

**RESETTLEMENT (Continued)**

Mrs. Peck has been teaching art and sculpture at Ramapo College of New Jersey for 10 years. An assistant professor, she teaches courses in sculpture, life drawing, scope and methods of arts, and crafts.

Active in professional circles, Mrs. Peck is an author and lecturer as well as a teacher and artist. She has been awarded numerous grants for her work and has produced many special projects over the years. She has been the subject of many interviews in media ranging from The New York Times to television and radio. She has a place in the 1981 edition of Who's Who in American Art.

Over the years Mrs. Peck has created several holocaust memorials, including one in Israel and another one in New Jersey.

**PERSPECTIVE**



Donald R. Berlin  
*Rabbi*

One of the great tragedies of our age is that we live without folk heroes, without ancient legends to help us understand the meaning of our existence, without a mythology of any substance. Even the comics have lost much of their appeal to us as a cultural instrument. Who are we supposed to emulate? Professional athletes now come in so many varieties that it is hard to find authentic folk heroes even in sports. Celebrities of entertainment are flashed across our television screen with so many Oscars, Emmies, Grammys, etc, that even distinctiveness in this realm seems considerably faded into insignificance. As a result, many of us find a society which is culturally impoverished and deprived.

In Jewish life, we have always had people to emulate and customs to follow. Sometimes they were a nuisance. At other times they were most enjoyable. Mostly, they were *ours*. They belong to us. Even more, we were a part of it as well. This sharing experience shaped our identity; it gave us roots; it provided us a direction for the future. We knew who we were. It was not always a reflection of the past for in every generation we added our own very special contribution in a variety of ways.

Passover is imminent. It is a time for Israel to reflect upon our constant struggle for life and liberty. The SEDER and the HAGGADAH provide a marvelous learning experience for the Jew. Where else do you have a story whose central character, Moses, is revered and at the same time is not even mentioned in the special text of the HAGGADAH? Where else do we learn that it is not only the duty of every Jew to know about the history of the exodus from Egypt, to understand the ceremony and its symbols, to teach the significance of the celebration to our children, but which highlights the fact that it is incumbent upon every one of us to live through the experience now?

The Passover experience is really a conglomeration. Passover is the Bible, the Talmud and the Midrash, historic prayers, fanciful songs, charming anecdotes, strange foods, family gatherings, and a borrowing of history from ancient times through Greek and Roman times to the Spanish Middle Ages through the East European experience through modern Israel and the contemporary diaspora which constitutes its core.

Historically Jews have used this opportunity to create new Haggadot in art and in theme, to develop artistically attractive seder plates, matzah covers, poetic ditties and new tunes, wherein we take ourselves seriously, but with good humor.

Are we entering the age when we are simply too "sophisticated" to celebrate Passover? Is it only a meal, a kind of minute gesture, a tip of the hat to the Jewish experience? Do we understand its fundamental connection with other holidays and with the evolution of the Jewish people? More than ever, we need Passover's message of freedom and release. Passover can be cute and curious, and it is possible for it to be congenial to the contemporary. What a loss we would experience without the Passover holiday, with its traditions, its people, its freshness! It is time for us to recapture our own culture, our own authentic heroes, our own intrinsic sense of identity.

May we join together in celebrating not only the Passover experience, but in discovering a renewed sense of self and family, of peoplehood and personhood.

Hag Sameach!

**THANK YOU FROM**

LILLIAN WEINER for all the cards, Uniongrams, Offerings and good wishes while she was in the hospital.

MR. & MRS. DANIEL C. CAPLAN, for all the good wishes they received on their 60th wedding anniversary.

CARROL HAMENT for all the lovely letters, Uniongrams and cards he received on his special birthday.

BERNIE PLIMACK for all the good wishes, cards, Uniongrams and Offerings he received on his special birthday and upon his recovery.

To my many devoted friends and fellow worshippers who gave offerings to Temple in my behalf and for the lovely get well cards, I wish to express my heartfelt appreciation.

Thank you very much.

Rachael Marks.



## PASSOVER PREPARATIONS

"You shall celebrate the feast of unleavened bread, for on this very day I brought you out of the land of Egypt. Therefore, you shall faithfully observe this day in every generation for all time. From the evening of the fourteenth day of the first month (Nisan) until the eve of the twenty-first day of the month you shall eat unleavened bread. There shall be no leaven found in your house." (Exodus 12:17-19)

**MATZAH**—Unleavened bread. This was the food our ancestors made and ate in their hasty flight from Egypt. It was unleavened dough, sun-baked on the desert rocks.

**PESACH**—The shank-bone of a lamb, roasted with some meat on it. It represents the sacrificial lamb of Passover, with whose blood the doorposts of our peoples' homes in Egypt were smeared to ward off the Angel of Death.

**MAROR**—Bitter herbs (usually horseradish). Its bitter taste reminds us of the bitter lot of slaves in Egypt and everywhere else.

**KARPAS**—Some kind of green vegetable (usually parsley). It reminds us of the springtime growth, and it takes us back to the original agricultural base of the Passover holiday. We dip the greens in salt water to remind us of the tears shed by our forebearers in ancient Egypt.

**CHAROSET**—A mixture of apples, nuts, cinnamon and wine. Its appearance symbolizes the mortar (the "mud mixed with straw") which the Israelites used in constructing Egypt's great monuments.

**AFIKOMEN**—Traditionally, it referred to the last morsel of lamb which was eaten on Passover night in olden times. In our ceremony today, one half of the middle matzah in the seder dish substitutes for this final mouthful. Since the seder service may not continue until the afikomen is eaten, whoever possesses the afikomen may demand a ransom before he returns it. Usually the leader hides the afikomen and the children are asked to find it. Often every child is given a prize. When returned, the afikomen is broken and distributed to everyone at the seder table.

**ROASTED EGG**—Representative of both the regeneration of life at this springtime of the year and of the additional sacrifice brought to the Temple in ancient times at this holiday season.

**WINE**—"Wine maketh glad the heart of man" (Psalm 104:15). Each person at the seder table is expected to drink four cups of wine. This number is suggested by the four divine promises

of redemption made to Israel in Exodus 6:6-7: "V'hotzeti, V'hitzalti, V'goalti and V'lokahti, that is, "bringing out of bondage," "deliverance from servitude," "redemption from all dependence in Egypt," and selection as "the people of the Lord." The first cup serves for Kiddush as on other holy days and on Sabbath; the second is taken at the conclusion of the first part of the seder; the third follows the grace after the meal, and the last comes at the end of the second part of the seder.

**ELIJAH'S WINE CUP**—There was a fifth promise in the Exodus passage that they would be led into the land of Canaan. Some rabbis suggested that there should be five cups of wine in the seder service; others asserted that only four were needed. The matter was left for decision to that great day when the Messiah would come. It was Elijah who would precede Messiah to herald his coming. The fifth cup also symbolizes hospitality, the ready cup for any stranger who comes to join the seder meal.

**THE FOUR QUESTIONS**—These are essentially a device to involve children in the seder service, though the seder is not at all a "children's service." It is a great lesson in freedom which involves the entire family and which conveys its message on many levels of understanding, so that every person may understand that we were slaves in the land of Egypt and that God brought us out of our bondage unto freedom.

**HAGGADAH**—It is wise to have one Haggadah for each participant. It allows everyone to share the seder experience. Haggadah means "The Telling" and includes biblical and rabbinic statements regarding Passover. You may purchase a Haggadah from our Oheb Shalom office. Please call early. The cost is \$5.00 per copy. **MATZAH OF HOPE**—It has become customary to add the following paragraph to your seder ritual, to remind us of the plight of Soviet Jewry:

This matzah, which we set aside as a symbol of hope for the Jews of the Soviet Union, reminds us of the indestructible links that exist between us.

As we observe this festival of freedom, we recall that Soviet Jews are not free to leave without harassment; to learn of their past; to pass on their religious traditions; to learn the language of their fathers; to train teachers and rabbis of future generations.

We remember the scores who sought to live as Jews and struggled to leave for Israel — the land of our fathers — but now languish in Soviet labor camps. Their struggle against their oppressors goes on. They will not be forgotten.

We will stand with them in their struggle until the light of freedom and redemption shines forth.

## PRESIDENTS OF 17 MAJOR JEWISH ORGANIZATIONS LAUNCH "CELEBRATION 33"

In an unprecedented three-day meeting, Presidents and key members of 17 major world-wide Jewish organizations which are devoted to helping Israel overcome the many sociological and humanitarian problems besetting her, gathered in New York to launch the 33rd Anniversary Celebration of the State of Israel — CELEBRATION 33. For the first time ever, these 17 organizations will be working together in a unique effort to raise \$50,000,000. in one evening to benefit educational institutions based in Israel.

The Presidents of the organizations and more than 500 other leaders from the U.S. Canada, and abroad met with representatives of the State of Israel, the world of business and the performing arts to coordinate plans for the largest theatre party ever held. Highlights of this 1000 theatre, 500,000 — seat event will be a specially produced, one-night-only showing of a star-studded entertainment-on-film, a mosaic of poetry, humor, literature, music and song drawn from the Jewish heritage and the exclusive world-wide premiere of "The Chosen", based on Chaim Potok's best-seller. "The Chosen" will not be released until the fall of 1981.

Creators of CELEBRATION 33 and producers of the film, Edie and Ely Landau called the May 11 event a "re-affirmation of the commitment of the international Jewish community to the continuing growth and well-being of the State of Israel." Meshulam Ricklis, Chairman of the Board of Rapid-American Corp., and Haim Bernstein of Rapid-American are advancing the funding for the event. Ricklis said that a "wave" of identification of the Jews of the world with Israel will take place with CELEBRATION 33. He pointed out that 33 in Hebrew is "gahl" or "wave."

Participating organizations in the Baltimore area include *The Zionist Organization of America*, *Youth Towns of Israel, Inc.*, *Women's League of Conservative Judaism*, *Pioneer Women*, and *The National Council of Jewish Women*.

A total of 18 participating organizations in the United States, Canada, and in over 20 countries abroad are working together to support educational institutions based in Israel.



## T.A.N. APRIL 1981 EVENTS

*Tuesdays-at-Noon*  
WELCOMES ALL!

**NOON — BROTHERHOOD ROOM**  
BRING YOUR LUNCH — DESSERT  
& BEVERAGE ARE SERVED.

12:45 P.M. — Group Meeting

1:30 P.M. — Blaustein Auditorium

APRIL PROGRAMS JOINTLY  
SPONSORED WITH THE  
COMMUNITY COLLEGE OF  
BALTIMORE

7 Tuesday—"An Afternoon with the  
J.C.C. Folk Singers," Jane Rubak,  
Director.

14 Tuesday—"Your Medicine Cabi-  
net, Friend or Foe," Dr. Peter Lamy,  
Professor & Chairman of Pharmacy  
Practice, University of Maryland.

21 Tuesday—"Dreams and Our  
Physical and Mental Health," Director,  
Baltimore Region Sleep Disorder  
Center at City Hospital.

28 Tuesday—"The Challenge of  
Modern or Electronic Journalism,"  
Bob Secoler, General Assignment  
Reporter, WJZ T.V.

**THE BOARD OF JEWISH EDU-  
CATION IS CURRENTLY RE-  
CRUITING INDIVIDUALS WITH  
TEACHING SKILLS AND JEWISH  
BACKGROUND FOR POSITIONS  
IN ITS AFFILIATED SCHOOLS  
DURING THE 1981-82 SCHOOL  
YEAR. TO OBTAIN APPLICA-  
TIONS, PLEASE CONTACT THE  
BJE AT 367-8300, EXT. 327.**

### REFORM IN ISRAEL

Gratitude is extended to the follow-  
ing for contributing to the \$5.00 per  
family campaign to advance the Re-  
form Movement in Israel.

Hannah Silverman

Mr. & Mrs. Norman M. Miller

Mrs. Shulamith Rosenberg

Mr. & Mrs. Stewart Greenebaum

At Sabbath Eve Services on March  
20th, a check for almost \$2100.00 was  
presented to our guest, Rabbi Richard  
Hirsch, Executive Director of the  
World Union for Progressive Judaism,  
who resides in Jerusalem.

### YOM HASHOA

April 30, 1981 at 8:00 P.M.  
**BETH EL CONGREGATION**

Guest Speaker: RABBI JOEL ZAIMEN,  
Chizuk Amuno Congregation

Topic:

LESSONS OF THE HOLOCAUST

ALL ARE WELCOME

## HOW TO CONDUCT A PASSOVER SEDER

Here are some tips which will help  
you make a family Seder successful.

1. Make sure everyone has a Haggadah.
2. Don't feel that your Seder must be too formal. You may interpolate into the various parts of the service your own comments. You may ask others to do the same. Keep the service moving along, but don't feel that it has quite the same formality as a synagogue service. The Seder is a unique admixture of the solemn and the joyful.
3. Study the Haggadah before the night of the Seder. Decide in advance which parts you can do in Hebrew and which in English. But be familiar with the text before you sit down for the ceremony.
4. Rotate the reading of the parts of the Haggadah among those at the table. Some will read in English; others in Hebrew. Some will sing the songs in one style; others will use another melody.
5. Have the guests recite as many of the blessings as possible in unison, and even certain segments can be read in unison — so as to engage the attention of everyone and make each one feel that he is participating in the service.
6. Linger over favorite parts of the Haggadah. After having the youngest person present recite the Mah Nishtanah, ask others to recite it: the youngest father present; the youngest grandfather, etc.
7. Become familiar with the songs of the Haggadah, or have someone with the knowledge of music and the ability to lead it primed in advance to spark the singing.
8. Make your reading pronounced enough to keep the children interested. Don't skim through the material hastily and perfunctorily.
9. Dramatize certain portions of the Haggadah. The poem called "It Came to Pass at Mid-night" can be fun if each person is asked to read a stanza in his most dramatic fashion. On the other hand, the reading of the section, "Who Knows One," should be done, segment by segment, as rapidly as possible.
10. As for the Afikomen, take the time to conceal the matzohs carefully in advance. Tell the children at the beginning of the Seder that there will be an Afikomen hunt which will take place after the service and then give prizes to those who find the matzoh. The prizes ought to have some Jewish significance.

## MEMO TO HIGH SCHOOL JUNIORS AND SENIORS

There is an exciting and intellectually challenging way to continue your Jewish education after confirmation — the Academy for Reform Jewish Studies.

At the Academy, you can explore the Jewish topics which are of most interest to you — whether Jewish law, or the Jewish life cycle, or a comparison of Judaism and Christianity, as well as issues dealing with Jewish ethics. The learning experience, however, isn't confined to the classroom. Far from it. The Academy features dinner meetings, guest speakers, trips, meetings with other teenagers a lot of friendly sessions with the Academy teachers, and much, much more.

And what's more, as with all Academy students, you will have the opportunity to experience a special six week summer tour of Israel.

For additional information about the outstanding Academy for Reform Jewish Studies, and to register for the 1981-82 academic year, contact Lucia Goodhart at the Board of Jewish Education, 367-8300, Extension 339 or call Rabbi Stuart Pollack at 358-0108.

### JFCS RANDALLSTOWN

The Randallstown District Office of the Jewish Family and Children's Service has announced that its new telephone number is 922-9500. The installation of an independent number for this office is in response to growth in service provided by the agency through this outpost.

Located in the Randallstown Medical Center, at 5310 Old Court Road, this office of the JFCS offers a range of services to the Jewish community including counseling around marital and parent-child problems, problems of single parenthood, problems related to aging and counseling around individual problems of adjustment. Temporary financial assistance is also available to those who qualify.

---

These are but a few ideas for your Seder. You can learn many more by consulting the rabbi who will be glad to brief you at length on how you can make your home celebration fascinating and thrilling.

Don't say you can't conduct a Seder. You Can!

AMERICAN JUDAISM

## T.A.N. APRIL 1981 EVENTS

*Tuesdays-at-Noon*  
WELCOMES ALL!

**NOON — BROTHERHOOD ROOM**  
BRING YOUR LUNCH — DESSERT  
& BEVERAGE ARE SERVED.

12:45 P.M. — Group Meeting  
1:30 P.M. — Blaustein Auditorium  
APRIL PROGRAMS JOINTLY  
SPONSORED WITH THE  
COMMUNITY COLLEGE OF  
BALTIMORE

7 Tuesday—"An Afternoon with the  
J.C.C. Folk Singers," Jane Rubak,  
Director.

14 Tuesday—"Your Medicine Cab-  
inet, Friend or Foe," Dr. Peter Lamy,  
Professor & Chairman of Pharmacy  
Practice, University of Maryland.

21 Tuesday—"Dreams and Our  
Physical and Mental Health," Director,  
Baltimore Region Sleep Disorder  
Center at City Hospital.

28 Tuesday—"The Challenge of  
Modern or Electronic Journalism,"  
Bob Secoler, General Assignment  
Reporter, WJZ T.V.

**THE BOARD OF JEWISH EDU-  
CATION IS CURRENTLY RE-  
CRUITING INDIVIDUALS WITH  
TEACHING SKILLS AND JEWISH  
BACKGROUND FOR POSITIONS  
IN ITS AFFILIATED SCHOOLS  
DURING THE 1981-82 SCHOOL  
YEAR. TO OBTAIN APPLICA-  
TIONS, PLEASE CONTACT THE  
BJE AT 367-8300, EXT. 327.**

### REFORM IN ISRAEL

Gratitude is extended to the follow-  
ing for contributing to the \$5.00 per  
family campaign to advance the Re-  
form Movement in Israel.

Hannah Silverman

Mr. & Mrs. Norman M. Miller

Mrs. Shulamith Rosenberg

Mr. & Mrs. Stewart Greenebaum

At Sabbath Eve Services on March  
20th, a check for almost \$2100.00 was  
presented to our guest, Rabbi Richard  
Hirsch, Executive Director of the  
World Union for Progressive Judaism,  
who resides in Jerusalem.

### YOM HASHOA

April 30, 1981 at 8:00 P.M.  
**BETH EL CONGREGATION**

Guest Speaker: RABBI JOEL ZAIMEN,  
Chizuk Amuno Congregation

Topic:  
LESSONS OF THE HOLOCAUST

ALL ARE WELCOME

## HOW TO CONDUCT A PASSOVER SEDER

Here are some tips which will help  
you make a family Seder successful.

1. Make sure everyone has a Hag-  
gadah.
2. Don't feel that your Seder must  
be too formal. You may interpo-  
late into the various parts of the  
service your own comments. You  
may ask others to do the same.  
Keep the service moving along,  
but don't feel that it has quite the  
same formality as a synagogue  
service. The Seder is a unique  
admixture of the solemn and the  
joyful.
3. Study the Haggadah before the  
night of the Seder. Decide in ad-  
vance which parts you can do in  
Hebrew and which in English.  
But be familiar with the text be-  
fore you sit down for the cere-  
mony.
4. Rotate the reading of the parts of  
the Haggadah among those at  
the table. Some will read in Eng-  
lish; others in Hebrew. Some will  
sing the songs in one style; others  
will use another melody.
5. Have the guests recite as many of  
the blessings as possible in uni-  
son, and even certain segments  
can be read in unison — so as to  
engage the attention of everyone  
and make each one feel that he is  
participating in the service.
6. Linger over favorite parts of the  
Haggadah. After having the  
youngest person present recite  
the Mah Nishtanah, ask others to  
recite it: the youngest father  
present; the youngest grand-  
father, etc.
7. Become familiar with the songs  
of the Haggadah, or have some-  
one with the knowledge of music  
and the ability to lead it primed  
in advance to spark the singing.
8. Make your reading pronounced  
enough to keep the children in-  
terested. Don't skim through the  
material hastily and perfunctorily.
9. Dramatize certain portions of the  
Haggadah. The poem called "It  
Came to Pass at Mid-night" can  
be fun if each person is asked to  
read a stanza in his most dramatic  
fashion. On the other hand, the  
reading of the section, "Who  
Knows One," should be done,  
segment by segment, as rapidly  
as possible.
10. As for the Afikomen, take the  
time to conceal the matzohs care-  
fully in advance. Tell the children  
at the beginning of the Seder that  
there will be an Afikomen hunt  
which will take place after the  
service and then give prizes to  
those who find the matzoh. The  
prizes ought to have some Jewish  
significance.

## MEMO TO HIGH SCHOOL JUNIORS AND SENIORS

There is an exciting and intellec-  
tually challenging way to continue  
your Jewish education after confir-  
mation — the Academy for Reform  
Jewish Studies.

At the Academy, you can explore  
the Jewish topics which are of most  
interest to you — whether Jewish law,  
or the Jewish life cycle, or a compar-  
ison of Judaism and Christianity, as  
well as issues dealing with Jewish  
ethics. The learning experience,  
however, isn't confined to the class-  
room. Far from it. The Academy fea-  
tures dinner meetings, guest speakers,  
trips, meetings with other teenagers  
a lot of friendly sessions with the  
Academy teachers, and much, much  
more.

And what's more, as with all Aca-  
demy students, you will have the  
opportunity to experience a special  
six week summer tour of Israel.

For additional information about  
the outstanding Academy for Reform  
Jewish Studies, and to register for the  
1981-82 academic year, contact Lucia  
Goodhart at the Board of Jewish  
Education, 367-8300, Extension 339  
or call Rabbi Stuart Pollack at 358-  
0108.

### JFCS RANDALLSTOWN

The Randallstown District Office of  
the Jewish Family and Children's  
Service has announced that its new  
telephone number is 922-9500. The  
installation of an independent num-  
ber for this office is in response to  
growth in service provided by the  
agency through this outpost.

Located in the Randallstown Medi-  
cal Center, at 5310 Old Court Road,  
this office of the JFCS offers a range  
of services to the Jewish community  
including counseling around marital  
and parent-child problems, problems  
of single parenthood, problems re-  
lated to aging and counseling around  
individual problems of adjustment.  
Temporary financial assistance is  
also available to those who qualify.

---

These are but a few ideas for your  
Seder. You can learn many more by  
consulting the rabbi who will be glad  
to brief you at length on how you can  
make your home celebration fasci-  
nating and thrilling.

Don't say you can't conduct a  
Seder. You Can!

AMERICAN JUDAISM

## BIRTHS

**BRUCE DANIEL WILLEN**, son of Dr. & Mrs. Richard Willen, grandson of Mr. & Mrs. Jack Willen.

**DANIEL JOSEPH KLEIN**, son of Mr. & Mrs. Philip Klein, Jr., grandson of Mr. & Mrs. Philip Klein, great grandson of Mrs. David Klein.

**MATTHEW LOUIS SHERR**, son of Mr. & Mrs. Howard T. Sherr, grandson of Mr. & Mrs. Melvin Sherr.

## ENGAGEMENTS

**NANCY LOUISE ROBINSON & ISAAC J. YOHANAS** (Nancy is the daughter of Mr. & Mrs. Benno Robinson).

**ALAN RIFKIN & LESLIE LYNN STERN** (Alan is the son of Mr. & Mrs. Arnold Rifkin).

## MARRIAGES

**Theodore Naron and Angeline Hlad** (Theodore is the son of Mr. & Mrs. Gerald Naron).

**Steven Sachs Strauss and Vicki Clark** (Steven is the grandson of Mrs. Theresa Sachs).

## SPECIAL BIRTHDAYS

- April 5 Justin Kahn  
7 Charles H. Cohen  
9 Clara Hament  
13 Mrs. Charles Cohen (Sylvia)  
13 Albert Levy  
17 Alexander Chasan  
18 Harry Weiner  
23 Mrs. Edward Burstein  
(Marjorie)  
26 Mrs. Louis Schlimer (Bess)  
26 Seymour Silver  
28 Mrs. Louis Kann (Regina)  
29 Lloyd Wetzler

## SPECIAL ANNIVERSARIES

- April 3 Mr. & Mrs. Ned Strauss  
(Helen) ..... 35  
15 Mr. & Mrs. James Gutman  
(Ruth) ..... 30

## BAR/BAT MITZVAH

- April 3 Howard Jay Luterman, son of Cantor & Mrs. Melvin Luterman  
11 Scott Rice, son of Mr. Jesse Rice  
11 Eric Jared Moldoven, son of Mrs. Leona Moldoven  
18 Tammy Rosen, daughter of Dr. Stanley Rosen & Mrs. Gailbonnie Yaker  
25 Alison Ehrlich, daughter of Dr. & Mrs. Gary Ehrlich

## NEW HOMES

Marcia and Paul Bycoffe  
Nancy & Lawrence R. Fishel  
Mrs. Rosetta A. Glashofer  
Mr. & Mrs. William Nusbaum

## BEREAVEMENTS

It is with great sorrow that we record the passing of the following beloved:

**ROSE BLOCK**, great aunt of William Wolf

**BIRDIE EISENBERG**

**JEROME GLICKMAN**, father of Edwin Glickman

**DR. SAMUEL GOLDHEIM**, husband of Ruth Goldheim, father of Leonard & David Goldheim

**JEROME HESS**, father of L. Stephen Hess, brother of Mrs. Rose Henriques

**JACK JACOBS**

**GERTRUDE KREMEN**, mother of Sheila Stein

**ABRAHAM KRONTHAL**, husband of Dinah Kronthal

**JOSEPH LAPIDES**, brother of Abraham Lapides

**BETTY MARKS**, sister-in-law of Rachael Marks

**WILLIAM B. MEYER**, brother of Miriam Colvin

**ANDRE PASTOR**, husband of Rosalind Pastor

**RACHEL TROY**, grandmother of Barbara Berkowitz

**PEGGY (PEARL) WEINBERG**, wife of Sidney Weinberg

**MARY YANKELLOW**, mother of Jerry Yankellow and grandmother of Mrs. Ann Katz

**AARON HARRY ZELL**, husband of Irene Zell, father of John Zell



# APRIL 1981

SUNDAY	MONDAY	TUESDAY	WEDNESDAY	THURSDAY	FRIDAY	SATURDAY
			1 10 A.M. — Sister. Knitting (Last Session)	2 7:30 P.M. — OSTI Program	3 8:15 P.M. — Services	4 10:30 A.M. — Services Bar Mitzvah Howard J. Luterman
5 7:30 P.M. — Singles Now	6 12 Noon — Sisterhood Mtg  7:30 P.M. — Youth Activities Committee Meeting 9:00 P.M. — Divine Service & Choir Committee Meeting	7 9:45 A.M. — Sister. Sewing 10:00 A.M. — Sister. Adult Study 12 Noon — T.A.N.	8 12 Noon — Miriam Lodge Meeting	9 7:30 P.M. — OSTI Program	10 8:15 P.M. — Services Guest Rabbi Robert Lehman	11 10:30 A.M. — Services B'nai Mitzvah Eric Moldoven Scott Rice
12 9:45 A.M. — Brotherhood Breakfast 10:00 A.M. — Pre-Nursery Program  8:00 P.M. — Concert Series III Robinne Comissiona Collage-Ballet	13	14 9:45 A.M. — Sister. Sewing 10:00 A.M. — Sister. Adult Study 12 Noon — T.A.N.  6:30 P.M. — Brother. Dinner Meeting 7:30 P.M. — Career Group II	15	16	17 8:00 P.M. — Family Services	18 10:30 A.M. — Services Bat Mitzvah Tammy Rosen  5:30 P.M. — Passover Eve Service
19 10:30 A.M. — Passover Service  NO SUNDAY SCHOOL	20	21 9:45 A.M. — Sister. Sewing  12 Noon — T.A.N.	22	23	24 8:15 — Services - 7th Day of Passover Eve	25 10:30 A.M. — Services 7th Day of Passover Bat Mitzvah Alison Ehrlich
26 NO SUNDAY SCHOOL  7:00 P.M. Club Shalom	27 8:00 P.M. — Board of Trustees Meeting	28 9:45 A.M. Sister. Sewing 10:00 A.M. — Sister. Adult Study 12 Noon — T.A.N.  8:00 P.M. — Club Shalom Board Meeting	29	30		

TEAR ALONG DOTTED LINE



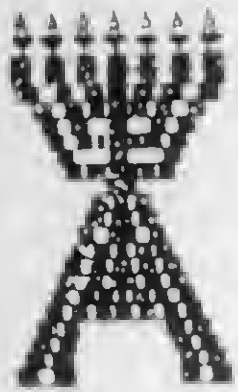

## SISTERHOOD

Dear Friends:

Spring Time and Donor Time are synonymous. During the fall both the farmer and the donor committee begin planting their seeds for a productive spring. Spring is here! Donor is here! It is April 6th! The Blaustein Auditorium will be like a breath of spring. Be supportive of your Sisterhood's many projects — be a donor!

During April our Terrific Tuesdays will present a series on Contemporary Jewish Problems. The guest speakers on consecutive Tuesdays will be Rabbi Donald Berlin, Carole Frank & Molly Koch. Plan to attend these most provocative sessions.

My sincere good wishes to all of you for a joyous Passover holiday.

Shalom,  
Phyllis Udoff

Many thanks to the following sisterhood members who participated in the Super Phon-o-thon Day for the Associated Jewish Charities.

Ernestine Baer  
Frances Braune  
Terry Lutz  
Vera Mitnick  
Ann Roedel  
Marjorie Silbermann  
Elizabeth Steiner  
Phyllis Udoff  
Bertie Wolfram  
Vera Zeffert

Frances Braune  
Chairman

## BROTHERHOOD

### HELP WANTED

Meet many people — get fantastic benefits — reintroduce yourself to the greatest person alive —  
**YOU!!!**

Brotherhood Committees are already being formed for next year. Join us and have a wonderful experience. Get turned on, not turned away.

CALL BERNIE MAZER AT  
484-5257  
358-0105

## SISTERHOOD'S NOMINATING COMMITTEE REPORT

In accordance with Section 6 of the By-Laws of Oheb Shalom Sisterhood, the nominating committee submits the following slate:

To serve from Annual Meeting May '81 — May '83.

President: Marcia Glickman

Vice Presidents: Terry Lutz

Bonnie Block

Corresponding Secretary: Helena Honick

Financial Secretary: Judi Edelstein

Assistant Financial Secretary:

Marlene Greenebaum

Board of Directors: To serve 3 years until May '84

Susan Berkman

Kay Levin

Amy Davis

Vera Mitnick

Gloria Elfenbein

Susan Wilkens

Gale Horwitz

Anita Rubenstein

Lillian Kroop

Hilda Rudderman

To serve one year term until May '82 — Jean Danoff.

Respectfully Submitted:  
Nominating Committee

Marjorie Burstein

Nina Davis

Gloria Elfenbein

Susan Berkman

Freda Sussman

Charlotte Snyder — Chairman

Additional nominations may be presented to the Nominating Committee Chairman: These must be signed by twenty five Sisterhood members in good standing, with the consent of the nominee, and presented fifteen days before the Annual Meeting; said name to be added to the list of nominees and voted upon by a closed ballot at the Annual Meeting.

## RELIGIOUS SCHOOL

Spring Vacation starts April 16th thru April 26th. Mid-Week begins on April 28th and Sunday, May 3rd.

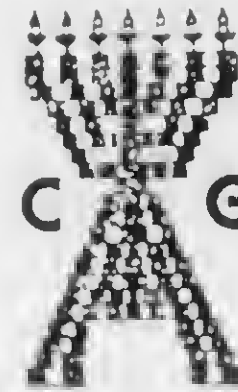

## CAREER GROUP II

Our next meeting will take place on Tuesday, April 14 at 8 p.m. Our guest speaker will be Bennard Perlman who is Chairman of the Art Department of the Community College of Baltimore. Mr. Perlman is the author of four books, the latest being "Immortal Ape — American Painting from Eakins to the Armory Show." His topic for the evening is: "How to look at Works of Art for Greater Enjoyment." Mr. Perlman will bring color art reproductions plus one or two of his own original works.

Guests are invited. For any further information call Ginny Levin.

## MEMORIAL TABLETS

The names of the following are in abiding reverence to be consecrated on the Seventh Day of Passover, April 25, 1981 at 10:30 A.M.

LEON ADLER

ALOIS F. BAER

JULES CHODAK

SIDNEY ISADORE COHEN

NORMAN S. DAVIS

ELLEN MAY GOLDENBERG

ABRAHAM GOLDSTEIN

DORA DAVIS GOLDSTROM

A. LEONARD GOODMAN

LEWIS M. HESS

LEONARD CHARLES HOWARD,  
SR.

HERBERT A. KATZ

WILLIAM KAUFMAN

LILLIAN B. LAPIDES

JEAN S. LAZOFF

FRANKLIN J. LEHMAN

LOUIS H. LEHMAN

SAMUEL G. LEHMAN

BARBARA KRAUS LEVIN

DOROTHY BAER LEVY

GERTRUDE MACKS

WILLIAM B. MEYER

SAMUEL PERL

MERRILL E. PLIMACK

STAFFORD H. PLIMACK

NEAL MICHAEL RESNICK

DR. WILLIAM SCHUMAN

MITZI SILBERMANN

FANNYE F. STOLKER

SAMUEL STOLKER

CLAIRE GUTMAN WASSERMAN

## SABBATH SERVICES

### *Shabbat Tazria*

**FRIDAY EVENING, APRIL 3, 1981 at 8:15 P.M.**

Sermon. RABBI POLLACK

Candlelighter. Carole Luterman

The Oneg Shabbat will be sponsored by  
Dr & Mrs Max Primakow and Mrs Anne Feiner,  
in honor of the Bar Mitzvah of their grandson,  
HOWARD JAY LUTERMAN

**SATURDAY MORNING, APRIL 4, 1981 at 10:30 A.M.**

Sermon RABBI BERLIN

Bar Mitzvah: HOWARD JAY LUTERMAN,  
son of CANTOR & MRS MELVIN LUTERMAN,  
6613 Wickfield Road

### *Shabbat Metzora*

**FRIDAY EVENING, APRIL 10, 1981 at 8:00 P.M.**

Sermonette RABBI ROBERT L LEHMAN  
of the Hebrew Tabernacle Hebrew Cong in New York  
Candlelighter Leona Moldoven

The Oneg Shabbat will be co-sponsored by  
Mrs Leona Moldoven, in honor of the Bar Mitzvah  
of her son, ERIC JARED MOLDOVEN,  
and by Mr Jesse Rice, in honor of the Bar Mitzvah  
of his son, SCOTT RICE  
and by M.s Hilda Tiefenbrun in honor of the Bar Mitzvah  
of her nephew, SCOTT RICE

**SATURDAY MORNING, APRIL 11, 1981 at 10:30 A.M.**

Sermon RABBI BERLIN

Bnai Mitzvah ERIC JARED MOLDOVEN  
son of Mrs Leona Moldoven,  
6973 Blanche Road, and  
SCOTT RICE, son of Mr Jesse Rice,  
6614 Vincent Lane

### *Shabbat Achare Mot*

**FRIDAY EVENING, APRIL 17, 1981 at 8:15 P.M.**

**FAMILY SERVICE—BIRTHDAY BLESSINGS FOR APRIL**

Sermon. RABBI BERLIN

Candlelighter Gailbonnie Taranow Yaker

The Oneg Shabbat will be sponsored by Mrs Gailbonnie Yaker  
and Dr Stanley Rosen, in honor of the Bat Mitzvah  
of their daughter, TAMMY ROSEN

**SATURDAY MORNING, APRIL 18, 1981 at 10:30 A.M.**

Sermon RABBI POLLACK

Bat Mitzvah TAMMY ROSEN, daughter of  
Mrs Gailbonnie Yaker and Dr Stanley Rosen,  
7906 Long Meadow Road

### *Shabbat Pesach*

**FRIDAY EVENING, APRIL 24, 1981, at 8:15 P.M.**

Sermon RABBI POLLACK

Candlelighter Maryanne Ehrlich

The Oneg Shabbat will be sponsored by  
Dr & Mrs Gary Ehrlich, in honor of the Bat Mitzvah  
of their daughter, ALISON EHRlich

**SATURDAY MORNING, APRIL 25, 1981 at 10:30 A.M.**

### SEVENTH DAY OF PASSOVER

#### CONSECRATION OF MEMORIAL TABLETS

Sermon RABBI BERLIN

Bat Mitzvah ALISON EHRlich,  
daughter of Dr & Mrs Gary Ehrlich,  
3916 Chaffey Road

### *Shabbat Kedoshim*

**FRIDAY EVENING, MAY 1, 1981 at 8:15 P.M.**  
**YOM HASHOAH (Holocaust Remembrance Day)**

Sermon RABBI BERLIN

Candlelighter Helen Kohlenstein

The Oneg Shabbat will be sponsored by  
Mr & Mrs Leonard Kohlenstein,  
in honor of the Bar Mitzvah of their son,  
EDWARD MICHAEL KOHLENSTEIN

**SATURDAY MORNING, MAY 2, 1981 at 10:30 A.M.**

Sermon RABBI POLLACK

Bar Mitzvah EDWARD MICHAEL KOHLENSTEIN  
son of Mr & Mrs Leonard Kohlenstein,  
8518 Lucerne Road

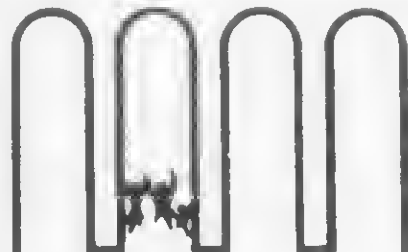

**Temple Oheb Shalom**

7310 Park Heights Ave. • Baltimore, Md 21208

NON-PROFIT ORG.  
U. S. POSTAGE  
PAID  
Baltimore, Md.  
Permit No. 777

RABBI ROBERT L. LEHMAN  
551 FORT WASHINGTON AVE.  
NEW YORK, NEW YORK-10033

Address Correction Requested



בית הזכרון

*Bet HaZikaron*

*Holocaust  
Resource Center*

February 26, 1981

Rabbi Robert Lehman  
World Gathering of Jewish Holocaust Survivors  
One Park Avenue, Suite 418  
New York, N. Y. 10016

Dear Robert,

Thank you for your kind note of February 19. I have today circulated a mailer to all Holocaust survivors updating them on plans for the conference in June. We appreciated your time and attention in being with us for this very special event.

I have as well forwarded today a complete list of all Holocaust survivors to your New York office.

We would welcome any additional material being distributed by the organizations of the conference for purposes of promoting and encouraging participation.

Thank you again for your visit.

Sincerely yours,

Steven Windmueller, Exec. Director  
Greater Albany Jewish Federation

PROGRAM OUTLINE

WORLD GATHERING OF JEWISH HOLOCAUST SURVIVORS

\* \* \* \* \*

SUNDAY, JUNE 14TH

A.M.

*Kolleh?*  
.. OFFICIAL OPENING OF SURVIVOR VILLAGE. *Jerusalem at Binyanei*

P.M.

*Don't start early in aft*  
.. PRE-CONFERENCE RECEPTION IN TEL AVIV, HOSTED BY ISRAELI SURVIVOR ORGANIZATION (NON-AMERICAN SURVIVORS SHOULD BE INVITED TO PARTICIPATE). *by our buses*

MONDAY, JUNE 15TH

A.M.

*2*  
.. OPTIONAL VISIT TO AYESHIVOT IN JERUSALEM FOUNDED BY SURVIVORS (ARRANGEMENTS BEING HANDLED THROUGH RABBI HASKEL BESSER OF AGUDAH).

P.M.

5:00-7:00

.. INDIVIDUAL VISITS TO YAD VASHEM.

7:30 *opening*

.. OFFICIAL OPENING OF WORLD GATHERING WITH PARTICIPATION OF PRESIDENT YITZHAK NAVON (NO CLOSED CIRCUIT TV).

*Choir of children  
2-3 speeches  
artistic perf  
last 90 min.*

*5:00 chairs  
come early to seat*

*a memorial & no polit. speech*

TUESDAY, JUNE 16TH

A.M.

.. OPEN

P.M.

.. GROUP VISITS TO VARIOUS KIBBUTZIM (THESE SHOULD TAKE PLACE AS EARLY AS POSSIBLE IN THE AFTERNOON AND SHOULD CONCLUDE BY 7:30 OR 8:00).

9:30-10:30 *prepared by Shmuel*

PROGRAM AT LATRUN, IF COST IS SHARED 50-50 BY ISRAEL AND WORLD GATHERING COMMITTEE (PROGRAM MUST BE IN ENGLISH AND LIMITED TO ONE HOUR).

*takes 3 hrs to get to K.*

WEDNESDAY, JUNE 17TH

ALL DAY

.. SECOND GENERATION MEETS IN SESSION AT BINYANEI HAOOMA. (PROGRAM TO BE DEVELOPED SEPARATELY.)

A.M.

10:00-12:00

.. SESSION AT BINYANEI HAOOMA -- "RESPONSE OF HOLOCAUST SURVIVORS TO UPSURGE OF WORLDWIDE ANTI-SEMITISM."

P.M.

5:00-6:00

.. CONCLUDING CEREMONY IN TRIBUTE TO THE 1,500,000 JEWISH CHILDREN LOST IN THE HOLOCAUST.

8:30

.. CULTURAL EVENING AT BINYANEI HAOOMA. POSSIBLE CHARGE OF \$5.00 OR I.S.50 FOR ADMISSION. (THIS IS AN OPEN ITEM FOR DISCUSSION -- IN THE MEANWHILE A REQUEST FOR THE FINANCIAL UNDERWRITING OF THIS PROGRAM HAS BEEN MADE OF THE AICE.)

THURSDAY, JUNE 18TH

A.M.

.. DEDICATION OF NEW HEICHAL SHLOMO SYNAGOGUE IN MEMORY OF THE 6,000,000.

P.M.

5:00 (OR LATER)

.. MARCH OF SURVIVORS TO WESTERN WALL FOR FINAL COMPONENT OF WORLD GATHERING PROGRAM.

6:00-8:00

.. TRANSMITTAL OF SURVIVOR LEGACY TO SECOND GENERATION (IN FIVE LANGUAGES -- ENGLISH, YIDDISH, IVRIT, FRENCH, AND SPANISH. RUSSIAN?).

.. ADDRESS BY PRIME MINISTER.

.. ADDRESS BY A SURVIVOR.

.. CONCLUDING REMARKS.

.. ADJOURNMENT.

APRIL 9, 1981



2-The Jewish Chronicle of Pittsburgh, Thursday, March

## 'Survivor' Torah to be dedicated

A Torah which survived the Nazi Holocaust will be dedicated at the Rodef Shalom Congregation during a special service on Sunday morning, March 29 at 11.

The guest speaker will be Rabbi Robert L. Lehman, a member of the Executive Board of the Holocaust Survivors Conference to be held in Israel during the coming summer. Isaiah Kuperstein of the Holocaust Memorial Center will participate in the service.

This Torah comes from a small Eastern European town. The scribal manner of writing indicates that it is approximately 200 years old. Like so many other Torahs, it was taken by the Nazis to one of their large depository sites in Prague where it was destined to become part of an anti-Semitic museum.

The Torah itself has been desecrated and is, therefore,



**RABBI ROBERT LEHMAN**  
*Special service.*

not usable for normal service occasions, but as a survivor of this period of the Holocaust, it symbolizes the will of Jews to survive even against worst of all possible odds. The Torah is the property of Westminster Synagogue in London, the Memorial Scrolls Committee, which rescued many Torahs.

**WORLD  
BULLETIN  
#3**



---

**MARCH, 1981**

---



REPRODUCTION OF ISRAEL'S MEDAL HONORING WORLD GATHERING

EDITORIAL NOTE:

The cover of this bulletin shows the front and back of the State medal which is now being struck in Israel in honor of the World Gathering. It will be available to those who are interested at the Survivor Village in Jerusalem and can be purchased either in gold, silver and bronze.

WORLD GATHERING OF JEWISH HOLOCAUST SURVIVORS

WORLD BULLETIN #3

MARCH 1981

---

TO: All Members of the Executive Committee  
All Members of the International Sponsoring Committee  
All International and U.S. Organizational Committees

FROM: The Chairman and Officers of the World Gathering

---

By the time you receive this, we will be three months away from events of the World Gathering in Israel. Registration from the UNITED STATES is over 1,500 thus far. Another membership of 500 are known to us but we have not yet received their official registration. Indications are that several hundred survivors from 22 other countries are making a reservation but since their names are registered directly in Israel, we do not have the exact number available. All indications point to an attendance of 2,500 to 3,000, not including the Israelis. All systems are Go.

The members of the Steering Committee are meeting regularly -- three or four times a week to resolve the multitude of problems in connection with running an event of this magnitude. We can only tell you that the problems are enormous but we are dealing with them as best we can.

REGISTRATION

With interest in the World Gathering mounting daily, we must make it clear that the five-day activities will only be open to those whose registration fees are paid. If individuals happen to be in Israel during that time, they, too, must register. We are sure you will appreciate that it would not be fair for individuals to participate in the same activities for which we have paid our registration. It is our plan to have at the airport arrival terminal, a reception desk for the World Gathering so that all those interested in participating can register. We must make it clear that, in view of the limited space, as well as for security reasons, participation in the activities will be limited to those who have previously registered and paid their registration fee.

BUDGETARY PROBLEMS

It must be obvious to you that the magnitude of the program which is going to take place during the World Gathering costs money. We have written to all registrants about this and asked them for their financial support -- in addition to their \$100 registration. Our over-all deficit is approximately \$300,000.

HOTEL AND TRAVEL ARRANGEMENTS

All hotel and travel arrangements are handled via ISRAM for plane transportation and via ALBANY IN ISRAEL. You are urged to contact them immediately unless you have already done so. Their toll-free telephone number is 800-223-7460. We are asking that you deal with them on all travel arrangements and call our office only if there are special problems. We are simply not equipped staff-wise to handle telephone



inquiries. As we have mentioned before, we have one professional and two overworked girls in the office.

While writing about hotels, let us tell you that the cost for buses alone, in Israel, will be over \$100,000 -- just to give you an idea of the cost of this program, the overall budget for the four days is in excess of \$400,000.

Now, let us give you a rundown on some of the activities in the UNITED STATES and throughout the WORLD.

Following herewith is a tentative outline of the program. Please keep in mind that this is not final and is subject to change.

PROGRAM

SUNDAY, JUNE 14

P.M. Reception for all World Gathering participants in Tel Aviv, hosted by the World Federation of Jewish Fighters, Camp Inmates and Nazi Victims.

MONDAY, JUNE 15

A.M. Optional visit to Jerusalem Yeshivot, established by Holocaust Survivors.

3:00 to 5:00 P.M.

Visit to Yad Vashem

6:00 P.M.

WORLD GATHERING OPENING CEREMONY

The President of Israel

TUESDAY, JUNE 16

Beginning at 2:00 P.M.

Visit to various Kibbutzim created by Holocaust survivors.  
All arrangements to be made by the Kibbutzim.

WEDNESDAY, JUNE 17

All-day meeting of the Second Generation in Jerusalem.

10: A.M.-12 Noon

Meeting in Binyanei Haomah

Subject: "The Survivors of the Holocaust Confront the New  
Worldwide Anti-Semitism."

6:00 P.M.

All survivors, including members of Second Generation meet in front  
Knesset.

1. Tribute to the 1,500 martyred Jewish children, conducted by members of the Second Generation.
2. An address by The Prime Minister.

THURSDAY, JUNE 18

A.M. Wreath laying by special delegation at Latrun.

4:00 P.M.

March of Survivors to Western Wall

5:00 P.M.

All participants arrive at Western Wall

5:30 P.M.

Concluding Program

Presentation of Legacy to the Second Generation

Address by a Survivor

ADDITIONAL HIGHLIGHTS

- Each survivor is asked to bring a rock to Israel from wherever he or she lives. It can be any color or size. It will be placed in the Survivors Memorial Wall at Yad Vashem.
- Each survivor is asked to do a 30 or 60 minute audio cassette recording of his or her personal experience at the time of the Holocaust. This cassette should be brought to Israel and will be deposited in the permanent archives of Yad Vashem. (Additional instructions will be supplied to all registrants.)
- Each survivor will be given an identification badge for purposes of security and a book of admission tickets to all events, without which no one will be able to participate in the program.
- A survivors headquarters and "village" will be set up in the Binyanei Haooa Convention Center in Jerusalem. It will be open the entire week and will serve as a focal and meeting point for all survivors and their families.
- Ninety minutes of each day's events of the World Gathering will be transmitted by television satellite throughout the world, to any station or network desiring to accept it. Arrangements should be made in advance. The World Gathering will also be covered extensively by the regular news media throughout the world.
- Every participant will have an opportunity to sign the Testament of Survivors which will be read at the Western Wall and eventually deposited with Yad Vashem.

RELIGIOUS COMMUNITY SUPPORTING WORLD GATHERING

With the honorary International Leadership Committee of the World Gathering including several world-famous rabbinical personalities and, the executive

committee itself including prominent Orthodox, Conservative and Reform rabbis, the religious community has exhibited a profound interest in the success of the June 14-18 events in Israel.

As part of the Gathering program there will be opportunities for visits to yeshivoh in Israel which represent the continuity of former yeshivoh in Europe.

We are informed that Heichal Shlomo in Jerusalem has just completed the construction of a new synagogue which will be named after the Six Million Jews who perished in the Holocaust.

This synagogue will seat 3,000 persons. Heichal Shlomo is planning to hold a special dedication ceremony at the time of the Gathering at which delegates will be welcome.

Some of the World Gathering committees around the world are headed by rabbis who have assumed the responsibility of organizing and participating in local committees. In some, they have provided active leadership as the chairmen of these survivor organizing committees.

The International Leadership Committee includes such world-famous rabbinical personalities as Chief Rabbi of Great Britain Immanuel Jakobovits; Chief Rabbi Bent Melchior of Denmark; Chief Rabbi of Romania Dr. Moses Rosen, Rabbi Alexander Schindler of the Union of American Hebrew Congregations, and Rabbis Haskell Besser and Hershel Schacter of New York City.

Many of the major meetings of survivors in local communities throughout the United States and abroad have taken place in synagogues and temples of Jewish community centers affiliated with them.

#### SPECIAL PROGRAM IN NEW YORK CITY OVER RADIO STATION WEVD

On Sunday, March 15th, Radio Station WEVD aired a special three-hour radio program entitled -- "The World Gathering -- an affirmation of Life." The program was narrated by the well-known actor, Fritz Weaver, one of the stars of the NBC TV program "Holocaust." Among the many participants in the program were Elie Wiesel, Yehuda Blum, Israel Ambassador to the United Nations and himself a survivor; former Congresswoman, Elizabeth Holtzman, and dozens of survivors. The program, which will be available in condensed form for interested radio stations around the country, left a dramatic impact on the listeners. Hundreds of phone calls were received in our office which were covered by leaders of the Second Generation. All interested groups around the country are urged to take advantage of this program. If you are interested please contact our office, so that it can be made available to you.

#### EXECUTIVE COMMITTEE MEETING, NEW YORK CITY

One the same day, Sunday, March 15th, as the airing of the three-hour radio program, a full meeting of the National Executive Committee took place. It was attended by Executive Committee members from throughout the country. Among them were: Irving Peters, Fred Diamont, Sigi Halbreich, from Los Angeles Sol Goldstein, Chicago, Jacob Brodski and Ludwik Brodski from Fort Lauderdale.

NEWS FROM THE UNITED STATES SENATE

U.S. Senator Rudy Boschwitz, of Minnesota, who considers himself a survivor of the Holocaust, has become involved in the planning for the World Gathering. There is a good possibility the Senator will participate with us in the World Gathering in June.

STATE OF ISRAEL MINTS SPECIAL HOLOCAUST COMMEMORATIVE MEDAL

A State Medal minted in gold, silver and bronze commemorating The World Gathering of Jewish Holocaust Survivors will be issued by the State of Israel on the occasion of this event June 14-18th, 1981.

The medal, produced by the State of Israel Coins and Medals Corporation, with the emblem of The State of Israel and in Hebrew and English declaring "From Holocaust to Rebirth," will be distributed throughout the world at the time of The World Gathering in mid-June. All Gathering events will take place in Israel.

The famous Israeli poet Abba Kovner, Knesseth member Chaika Grossman, and Samuel R. Mozes, executive director of The World Gathering, were among the members of a public committee which approved the design after a worldwide competition.

In addition to the inscription declaring the fact that the medal is being issued in commemoration of The World Gathering of Jewish Holocaust Survivors, the side that says "From Holocaust to Rebirth" also has a reproduction of the Star of David with the word, "Jude" patterned after the compulsory sign used by the Nazis. It is set off by prison bars to symbolize concentration camp interment. The Star of David and the superimposed "Jude" was obligatorily worn by Jews in Nazi-occupied territories.

The medal is six centimeters in diameter. In gold and silver, it will be minted in limited numbers while the bronze edition will also be issued in a limited amount in order to retain its historic value.

80,000 TREES TO BE PLANTED IN MEMORY OF FRENCH JEWS AT GATHERING

The Sons and Daughters of French Jewish Holocaust Survivors who will have a large contingent at The Gathering have informed us that they are planting 80,000 trees in memory of the 80,000 French Jews who perished in Nazi death camps. The planting, in cooperation with the Keren Kayemeth Le Israel, will take place on June 18th as part of the French Jewish survivor ceremony during the Gathering.

Professor Georges Wellers, President of the French Committee of The Gathering says that the ceremony will take place prior to the march by the survivors and their children and grandchildren through the streets of Jerusalem. Between 200-300 survivors and their families are expected from France.

OFFICE OF ISRAEL PRIME MINISTER ASSISTING GATHERING PLANS

The Office of the Prime Minister has alerted all departments and agencies of the Israel Government to give full cooperation to The World Gathering when it meets in Israel on June 14-18th.



Every level of government from national to local have been instructed to provide whatever assistance is required to make the Gathering a successful event.

World Gathering executive committee members were told at meetings with Israel's Ambassador to the U.S. Ephraim Evron and its Consul General Paul Kedar that every courtesy will be extended to participants in the World Gathering.

#### VISIT TO NEW YORK

During February, Yitzhak Rogow, of Atzeret Ltd., our official organizer in Israel, visited New York for a week to meet with members of the Steering Committee on an almost daily basis. The meetings were often difficult primarily because of the scope of the World Gathering outstripping the financial resources and adjustments had to be made.

For example, it had been our intention to have all survivors make a special trip to Masada and witness a special performance organized by the Israeli army, culminating in the swearing in of the new officers of the army. Unfortunately, and very much to our regret, this part of the program had to be dropped. However, visits to Masada will be available during the tourist part of the program.

#### SINCE WE LAST MET HERE....

The Baltimore Sun of January 18th prominently displayed a dramatic photograph and story of the more than 150 survivors who had gathered at Baltimore Hebrew College to hear Gathering Treasurer, Norbert Wollheim....Rabbi Robert Lehman, member of the executive committee, and representative of the Central Conference of American Rabbis, author of Reflections on the Holocaust, himself a survivor, spoke to an impressive meeting of survivors at home of Mrs. Emmy Mogilensky in Albany. The meeting was organized by the Greater Albany Federation and will be televised locally on March 19 via videotape.... Just as in Baltimore when the nearby national capitol was preparing to greet the 52 hostages from Iran and the meeting of Holocaust Survivors was given prominent media coverage so, in Seattle, Washington, it was Klaus Stern who, as a survivor of Auschwitz and a convenor and leader of a large Holocaust survivors meeting at Congregation Beth Shalom, drew a parallel between those who survived the death camps 36 years ago and those Americans who survived Iran's prisons. His remarks and the meeting drew the frontpage of The Jewish Transcript under the headline: HOLOCAUST SURVIVORS HERE PLAN JERUSALEM REUNION....Buttressed by appeals from B'nai B'rith District One President Robert Sugarman: Judy Blumenthal, a Second Generation spokesman; Stephen Kaiser, Second Generation PAC chairman, Gathering chairman Ernest W. Michel told 150 participants at a B'nai B'rith Holocaust Commemoration at the District One Headquarters in New York that the Gathering "will be an event that you will never forget and the world will never forget."....Herman Taube, steering committee member, together with Ruben Literman, coordinator for the Gathering in Buffalo, New York, addressed an important meeting of survivors in Amherst, a suburb of the Lake Erie city....Abram Shnapér of Philadelphia, organized a well-attended and media covered meeting of survivors and, in his capacity as Philadelphia area chairman of the Gathering, was responsible for involving all of the major Jewish agencies and community organizations in and around the City of Brotherly Love. Ernest W. Michel was the principal speaker.... The Jewish Federation of Fort Lauderdale and Ludwik Brodski, chairman of the North Broward World Gathering Committee joined forces with David Schacter

of Miami to sponsor a survivors meeting at the sprawling Century Village East and signed up 60 participants in the June 14-18 World Gathering.... Rabbi Charles Rosenzweig, spiritual leader of Shaarit Haplaytah and executive director of the Holocaust Memorial Center in Michican will personally escort his state's contingent to the Gathering in Jerusalem he told Samuel Mozes, executive director of the Gathering during the latter's appearance before a survivors' meeting at the United Hebrew Schools building in Detroit on January 29th....Speaking about our own Samuel Mozes, his programmatic outline of what will happen in Jerusalem in mid-June was published in News View, the Israel news magazine published at the end of the year....We are just getting the clips from Ernest W. Michel's trip to Denmark. He was featured in both POLITIKEN and BERLINGSKE TIDENDE, prestigious dailies in wide-ranging interviews on the reasons behind the World Gathering....When Gathering vice chairman Benjamin Meed made a recent trip to Denmark JODISK ORIENTERING, the leading Jewish periodical, devoted an entire page to an interview to his views on the Gathering and need for the support of the June 14-18th historic event....Through the cooperation of the Philadelphia Federation and the local CRC, a meeting of some 150 survivors took place in Philadelphia on January 15th. It was chaired by Joe Smuckler, Chairman of the Yad Vashem Memorial Committee. Among the survivor leadership participating were: Fred Sarne, Morris Stainman and Abe Shnaper. The meeting was well covered by the local media. So far, Philadelphia has 60 registrants for the World Gathering....In addition to the special meeting of the Executive Committee called in New York during January attended by Ambassador Ephraim Evron on behalf of the Israeli Government as reported here earlier, another meeting took place with Yehuda Avner, Assistant to the Prime Minister, who has been deeply involved in planning for the World Gathering since its very inception....a meeting of the survivors in the PALM BEACH area was held on February 20th organized by the Palm Beach Jewish Community Council. There is considerable interest in the Southern Florida area with hundreds expected to participate.... It is interesting to note that there are registrants thus far, from 29 states, including such far away places as Nebraska, Arizona, Kentucky and Arkansas.

#### PISAR AT WARSAW GHETTO MEMORIAL

Among the French participants in the Gathering is well-known international lawyer, Samuel Pisar, one of the youngest survivors of the Holocaust and author of the international best seller, "Of Blood and Hope." Sam, who has been instrumental in the organization of the French Committee, has also agreed to be the speaker at the May Warsaw Ghetto Memorial at Temple Emanu-el in New York City, which is traditionally chaired by the President of the Organization and Vice Chairman of the World Gathering, Benjamin Meed. Sam Pisar also appeared recently on the Dick Cavett show as well as together with Benjamin Meed on several interview programs.

#### BOOK ON WORLD GATHERING

A group of internationally known photographers are planning to shoot pictures for a book on the World Gathering and contacts are now being made to secure an appropriate writer for such a book. The photographers have asked that survivors coming to Israel, bring along photos of their families in Europe as well as pictures taken shortly after their liberation. They will have equipment to duplicate these photos in Israel for possible use in such a book. Therefore, please look for any pictures you feel might be appropriate and bring them along to the World Gathering.

**World  
Gathering  
of Jewish  
Holocaust  
Survivors**

**וועלט צוזאמענפאר:  
פון חורבן צו אויפקום**

---

**Israel 1981 June 15-18**

---

**מפגש עולמי:  
משואה לתקומה**

**CHOICE OF TRAVEL PROGRAMS**

You are invited to review this information and contact directly the travel office listed on the last page.

Sponsored by survivors associations throughout the world and leading Israeli and international Jewish agencies

An event of major historical significance

A pilgrimage of remembrance

A manifestation of perseverance,  
tenacity, survival and commitment

An expression of our solidarity and  
concern for Israel



## THE WORLD GATHERING

The WORLD GATHERING will be held during four days from Monday, June 15 thru Thursday, June 18, 1981. During the four days, some of the major events will be:

An inaugural mass assembly and memorial service on the grounds of Yad Vashem in Jerusalem;

A march of survivors from the Knesset through the streets of Jerusalem to the Western Wall;

Special events at several kibbutzim in Israel established by Holocaust survivors;

A great assembly at Massada;

A full-day special program for the Second Generation;

Every survivor is invited to bring along a recording of his or her experiences on a tape cassette, or a written memoir for the permanent Archives of Yad Vashem, as well as personal Holocaust memorabilia for preservation;

Ceremony of signing and transmitting the collective legacy of survivors for future generations, at the Western Wall;

Reception by survivor organizations in Israel.

A Registration Fee of \$100 per participant will be added to any program arrangements. Members of the Second Generation may pay \$50.

## TRAVEL OPTIONS AND PRICES

### ALL ABOUT AIRFARES

We are holding seats for round trip air transportation between New York City and Tel Aviv on both scheduled and charter flights. Add-on flights between New York and your departure city within the United States or Canada may be arranged at additional cost. All rates quoted below reflect the fares and regulations now in effect and are subject to change for June, 1981. The lowest applicable airfares in effect during June, 1981 will be used.

**CHARTER FLIGHT FARE (EI Al non-stop 747): \$769.00**  
Permits 1 to 3 weeks abroad from date of departure to date of return and requires that you purchase your ticket at least 60 days prior to departure. No stopovers in Europe are permitted. Longer stays (up to 8 weeks) may be arranged, subject to availability.

### SUPER APEX FARE: \$799.00

Permits 10 to 60 days abroad from date of departure to date of return and requires that you purchase your ticket at least 21 days prior to departure date. European stopover is not permitted.

### APEX FARE: \$917.00

Permits 6 to 60 days abroad from date of departure to date of return and requires that you purchase your ticket at least 21 days prior to departure. A stopover in Europe on the return trip may be made for an additional \$75.00. The complete itinerary must be booked in advance.

## HOTEL ACCOMMODATIONS WORLD GATHERING PERIOD

### PROGRAM A: 5 DAYS/4 NIGHTS - JUNE 15-19

Includes:

Admissions and participation in all World Gathering events during the Gathering period

Transfers to and from events

5 days (4 nights) hotel accommodations in Tel Aviv or Jerusalem

Breakfast daily

### LAND RATES, PER PERSON SHARING TWIN ROOM

HOTEL CLASS	DELUXE *****	FIRST *****	TOURIST *****
TEL AVIV	\$149	\$115	\$ 97
JERUSALEM	\$169	\$139	\$120

### WORLD GATHERING TOUR PACKAGES

#### PROGRAM B: 10 DAYS/9 NIGHTS DEPARTURE FROM NEW YORK: JUNE 11

Includes:

3 nights Tel Aviv; 6 nights Jerusalem

Breakfast daily

Transfers to and from Ben Gurion Airport

2½ days of sightseeing with government licensed guide

#### PROGRAM C: 15 DAYS/13 NIGHTS DEPARTURES FROM NEW YORK - JUNE 8, 9 & 11

Includes:

6 nights Tel Aviv; 1 night Galilee; 6 nights Jerusalem

Breakfast daily

Transfers to and from Ben Gurion Airport

5 days of sightseeing with government licensed guide

*The above program is also available from Miami, departing on June 9.*

#### PROGRAM D: 16 DAYS/14 NIGHTS DEPARTURE FROM NEW YORK: JUNE 13

Includes:

7 nights Jerusalem; 1 night Galilee; 1 night Haifa;

5 nights Tel Aviv

Breakfast daily

Transfers to and from Ben Gurion Airport

6 days of sightseeing with government licensed guide

### LAND RATES, PER PERSON SHARING TWIN ROOM

HOTEL CLASS	DELUXE *****	FIRST *****	TOURIST *****
PROGRAM B	\$399	\$337	\$295
PROGRAM C	\$560	\$459	\$399
PROGRAM D	\$599	\$480	\$425

*Please note that there may be a small additional fee for insurance.*

## REGISTRATION FORM

**PLEASE DO NOT DELAY! YOUR RESPONSE AND COMMITMENT ARE NEEDED NOW!**

Yes, I want to join with other survivors at the WORLD GATHERING in Israel.

Name: \_\_\_\_\_

Address: \_\_\_\_\_

City, State & Zip: \_\_\_\_\_

Phone: Business ( ) \_\_\_\_\_ Home ( ) \_\_\_\_\_

Names in full of accompanying persons:

1. \_\_\_\_\_

2. \_\_\_\_\_

3. \_\_\_\_\_

4. \_\_\_\_\_

Please list the camps, ghetto, other location or forest areas where you spent most of the time during the war:

\_\_\_\_\_

I do not expect to be able to participate but would like to make my contribution to help defray the costs of organizing the World Gathering.

Enclosed: \$ \_\_\_\_\_

I am also willing to assist in my community with publicizing and promoting the World Gathering. Please contact me.

Signature: \_\_\_\_\_ Date: \_\_\_\_\_

### DEPOSIT & REGISTRATION FEES

\$125.00 DEPOSIT (refundable) is required per person for selected travel program and,  
\$100.00 REGISTRATION FEE (refundable) per adult is required for World Gathering events (\$50.00 for Second Generation).

Please make all checks payable to:  
WORLD JEWISH CONGRESS (AMERICAN SECTION)  
and mail to:

World Jewish Congress American Section  
World Gathering of Jewish Holocaust Survivors  
One Park Avenue, Suite 418  
New York, New York 10016

### NOTE ON REGISTRATION FEES:

The registration fee is not connected with travel or hotels. Its purpose is to contribute to the cost of the World Gathering itself: admission to all events, local bus transportation to/from events, some of the lunches, information kit and tags, computer service (proposed), listing in a special Survivors' Who's Who; guide services during the World Gathering, security services and various other technical services.



**REGISTRATION FORM/continued****AIR RESERVATION:**

Departure City: \_\_\_\_\_

Departure Date: \_\_\_\_\_

Return Date: \_\_\_\_\_

**LAND RESERVATIONS:**

I would like to register for the following program(s):

 Program A: 5 Days/4 Nights - World Gathering Only  
 Tel Aviv       Jerusalem
 Program B: 10 Days/9 Nights - Tour Package Program C: 15 Days/13 Nights - Tour Package Program D: 16 Days/14 Nights - Tour Package Program E: 10 Days/9 Nights - Hotels Only Tel Aviv       Jerusalem Pre-Gathering Trip to Poland:

Please specify the following:

Departure Date: \_\_\_\_\_

Hotel Category: \_\_\_\_\_

I/we require:  single     double     triple

Total Number of Rooms: \_\_\_\_\_

Children's rates and single room supplements available on request.

 Please send further information on a stay with an Israeli Family.

Please Note: All of the information contained in this brochure is based on preliminary scheduling. Rates are based on current 1980 tariffs and are subject to change in 1981.

For further information on travel arrangements and hotel accommodations, please call:

**WORLD GATHERING TRAVEL HEADQUARTERS**

630 Third Avenue

New York, New York 10017

Phone: (800)-223-7460

New York State: (212)-697-8553

For further information on other aspects of the World Gathering, please call:

**WORLD GATHERING EXECUTIVE OFFICES**

Phone: (212)-679-0600

**RESPONSIBILITY:** The Tour Operators, Isram Travel, and The World Jewish Congress, American Section (World Gathering) stipulate that they are not liable for the faults or defaults of the various companies, owners or agents providing the services; or for accidents, baggage losses, delays, strikes, political unrest, riots and acts of God and war. If it becomes necessary for the well being of the passengers (or for any reason whatsoever) to alter the arrangements, such alterations may be made without penalty to the Operators. Additional expenses, if any, shall be borne by the passengers. The right is also reserved to withdraw any tours; also to decline to accept or retain any persons as members of the tours. The transportation companies concerned are not to be held responsible for any acts, omissions or events during the time passengers are not on their conveyances. The passage contract, when issued, shall constitute the sole contract between the company and purchaser of these tours. This tour may use the services of any I.A.T.A. carrier.

**HOTELS ONLY****PROGRAM E: 10 DAYS/9 NIGHTS**

Designed for people who have been to Israel before and do not require sightseeing.

Includes:

10 days (9 nights) hotel accommodations in either Tel Aviv or Jerusalem

Breakfast daily

Transfers to and from Ben Gurion Airport

*No sightseeing is included.***LAND RATES, PER PERSON SHARING TWIN ROOM**

HOTEL CLASS	DELUXE *****	FIRST *****	TOURIST ***
TEL AVIV	\$299	\$232	\$192
JERUSALEM	\$359	\$285	\$244

*All of the above rates are based on double occupancy and reflect the per person rate. Single room rates and rates for children are available upon request.*

**PLEASE NOTE:** Accommodations can be arranged with Israeli families, in their homes, dependent upon availability, for those participants who do not wish to stay in hotels.

**IMPORTANT HOTEL INFORMATION**

The Tel Aviv or Jerusalem Hilton is available on all programs at a supplement. Rates quoted on request.

Hotels will be confirmed by category (Deluxe, First or Tourist Class). Specific hotels within each category will be assigned prior to departure.

Hotel service charge and taxes are included in all rates.

**HOLOCAUST SITES IN POLAND  
PRE-GATHERING OPTIONAL PROGRAM**

5 DAYS or 7 DAYS

DEPARTURES FROM NEW YORK IN JUNE, 1981

Includes:

Deluxe hotel accommodations in Warsaw and Cracow  
Commemorative visits with American & Polish guides to:

Former Warsaw Ghetto area

Auschwitz and Birkenau

Treblinka and Majdanek

Opportunity to attend Shavuot services at Nozyk Synagogue in Warsaw

Shavuot at leisure in Warsaw

City tours in Warsaw and Cracow

Meetings with Jewish leaders

Breakfast, lunch and dinner daily

*Complete itinerary on request.***PRICE: \$575.00 (land arrangements only)**

*The group will proceed directly from Poland to the World Gathering in Israel. Please call us or write to receive a full description.*



מפגש עולמי,  
משואה לתקומה.  
**WORLD GATHERING  
OF JEWISH  
HOLOCAUST SURVIVORS**  
י"ב-ט"ו סיון תשמ"א - 14-18, 1981 ISRAEL

וועלט צוזאמענפאר:  
פון חורבן צו אויפקום

Sponsored by survivors associations throughout the world and leading Israeli, United States and international Jewish agencies and federations.

- **An event of major historical significance**
- **A pilgrimage of remembrance**
- **A manifestation of perseverance, resistance, tenacity, survival and commitment.**
- **An expression of our solidarity and concern for Israel**

**Headquarters:**

World Gathering of Jewish Holocaust Survivors  
One Park Avenue, Suite 418, New York, N.Y. 10016  
Telephone: (212) 679-0600. Telex: 236 129 WJC UR

**Official Agents:**

Isram Travel Inc.



## FROM HOLOCAUST TO REDEMPTION

### World Gathering of Jewish Holocaust Survivors

Under the patronage of the  
Prime Minister of Israel

#### Dear Friend:

You are invited to join us in an event of historic importance to the Jewish people. There are not many events of this kind in any person's lifetime. Those of us who are old enough remember the collapse of Nazi Germany and our liberation in 1945, the proclamation and establishment of the State of Israel in 1948, the Six Days War in 1967, and still later Sadat's visit to Jerusalem in 1978 to initiate peace between Egypt and Israel. These dates will be noted in the history of the Jews. It is believed that the World Gathering of Jewish Holocaust Survivors, bringing to Israel delegates from all corners of the world, to reaffirm the continuity of the Jewish people, will be another such landmark of importance.

It is expected that thousands of survivors and their families from around the world will make the pilgrimage to Israel next year. In addition, many of the tens of thousands of survivors living in Israel will also participate.

Will you be there? Will you be there to be counted to pay homage to our martyrs, and to rejoice in our own survival? Will you be there to serve notice to all nations of the world that there must be no more holocausts? Will you be there to sign with all of us the Testament to future generations — to our sons and daughters, to our grandchildren, and to their children? Will you be there to stand with all of us in front of the Wall of the Temple as a witness to the world and future generations?

To REMEMBER the past,

To REMEMBER . . . and to reaffirm our solidarity and determination as survivors, the living witnesses of our greatest tragedy in Jewish history.

You owe it to yourself, your family, and to the memory of our Martyrs, to participate in this unique, once-in-a-lifetime historic act of remembrance.

#### Aims and Purposes

The World Gathering will:

- emphasize the significance and legacy of the Holocaust and commemorate the 36th anniversary of liberation from the Nazi concentration camps;
- Serve notice to the entire world that the Holocaust must never be forgotten, never be repeated;
- Affirm the continuity and survival of the Jewish people as a whole and the State of Israel as their focal point.
- On a worldwide scale, bear personal witness to the Holocaust experience;
- Bring together the Second Generation: the sons and daughters of Holocaust survivors.
- Transmit a testament from all the survivors to future generations.
- Above all, this gathering will be an opportunity for the survivors from all over the world — once in their lifetime — to be with each other, to celebrate our survival, share achievements of the present and aspirations for the future.

In view of the advancing age of many of the survivors and the awareness that this may be the only opportunity for such an international convocation, participants are urged to bring their sons and daughters — their spouses, children, even grandchildren. Thus the continuity of our heritage and history would be reinforced.

## The Program

The World Gathering will be held during five days, from Sunday evening, June 14 to Thursday evening, June 18, 1981. However, delegates will be able to arrive earlier and/or stay longer, by group or individual arrangements with our travel representatives or by their own arrangements.

From the opening ceremonies, when the President of Israel will address the Holocaust survivors and their sons and daughters at Yad Vashem, to those final moments after we have walked through the streets of Jerusalem to the Western Wall, the program of the World Gathering will be dramatic, historic, and emotional.

**Sunday, June 14.** The survivor organizations in Israel will welcome survivors from the Diaspora at an open air evening reception in Tel Aviv, with a magnificent artistic program.

**Monday, June 15.** A large-scale meeting and memorial ceremonies will take place on the grounds of Yad Vashem (Martyrs and Heroes Memorial Authority) in Jerusalem, and the President of Israel will speak. Survivors from around the world will deposit the rocks which will eventually be placed in the Survivors Memorial Wall.

**Tuesday, June 16.** Delegates of the Second Generation from all countries of the Diaspora will meet with their Israeli counterparts for a full-day program of their own, to be held in one of the kibbutzim. At the same time other participants will be guests of the kibbutzim established by Holocaust survivors.

**Wednesday, June 17.** In the morning there will be held a special session in Jerusalem's Binyanei Haooma to discuss the causes and the dangers of the revival of anti-Semitism in Europe and in the Americas. In the afternoon all delegates will travel to Massada, where a colorful light-and-sound show will depict the relationship between the historic defense of the mountain and the experiences of survivor during the Holocaust. The Israel Defense Forces will conduct a swearing-in ceremony for newly graduated officers.

**Thursday, June 18.** Everyone will assemble on the great plaza in front of the Knesset in Jerusalem, together with members of the Government, the Knesset, the judiciary, and the diplomatic corps, to hear an address of the Prime Minister. Later the Prime Minister will lead a torchlight march of the survivors and the people of Jerusalem, through the streets of the capital, to the Western Wall. There in front of the Wall the final ceremony will be held of the transmittal of the survivor's testament and legacy to

the next generation, and of the acceptance of the pledge of responsibility from the sons and daughters of survivors.

The entire program will be conducted under the guidance and sponsorship of the Israel Ministry of Education and Culture.

From the beginning to the end, YOU will be part of our program. YOUR presence will count, for the entire world to see!

Following the Western Wall ceremony, on the evening of June 18th, a significant cultural program will be presented in Jerusalem's Binyanei Haooma by the World Council for Yiddish Culture, with the participation of leading literary and artistic personalities.

## Additional Highlights

- Each survivor is asked to bring a rock to Israel from wherever he or she lives. It can be any color or size. It will be placed in the Survivors Memorial Wall at Yad Vashem.
- Each survivor is asked to do a 30- or 60-minute audio cassette recording of his or her personal experience at the time of the Holocaust. This cassette should be brought to Israel and will be deposited in the permanent archives of Yad Vashem. (Additional instructions will be supplied to all registrants.)
- Each survivor will be given an identification badge for purposes of security and a book of admission tickets to all events, without which no one will be able to participate in the program.
- A survivor village will be constructed at the Givat Ram Hebrew University Stadium in Jerusalem. It will be open the entire week and will serve as a focal and meeting point for all survivors and their families.
- Ninety minutes of each day's events of the World Gathering will be transmitted by television satellite throughout the world, to any station or network desiring to accept it. Arrangements should be made in advance. The World Gathering will also be covered extensively by the regular news media throughout the world.
- Every participant will have an opportunity to sign the Testament of Survivors which will be read at the Western Wall and eventually deposited with Yad Vashem.



## Registration

We urge you to participate actively in this enormous task, and register your intention to attend and be a delegate to the World Gathering: NOW WITHOUT DELAY!

We strongly recommend early registration because transportation facilities and hotel space in Israel although of good quality, are limited. Therefore we ask that you complete your registration and enclose \$100 per person as registration fee (\$50 for sons and daughters of survivors).

The registration fee will cover:

- Admission to all events of the World Gathering.
- Admission to the Survivors Village in Jerusalem.
- Transportation to and from these events.
- Information kits and personal tags.
- Guide service during the World Gathering.
- Security services and various technical services to participants.
- Inscription of your name in a special volume of Who's Who Among the Survivors.
- Unique opportunity to personally sign the Legacy to Future Generations.

Bank Hapoalim B.M. is the official bank of the World Gathering and a branch will be active at the Survivors Village. This bank will also arrange informational meetings for delegates on Israel's economy.

Kashrut will be observed at all program events.

**RESPONSIBILITY:** The Tour Operators (Itram Travel, Albany Travel, Israeli and The World Jewish Congress, American Section World Gathering) stipulate that they are not liable for the faults or defaults of the various companies, owners or agents providing the services, or for accidents, baggage losses, delays, strikes, political unrest, riots and acts of God and war. If it becomes necessary for the well being of the passengers (or for any reason whatsoever) to alter the arrangements, such alterations may be made without penalty to the Operators. Additional expenses, if any, shall be borne by the passengers. The right is also reserved to withdraw any tours, also to decline to accept or retain any persons as members of the tours. The transportation companies concerned are not to be held responsible for any acts, omissions or events during the time passengers are not on their conveyances. The passage contract when issued shall constitute the sole contract between the company and purchaser of these tours. This tour may use the services of any I.A.T.A. carrier.

## All About Air Fares

For the convenience of World Gathering participants, we shall offer round trip air transportation to Tel Aviv from New York, Los Angeles, Miami and Chicago on regularly scheduled flights.

Currently the most economical fares to Israel are APEX (Advance Payment Excursion) and Super Apex. The tour packages in this brochure are based on the Super Apex fare of \$799 from New York in effect in December 1980. In the event charter flights are approved for 1981, we shall use such flights as well, subject to schedule and availability.

APEX fares are subject to certain restrictions. In making your travel plans, please read the terms on page 13 carefully.

### Super Apex Fare

From New York	\$799	From Chicago	\$ 974
From Miami	\$994	From L.A.	\$1049

Permits 10 to 60 days abroad from date of departure to date of return and requires that you purchase your ticket at least 21 days before departure. No European stopover is permitted.

### Standard Apex Fare

From New York	\$ 962	From L.A.	\$1332
From Miami	\$1098	From Chicago	\$1137

Permits 6 to 60 days abroad from date of departure to date of return and requires that you purchase your ticket at least 21 days before departure. European stopover on the return trip is permitted for an additional \$75. The complete flight itinerary must be booked in advance.

Passengers originating in other cities **must** use the lowest applicable connecting fare to New York.

### Charter Fare

Charter fare and schedule on El Al and other regularly scheduled carriers are not available at the time of this printing. Should charters become available, please note that they permit 1 to 3 weeks abroad from date of departure to date of return and require that you purchase your ticket at least 60 days before departure. No European stopover is permitted. Longer stays (up to 8 weeks) may be arranged, available from New York only.

The fares quoted are in effect as of December 1980. They are subject to change for June 1981 and all package prices will be adjusted accordingly. In all cases, we will use the lowest applicable air fares in effect.

**INDIVIDUAL RATES PER PERSON BASED ON DOUBLE OCCUPANCY**

**PROGRAM I** THIS PROGRAM COVERS THE ACTUAL DAYS OF THE WORLD GATHERING EVENTS

5 DAYS / 4 NIGHTS  
JUNE 15 to 19  
Choose Either  
JERUSALEM

		D E L U X E			F I R S T C L A S S		
Hotel Plans	Nts.	A	B		C	D	E
Jerusalem	4	Hilton \$1,070	Diplomat \$992		Moriah \$1,023	Shalom \$969	Ariel \$987
Single		\$148	\$87		\$80	\$59	\$77
Hotel Plans	Nts.	F	G	H	J		K
Tel Aviv	4	Hilton \$1,050	Diplomat \$992	Ramada \$980	Moriah \$974		Marina \$952
Single		\$125	\$87	\$73	\$61		\$68

OR

TEL AVIV

PRICE INCLUDES: Round Trip Super Apex Air Fare of \$799 from New York; Hotel Accommodations; Service Charge; Israeli Breakfast Daily; Transfers To and From BOTH Cities to All Gathering Events.

**IMPORTANT:** The applicable Super Apex air fare requires that passengers spend a minimum of 10 nights abroad. In booking this program, passengers must plan at least 5 additional nights in Israel.

**PROGRAM II** THIS PROGRAM ADDS A COMPACT SIGHTSEEING SEQUENCE TO THE WORLD GATHERING EVENTS

11 DAYS / 9 NIGHTS  
JUNE 11 to 21

		D E L U X E				F I R S T C L A S S	
Hotel Plans	Nts.	L	M	N	P	R	S
Tel Aviv	3	Hilton	Dan	Diplomat	Diplomat	Moriah	Marina
Jerusalem	6	Hilton \$1,370	King David \$1,354	Plaza \$1,318	Diplomat \$1,215	Moriah \$1,249	Ariel \$1,178
Single		\$307	\$315	\$260	\$196	\$164	\$168

PRICE INCLUDES: Round Trip Super Apex Air Fare of \$799 from New York; Hotel Accommodations; Service Charge; Israeli Breakfast Daily; Transfers To and From Ben Gurion Airport; 2½ Days of Sightseeing with Licensed Guides; Tour Entrance Fees; Porterage; Transfers To and From All Gathering Events.

**PROGRAM III** A FULL 2 WEEK PROGRAM INCLUDING TOURS IN JERUSALEM, THE GALILEE, THE COAST AND TEL AVIV ADDED TO THE WORLD GATHERING EVENTS

15 DAYS / 13 NIGHTS  
Choose One of the Following  
Departures:  
PROGRAM III-Tue June 9-23  
PROGRAM III-Wed June 10-24  
PROGRAM III-Thu June 11-25

		D E L U X E				F I R S T C L A S S	
Hotel Plans	Nts.	T	V	W	X	Y	Z
Tel Aviv	6	Hilton	Dan	Diplomat	Diplomat	Moriah	Marina
Galilee	1	Plaza	Plaza	Plaza	Plaza	Kibbutz	Kibbutz
Jerusalem	6	Hilton \$1,587	King David \$1,562	Plaza \$1,495	Diplomat \$1,394	Moriah \$1,405	Ariel \$1,320
Single		\$407	\$417	\$340	\$276	\$222	\$230

PRICE INCLUDES: Round Trip Super Apex Air Fare of \$799 from New York; Hotel Accommodations; Service Charges; Israeli Breakfast Daily; Transfers To and From Ben Gurion Airport; 4½ Days of Sightseeing with Licensed Guides; Tour Entrance Fees; Porterage; Transfers To and From All Gathering Events.

PLEASE INDICATE YOUR CHOICE OF PROGRAM AND HOTEL PLAN ON PAGE 16. AIR ONLY ALSO AVAILABLE.  
CONFIRMATION OF RESERVATION REQUIRES COMPLETED FORM ON PAGE 16 IN ADDITION TO DEPOSIT  
**EXTENSION TO EGYPT AVAILABLE**

## Second Generation

The World Gathering will emphasize the participation of our Second Generation — the sons and daughters of survivors, for whom a special full-day program is being prepared under the guidance of their own leadership. Not only they, but also their children, the Third Generation, are invited to come and share this unique experience in June 1981. The program will provide for smaller-scale meetings of children of survivors from different countries around the world. Details of the special program will soon be available on request.

## How Are We Organized

The World Gathering is governed by an Executive Committee, continually in the process of formation. Its members are all survivors of the Holocaust. It consists of a large group from the United States and from Israel, and will include members from every country where Jewish survivors reside. In addition, an International Leadership Committee, as an advisory body, is comprised of some of the most prominent persons active in Jewish communal, political, social, and cultural life in different countries on all continents.

World Gathering committees are now active in the following countries: Argentina, Australia, Austria, Belgium, Brazil, Canada, Colombia, Denmark, Ecuador, France, Great Britain, Israel, Italy, New Zealand, Norway, Poland, South Africa, Sweden, The Netherlands, The United States, Venezuela and West Germany.

In North America, World Gathering Committees have so far been established in the following cities:

Albany, Allentown, Ann Arbor, Atlanta, Baltimore, Binghamton, Boston, Buffalo, Calgary, Charleston, S.C., Charleston, WV., Cherry Hill, Chicago, Cincinnati, Cleveland, Columbus, Dallas, Dayton, Denver, Detroit, East Orange, Edison, El Paso, Elizabeth, Erie, Fort Lauderdale, Halifax, Harrisburg, Houston, Indianapolis, Jacksonville, Kansas City, Los Angeles, Louisville, Madison, Memphis, Miami Beach, Milwaukee, Minneapolis, Montreal, New Haven, New Orleans, New York (Greater Metropolitan Area), Omaha, Ottawa, Palm Beach, Palm Springs, Peoria, Philadelphia, Phoenix, Pittsburgh, Providence, Richmond, Rochester, St. Louis, St. Paul, San Antonio, San Diego, San Francisco, San Jose, Santa Barbara, Seattle, Stamford, Syracuse, Tampa, Toledo, Toronto, Tucson, Vancouver, Vineland, Washington, Wayne, West Hartford, Wilkes-Barre, Youngstown.

## WORLD GATHERING OF JEWISH HOLOCAUST SURVIVORS

### HONORARY CHAIRMEN:

STEFAN GRAYEK  
Israel

SIMONE VEIL  
France

ELIE WIESEL  
United States

### STEERING GROUP

#### Chairman:

ERNEST W. MICHEL

#### Vice Chairman:

BENJAMIN MEED

#### Secretary:

JAMES RAPP

#### Treasurer:

NORBERT WOLLHEIM

### Members:

YITZHAK ARAD, Jerusalem

ABRAHAM BACIA,  
Kibbutz Nezer Sereni

ABRAHAM J. BAYER, New York

ABA BEER, Montreal

SAM E. BLOCH, New York

FRED DIAMENT, Los Angeles

JACK EISNER, New York

BEN GEIZHALS, New York

FRANK GREEN, London

SONNY HERMAN, Amsterdam

AVRAHAM KLAR, Tel Aviv

HAYIM LAZAR, Tel Aviv

MIRIAM LAZARUS,  
Johannesburg

LIORA LEONARD, New York

WILLIAM LOWENBERG,  
San Francisco

MOSHE MILLIS, Tel Aviv

RAPHAEL OLLWSKI, Tel Aviv

IRVING PETERS, Los Angeles

SAMUEL PISAR, Paris

RAOUL SAPORKA, Tel Aviv

MOSHE SHER, Tel Aviv

YAKOB SILBERSTEIN, Tel Aviv

KALMAN SULTANIK, New York

HERMAN TAUBE, Washington

JOSEPH TEKULSKY, New York

GEORGES WELLERS, Paris

BONO WENER, Melbourne

ASRIEL ZIMCHE,  
Kibbutz Nezer Sereni

LEI ZBOROWSKI, New York

ABRAHAM ZELEZNIKOW,  
Melbourne

CHAIM ZLOTOGORSKI,  
New York

SOLOMON ZYNSTEIN,  
New York

### Executive Director:

SAMUEL R. MOZES

In addition to the names listed above, many distinguished Jewish leaders have participated in our effort and they will be found in the following listings obtainable on request.

FULL EXECUTIVE COMMITTEE

INTERNATIONAL LEADERSHIP COMMITTEE

REPRESENTATIVES OF RELIGIOUS ORGANIZATIONS

PARTICIPATING SURVIVOR GROUPS

PARTICIPATING PUBLIC AGENCIES

## Finances

The World Gathering is financed through contributions from the United Jewish Appeal, the Jewish Agency for Israel, Jewish Federations throughout the United States, individual foundations and personal contributions. The officers of the World Gathering acknowledge gratefully the support of many individuals and national and international Jewish organizations.

Each participant is asked to pay \$100 as a registration fee. Children and grandchildren (second and third generations) will pay a \$50 fee. These fees will help cover the cost of participation in the Gathering but are not related to travel and hotel arrangements.

### Visit to "Roots" and Holocaust Sites in Poland

A special pre-World Gathering program is under preparation for those participants who additionally wish to visit the Jewish "roots" and Holocaust sites in Poland. The group will proceed from New York (and other locations) directly to Warsaw and upon conclusion of the program will continue to Israel. For details of the program please see page 12.

## Poland — Holocaust Sites Optional Program

8 DAYS — 7 NIGHTS

Departs New York June 3 — Arrives Tel Aviv June 11  
5 Nights Warsaw — 2 Nights Cracow

Program includes visits to: Former Warsaw Ghetto, Auschwitz, Birkenau, Treblinka and Maidanek . . . Shavuot services at Nozyk Synagogue in Warsaw . . . City tours of Warsaw and Cracow . . . Meetings with Jewish leaders . . . Performance at Jewish Theatre . . . Visit Jewish Historical Institute.

Land price includes: Hotel accommodations, three meals daily,\* 3½ days sightseeing, admission fees, licensed guides from Warsaw to Cracow, special American guides/escorts, airport transfers, portorage and local tipping.

	Deluxe		First Class
Hotels	Victoria Holiday Inn or Cracovia	Warsaw Cracow	Forum Holiday Inn or Cracovia
Land Price	\$595		\$527
Single Supplement	\$244		\$124

Services described end with transfers to hotels in Tel Aviv on June 11.

Air fare Poland *only* New York-Warsaw-New York \$642

Air fare for complete program New York-Warsaw-Israel-New York \$1037.

\*Dairy or vegetarian meals will be available—Written request must be received by May 15.

## Israel Sample Itinerary

15 DAYS — 13 NIGHTS

WEDNESDAY, JUNE 10: Depart the United States for Israel.

THURSDAY, June 11: Arrive at Ben Gurion Airport. Transfer to hotel in Tel Aviv. Remainder of day at leisure.

FRIDAY, JUNE 12: Orientation tour of Tel Aviv including Mann Auditorium, Habimah; Yafo with its ancient excavations and newly restored artist's quarter. Continue south to Kibbutz Yad Mordechai, founded in 1943 and named in honor of commander of the Warsaw Ghetto uprising, Mordechai Anielewicz. Return to Tel Aviv in time for Shabbat.

SATURDAY JUNE 13: Shabbat at leisure.

SUNDAY, JUNE 14: Depart for Jerusalem for a busy day in Israel's capital. First stop will be at the Holyland Hotel with its model of ancient Jerusalem at the time of the Temple. Continuing to the Old City, spend morning in the rebuilt Jewish Quarter, and the Kotel (Western Wall). After a tour of Mt. Zion (the traditional Tomb of King David), stop at Mt. Herzl, enroute to Tel Aviv. In the evening, you will attend a reception hosted by the Israeli Survivor Organizations.

MONDAY, JUNE 15: The morning will be devoted to the new and impressive Diaspora Museum with its majestic presentation of 2,000 years of Jewish history. In the afternoon, transfer to Jerusalem—opening ceremonies at Yad Vashem.

TUESDAY, JUNE 16: WORLD GATHERING EVENTS.

WEDNESDAY, JUNE 17: WORLD GATHERING EVENTS.

THURSDAY, JUNE 18: WORLD GATHERING EVENTS.

FRIDAY, JUNE 19: Optional program at Tel Aviv University on the heritage of Polish Jewry.

SATURDAY, JUNE 20: Shabbat at leisure.

SUNDAY, JUNE 21: Depart for the Galilee. After visiting new settlements on the West Bank, travel to the Bet Shean Valley, the Sea of Kinneret, and the ancient remains of Kfar Nahum. In the afternoon, ascend to the Golan Heights. Continue to Tel Hai, the scene of Joseph Trumpeldor's heroic final battle. Arrive at the hotel or kibbutz on the Kinneret.

MONDAY, JUNE 22: Continue tour in Tiberias, the burial place of Maimonides, the old city and its Hot Springs. Travel to the mystic city of Safed, visit its ancient synagogues and its artist colony. On to Meggido, the chariot city of Solomon in the Jezreel Valley and arrive at hotel in Tel Aviv.

TUESDAY, JUNE 23: Final day for personal activities, visiting friends and shopping.

WEDNESDAY, JUNE 24: Transfer to Ben Gurion Airport for flight to the United States or other destination. Arrival later the same day.

## Terms and Conditions

### 1. AIR TRANSPORTATION

To Israel: Round trip, Transatlantic, Jet Economy Class via El Al Israel Airlines or any I.A.T.A. carrier. Rates are based on Super Apex fares. Stay in Israel may be extended up to 60 days. No European stopover is permitted. For passengers using Standard Apex Fares, a European stopover is permitted for an additional charge of \$75.00. All Apex tickets must be fully paid and issued at least 21 days prior to departure. Once tickets are issued, no changes are permitted unless passenger converts the ticket to the 6/120 Individual Excursion Fare. Apex tickets are subject to a cancellation charge of \$50.00. Changes in itinerary both prior to departure and en route involve higher additional charges by the airlines.

To Poland Only: GIT Fare basis, 7 to 21 days of \$642.

To Poland and Israel: APEX Fare basis, of \$1037.

### 2. OUR LAND RATES INCLUDE:

**HOTELS**—In Israel: Twin-bedded, run-of-house rooms with private facilities at the 4-Star and 5-Star Hotels listed for each Hotel Plan in Israel. In the Galilee, a 5-Star Hotel or a 4-Star Kibbutz Guesthouse.

In Poland: Twin-bedded rooms with private facilities in the hotels listed.

Tour Operator reserves the right to substitute hotels of similar category. As all rates are based on the hotels listed in each plan, we regret that we cannot accommodate requests to combine hotels from one plan with those from another.

**SINGLE ROOMS/SHARE REQUESTS:** Single rooms are limited, subject to confirmation from our agents abroad. If a share is requested and we cannot confirm one at time of departure, passenger must pay the single supplement and, if we succeed in finding a share, refund of this supplement will be made for the applicable number of nights. If one of the parties intending to share should cancel, the remaining party must pay the single room supplement.

**MEALS**—In Israel: Full Israeli breakfast daily is included in all packages.

In Poland: Three meals daily.

### 3. SIGHTSEEING—In Israel: Programs II and III only: In comfortable, air-conditioned motor coaches in Israel, including all entrance fees to sites visited and the services of Government licensed, English-speaking guides.

In Poland: In comfortable modern coaches as described on page 12.

During certain periods of the World Gathering, the Tour Operator may have to make last minute changes (subsequent to issuance of "Final Itinerary") in the sequence of the tour. All services to which participants are entitled, however, will be provided.



4. **TRANSFERS & PORTERAGE** (on Programs II, III and in Poland  
Transfers to/from airports including portorage of two standard size suitcases per person are included. Security regulations dictate that portorage services commence after passengers have cleared customs.

5. **BAGGAGE** Please read carefully  
For those going to Israel only: You will be allowed 2 checked bags (neither to exceed 62 inches when measuring length plus height plus depth) totalling 106 inches for the 2 bags. You are allowed, in addition, one carry-on bag not to exceed 39 inches.

For those going to Israel AND Europe: In addition to the above regulations, the total weight of the 2 checked bags may not exceed 44 lbs.

Any excess baggage must be at the passenger's own expense.

#### OUR RATES DO NOT INCLUDE:

(1) **TIPS:** Though service charges are included, it is customary to show your appreciation to hotel personnel and to the guide and driver of your tour. The average tip in Israel should approximate \$1.00 per person per day for the hotel personnel, \$2.00 per person per day for the guide and \$1.00 per person per day for the driver. In Poland tips are included.

(2) **AIRPORT TAXES:** Airport taxes abroad are to be paid by the passengers on departure, where applicable.

(3) **PASSPORTS, visas, visa handling fees, baggage insurance, wines and mineral waters, after-dinner coffees and teas and all other items of a personal nature.**

#### GENERAL INFORMATION

**PASSPORTS AND VISAS:** For Israel: Every participant on our tours must be in possession of a valid passport.

For Poland: Visas are required. Obtain application from Isram or your local travel agent. Fill out application and send with \$10.00 check to nearest Polish Consulate. Include your valid passport, 2 photos and a voucher (available at Isram). Allow 30 days for processing.

**RESERVATIONS & DEPOSITS:** Reservations are made upon receipt of a deposit in the amount of \$125.00 per person. The balance is due not later than 60 days prior to departure.

**CANCELLATIONS:** Please read carefully.

**AIR:** See air transportation above for cancellation on Apex air fares.

**LAND:** Full refund if passenger cancels by May 1, 1981. For cancellations between May 1st and May 24th, a penalty of \$25 per person. For cancellations after May 25th, a penalty of \$100 per person. All cancellations must be in writing. Penalties are determined by date of receipt by Isram Travel, Inc. Full refund if a group is cancelled for lack of the minimum number of passengers.

**THIRD BED IN ROOM:** In Israel: There are no triple rooms in Israel. A reduction of \$2.00 per room per night will be granted when a third bed is added to a room for any tour participant of 12 years and over. We do not recommend such accommodations.

In Poland: Third bed in a room is not available.

**INFANTS & CHILDREN:** Infants under 2 years pay 10% of applicable air fare. Children from 2 to 12 years receive a 1/2 reduction on the basic applicable rate of the Apex Fare but pay the full amount of any applicable charges for week-ends, holidays or European stopovers. Children over 12 pay full air fare. On land children from 2 to 12: rates on request.

**UNUSED SERVICES:** As all programs are based on group travel no refunds will be made for unused hotel accommodations, meals, tours or transfers.

## WORLD GATHERING OF JEWISH HOLOCAUST SURVIVORS REGISTRATION FORM

PLEASE FILL OUT THE SPACES BELOW:

Yes, I want to join other survivors at the World Gathering in Israel!

PLEASE PRINT CLEARLY!

Name \_\_\_\_\_

Accompanying Persons \_\_\_\_\_

Address \_\_\_\_\_

Telephone Numbers: Home: (\_\_\_\_\_) \_\_\_\_\_

Business: (\_\_\_\_\_) \_\_\_\_\_

\$100.00 REGISTRATION FEE (refundable) per adult is required for World Gathering events (\$50.00 for Second and Third Generation).

Please make out checks to "World Jewish Congress, American Section (World Gathering)."

Total enclosed: \$ \_\_\_\_\_ FOR \_\_\_\_\_ PERSONS

#### NOTE ON REGISTRATION FEES:

*The registration fee is not connected with travel or hotels. Its purpose is to contribute to the cost of the World Gathering itself: admission to all events, local bus transportation to/from events, some of the lunches, information kit and tags, computer service (proposed), listing in a special Survivors' Who's Who; guide services during the World Gathering, security services and various other technical services. I regret that I cannot participate but wish to enclose \$ \_\_\_\_\_ to help defray the cost of organization of the World Gathering.*

*I am also willing to assist in my community with publicizing and promoting the World Gathering. Please contact me.*

Signature: \_\_\_\_\_ Date: \_\_\_\_\_

After completing this form and the Reservation Form on page 16 detach and mail with **BOTH** Registration and Reservation Checks to:

**WORLD GATHERING TRAVEL HEADQUARTERS**  
**630 THIRD AVENUE, NEW YORK NEW YORK 10017**  
**(212) 477-2352 TOLL FREE 800-223-7460**



מכגש עולמי: משואה לתקומה  
 La Réunion mondiale des survivants juifs de l'Holocauste  
 La Reunión Mundial de Sobrevivientes Judíos del Holocausto  
 וועלט צוזאמענפאר: פון חורבן צו אויפקום

Under The Patronage of the Prime Minister of Israel

Stefan Grayek  
 Simone Weil  
 Elie Wiesel  
 Honorary Chairmen

WORLD BULLETIN # 2

JANUARY, 1981



Richmond Times-Dispatch

Monday, November 17, 1980

Survivors Plan  
 Israel Meeting

JEWISH CHRONICLE  
 (London, England)

Camp survivors to hold reunion  
 'Lucky ones' to gather in Israel

נוס ניצולי השואה  
 ייטדר בשנה הבאה  
 'Lucky ones' to  
 gather in Israel

The Gazette

Tuesday 9. december 1980 • POLITIKEN •

MONTREAL, WEDNESDAY, OCTOBER 29, 1980

Zjazd - testament ocalałych

IMIGIATYWA KIBUGU NEGER SIRENI

Nowiny Kurier

NEW YORK, MONDAY, NOVEMBER 10, 1980

DAILY NEWS

Largest circ.

WORLD GATHERING OF JEWISH HOLOCAUST SURVIVORS

WORLD BULLETIN #2

JANUARY 1981

---

TO: All Members of the Executive Committee  
All Members of the International Sponsoring Committee  
All International and U.S. Organizational Committees

FROM: The Chairman and Officers of the World Gathering

---

There are less than 5 months before we meet at the historic Gathering in Israel. This World Bulletin will bring you up-to-date on the world-wide activities in capsule form. If you want any information listed in the next bulletins, please write to our office in NEW YORK CITY.

The time and effort that has gone into preparing 5 days that will make Jewish history--of which you will be a part--has been an inspiration in itself.

With a minimum of administrative staff and a great deal of dedication and devotion on the part of world-wide survivor groups and major Jewish bodies, the World Gathering has assumed a momentum which is gaining by the day.

We are urging all survivors to register immediately.

We have only 1,800 hotel rooms available in Israel. Don't be left out.

---

Here is a run-down on some world-wide activities:

ISRAEL

After four days of non-stop meetings with the Israeli leadership, headed by Stefan Grayek and Piese Simche in Kibbutz Nezer Sereni and the American leadership, an initial program was worked out. It will be listed in next month's World Bulletin.

Chaim Zlotogorski, leader of the Second Generation, met with his Israeli counterparts to prepare an all-day meeting of the Second Generation. It will be one of the highlights of the 5-day event.

Other meetings were held with Yehuda Avner, special assistant to the Prime Minister; Teddy Kollé k, the Mayor of Jerusalem, members of his staff, representatives of the Ministry of Tourism, the Ministry of Education, the Army and the Israel Coins and Medals Corporation. The Israel government has authorized the issuance of a special medal in honor of the World Gathering.

The entire efforts in Israel are being coordinated through ATZERET, headed by Yitzhak Rogow and Yuval Nashiv.

More about the program in next month's Bulletin.

cont'd



---

BRAZIL

Herman Taube, a member of our Steering Group, visited SAO PAULO as well as a number of other cities in South America.

Haim Ben Abraham, the noted author, has been designated as coordinator of the World Gathering. He joins the Executive Committee. He will work closely with Rabbi Henry J. Sobel, Conrad Harmatz and Eugenia Halbreich as part of the local leadership.

Manfred Freifeld, president of the Shaarith Hapleita also joined the Executive Committee and is mobilizing a large group of survivors.

PANAMA

Rabbi Herschel Klepfish of PANAMA CITY has agreed to coordinate the Gathering's activities in that Central American nation.

ARGENTINA

In BUENOS AIRES, an initiating effort is underway with Mr. and Mrs. Zalman Wasertzug providing the leadership.

URUGUAY

In MONTEVIDEO a survivors' committee has been established. The list of its members will appear in the next edition of the Bulletin.

HOLLAND

A World Gathering Committee for The Netherlands was formed during a visit by Samuel Mozes.

He met with representatives of Dutch Jewish survivors. Rabbi Sony Herman of AMSTERDAM has agreed to be the Gathering chairman in Holland and will be assisted by Rabbi Arthur Lilienthal.

The Dutch Auschwitz Committee is cooperating with this effort.

DENMARK

During a whirlwind sixteen hour visit to COPENHAGEN, chairman Ernest Michel met with representatives of the Danish Jewish Community, particularly the survivor groups. The meeting was attended by some 25 persons including members of the Second Generation. This latter group came from Poland over 10 years ago and now represent an important segment of the Danish Jewish Community. Many of them plan to participate in the World Gathering.

There were also two widely publicized press interviews with the two largest newspapers in Denmark.

Arne Melchior, a member of the Danish Parliament and one of the leaders of the Danish Jewish community, also participated in the discussion.

A committee is being organized under the leadership of Jerry Bergman with the cooperation of Mr. Melchior and Max Gritzman.

---

SWEDEN

Selek Berkowitz, leader of the survivors in STOCKHOLM made a special trip to attend the meeting in Copenhagen and is setting up a committee in Sweden. He is confident that a substantial number of survivors from his country will attend the World Gathering.

GREECE

Our executive director, Samuel Mozes, met in Tel Aviv with representatives of the Jewish Sephardic Community of Greece who pledged their cooperation. Known as the Organization of Survivors of Greek Origin Living in Israel, it is part of a world-wide Sephardic survivor community residing in ATHENS, the Island of RHODES, SALONIKA, YUGOSLAVIA, NEW YORK, PARIS and LONDON.

Survivor communities also exist in CAPETOWN and SALISBURY in Southern Africa. The Gathering headquarters is making efforts to reach them as well as other survivors of Sephardic background.

Mr. Nessim Gaon, World President of the Sephardic Federation, is a member of the International Sponsoring Committee.

AUSTRALIA AND NEW ZEALAND

Abraham Zeleznikow of the Executive Council of Australian Jewry reports from MELBOURNE that participation of the Australian survivors is expected to total in excess of 100 persons. He also reports that registration from NEW ZEALAND is underway.

SWITZERLAND

Although there are only a small number of survivors residing in Switzerland, an organizational meeting was held in ZURICH recently, attended by six representatives.

The Central Swiss Jewish Community Organization under the leadership of Dr. Willy Guggenheim, has undertaken to organize the survivors in Switzerland.

Gustav Leder Travel, an affiliate of Albany Travel in Israel, is coordinating the travel plans.

FRANCE

Under the leadership of Professor Georges Wellers, three separate committees have now been formed. They are expected to greatly facilitate the organization of the Gathering in this, one of the largest Jewish communities in the world.

Samuel Pizar and Paula Borenstein, together with Serge and Seate Klarsfeld of PARIS have been particularly active.

---

GREAT BRITAIN

In December a meeting of representatives of survivor organizations under the sponsorship of the Yad Vashem Committee of the Board of Deputies of British Jews was held to discuss the participation of survivors from the United Kingdom.

Frank Green, a member of our Steering Group, chaired the meeting. It was preceded by a press conference. Subsequent reports of the World Gathering were published in the LONDON press. There was also extensive coverage on the world-wide BBC network. Representatives of Albany Travel were present to discuss travel arrangements.

Ben Helfgott, chairman of the 1945 Club, the local survivor organization, indicated that from his group alone, they anticipate some 50 couples to participate in the June Gathering.

Samuel Mozes also met with Bernard Gore, a leader of The Association of Jews of Polish Origin in England, who pledged their participation.

AUSTRIA

In mid-December, Gathering executive director, Samuel Mozes met with 15 distinguished survivors in VIENNA in the home of Israel Ambassador Ben-Yaacov.

It is expected that Chief Rabbi Dr. Akiba Eisenberg will become chairman of the Austrian Committee with his son, Rabbi Paul Chaim Eisenberg assuming the Second Generation leadership. Survivors from LINZ, GRAZ and SALZBURG will be added to the committee.

GERMANY

On November 27th, an organizational meeting was held in FRANKFURT. It was arranged by Max Willner, Sigmund Freund, and Alfred Jachman.

A committee was established on-the-spot which will implement the Gathering activities in West Germany. Max Willner will head the committee. Alfred Weichselbaum, Gunther Ruschin, Dr. Frank Unikover, David Goldstein, Simon Preisler, Sigmund Freund, Alfred Jachman who constitute the Gathering Committee in West Germany immediately pledged the necessary funds to underwrite the cost of organization. Mr. Ruschin flew from BERLIN to attend the meeting.

UNITED STATES

CONNECTICUT

A state-wide meeting of survivors in Connecticut took place in NEW HAVEN. It was preceded by an Executive Committee meeting of representatives from the entire state and included a special tribute, at the site of the New Haven Holocaust Memorial.

A Connecticut Committee was formed under the leadership of Lew Lehrer of NEW HAVEN and Sigmund Strochlitz of NEW LONDON. Other members are Aaron Frankel; Israel Grossfield; Leon Weinberg and Leon Rosenberg.

cont'd

---

CONNECTICUT (cont'd)

Louise W. Etkind of the local CRC committee is coordinating the efforts.

The meeting received widespread local and statewide coverage in the press and on television and radio.

CLEVELAND, OHIO

In addition to granting a substantial amount to the World Gathering, the CLEVELAND Jewish Federation is providing a special fund of \$40,000 in loans and grants to enable survivors from the city to join the World Gathering. Special thanks are in order to the leaders of the Jewish Community in CLEVELAND for the magnificent step which we hope will be followed by other cities.

MIAMI, FLORIDA

Two meetings took place in MIAMI in mid-November. They were under the leadership of David Schechter and were organized with the cooperation of the GREATER MIAMI Jewish Federation and the Jewish Community Relations Council.

FORT LAUDERDALE, FLORIDA

A meeting was organized under the leadership of Ludwik Brodzki. On only three days notice, some 70 survivors of the FORT LAUDERDALE area met in the office of the local Jewish Federation to organize their participation.

As a result of these two meetings, the Southern Florida survivor organizations have now decided to charter their own 747. They plan to have a full contingent from this area alone for the June, 1981, event. Both meetings were covered extensively in the local press as well as on radio and television.

LOS ANGELES, CALIFORNIA

Through the efforts of the LOS ANGELES Committee led by Irving Peters, Fred Diamant and Sigi Halbreich, with Anita Scheff serving as executive secretary, November was celebrated throughout Southern California as World Gathering Month.

All major Jewish survivor, religious and secular organizations are totally involved in the plans of the World Gathering.

SAN DIEGO, CALIFORNIA

Bill Lowenberg, our hard-working SAN FRANCISCO chairman, will participate in January in the National Conference of the NJCRAC (the National Jewish Community Relations Advisory Council). This organization, with Al Chemin as its executive vice-president, has been, from the beginning, one of the staunchest supporters of the World Gathering. Abe Bayer, one of its top staff members, is a key member of the Steering Group.

cont'd



---

NEW YORK CITY , NEW YORK

At the initiative of Vice-Chairman Benjamin Meed, a major event was held in New YORK CITY's Gracie Mansion with the participation of NEW YORK's Mayor Ed Koch, Elie Wiesel and the children of the Ramaz School. They presented to Mayor Koch a stained-glass window in commemoration of Crystal Night—November 10, 1938. The event, attended by City leaders and over 200 representatives of survivor organizations in the New York Metropolitan area, was prominently reported in the entire media.

---

SUPPORT FROM MAJOR U.S. JEWISH ORGANIZATIONS

In a superb demonstration of full support for the World Gathering, major American Jewish organizations are taking the initiative in arranging major meetings to publicize and support the World Gathering. They are the American Jewish Committee, the American Jewish Congress, B'nai B'rith, Workmen's Circle, Jewish Labor Committee, the New York Conference on Soviet Jewry and the New York Jewish Community Relations Council.

More about these events and activities in the next edition of this Bulletin.

---

FROM HERE AND THERE....

Support for the Gathering was received from major Jewish community leaders in Detroit where Abe Bayer, Allen Gale of the DETROIT Federation and Ernest Michel hosted a special seminar on the Gathering at the Council of Jewish Federations General Assembly... Hirsch Altusky's appearance in RICHMOND, VIRGINIA with Alex Grossberg on November 16th before a large number of Holocaust survivors was reported prominently in the local press... FAIRLAWN, NEW JERSEY was the site of an important meeting of survivors on November 17th at which Richard Krieger, Joseph Tekulsky, Stephen Tenzer and Irwin Harris won over a significant number of registrants for the Gathering... Darlene Chaikin of SAN FRANCISCO, our Northern California Second Generation leader, conducted a very successful meeting of Holocaust survivors in SAN DIEGO on November 22...A major meeting of over 100 survivors in HOUSTON on December 17th stimulated additional registrants when Rabbi Robert Lehman of New York and Hans Mayer of the HOUSTON Jewish Federation gave leadership at an important Southwest survivors session... Norbert Wollheim, Gathering Treasurer, addresses a BALTIMORE organizing meeting on January 18th... Isaiah Kuperstein, director of the PITTSBURGH Holocaust Center, organized a large group of survivors on December 18th which was addressed by the Gathering's executive director, Samuel Mozes... Herman Taube of WASHINGTON, D.C. flew to BUFFALO, NEW YORK on December 22nd to help Jonathan Biatch organize a Gathering contingent...Herman Kirsch of the New Americans Association was responsible for the enthusiastic reception accorded Sam Bloch and Olga Rothman during the latter's sojourn in November to BOSTON...PHILADELPHIA's survivors under the leadership of Abraham Shnaper and Fred Sarne are kicking off the 1981 calendar season with a major conclave of survivors on January 15th.

# The Bulletin

## Kahal Kadosh Beth Elohim

A National Historic Landmark of the United States



The Birthplace of Reform Judaism in America in 1824

קהל קדוש בית אלהים

DECEMBER, 1980—NUMBER 4, 5741

### WORSHIP SERVICES OF THE MONTH

Friday, December 5	6:30 PM HANUKKAH POT-LUCK DINNER 7:30 PM FAMILY TORAH SERVICE
Saturday, December 6	11:00 AM SABBATH WORSHIP & KIDDUSH
Friday, December 12	8:15 PM SERMON: Why We Don't Say "Old Testament"
Saturday, December 13	11:00 AM SABBATH WORSHIP & KIDDUSH
Friday, December 19	8:15 PM DISCUSSION: Is the New Right a Threat to Us?
Saturday, December 20	11:00 AM SABBATH WORSHIP & KIDDUSH (Gates of Prayer Liturgy)
Friday, December 26	8:15 PM GUEST SPEAKER: Rabbi Robert L. Lehman (Hebrew Tabernacle, City of New York)
Saturday, December 27	11:00 AM SABBATH WORSHIP & KIDDUSH

### THE RABBI'S MESSAGE



Recently I was asked to light a city Hanukkah menorah at the same time that a city Christmas tree was to have been illumined and set afloat on Colonial Lake. Although I was tempted to accept the invitation for the enhancement of public knowledge and appreciation of our Feast of Lights, I politely declined. I believe I acted correctly.

Last year I was surprised to note photos and press releases of a "national" Hanukkiah which was kindled in Washington, DC, in front of the White House. I had misgivings then and have them now. Some, indeed, many Jews would jump at the opportunity of further incorporating the Maccabean festival into the American holiday schedule. Jewish parents often strive to counterbalance or displace the heavy emphasis on Christmas this month by what they may consider the justified introduction of the modest Hanukkah ritual into school assemblies or classrooms. Just as perseveringly other Jewish parents will combat a tree or creche in a city park or other municipal property.

The issue, in fine, is one of correct perception of values. If we Jews object to the distribution of Christian Scriptures in the invocations and benedictions at official functions, how can we abet another confusion of values with a Hanukkah lamp next to a brightly lit tree? Are we not mixing Church and State once more, and perhaps all the more inextricably?

While Jews delight in due recognition and respect for the rites of Judaism, we should not use our secular, non-sectarian governments for this purpose. The First Amendment to the Constitution precludes this, does it not? Few rabbis, if any, turn down invitations to open a session of Congress or the Legislature with prayer,

even though a contradiction in values patently obtains.

Let our children learn to separate religious faith from government practice. It is not that we would miss an opportunity to publicize the "equality" of our religion, it is rather that we honor our Judaism so much -- and the interpretation of our Americanism so much -- that we must choose to identify each separately. They are not the same.

Also, when we match Hanukkah with Christmas we tell the world that the Festival of Dedication is just as important to Jews as the birth of the Christian savior is to Christendom. It is not, and no amount of exaggeration on our part will change the fact.

### HANUKKAH SUPPER

The Hanukkah Pot-Luck dinner will take place:

Sabbath Evening, Friday, December 5th, 6:30 P.M.  
In the Tabernacle Social Hall.

All members of the congregation should have received a flyer with full information, and it is hoped that many will participate -- especially those with children.

The Sabbath Evening Service will take place in the synagogue immediately following the dinner at 7:30 P.M.

# Kahal Kadosh Beth Elohim

FOUNDED 1749  
86 HASELL STREET  
CHARLESTON, S.C. 29401  
TELEPHONE (803) 723-1090

## RABBI

William A. Rosenthal

## OFFICERS

Harold Jacobs, President  
Kenneth Goodman, V. President  
(Administration)  
Rita L. Banov, V.P. (Finance)  
Lois Sugarman, Secretary  
Max Poliakoff, Secretary (Finance)  
Norman Berlinsky, Treasurer

## BOARD of TRUSTEES

Stephen Baumrind  
Marjorie Buckholtz  
Claire Dumas  
Carolyn G. Germain  
Herbert Goldberg  
Bert Gosschalk  
Dr. Jon Levine  
Jane Meyerson  
Maurice Nussbaum  
Dr. Aaron Ralsin  
Samuel Jacobs, President Emeritus

Doris Meddin, (Sisterhood)  
J.H. Weil, Jr. (Brotherhood)  
David Rosenberg (TYG)

## OFFICE STAFF

Jean E. Smith,  
Administrative Secretary  
Judith Howard, Rabbi's Secretary  
Irving Karesh, Tour Guide  
Arthur R. Reed, Sr., Sexton

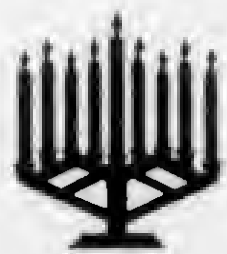

## ARCHIVES MUSEUM COMMITTEE NEEDS VOLUNTEERS

In order that our historic Archives-Museum Room can be opened on a daily basis, the Committee is sending out a call for volunteers to help at least one day a week. The room will be open from 10 A.M. to 2 P.M. daily and by special request on Sunday. If you can spare only four hours once a week, please call the Temple office and tell us the day you wish to be on duty.

## SISTERHOOD NOTES

Fun + Funds = A Successful Bazaar!!!!

The Bazaar, a smashing success, shows what cooperative efforts can produce - Fun! Involvement! Emotional Release! Exercise! New Friendships! — and much needed funds for all of Sisterhood's commitments. We expected all of that when we had the perfect threesome heading it all: **Barbara Lemel** (Vice President - Ways & Means), **Sally Davis**, and **Florence Kurtz**.

It was such a great day that I wish everyone could have been there. We're especially grateful to people like **Cindy Goodstein** who chaired the Snack Bar; **Vanessa Shainwald** (Vice President Programming) and **Cindy Authier** who really did a beautiful selling job of all the donated cakes (and we're truly thankful to all who baked those beautiful delicacies); **Irene Rosenthal** - Thank you! You sold the Gift Shop bare!

To **Judy Mish** and **Pearl Weinberger**, the faithful managers of the boutique and variety store, our Praise - Praise - Praise! **Lilah Hirschman** made the Tabernacle look like the "Greening of America," and thanks too to **Margaret Weinstein** and **Carolyn Germain**.

To **Lillian Jacobs** and **Adele Lapin** for managing the Book Booth and making sure that everybody left with "food for thought," thank you both.

Again the Fun + Funds came at the end of the evening with **Ken Goodman** and **Phil Slotin** auctioning off the wares that our members gathered from all the gracious donors. And of course there's **Minnis Weinberger**....who could ever match her -- or her food? Thanks a million, Minnie.

But!! Without you ticket-sellers we would have had no one there to enjoy any of this, so a big "Thanks" to all of you.

Margie Karesh, our Membership Chairman, announces two more new members -- welcome to Jean Sladkin and Sylvia Hoffman.

Madeline Schall reports that the bulb sales are going great, and Madeline, you know what that means to Sisterhood.

Claire Dumas tells us that the Religious School Hanukkah Party plans are made. Chairman Eileen Edelson has everything under control.

Our next big event will be an evening dessert with one of Charleston's most brilliantly entertaining speakers, Dr. Ramsey Mellette, Professor of Child Psychology at MUSC. Please plan to come December 10th at 7:30 PM, 68 Murray Blvd. We want to see all of you there.

Sincerely and gratefully,  
Doris Meddin, President

## CARVALHO PAINTING

A painting of the interior of the 1794 synagogue by the famous painter Solomon Nunez Carvalho is currently on loan from the KKBE Museum to the Gibbes Art Gallery. The canvas, so familiar to most of our membership, was done from memory immediately following the disastrous conflagration of 1838, and is identical in portrayal with the currently available lithograph.



## REMINDER

If you have a book(s) from the KKBE Library which should have been returned by now, please return it soon. Our volumes are now happily in constant demand.



## RABBI-SISTERHOOD BOOK REVIEW

By special request Rabbi Rosenthal reviewed Judith Guest's Ordinary People at a Sisterhood meeting in the home of Mrs. Joe Dumas on Monday morning, November 24th. Future reviews will be announced in the next issue of the **Bulletin**.

## DONORS....

Are being solicited for additional copies of "Gates of Prayer" (used some Saturday mornings), silver Kiddush cups to replace those which were stolen, a new hupah (canopy) for weddings in the synagogue, and two wall clocks. Please call Rabbi if you are interested in helping.

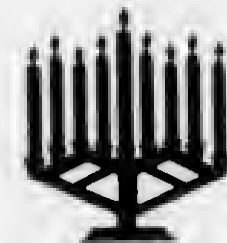

## THANKS

To Mr. and Mrs. M. Harold Baumrind for the gift of a silver esrog box and matching stand to the Archives Museum.  
To Dr. and Mrs. Mitchell Rubin for the gift of eight fine books to the library.  
To Sisterhood Gift Shop for the donation of books, records, and Hanukkah decorations to the Religious School.



## GUEST SPEAKER

Sabbath evening, December 26th, Rabbi Robert L. Lehman of the Hebrew Tabernacle of Washington Heights in New York City will be our guest preacher.

Dr. Lehman recently has been named the rabbinical advisor of the forthcoming meeting in Jerusalem of the World Gathering of Jewish Holocaust Survivors.







## THE PRESIDENT'S CORNER

During the past six months, many successful events have occurred and you know of them. We feel the

favorable repercussions of the series of Bloch concerts to this day. Besides the concerts here and the ETV broadcast seen by thousands of South Carolinians, there's a move under way for PBS to telecast the program in just about every State in the Union. We still have ahead of us the sale of the original William Halsey poster, and receipts from the art work will come to Beth Elohim. The National Historic Landmark ceremony and banquet were outstanding events and it was a shot in the arm for us all.

I must pause now to mention the vast amount of time, letter writing, and phone calls made by Rabbi Rosenthal. I believe if it were not for his persistent follow-through this award would not be ours today. So to you Rabbi, our deep appreciation for your valuable help.

Along with these events, we have tried to seek new members, and as you read in the November **Bulletin** I have instituted "Operation 300" — a drive to build our membership up to 300 family memberships. My friends, we are faced with a new trend. Many newcomers to Charleston who are Reform in practice join other congregations for purposes of convenience and for social compatibility, not for theological reasons. How do we combat this? By making our Religious School the best in the City of Charleston. By offering our friendship the very minute they settle in this city. This has been mentioned before, and I don't believe we are trying hard enough to seek out and greet these new residents. On your Board you have Trustees who spend every minute of their time trying to call, visit and locate new members, but this is one area that requires the support of everyone.

What else are we doing to improve our position as a religious institution? Most recently a volunteer choral group was formed. It will eventually perform at all religious services on Friday evenings and Saturday morning. If you were at services last Friday (November 7) or the week before you heard this enthusiastic group. They are now looking forward to a special Hannukah performance. Sam Sheffer, with the help of our Music Committee, will enlarge this group. We have within our membership many excellent voices and hopefully they will join. Our Ritual Committee has been charged to get youngsters involved, and they too have made much progress. You will notice that those couples reciting the Candle and Kiddush blessings are being joined by a son, daughter, or even a grandchild.

We need your continued help. Saturday morning services are not well attended. It seems to me that our members can give up 45 minutes on our Sabbath to keep the doors of Beth Elohim open. If not every week, even occasional attendance will be encouraging to us. This is a brief, yet extremely pleasant, service and I enjoy it and look forward to coming and you will also — once you make the effort.

The Brotherhood needs your support. At

## SUPPORT THE SPECIAL MUSIC FUND

Make a contribution in honor or memory of someone close to you to the Special Music Fund. The fund was established to retain the services of our talented Director of Music, Sam Sheffer. Under his direction you will be hearing our newly organized volunteer choral group.

Make your donation today!

## BUY ONE TODAY!

Now available: Paper Weights made from pieces of the 1794 historic brick wall. The quarter bricks are mounted on a marble base and bear a plaque inscribed "National Historic Landmark -- K.K. Beth Elohim, 1980." The price is \$10.00 each. The plaques alone sell for \$1.00 each.

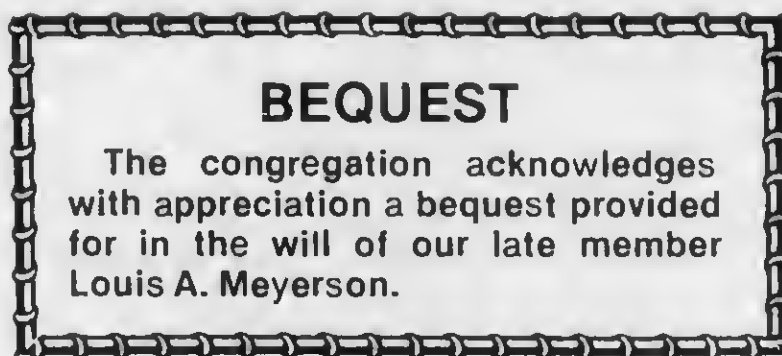

### BEQUEST

The congregation acknowledges with appreciation a bequest provided for in the will of our late member Louis A. Meyerson.

## SHULMAN HONORED

Nat Shulman, Executive Director of the Charleston Jewish Federation, was honored at the recent General Assembly of the National Council in Detroit. Mr. and Mrs. Shulman were happily surprised by the festive recognition of his 36 years of service to the Charleston Jewish community.

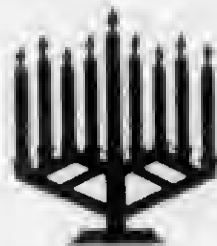

President's Message Cont.

one time it was a strong organization, but is now faced with competition from other groups. Skippy Weil is trying, but he cannot move without your helping hand. Most serious is our Temple Youth Group. We need parental help in encouraging the youngsters to take part. The President of the Youth Group cannot do a thing without the cooperation of the other young people. This is our next big project -- to get TYG back in the field.

All I can say is that at times I fell completely discouraged; that we are going downhill. Then I look around and start counting all of you who pitch in and offer help in so many ways. Beth Elohim is not so bad off after all. Our membership count is about the same and attendance at Friday evening services is possibly above the average of congregations of our size. I count the many phone calls and letters that come to me, and realize we have more sincere interest than average in our synagogue. We simply cannot stand still or stop trying to improve our position.

It was my intention to conclude with naming those who continually offer help, but the list is too long. If you want to know who they are, I'll be glad to mention their names.

Harold Jacobs

## HELP WIPE OUT BUDGET DEFICIT!

At the 232nd Semi-Annual Congregational Meeting, Rita Banov, Vice President (Finance) staged a one gal stunt! She called for volunteers to help wipe out the projected budget deficit and 10 members responded immediately with \$100 contributions. In less than ten minutes the budget deficit was reduced substantially and additional contributions are expected from other dedicated members. Our sincere thanks to all of you.



## HONOR ROLL

These loyal congregants are among those who, thus far, are helping to wipe out the budget's \$5,500 projected deficit: (Your name will appear under this heading next month.)

- Mr. and Mrs. Harold Jacobs
- Dr. and Mrs. Leon Banov, Jr.
- Mr. and Mrs. Norman Berlinsky
- Mr. and Mrs. Max Poliakoff
- Dr. Lenore Belisle
- Mr. and Mrs. Joe Dumas
- Mr. and Mrs. Gerald Meyerson
- Mr. and Mrs. Jack Patla
- Mrs. Carolyn Goodstein Germain
- Mr. and Mrs. Rueben Lapin
- Mr. and Mrs. Leo Wetherhorn
- Mrs. Maier Triest
- Mr. and Mrs. Philip Slotin
- Mr. and Mrs. Lowell Sugarman
- Rabbi and Mrs. William A. Rosenthal
- Mr. and Mrs. Hyman Meddin
- Mr. and Mrs. Bernard Olasov
- Mr. and Mrs. Bert Gosschalk
- Dr. Aaron S. Raisin
- Dr. and Mrs. Gordan B. Stine
- Mr. and Mrs. Max Berky
- Mrs. Samuel A. Libater
- Mrs. Harold Fox
- Rabbi and Mrs. Allan Tarshish
- Mr. and Mrs. Samuel Jacobs
- Mr. and Mrs. Henry Freudenberg
- Mr. and Mrs. Alan Davis
- Capt. and Mrs. Marion Schwartz
- Mr. and Mrs. Marion Hornik



## NEW RULES . . .

There are new rules and fees for the use of the Sanctuary, Tabernacle, and Kitchen. These changes are applicable to members, nonmembers, and organizations alike. Detailed information on the new regulations may be obtained from Mrs. Anita Bernstein, Chairman of the House Services Committee.

## SUNDAY GET—TOGETHER

A very lovely and successful reception for new residents of Charleston was held on Sunday evening, November 16th at the home of Mr. & Mrs. Gerald Meyerson.





**Sisterhood of KKBE Presents:**  
**"Witchcraft In Charleston"**

A fascinating topic presented by  
**Dr. Ramsey Mellette**  
 (Professor of child Psychology at MUSC)  
 To be held at the home of Mr. & Mrs. Hyman Meddin  
 68 Murray Blvd., Charleston  
 For All Paid Up Members and Husbands (or dates)  
**December 10 at 7:30**  
**Dessert and Coffee**  
**Vanessa Shainwald 577-7771**  
**Patty Miller 571-6914**

**For Reservations:**

**BIRTHDAYS**

- Dec. 1 Jeanette Addlestone
- Dec. 2 Dr. Abner Levkoff  
Edward Salen
- Dec. 4 Allan Baumrind
- Dec. 5 Sallie Dumas  
Allan Livingstain
- Dec. 7 Max Furchgott  
Harold Jacobs
- Dec. 8 Charles Rappaport  
Mickey Rosenblum
- Dec. 10 Ruth Cohen  
Irving Karesh
- Dec. 11 Sanford Shulman
- Dec. 12 Howard Ginsberg
- Dec. 13 Hardie Painter
- Dec. 14 Joseph Janousky
- Dec. 15 Regina Greene
- Dec. 16 Jerry Rothschild
- Dec. 19 Robert Rosen  
Walter Solomon  
Gerald Meyerson
- Dec. 20 Irvin Schreiber
- Dec. 21 S.M. Frenkel
- Dec. 22 Edgar Cohen
- Dec. 23 Dr. Sidney Katz
- Dec. 24 Janice Kahn
- Dec. 25 Alan Cohen  
Edward Horowitz
- Dec. 26 Alan Rubin  
Dorothy Cohen Henriques
- Dec. 27 Rose Jaffee  
Ruth Addlestone
- Dec. 29 Lila Janousky
- Dec. 31 Jack Alterman

**JAHREZEITS**

- Dec. 5 Clara G. Pollitzer  
Louis Nudelman  
Caroline Mantoue  
Jacob M. Williams  
J. Irvin Wallace  
Dr. Charles Belisle
- Dec. 12 Sidney J. Steinberg  
David M. Reinstein  
Aaron Engelberg  
Hortense A. Tobias  
Sophie W. Pearstine  
Abraham Budnick  
Saul Alexander  
Bernice P. Eiserhardt  
Rachel M. Solomon
- Dec. 19 Jacob Elias Livingston  
Dr. Sidney Katz  
Charles Maybaum  
Carrie Antley  
Henry N. Nathan  
Muriel Gewertz
- Dec. 26 Bernard Van Blankenstein  
Bennett Grad Tarshish  
Rosa Kahn Wetherhorn  
Rowena Tobias Tarshish  
Eleanor Portugal

**CONDOLENCES**

To the families of:  
 Leo Pearlstine  
 Selma Barshay  
 Who passed away in November, our most  
 sincere sympathy.

**CONTRIBUTIONS**

- MILDRED BERNSTEIN KITCHEN FUND**  
Mr. and Mrs. Fred Bernstein in memory of Manning J. Bernstein.
- RABBI'S DISCRETIONARY FUND**  
Mrs. Samuel A. Libater in appreciation of Rabbi Rosenthal's kindness.  
Dr. and Mrs. Gilbert Young in honor of their visit.  
Dr. and Mrs. Gary Botstein in honor of the birth of their son Jonathan Eric.
- Dr. and Mrs. Alan Gross**
- MORTON PATLA LIBRARY FUND**  
Mr. Alan Keiser in appreciation of Rabbi Rosenthal and members of the congregation for the kindness shown to him and his family during their difficult time.
- MUSIC FUND**  
Mr. and Mrs. Marion Hornik in honor of Willard Hirsch's special birthday.  
Mrs. Leon Banov, Sr. in memory of Dr. Leon Banov, Sr.  
Mr. and Mrs. Harold Jacobs in memory of Selma Barshay.
- RESTORATION FUND**  
Dr. and Mrs. Alan Cantor in memory of Dr. Alan Gross' father and for the speedy recovery of Willard Hirsch.  
Capt. and Mrs. Marion Schwartz in memory of Sylvia Rabinowitz.  
Dr. and Mrs. Alan Gross.
- RELIGIOUS SCHOOL**  
Mrs. Leorah Massie
- ADDIE I. TRIEST FLORAL FUND**  
Mr. and Mrs. Leo Wetherhorn in memory of Addie I. Triest.  
Mr. and Mrs. Marion Hornik in memory of Rosa W. Nathan, Irma N. Cohen and Jane L. Raisin.  
Mr. S.M. Frenkel in memory of Bertie B. Frenkel.
- GENERAL FUND**  
Dr. and Mrs. Leon Banov, Jr. in memory of Bill Grodin.  
Mrs. Lillie Rubinstein, President, AAA Rentals.  
Miss Rachel Raisin in honor of Willard Hirsch's birthday.  
Mrs. Abe J. Stine in memory of Harry Pinosky and Joseph Baron.  
Mr. and Mrs. Nathan Goldberg for the recovery of Willard Hirsch.  
Mr. and Mrs. Herbert Goldberg and Mrs. Mildred Goldberg in memory of Ezen C. Goldberg.
- JACOB S. RAISIN MEMORIAL LIBRARY**  
Dr. Aaron S. Raisin in memory of Mary Lee Lazarus.
- ANNIVERSARIES**  
Dec. 13 Mr. & Mrs. Samuel Lehrman  
Dec. 17 Dr. & Mrs. Richard Shainwald  
Dec. 20 Mr. & Mrs. Mitchell Cohen  
Dec. 23 Capt. & Mrs. Marion Schwartz  
Dec. 25 Mr. & Mrs. Henry Schall  
Dr. & Mrs. Joseph Kurtzman  
Mr. & Mrs. Russell Rosen  
Mr. & Mrs. Bryan Miller  
Dec. 27 Mr. & Mrs. Alan Davis  
Dec. 28 Dr. & Mrs. Howard Brilliant  
Mr. & Mrs. Lowell Sugarman  
Dec. 30 Mr. & Mrs. Barry Wildhorn  
Mr. & Mrs. Joseph Read  
Dr. & Mrs. Alan Gross

## HANUKKAH SERVICE FOR THE HOME

On the first night of Hanukkah, Tuesday, December 2, 1980, one candle is to be lit. On the next night two candles are lit, and one more candle is added every night until eight are lit on the eighth night. In addition to these, a "Servant" Candle is used to kindle all of the others. (The Shamash). The Blessing for the Servant light is recited every day. It is followed by the reading of the daily paragraph for the day. After the lighting of the candles, all should join in singing the Hanukkah Hymn.

**THE BLESSING (to be recited each day)**

ברוך אתה :: אלהינו מלך העולם. אשר קדשנו  
במצוותיו וצונו להדליק נר של מצוה:

Ba-ruch A-tah A-do-nai E-lo-hay-nu Me-lech Ha-o-lam  
Ah-sheer Keed-sha-nu B'Meetz-vo-tav V'tzee-va-nu L'had-leek Nayr Shel Chanukah  
Praised be Thou, O Lord, Our God, Ruler of the World, Who had sanctified us by Thy  
Commandments and commanded us to kindle the Hanukkah lights.

ברוך אתה :: אלהינו מלך העולם. ששעה ושי  
לאבותינו בימים ההם בזמן הזה:

Ba-ruch A-tah A-do-nai Eh-lo-hay-nu  
Meh-lech Ha-o-lam  
She-a-sa- Nee-seem La-ah-vo-tay-nu  
Ba—ya—mim Ha-haym Ba-z'man Ha-zeh  
Praised be thou, O Lord our God, Ruler of the world, who didst wondrous things for our  
fathers, in days of old, at this season.  
**To Be Recited on the First Night, Only;**

ברוך אתה :: אלהינו מלך העולם. שהתנו וקיימנו  
והציינו לזמן הזה:

Ba-ruch Ah-tah A-do-nai Eh-lo-hay-nu  
Meh-lech Ha-o-lam  
She-heh-che-ya-nu V'kee-ye-mah-nu V'hi-gi-yah-nu-La-zman Ha-zeh.  
Praised be Thou, O Lord our God, Ruler of the world, who hast granted us life, sustained  
us, and permitted us to celebrate this joyous festival.

**THE SERVANT LIGHT OR SHAMASH**  
(to be recited each day)

As one candle may kindle many others and yet lose none of its own light, so Judaism has  
kindled the light of truth for many religions in many lands and still shines brightly through  
the ages.

**FOR THE FIRST DAY:**

The first light tells of Him whose first command was "Let there be light." The darkness of  
idol worship was scattered when Israel brought radiant knowledge of one God. "I am the first  
and I am the last," saith the Lord.

**FOR THE SECOND DAY:**

The second light is the light of the Torah. Israel's book of law has brought learning and  
truth to all of the western world. "The commandment is a lamp and the Law is a light."

**FOR THE THIRD DAY:**

The third light is the light of justice. No nation can endure which is unjust to the weak.  
"Justice, always Justice shalt thou pursue," was the commandment of Moses, our teacher.

**FOR THE FOURTH DAY:**

The fourth light is the light of Mercy. Cruelty hardens the heart and destroys friendships.  
"Do justice and love mercy" was the teaching of Micha the prophet.

**FOR THE FIFTH DAY:**

The fifth light is the light of Holiness. Purity of thought, nobility of action make all of life  
sacred. From the prophet Isaiah, these words have been taken into Israel's prayer book:  
"Holy, holy, holy, is the Lord of Hosts."

**FOR THE SIXTH DAY:**

The sixth light is the light of Love. When the love which our parents give us makes all  
our life beautiful, we learn to understand the Biblical words, "Thou shalt love the Lord  
Thy God with all thy heart and soul and might."

**FOR THE SEVENTH DAY:**

The seventh light is the calm light of Patience. Nothing can be achieved in haste. The  
spreading tree and the soul of man grows slowly to perfection. Thus sang King David,  
"Trust in the Lord, wait patiently for Him."

**FOR THE EIGHTH DAY:**

The eighth light is the light of Courage. Let truth and justice be your armor and fear not.  
Judah Maccabee, the Hero of Hanukkah, lived by the words Moses spoke to Joshua: "Be  
strong and of good courage."

## WELCOME

A very warm welcome to the following  
new members:

Mr. & Mrs. Bruce weitz  
Ms. Rory Goldberg  
Mr. David Slotin  
Mr. William Dreyfoos  
Mrs. Bella Raskind (Assoc.)  
Mrs. Jean Sladkin  
Mr. & Mrs. Timothy Carle  
Mr. Jay Vane  
Mr. & Mrs. Charles Bloom  
Mr. Maurice Dumas  
Mr. Larry Dumas  
Mr. David Dumas  
Ms. Judy Silverman  
Mr. & Mrs. James Crawford  
Mr. & Mrs. Julius Cohen

## 232nd SEMI-ANNUAL MEETING

The Committee Reports which were sub-  
mitted at the Semi-Annual meeting of  
November 9th, are available from the office  
of the Congregation. Following the well-  
attended meeting members enjoyed a wine  
and cheese reception in the Jacob S. Raisin  
Memorial Library, which was arranged by  
Carolyn Germain, Lilah Hirschman, and  
Lena Heyman.

## ORT SABBATH

The 100th Anniversary Sabbath of ORT  
was celebrated in the synagogue of KKBE  
by the local women's chapter Sabbath  
evening, October 24th. The officers and  
members who read the service, in addition  
to Rabbi Rosenthal, were Mesdames  
Masha Kalinsky, Janet Friedman, Patty  
Miller, Marjorie Katz, and Vanessa Shain-  
wald. Mr. Harvey Spar, President of Men's  
ORT, recited the Kiddush. The ladies spon-  
sored the Oneg Shabbat following the ser-  
vice.

## PULPIT HONORS

Dec. 5 Milton Pearlstine  
Gary Lemel  
Dec. 12 Karl Karesh  
Larry Libater  
Dec. 19 Myles Glick  
Bruce Weitz  
Dec. 26 Henry Schall  
Michael Schall

## CANDLES & KIDDUSH

Dec. 5 Mr. & Mrs. Stan Berla and family  
Dec. 12 Dr. & Mrs. Richard Shainwald  
Dec. 19 Mr. & Mrs. Bruce Weitz and family  
Dec. 26 Mr. & Mrs. Joseph Weinstein

## ONEG SHABBAT

Dec. 5 Hanukkah Pot-Luck Dinner  
Dec. 12 Dr. & Mrs. Richard Shainwald  
Dec. 19 Cynthia Authier  
Mr. & Mrs. Tim Carle  
Dec. 26 Mr. & Mrs. Joseph Weinstein

**HAVE YOU SEEN  
WHAT'S HAPPENING IN THE  
SISTERHOOD GIFT SHOP**

**?**

**556-2708**

**556-3160**

---

**K.K. Beth Elohim**  
86 Hasell St.  
Charleston, S.C. 29401

Non-Profit Organization  
U.S. POSTAGE  
**PAID**  
Charleston, S.C.  
Permit No. 1091

Rabbi Robert L. Lehman  
551 Ft. Washington Ave.  
New York, N.Y. 10033

ACCT. NO.

3714 117381 51000

CARD MEMBER NAME

09/80 THRU 08/81 65 AX  
ROBERT L LEHMAN

FOLIO OR CHECK NO.

023173

AUTHORIZATION

INITIAL

SHOULD THERE BE A CHARGE THAT DID NOT APPEAR ON YOUR BILL AT CHECK OUT TIME, IT WILL APPEAR BELOW IN THE SHADED BOX.

ESTABLISHMENT NO. & LOCATION

ESTABLISHMENT AGREES TO TRANSMIT TO CARD ISSUER FOR PAYMENT

0245 4390503969  
CHARL2639108063  
88211192401 SC  
040005

DATE OF CHARGE

12 22 80

TYPE OF CREDIT CARD

- AX  VISA  MC
- DC  OTHER

PURCHASES & SERV

TYPE OF DELAYED CHG

TAXES

AM T OF DELAYED CHG

TIPS WISC

REVISED TOTAL

DOLLAR EQUIVALENT

CARD ISSUER USE

CARD MEMBER'S SIGNATURE

X *Robert L Lehman*

TOTAL AMOUNT

97.76

MEMBERSHIP AND/OR SERVICES PURCHASED ON THIS CARD SHALL NOT BE RESOLD OR RETURNED FOR A CASH REFUND

INVOICE NO.

375319

CARD MEMBER'S COPY



## ENTERTAINMENT EXPENSE

TYPE \_\_\_\_\_ DATE \_\_\_\_\_

TOTAL NO. OF PERSONS \_\_\_\_\_ (HOSTS \_\_\_\_\_ BUSINESS \_\_\_\_\_ OTHER \_\_\_\_\_)

NAME AND TITLE \_\_\_\_\_ COMPANY \_\_\_\_\_ BUSINESS RELATIONSHIP \_\_\_\_\_

1 \_\_\_\_\_

2 \_\_\_\_\_

3 \_\_\_\_\_

4 \_\_\_\_\_

BUSINESS REASON \_\_\_\_\_

NATURE OF BUSINESS DISCUSSION \_\_\_\_\_

IF DISCUSSION IS BEFORE OR AFTER, STATE DATE & DURATION: \_\_\_\_\_

## TRAVELING EXPENSE

TYPE \_\_\_\_\_ DATE \_\_\_\_\_

TOTAL NO. OF PERSONS \_\_\_\_\_ (BUSINESS TRAVELERS INC. SELF \_\_\_\_\_ OTHERS \_\_\_\_\_)

BUSINESS PURPOSE OF THIS PORTION OF TRIP \_\_\_\_\_

## ALLOCATION

BUSINESS \_\_\_\_\_ PERSONAL \_\_\_\_\_ REIMBURSED \_\_\_\_\_

ALWAYS OBTAIN ITEMIZED BILL FOR LODGINGS IF MORE THAN ONE EXPENDITURE IS INCLUDED

ROOM NO. 806 LAST NAME L. Morgan FIRST R INITIAL  GUESTS 3 RATE 47 FOLIO NUMBER 023173  
 OUT 12-7 CITY \_\_\_\_\_ STATE \_\_\_\_\_ From Folio \_\_\_\_\_

STATEMENT

To \_\_\_\_\_

DATE	REFERENCE	CHARGES	CREDITS	BALANCE	PICK-UP
12-5-73	100				
12-5-73	30				
12-5-73	743				
12-7-73	100				
12-7-73	30				
12-7-73	743				

ROOM 701 RATE 47 TAX \_\_\_\_\_ NO. PERSONS \_\_\_\_\_

PAID BY

- CASH
- CHECK
- CREDIT CARD
- DIRECT BILLING
- TRAVEL VOUCHER

No. \_\_\_\_\_

SAFETY DEPOSIT BOX NO. \_\_\_\_\_

**Holiday Inn®**

**OF CHARLESTON-RIVERVIEW**  
 21 South Savannah Highway  
**CHARLESTON, SOUTH CAROLINA 29407**  
 TELEPHONE 556-7100, AREA CODE 803

KAHAL KADOSH BETH ELOHIM  
Sabbath Evening - December 26, 8:15 PM

GUEST SPEAKER: ROBBI ROBERT L. LEHMAN  
Hebrew Tabernacle, Washington Heights  
New York City

You, your family and friends, especially our college students home for the holidays, are urged to come and hear this outstanding rabbinical advisor to the forthcoming meeting in Jerusalem of the World Gathering of Jewish Holocaust Survivors.

Oneg after Services



# DELTA

AIR LINES

GATE

36

FLIGHT

DESTINATION

NOTE: FOR SECURITY REASONS, ALL UNCHECKED ARTICLES CARRIED IN THE CABIN ARE SUBJECT TO SEARCH.

Printed in U S A





## IMPORTANT INFORMATION

**PLEASE CHECK IN EARLY**—Reservations of passengers presenting themselves at the airport loading gate less than 10 MINUTES before the scheduled departure of a flight will be subject to cancellation.

International passengers from gateway cities must check in at least 45 minutes before departure.

**SPECIAL FARES**—If you are traveling on a "special fare" ticket, please note that travel is often restricted on certain days of the week or during certain hours of the day.

**INTERNATIONAL RECONFIRMATION**—You must reconfirm your continuing or return reservations on an international flight at least 72 hours before scheduled departure if you break your journey for more than 72 hours at any point.

**To reconfirm:** Upon arrival or at your earliest convenience, simply inform the airline at the city where you will board your continuing or return flight that you intend to use your reservations. Failure to reconfirm by the required time will result in the cancellation of your complete reservation even though you hold a ticket.

**BAGGAGE TIPS**—For your convenience,  
 —Outside identification is required on all checked baggage.  
 —Always carry medicine, money, valuable documents, small fragile items, etc. in your hand luggage.  
 —Always lock your luggage.  
 —Carry-on items are restricted to those which can be stowed under a passenger seat.

## HOW YOUR TRAVEL AGENT ADDS MORE PLEASURE TO YOUR TRIP...

- He provides up-to-the-minute flight schedules
- He can arrange hotel accommodations to fit every taste, every budget
- He supplies detailed information on side trips and points of interest
- He can answer your questions about climate at your destination, clothes to take, local customs, etc.
- He supplies colorful descriptive folders on destinations
- He is a handy source for details on foreign currency, passport and visa regulations

# Itinerary \_\_\_\_\_

**This Transportation  
Was Arranged By**

DATE	AIRLINE / FLT	DEPARTURE AIRPORT	TIME		ARRIVAL AIRPORT	MEAL
			DEPART	ARRIVE		

\*MEAL CODES: D—Dinner L—Lunch B—Breakfast C—Continental Breakfast  
BR—Brunch DS—Deluxe Snack S—Light Snack RS—Royal Service in F



HOLIDAY INN Reservation Confirmation

CONF NUMBER 85074226

LEHMAN/ROBERTRABBI PARTY OF 1

HOUSTON, TX--AIRPORT

PHONE--713/449-2311

3702 N BELT E

HOUSTON TX 77205

HAS RESERVED 1 ONE BEDDED ROOM

WED DEC 17 1 NIGHT

HELD FOR ARRIVAL BY 6PM

→ please check into hotel  
by 6:00 PM

HISTADRUT TOURS  
630 THIRD AVE  
NEW YORK NY 10017

idk back 1/9/81  
# 1189

## THE HOLIDAY INN RESERVATION GUARANTEE

Thank you for reserving a room at Holiday Inn. You can be sure your room will be waiting. We guarantee it.\*

**6 PM Reservations.** Your reservation will be held until 6 PM destination time on the day of your arrival.

**Guaranteed All Night Reservations.** If you have a Guaranteed All Night Reservation, Holiday Inn guarantees your room will be held all night. And, you guarantee to pay for the room if you fail to arrive without cancelling the reservation before 6 PM destination time

\*On rare occasion, it is possible that a room you have reserved may not be vacated by the previous guest when expected. If this should occur, the Holiday Inn is responsible for finding you a room at another Holiday Inn or alternate hotel and providing transportation to the other hotel. The Holiday Inn will pay any increase in the cost of the first night's lodging if you have a 6 PM reservation, or the full cost of the first night's lodging when you have a Guaranteed All Night Reservation.



on the day of your arrival. If you must cancel, be sure to request and keep your cancellation number.

Certain Holiday Inn locations identified in the Holiday Inn Directory by the word "deposit" will only accept Guaranteed All Night Reservations regardless of the expected arrival. Reservations for these inns must be cancelled 72 hours prior to arrival date when the reservation is booked more than 72 hours before the arrival date. Once again, be sure to request and keep your cancellation number.

Make a reservation and your room will be waiting. Be sure to request and keep your confirmation number. Should you have a reservation problem at check-in, call toll free 800/238-8000 in the U.S and ask for Guest Services.



# GRAM TRAVEL

630 THIRD AVENUE / NEW YORK, N. Y. 10017 / (212) 661-1193

TRAVEL INFORMATION

*Your Travel Information*

1-800-777-7777  
646-234-1193  
100-1193  
100-1193

100-1193

DEPARTURE CITY	ARRIVAL CITY	AIRLINE	FLIGHT NO.	DATE	DEPART	ARRIVE	STATUS
NEW YORK	NEW YORK	AMERICAN	1111	05/10/00	08:00	09:00	OK
NEW YORK	NEW YORK	AMERICAN	1111	05/10/00	08:00	09:00	OK
NEW YORK	NEW YORK	AMERICAN	1111	05/10/00	08:00	09:00	OK
NEW YORK	NEW YORK	AMERICAN	1111	05/10/00	08:00	09:00	OK

\* please make sure to confirm your flights 24 hours prior to departure.

787 106 1138 204 903

INVOICE/ITINERARY

ALIGN HERE

REV. 1-80

Printed in U.S.A. by Rand McNally & Co.

## ADVICE TO INTERNATIONAL PASSENGERS ON LIMITATION OF LIABILITY

REV. 1-74  
Passengers on a journey involving an ultimate destination or a stop in a country other than the country of origin are advised that the provisions of a treaty known as the Warsaw Convention may be applicable to the entire journey, including any portion entirely within the country of origin or destination. For such passengers on a journey to, from, or with an agreed stopping place in the United States of America, the Convention and special contracts of carriage embodied in applicable tariffs provide that the liability of certain carriers, parties to such special contracts, for death of or personal injury to passengers is limited in most cases to proven damages not to exceed U.S. \$75,000 per passenger, and that this liability up to such limit shall not depend on negligence on the part of the carrier. The limit of liability of U.S. \$75,000 above is inclusive of legal fees and costs except that in case of a claim brought in a state where provision is made for separate

### NOTICE OF BAGGAGE LIABILITY LIMITATIONS

REV. 4-77  
Liability for loss, delay, or damage to baggage is limited as follows unless a higher value is declared in advance and additional charges are paid: (1) For most international travel (including domestic portions of international journeys) to approximately \$9.07 per pound (\$20.00 per kilo) for checked baggage, and \$400 per passenger, for unchecked bag-

award of legal fees and costs, the limit shall be the sum of U.S. \$58,000 exclusive of legal fees and costs. For such passengers traveling by a carrier not a party to such special contracts or on a journey not to, from, or having an agreed stopping place in the United States of America, liability of the carrier for death or personal injury to passengers is limited in most cases to approximately U.S. \$10,000 or U.S. \$20,000.

The names of carriers, parties to such special contracts, are available at all ticket offices of such carriers and may be examined on request. Additional protection can usually be obtained by purchasing insurance from a private company. Such insurance is not affected by any limitation of the carrier's liability under the Warsaw Convention or such special contracts of carriage. For further information please consult your airline or insurance company representative.

gage; (2) For travel wholly between U.S. points, to \$750 per passenger on most carriers (a few have lower limits). Excess valuation may not be declared on certain types of valuable articles. Carriers assume no liability for fragile or perishable articles. Further information may be obtained from the carrier.

ISSUED BY

DELTA AIRLINES  
ENDORSEMENTS (CARBON)

PASSENGER TICKET AND BAGGAGE CHECK

0064

SUBJECT TO CONDITIONS  
SET OUT ON THIS TICKET

ATC

PASSENGER'S  
COUPON

ORIGIN

NEW YORK

DESTINATION

NEW YORK

ISSUED IN EXCHANGE FOR

See below for Airline  
Form. Serial Number

HISTADRUT TOURS

80

REV. 1-80

NAME OF PASSENGER

LEHMAN/ROBERT RABBI

NOT TRANSFERABLE

DATE OF ISSUE

19NOV80

TOUR CODE

DATE AND PLACE OF ORIGINAL ISSUE

NEW YORK

NY

CONJUNCTION TICKETS(S)

PK

33 62368 5 B  
DATE AND PLACE OF ISSUE

X/O	NOT GOOD FOR PASSAGE	CARRIER	FLIGHT	CLASS	DATE	TIME	STATUS	FARE BASIS/TKT DESIGNATOR	NOT VALID BEFORE	NOT VALID AFTER	ALLOW
	FROM VOID				VOID						
	TO VOID				VOID						
	TO NYC/LAGUARDIA	DL	1041Y		17DEC	555P	OKY				
	TO HOU/INTRCONTL	DL	368Y		18DEC	815A	OKY				
	TO NYC/LAGUARDIA										

FARE	TAX	TAX	TOTAL	FARE CALCULATION	FORM OF PAYMENT
460.96	23.04		484.00	17DEC LQA DL IAH 242.00Y DL LQA 242.00Y 484.00	CHECK

CPN AIRLINE CODE FORM SERIAL NUMBER CK

006 1438584963 4 □

DO NOT MARK OR WRITE IN THE WHITE AREA ABOVE

IT IS UNLAWFUL TO PURCHASE OR RESELL THIS TICKET FROM/TO ANY ENTITY OTHER THAN THE ISSUING CARRIER OR ITS AUTHORIZED AGENTS

## NOTICE

If the passenger's journey involves an ultimate destination or stop in a country other than the country of departure the Warsaw Convention may be applicable and the Convention governs and in most cases limits the liability of carriers for death or personal injury and in respect of loss of or damage to baggage. See also notice headed "Advice to International Passengers on Limitation of Liability."

## CONDITIONS OF CONTRACT

1. As used in this contract "ticket" means this passenger ticket and baggage check, of which these conditions and the notices form part, "carriage" is equivalent to "transportation", "carrier" means all air carriers that carry or undertake to carry the passenger or his baggage hereunder or perform any other service incidental to such air carriage, "WARSAW CONVENTION" means the Convention for the Unification of Certain Rules Relating to International Carriage by Air signed at Warsaw, 12th October 1929, or that Convention as amended at The Hague, 28th September 1955, whichever may be applicable.

2. Carriage hereunder is subject to the rules and limitations relating to liability established by the Warsaw Convention unless such carriage is not "international carriage" as defined by that Convention.

3. To the extent not in conflict with the foregoing carriage and other services performed by each carrier are subject to: (i) provisions contained in this ticket, (ii) applicable tariffs, (iii) carrier's conditions of carriage and related regulations which are made part hereof (and are available on application at the offices of carrier), except in transportation between a place in the United States or Canada and any place outside thereof to which tariffs in force in those countries apply.

4. Carrier's name may be abbreviated in the ticket, the full name and its abbreviation being set forth in carrier's tariffs, conditions of carriage, regulations or timetables; carrier's address shall be the airport of departure shown opposite the first abbreviation of carrier's name in the ticket; the agreed stopping places are those places set forth in this ticket or as shown in carrier's timetables as scheduled stopping places on the passenger's route; carriage to be performed hereunder by several successive carriers is regarded as a single operation.

5. An air carrier issuing a ticket for carriage over the lines of another air carrier does so only as its agent.

**CARRIER RESERVES THE RIGHT TO REFUSE CARRIAGE TO ANY PERSON WHO HAS ACQUIRED A TICKET IN VIOLATION OF APPLICABLE LAW OR CARRIER'S TARIFFS, RULES OR REGULATIONS**  
Issued by the Carrier whose name is in the "Issued By" section on the face of the Passenger Ticket and Baggage Check.

SUBJECT TO TARIFF REGULATIONS

6. Any exclusion or limitation of liability of carrier shall apply to and be for the benefit of agents, servants and representatives of carrier and any person whose aircraft is used by carrier for carriage and its agents, servants and representatives.

7. Checked baggage will be delivered to bearer of the baggage check. In case of damage to baggage moving in international transportation complaint must be made in writing to carrier forthwith after discovery of damage and, at the latest, within 7 days from receipt; in case of delay, complaint must be made within 21 days from date the baggage was delivered. See tariffs or conditions of carriage regarding non-international transportation.

8. This ticket is good for carriage for one year from date of issue, except as otherwise provided in this ticket, in carrier's tariffs, conditions of carriage, or related regulations. The fare for carriage hereunder is subject to change prior to commencement of carriage. Carrier may refuse transportation if the applicable fare has not been paid.

9. Carrier undertakes to use its best efforts to carry the passenger and baggage with reasonable dispatch. Times shown in timetable or elsewhere are not guaranteed and form no part of this contract. Carrier may without notice substitute alternate carriers or aircraft, and may alter or omit stopping places shown on the ticket in case of necessity. Schedules are subject to change without notice. Carrier assumes no responsibility for making connections.

10. Passenger shall comply with Government travel requirements, present exit, entry and other required documents and arrive at airport by time fixed by carrier or, if no time is fixed, early enough to complete departure procedures.

11. No agent, servant or representative of carrier has authority to alter, modify or waive any provision of this contract.

Rev. 4/25/69 - A





artist

Cabana

location of people?  
boat  
old towns  
weiden is in  
names

very gd response on Caus  
very well organized - Hans Mayer  
75 in attend → 100

travel part: land only, air only?  
outgrowth: own Surv. young

**HOUSTON-AIRPORT**  
3702 NORTH BELT EAST  
P.O. BOX 60474  
HOUSTON, TEXAS 77205  
Operated by Houston Airport Inn, Inc.  
Under License



"SPRING" OAK 1976-77

**Chaim Goldberg**

Painter, Sculptor  
11007 Crestmore  
Houston, Texas 77096  
713 - 723 - 9553



713-729-7000

**HANS MAYER**  
EXECUTIVE DIRECTOR

**JEWISH FEDERATION OF GREATER HOUSTON**  
5601 SOUTH BRAESWOOD      HOUSTON TEXAS 77096



JEWISH FEDERATION OF GREATER HOUSTON

5601 SOUTH BRAESWOOD  
HOUSTON, TEXAS 77096  
713/729-7000

HANS MAYER  
EXECUTIVE DIRECTOR

December 19, 1980

Rabbi Robert L. Lehman  
Hebrew Tabernacle Congregation  
551 Fort Washington Avenue  
New York, N.Y. 10033

Dear Rabbi Lehman:

It was a pleasure meeting you on your brief visit to Houston; I hope we will have an opportunity in the near future to meet again and become better acquainted.

For the moment, I want to express my sincere appreciation to you for taking the time to participate in our community meeting of Holocaust Survivors. Our leadership felt the meeting was an outstanding success and your involvement was a significant part in achieving our goal. I hope that we will be able to develop a significant delegation from Houston to participate in the World Gathering.

I want to thank you also for your booklet on the Holocaust, Reflections On The Holocaust; it will be a meaningful addition to our Federation's library.

Warm best wishes; and regards to Ernie Michel.

Sincerely,

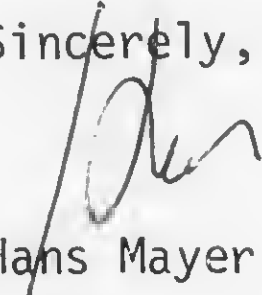

Hans Mayer

HM/1s

Bro Sheld  
Charleston  
WV



Rabbi Robert L. Lehman  
Hebrew Tabernacle Congregation  
551 Fort Washington Avenue  
New York, N.Y. 10033



JEWISH COMMUNITY COUNCIL OF METROPOLITAN HOUSTON  
5601 South Braeswood Blvd., Houston, Texas 77096

DE 22  
AM  
90

*testimony  
against*  
**TERRORISM**

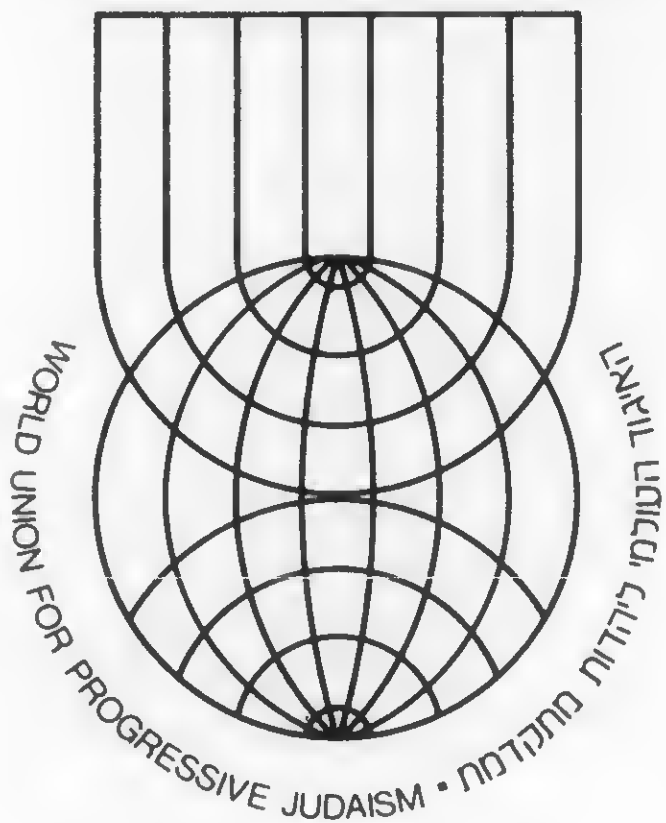

WORLD UNION FOR PROGRESSIVE JUDAISM  
OCTOBER 30, 1980

TESTIMONY AGAINST TERRORISM

OCTOBER 30, 1980

Chairman - Gerard Daniel  
President, World Union for Progressive Judaism

STAR SPANGLED BANNER

INVOCATION Rabbi Sheldon Zimmerman,  
Central Synagogue

MUSICAL SELECTION Cantor Richard Botton,  
Central Synagogue

STATEMENTS *Sanctuary* Dr. Alfred Gottschalk, President  
*we can't pld ign of the past / shall glass visible* Hebrew Union College - Jewish  
*we can't pld ign of the past / shall glass visible* Institute of Religion  
*we can't pld ign of the past / shall glass visible* Rabbi Alexander M. Schindler, President  
*we can't pld ign of the past / shall glass visible* Union of American Hebrew Congregations  
*we can't pld ign of the past / shall glass visible*

READING Rabbi Joseph B. Glaser, Exec. Vice-Pres.  
Central Conference of American Rabbis

REPORT Rabbi Michael Williams  
Union Libérale Israelite de France  
Rue Copernic, Paris

CLOSING REMARKS Rabbi Richard G. Hirsch, Exec. Director  
World Union for Progressive Judaism

Sponsored by the World Union for Progressive  
Judaism, with the Central Conference of  
American Rabbis and the Union of American  
Hebrew Congregations.

How bad is it really?  
Are we exaggerating?  
no - edge of precipice.  
Man: in S.C. - repent  
they - don't become  
like them if we, not them.  
why is soil of Fr so fertile  
That seed of war can take  
hold - more vital than the  
crops were not surprised. My  
① other - books on schools,  
etc over so much.  
② loss: a shocking neutrality - more shocked at J reaction than at itself  
③ pol pol of post 13 yrs =  
pro Arab, oil  
④ inability of Fr to understand  
that Jews are human as well.  
recid feature of sympathy  
but more particularizing.  
then others denied - all x  
all ministers came  
then J / not shipped M - no one came

encouragement - yes  
but people not with you -  
more with extreme rightists  
rather - bulk of population.  
As his friend = pessimist  
As Jews = optimist

The World Union for Progressive Judaism, founded in 1926, unites more than 1,000,000 Jews in 25 countries worldwide. Through the World Union they advance Judaism's enduring values for life in a world of convulsive change.

Reform, Progressive and Liberal Jews in the World Union initiate and expand concrete projects and programs, among them:

- In Israel, the Leo Baeck School of Haifa, a network of Reform congregations, and educational programs for youth and adults
- In England, the Leo Baeck Seminary of London
- In France, the Institut d'Etudes Hebraiques of Paris
- In Argentina, Congregation Emanuel, Buenos Aires
- In Europe, the European Development Programme

Worldwide the World Union aids in recruiting Jewish professionals and provides resource materials to foster Jewish communal and spiritual life.

-----

*Rabbi Paul Kushner, North American Director  
World Union for Progressive Judaism  
838 Fifth Avenue, New York, N.Y. 10021*

*Please send information about the World Union*

*Name (Print)* \_\_\_\_\_

*Address* \_\_\_\_\_

*City* \_\_\_\_\_ *State* \_\_\_\_\_ *Zip* \_\_\_\_\_



# The New York Times

Founded in 1851

ADOLPH S. OCHS, Publisher 1896-1935  
ARTHUR HAYS SULZBERGER, Publisher 1935-1961  
ORVILLE DRYFOOS, Publisher 1961-1967

THE NEW YORK TIMES, THURSDAY, FEBRUARY 14, 1980

## HOLOCAUST VICTIMS WILL MEET IN ISRAEL

### At 4-Day Session Next Year, Many Are to Make Tapes Describing Their Days Under Nazis

By JOSEPH B. TREASTER

An organization of survivors of Nazi concentration camps announced yesterday that it planned a four-day meeting in Jerusalem in June 1981 to focus attention on the German murder of millions of European Jews in World War II.

During the meeting, which has the endorsement of Prime Minister Menachem Begin of Israel, the leaders of the World Gathering of Jewish Holocaust Survivors plan to write a testament of their experiences in the camps.

Thousands are expected to attend, and each will be asked to contribute a tape-recorded account of his own days in Nazi confinement.

"We want to leave a testament of the survivors to the future generations, and a warning to the entire world against another Holocaust," said Samuel R. Mozes, executive director of the event.

The meeting will begin with a memorial service at Yad Vashem, the Jerusalem memorial to the victims, according to Ernest W. Michel, chairman of the gathering.

#### Accent Will Be on Positive

"It will not be a four-day memorial," Mr. Michel said. "The accent will be on the positive. It will be an affirmation of the contributions survivors have made to Israel and the other countries in which they are living."

Among the activities being planned, Mr. Michel said, will be a march through Jerusalem to the Wailing Wall, a mass rally and visits to three kibbutzim founded by survivors in Israel.

Mr. Michel said a handful of survivors, most of whom are now in their 60's and 70's, began talking informally about such a meeting more than two years ago. Last fall, he said, survivors from Israel, the United States and France met in New York to start making the meeting a reality.

Volunteer committees to support the meeting have been formed in more than a half-dozen cities in the United States as well as in Australia, South Africa, France, Belgium and Venezuela, Mr. Michel said.

#### Participants to Pay Own Way

The leaders estimate that \$300,000 to \$350,000 will be needed to finance the meeting, \$60,000 of which has been contributed by the United Jewish Appeal and the Jewish Agency, Mr. Michel said. Participants will be expected to pay their own expenses to the meeting, he said.

Mr. Michel said the organization hoped to spread word of the event through newspaper and television reports, partly because no complete list of survivors exists and they could not be reached directly.

An office has been established at 1 Park Avenue to provide assistance to survivors who want to attend the meeting, Mr. Michel said.

Mr. Michel said the leaders hope that many sons and daughters of survivors will attend because "we want to turn over the responsibility for carrying on the memory of the Holocaust."

*Handwritten notes:*  
I have put in - number of survivors  
Poland (Buchenwald camp) 1/2 of 1st  
after 36 years x 1/2, a few countries  
purpose is to see how  
to exist  
to - on stake in Israel  
- get older, meet  
- make and few  
- bring together  
- network of survivors  
- scholarship  
- help with...  
- diff. of...

# Survivors from all over the world to meet 36 years after Holocaust

By ELENORE LESTER

It started as a dream nearly four decades ago, a dream shared by hundreds of thousands in the death camps and millions more suffering, fighting in the ghettos, hiding in the forests, fleeing in the countryside, crossing mountains by foot, burrowing in mud, swimming rivers and crossing seas to escape.



Ernest W. Michel

The dream was to survive and someday gather together to make the world listen. The dream will become a reality at the World Gathering of Holocaust Survivors — Israel 1981, to be held in Israel next year from June 15 to 18.

Announcement of the event was made last week by chairman of the executive committee for the event, Ernest W. Michel, an Auschwitz survivor, now executive vice president of the United Jewish Appeal-Federation of Jewish Philanthropies.

## Gathering as one

"This is strictly a survivor's event. It isn't sponsored by any organization. It won't result in any organization. It is a once-in-an-era happening," said Michel. "We survivors will gather in one body, speak in one voice — not to mourn or cry, but to express in our survival the survival power of the Jewish people, and to leave a testament to future generations."

Michel said that although he had dreamed of such a gathering while he was a



Simone Veil

Elie Wiesel

youth in the death camp, the idea didn't begin to crystallize until three years ago in a conversation with other survivors in a kibbutz in Israel.

## May be last opportunity

"We decided it was time — June, 1981 coincides with the 36th anniversary of the liberation from the camps," said Michel. "The number 36, of course, represents double chai or life."

As chief organizer, Michel said that he was also aware that "this is almost the last opportunity for us all to meet. I am one of the younger survivors — many are in their late 60's and 70's and in a few years some won't be around and others won't be able to come."

At this point the committee has no idea of how much participation may be expected. Survivors from all over the world, some of them not connected with any Jewish organization, will be asked to join the convocation.

## Hope for many thousands

"It could be 3,000 or 25,000 or much

more," said Michel. "One thing I am sure of — people who have never come forward before, people who never wanted to talk about their experiences, may decide that for this once-in-an-era event, a historic event for the Jewish people, they will participate."

Two of the world's most famous survivors will be honorary chairmen — Simone Veil, president of the European Parliament, and Elie Wiesel. Prime Minister Begin will serve as honorary patron.

Plans for the event are still in the process of formation. However, a few firm ideas have been set forth.

First, each survivor will be asked to come with a tape on which he or she will record the basic facts of his life before the Holocaust, what happened to him during the Holocaust and what his life has been since. This will be deposited at Yad Vashem, the Holocaust memorial.

Second, each survivor will be asked to bring a stone from the place where he now resides. These will also be brought to Yad Vashem, to build a special survivors' monument.

Third, some form of testament will be presented to the son or daughter of a survivor, symbolizing the passing on the knowledge of survival to future generations.

## Simultaneous announcements

Simultaneous announcements of the event were made last week in countries throughout the world and the major cities of the United States in order to reach every possible participant. Michel said that although there were no funds to bring people to Israel, he hoped that individual communities would help those who wanted to attend, but were financially handicapped.

(Continued on page 13)

## World Holocaust survivors meet after 36 years

(Continued from page 1)

He said some Jewish organizations were supplying a small amount of seed money, but that was all.

Planning and administrative aspects are being handled by the survivors. Samuel R. Mozes has been appointed executive secretary and the office of the World Gathering is located at the World Jewish Congress, One Park Avenue, Suite 418, New York, New York 10016.

So far the program calls for an initial gathering and memorial service at Yad Vashem, then a march of survivors through the streets of Jerusalem to the Western Wall. Later there will be special events at three major kibbutzim in Israel where survivors reside and finally a concluding rally in Ramat Gan stadium. Special programs for the second and third generations will be planned and children and grandchildren encouraged to participate.

"If the crowds are such that we have to use tents, we'll do it," said Michel. "After all, we've lived in barracks and bunkers."

Norbert Wollheim, who sued I.G. Farben, the German munitions company for compensation for slave labor performed in Auschwitz and who won the case for himself and thousands of others, will serve as financial secretary of the convocation.



# Holocaust Survivors to Gather in Jerusalem

By Arnold Abrams

New York—Against a grim backdrop of relics from their past, a group of aging men gathered here yesterday to announce the fulfillment of a dream they have nursed for more than three decades.

Next year in Jerusalem, they declared, thousands of Jews who lived through the Holocaust will gather to celebrate their survival, honor the dead and convey to future generations the meaning of their experience.

The group, part of an executive committee of Jewish leaders organizing the gathering, gave a pressing reason for convening next year: The passage of time and accumulation of ailments is accomplishing what the German concentration camps could not.

"The first part of the dream was that we would survive," said Ernest W. Michel, the committee chairman. "The second part was that we would someday meet together as free men. And that must be soon, for soon the Holocaust will really become history. None of us will be alive to talk about it."

The convocation will be held June 15-18, 1981, and will be known as the World Gathering of Jewish Holocaust Survivors. Committee members explained that, besides being pressured by the survivors' growing mortality rate, they chose 1981 because it will mark the 36th anniversary of their liberation and, in Jewish tradition, multiples of 18 represent good luck.

With precise figures unavailable, committee members estimated that several hundred thousand survivors are scattered around the world. Between 5,000 and 10,000 are expected to converge on Jerusalem—at their own expense—for the gathering.

"Many won't come," said Michel, 57, "because for them this occasion will mean as much pain as pleasure. What we survivors have in common is misery, and many simply want to forget the past, not perpetuate it. This committee understands such feelings, but we disagree. We feel we owe it to the dead, to ourselves and to future generations."

Among Holocaust relics displayed by committee members at a press conference were the thin belt Michel wore as his weight dropped to 86 pounds in the course of six years' internment in as many concentration camps; an enlarged photograph of a bunk jammed with frail, frightened-looking inmates of Auschwitz, one of the most notorious camps, and committeeman Leo Weissman's camp shirt, with its distinctive stripes, crudely fashioned Jewish star and



Michel, center, describes plans for Holocaust survivors' convocation next year in Jerusalem

the same number, 70258, he still bears on a forearm.

"I often take that shirt out of the closet and stare at it," said Weissman, 58, who, fearful of harassment, declined to give his address. "For six years I wore it because I had to. Now I keep it because I want to. I consider it a mark of distinction."

Reinforcing such feelings will be symbolic and ceremonial acts at the planned gathering, which will be held under the patronage of Israeli Prime Minister Menachem Begin. Those acts will include:

- Construction of a permanent monument—described as "a monument of those who lived, dedicated to those who died"—built of rocks brought to Israel by all participating survivors.

- Creation of an archive consisting of each survivor's oral biography, recorded on a cassette.

- Meetings at three communes founded by Holocaust survivors.

- A march through Jerusalem to the Wailing Wall, the remaining wall of the temple destroyed by the Romans and one of Judaism's holiest places.

Michel acknowledged that such ceremonies and the crush of participants could strain housing and other facilities in the Israeli city.

Nevertheless, he urged those interested in attending the gathering to contact the World Gathering committee at 1 Park Avenue, Suite 418, New York, N.Y. 10016.

AP Photo

Newsday  
Founded in 1940  
By Alicia Patterson and Harry F. Guggenheim

NEWSDAY, THURSDAY, FEBRUARY 14, 1980

# World Gathering of Survivors Planned

By Ricki Goodman

"Sometimes our children wonder why we are so preoccupied with the past and they ask if we shouldn't be living in the present instead," said Ernest Michel, chairman of the newly formed Executive Committee for planning of the World Gathering of Jewish Holocaust Survivors. He described the task of the survivors as follows: "We must make sure that, whatever else is forgotten, the Holocaust is remembered...The Holocaust must not be allowed to be repeated through sheer ignorance and neglect."

On Wednesday, February 13, 1980, Jewish Holocaust survivors held press conferences in New York, Melbourne and Paris announcing a worldwide gathering which will take place in Israel. The purpose of the gathering, which is scheduled for June 15-18, 1981, is to unite the survivors to prove that the Jewish nation lives on. The press conference was chaired by Michel, Executive Vice President and Campaign Director of the United Jewish Appeal - Federation of New York. Sitting on the dais were Kalman Sultanik, Ben Meed, Sam Moses, James Rapp and Norbert Wollehim, who are all survivors and members of the Executive Committee. Michel and Sultanik addressed the representatives of the press who attended the conference. Camp survivor and author Elie Weisel, honorary co-chairman, was scheduled to speak but was unable to attend.

"This event began as a dream," Michel said. The first part of the dream, the hope of survival, was born in the camps. The second part of the inmates'

dream was to meet again one day as free men and women. Translating the second part of the dream into a reality is the goal of the World Conference organizers.

Sultanik emphasized that the dream for many survivors was the establishment of the State of Israel. "Thirty five years after the end of World War II and the Holocaust, we are witnessing the incredible phenomenon of a reemergence of the same evil forces that plunged the world into a bloodbath and carried out the extermination of six million Jews," he said. Anti-Zionism, he said, is just another form of anti-Semitism. Sultanik pointed out that after the creation of the State of Israel, survivors felt secure because of the existence of the State. He said it gave the persecuted Jews "...a sense of confidence which served to lay to rest the horrendous traumas they lived through in the concentration camps." Sultanik spoke against the U.N. resolutions in November 1975 and December 1979 which equated Zionism with racism. He called them testimony to the "...tyrannical majority of the Soviet-Arab and Third World Blocs." These resolutions are a modern manifestation of the "...ideological commitment to a final solution for an entire people," he said. He compared the U.N. resolutions to the Nuremberg laws, which he said gave people psychological grounds for anti-Semitism.

Although the idea for a holocaust survivors meeting is not new, actual planning for the World Gathering began at Kibbutz Netzer Sereni, in Israel, two and a half years ago. The date chosen

for the conference has symbolic significance since it is the 36th anniversary (twice Chai, which means life in Hebrew) of the liberation of Europe. Several activities have been tentatively scheduled for the four-day conference. At Yad Vashem, the Holocaust Martyrs and Heroes Remembrance Authority Center in Jerusalem, there will be an opening meeting and Memorial service. A monument will be built from rocks each survivor brings from his current homeland. Each survivor will contribute a taped autobiography about his life during the pre-war conflict, and postwar periods. The tapes will be put into a special archive at Yad Vashem. Personal Holocaust keepsakes will be collected for preservation in Israel. Meetings and ceremonies will take place at the three kibbutzim founded by survivors, Kibbutz Netzer Sereni, Kibbutz Lohamei Haghetaot and Kibbutz Yad Mordechai. Survivors will also stage a march through Jerusalem to the Western Wall. A closing rally will be held at the stadium in Ramat Gan, near Tel Aviv.

The Executive Committee and an honorary International Leadership Committee are now being formed to coordinate plans for the World Gathering. Serving on the Executive Committee are survivors residing in the U.S., Canada, Belgium, France, Israel, Australia and South Africa. Serving on the International Committee are world-renowned personalities including honorary Co-Chairmen Elie Weisel, and Simone Weil, Chairman of the Parliament of Europe. Rogow Ltd. and Albany Atzeret, professional conference organizers with headquarters in Israel, have been

commissioned to oversee the technical aspects of the project. Samuel R. Mozes of New York is the Executive Director of the World Gathering, and is in charge of planning and administration.

Respected leaders, like Israel's President Yitzhak Navon, have pledged support for the World Gathering. Several Jewish organizations have also expressed enthusiasm about the project. The United Jewish Appeal and the Jewish Agency have each contributed \$30,000. The American Section of the World Jewish Congress is contributing office space and services to the staff. The rest of the estimated budget for conference costs is expected to come from other Jewish organizations and the survivors themselves.

The media's vital role in the successful completion of this major undertaking was stressed by Sultanik and Michel. Since there is no organized list of the hundreds of thousands of survivors who are dispersed all over the world, they can only be reached through the media. Survivors of concentration camps and ghettos, and former partisans and resistance fighters are urged to contact:

Samuel R. Mozes, Executive Director of the World Gathering, One Park Ave., Suite 418, N.Y., 10016, or call (212) 679-0600, ext. 431.

"The convening in Israel of the World Gathering of Jewish Holocaust Survivors at a symbolic date is most timely; it will bring to the attention of the world the scope and reality of the great peril looming on the horizon which, as in the time of Hitler, threatens not only the Jewish people but all mankind," Sultanik said.



# AUFBAU

A Division of the New World Club, Inc.  
2121 Broadway, New York, N.Y. 10023  
Phone: (873-7400)  
Cable Address: Aufbau New York

## Weltkonferenz von Überlebenden des Holocaust

Herr Ernest Michel, Vizepräsident des United Jewish Appeal in New York, ein guter Freund des "Aufbau", sieht einen alten Traum in Erfüllung gehen: eine weltweite Konferenz der Überlebenden des Holocaust (zu denen er selber gehört) wird im nächsten Sommer in Israel stattfinden, einberufen von dem von ihm gegründeten und präsidierten "World Gathering of Holocaust Survivors". Die Teilnehmer sollen persönliche Erinnerungen an den Holocaust, möglichst als Tonbandaufnahmen, im Yad Vashem in Jerusalem deponieren; dann soll sich eine Parade der Überlebenden durch Jerusalem anschliessen, ein Besuch von drei Kibbuzim, die von den Überlebenden gegründet worden sind, und eine grosse Massenversammlung im Ramat-Gan-Stadion. Es soll eine einmalige Aktion sein, denn die Überlebenden sind ja durchweg ältere Leute, für die das vermutlich die einzige Veranstaltung dieser Art bleiben kann; allerdings ist vorgesehen, für die Kinder und Enkel der Teilnehmer würdige Veranstaltungen einzuplanen. Nähere Auskünfte können durch jede Zweigstelle des Jüdischen Weltkongresses eingeholt werden, oder durch: "World Gathering of Holocaust Survivors", 1 Park Avenue, Suite 418, New York, N.Y. 10016.

THE FORWARD ASSOCIATION INC., Publisher  
45 East 33rd Street, New York, N. Y. 10016

Israel Breslow Pres.  
Joseph Mlotek, Treas.  
Harold Ostroff, Gen. Mgr.

מ.כ. סטאהאן

שמעון וועבער-רעדאקטאר

פאָרווערטס - 6 - FORWARD

# ביי דער שארית הפליטה

הערט נעשטיגש פון ישראל'ס  
פראמיער-מיניסטער, מנחם בעגין;  
אויך פון די סאנרעדע פירער פון דער  
אידישער מדינה, ווי אביד פון פראג-  
מינענטע אידישע פירער אומעטום.

\* \* \*

אין ארגאניזירן און דורכפירן דעם  
דאזיקן זעלטענעם וועלט-צוזאמענ-  
פאר, אין דער אידישער מדינה,  
וועלן געוויס זיך באטייליקן אלע  
ארגאניזאציעס פון דער שארית  
הפליטה, ווי אויך יחידים. אין אל-  
געמיין אבער אין פאר דעם צוועק  
דאס א וועלכסטשטענדיקע ארגאני-  
זיר-גרופע. פארזיער פון דעם דא-  
זיקן קאמיטעט אין דער זייער ענד-  
גישער ערנסט מישעל, אליין א  
געליטענער און עטראסעוועטער פון  
אוישוויץ. מר. מישעל איז גוט בא-  
קאנט אין דעם היינטיגן אידישן לעבן,  
ער פארנעמט דעם וויכטיקן אמת  
אלס עקזעקוטיוו וויצע-פראזידענט  
פון פאראייניקטן אידישן אפייל.  
נאציאנאלער וויצע-פארזיער פון  
דעם ארגאניזירן קאמיטעט אין  
בנימין מיד, פראזידענט פון  
"וואגרא", וועלכער איז אויך א  
מיטגליד פון דעם "פארווערטס-"  
פארוואלטונגס-דאט. דער עקזעק-  
טיוו-פירער פון דעם עקזעק-  
טיוו-קאמיטעט אין סעמיועל מא-  
זעס, א פראמיענטער סטער ביי  
דער שארית הפליטה, ויין פאסטער,

אונג פון היסטארישען טישמאר,  
וואס וויל טווען אין פריילינג  
1945. דערפאר טאקע, וועט דער  
דאזיקער צוזאמענפאר זיין אונ-  
טערן לאזונג "פון חורבן צו אויס-  
לייזונג". מען דערוארט, אז צו  
דעם אימפאזאנטן אלגעלטלעכן  
צוזאמענפונסט וועלן אויך קומען  
פיל קינדער - וועלכע זיינען שוין  
איצט טאטע-מאמע פון אייגענע  
קינדער - פון אידישע טאציר-  
קרבנות.

אין דעם פאלעם וועלן זיך אויך  
באטייליקן, פארשטייט זיך, אידישע  
נאציר-קרבנות וועלכע האבן אויס-  
געבויט זייערע נייע היימען און זיי  
לעבן אין מדינת ישראל. ווי מיר  
ווייסן, זיינען אין ישראל דא פיל  
אזעלכע שווער-געליטענע אידן.  
אויך קינדער פון אזעלכע אידישע  
מענער און פרויען אין ישראל,  
וועלן זיך אין דעם באטייליקן אויף  
אז אקטיוו אופן. דאס וועט אויך  
זיין א באגעגעניש, וואס וועט  
פארוואנדלן ווערן אין א וועלט-  
בער היסטארישער פארבינדונג,  
צווישן דערוואקסענע קינדער פון  
דער שארית הפליטה.

וויסן דאך מען, אז דאס אלץ  
וועט זיין ניט סתם א וועלט-צוזא-  
מענפאר אין מדינת ישראל. דאס  
טראגט א פיל גרעסערן כאראקטער,  
וואס איז פון וויכטיקער באדיי-  
טונג פאר אידן אומעטום. אלס  
אזעלכעס ווערט דאס באטראכט ניט  
בלויז אין די רייען פון דער שארית  
הפליטה, נאר אויך אין מדינת יש-  
ראל און ביי די וויכטיקסטע פירער  
פון וועלט-אידינטום. דערפאר טאקע  
איז דער דאזיקער וועלט-צוזאמענ-  
פאר אויך אינטערסירט געווארן און

מען וועט פארטויסן, אז און דא-  
זיקן זעלטענעם עולה-דגל קיין  
מדינת ישראל וועלן זיך באטייל-  
ליקן פיל טויזנטער, אפשר נאר  
צענדליקער טויזנטער, פון דער  
שארית הפליטה. דאס וועלן זיין  
אידישע מענער און פרויען, וועלכע  
זיינען אין דער היטלעך-צייט געווען  
אין געטאס, אין קאנצענטראציע-  
און טויט-לאגערן, אין בונקערס  
און אין אנדערע באהעלטענישן.  
אין דעם וועלן אויך זיין, פאר-  
שטייט זיך, אידישע ווידערשטענד-  
לער פון פארשיידענע געטאס, גער-  
וועזענע פארטיזאנער, אויפשטענד-  
לער פון פארשיידענע ערטער און  
ענלעכע. אלע, אלע אז אויסנאם,  
וועלכע זיינען געפייניקט געווארן  
און געליטן ביי די נאציס, אלע  
וועלכע האבן ארויסגעוויזן פאר-  
שיידענעם מין ווידערשטאנד, אלע  
וואס זיינען געווען אויף דער שוועל-  
פון טויט אין דער גרויזאמער היט-  
לער-צייט, אלע וועלן קומען צו דעם  
וועלטענעם וועלט-צוזאמענפאר אין  
דער אידישער מדינה.

\* \* \*

דער דאזיקער וועלט-צוזאמענ-  
פאר, וואס וועט פארקומען אין  
מיטן חודש יוני 1981, ווערט  
ארגאניזירט אין פארבינדונג מיט  
36 יאר (ח"י) זינט דער באפריי-

פון דער גאנצער וועלט קיין  
ירושלים. - צוויי טאגל ח"י.  
- בלויז איינמאל אין דער  
געשיכטע. - די צוואה פאר  
קומענדיגע אידישע דורות. -  
א זעלטענער צוזאמענפאר.  
- ווי אזוי דאס ווערט  
ארגאניזירט.

פון י. שמואלעוויטש

אין מדינת ישראל אין מען צוגע-  
וואוינט צו פארשיידענע צוזאמענ-  
פארן, קאנצעסן, צוזאמענפונסטן  
און ענלעכעס, מיט'ן אנטויל פון  
מענטשן פון פיל לענדער. אזעלכעס,  
אין און דער אידישער מדינה ניט  
קיין נייטעס. איצט אבער, ווערט גע-  
גרייט א צוזאמענפאר אין ישראל  
וואס וועט יא זיין א נייטעס, ווייל  
אזעלכעס איז נאך ניט געווען און  
דאס וועט שוין מסתמא אויך קיינ-  
מאל ניט זיין. עס ווערט נעמלעך  
געגרייט א צוזאמענפאר פון דער  
שארית הפליטה, וואס וועט ארומ-  
נעמען געראטעוועטע אידן פון די  
נאציס, פון אלע טיילן וועלט.  
כאטש דער דאזיקער אומגעוויינ-  
לעכער וועלט-צוזאמענפאר וועט  
פארקומען ערשט אין כמעט א יאר  
ארום, אין יוני 1981, ווערן שוין  
איצט פאר דעם געמאכט געדעריקע  
באמייאונגען. דאס איז דערפאר,  
ווייל מען וויל אז וואס מען מעג  
טוען פון דער שארית הפליטה  
זאלן זיך אין דעם באטייליקן, און  
אז די גאנצע אונטערנעמונג זאל  
דורכגעפירט ווערן אויף א גוט-  
ארגאניזירטן ווירדיקן אופן.

\* \* \*

INTRODUCTION

The World Gathering of Jewish Holocaust Survivors will be held in Israel from June 15 to 18, 1981. It is envisioned as an event of major historical consequence in contemporary Jewish life -- the first of its kind ever to take place and possibly also the only one.

The idea of this international convocation was first conceived while Jews were still in concentration camps, in the ghettos, and in the forests of Eastern Europe during World War II. But it wasn't until recently that some of the survivors living in the United States and in Israel got together in extended discussions and decided to proceed with definitive planning to make the gathering a reality. It is expected that thousands of survivors and their families from around the world will make the pilgrimage to Israel next year: perhaps 20,000 or more.

In addition, many of the tens of thousands of survivors living in Israel are likely to participate.

The World Gathering will be held under the patronage of Prime Minister Menachem Begin of Israel. Honorary Chairmanship has been assumed by the distinguished survivors, the author Elie Wiesel, Chairman of the United States Holocaust Memorial Council, and Simone Veil, president of the European Parliament.

Several internationally known Jewish personalities have been consulted at various stages of the preparatory work and discussions, including:

ISRAEL

Yitzhak Navon, President of Israel;  
Leon Dulzin, Chairman of The Jewish Agency;  
Akiva Lewinsky, Treasurer of The Jewish Agency;  
Yehuda Avner, Advisor to the Prime Minister of Israel;  
Gideon Hausner, Chairman of the Council of Yad Vashem  
Heroes and Martyrs Remembrance Authority;  
Yitzhak Arad, Chairman of the Directorate of Yad Vashem  
Heroes and Martyrs Remembrance Authority;  
Stefan Grayek, Chairman of the World Federation of  
Jewish Fighters, Partisans and Camp Inmates;

UNITED STATES

Philip M. Klutznick, Secretary of Commerce and  
President (on leave) of the World Jewish Congress;  
Rabbi Arthur Hertzberg, Vice President of the World  
Jewish Congress;  
Kalman Sultanik, Vice President of the World Jewish Congress  
and member of the Executive of the Jewish Agency;  
Irwin S. Field, National Chairman of the United Jewish Appeal;  
Samuel Rothberg, Chairman of the Israel Bonds Organization;  
Benjamin Meed, President of the Warsaw Ghetto Resistance  
Organization;

FRANCE

Simone Veil, President of the European Parliament;  
Samuel Pisar, International Attorney.

OTHER COUNTRIES

Contacts are being established.

While all of the above persons, as well as others active in public endeavors, have expressed their enthusiastic support for this undertaking, intensive additional efforts are under way to expand the leadership and structure of the World Gathering. It is expected that many other individuals prominent in political, social, religious, cultural, and community life will respond affirmatively.



PURPOSE

The World Gathering of Jewish Holocaust Survivors will:

*denied by some  
become trivial  
as to all others  
identify H. v. J. only*

- (1) Emphasize the significance of the Holocaust and commemorate the 36th anniversary of liberation from the Nazi concentration camps;
- (2) Serve notice to the entire world that the Holocaust must never be forgotten, never be repeated;
- (3) Affirm the continuity and survival of the Jewish people as a whole and the State of Israel as their focal point;
- (4) On a worldwide scale, bear personal witness to the Holocaust experience;
- (5) Transmit testaments from all the survivors to the next generation and future generations.
- (6) Above all, this gathering will be an opportunity for the survivors from all over the world - once in their lifetime - to be with each other, see each other touch each other - and in doing so rejoice in their survival and that of the Jewish people.

*2nd 3rd gen  
testimonials  
recording  
Dora*

*maybe have  
media - just  
use the effort*

While it is noted that of paramount importance is the advancing age of many of the survivors and the awareness that this may be the only opportunity for such an international convocation, at the same time participants will be invited to bring their sons and daughters -- their spouses, children, even grandchildren. Thus the continuity of our heritage and history would be reinforced.

TECHNICAL OBJECTIVES

The immediate technical objectives are:

- (1) To create a world communications network; to inform all survivors of the World Gathering and to elicit their input;
- (2) To explain and publicize the program of the World Gathering in the United States and throughout the world;
- (3) To set up the World Gathering management headquarters in New York and branches in other countries where survivors reside;
- (4) To organize an effective panel of World Gathering scholars and international experts.

PROPOSED PROGRAM

The program will be developed gradually, in consultation with the survivors themselves, historians, scholars, and experts in various fields. It will attempt to formulate certain basic and, hopefully, generally acceptable principles concerning:

- (a) The historical impact and uniqueness of the Holocaust:
- (b) The role of the Jewish Holocaust survivors vis-a-vis the present and the future:
- (c) The role of the succeeding generations in perpetuating the significance and the memory of the Holocaust;
- (d) The role of Israel and Jewish communities around the world in relation to the Holocaust.

(Additional areas may be submitted for consideration.)

Tentatively, some of the proposed major events are: (a) an inaugural mass meeting and memorial service on the grounds of Yad Vashem in Jerusalem; (b) a march of survivors through the streets of Jerusalem to the Western Wall; (c) special events at the three major kibbutzim in Israel established by Holocaust survivors; and (d) a concluding rally and cultural event in the stadium of Ramat Gan, a suburb of Tel Aviv. Special programs for the second and third generations are also planned, and the children and grandchildren of survivors will be encouraged to participate.

INITIAL FUNDING

Some seed money has been made available to the World Gathering. Additionally, the World Jewish Congress, American Section, is contributing supplementary office services. Other organizations and foundations will be asked to help finance planning and administration. The total budget is expected to be approximately \$350,000 not counting expenses in Israel.

The program will be primarily financed by the individual survivors.

ORGANIZATIONAL STRUCTURE

Two governing bodies of the World Gathering are in the process of formation: an Executive Committee, with representation from several countries, consisting only of Holocaust Survivors; and an International Leadership Committee. A smaller steering group of the Executive Committee deals with day-by-day management and details.

The following persons have been elected to the Executive Committee and have also assumed special responsibilities within the steering group in the United States:

Chairman: Ernest W. Michel, Executive Vice President and Campaign Director the United Jewish Appeal-Federation of Jewish Philanthropies Joint Campaign, Inc.;

Vice Chairman: Benjamin Meed, President of the Warsaw Ghetto Resistance Organization;

Secretary: James H. Rapp, Vice President, Gruntal & Co.;

Treasurer: Norbert Wollheim, Vice President, World Federation of Bergen-Belsen Association;

Members: Kalman Sultanik, Vice President, World Jewish Congress and member of the Jewish Agency; Sam E. Bloch, Secretary General of the World Federation of Bergen-Belsen Associations.

The full list of members of the Executive Committee (as of the present date) in the United States, Israel, and other countries is provided separately.

The International Leadership Committee will be comprised of some of the most prominent persons active in Jewish communal, political, social, and cultural life in different countries on all continents.

The date of the World Gathering, June 15-18, 1981, has been registered with the Israel Ministry of Commerce and Tourism, and the necessary hotel accommodations have been secured.

Since there is no survivor organization anywhere in the world equipped to handle the technical side of a program of this scope, the responsibility for arrangements and logistics of the World Gathering has been entrusted to Rogow Ltd. and Albany Atzeret, major communications and conference organizers with headquarters in Israel. However, the planning and management aspects are being handled by the survivors themselves. To take charge of planning and administration, Samuel R. Mozes, of New York, has been appointed Executive Director of the World Gathering. The office is located at the headquarters of the World Jewish Congress, One Park Avenue, Suite 418, New York, New York 10016; telephone (212) 679-0600, extension 431.

February 26, 1980

# World Gathering of Jewish Holocaust Survivors

Israel 1981  
June 15-18

One Park Avenue, Suite 418, New York, N.Y. 10016 • (212) 679-0600

## PRELIMINARY OUTLINE OF PROGRAM

### FIRST DAY: JUNE 15, 1981

Registration of participants will be conducted in the several hotels in Jerusalem, Tel Aviv and other locations. In the afternoon all participants will assemble at Yad Vashem in Jerusalem. There may be a religious ceremony to honor those who perished in the Holocaust. Each participant will deposit a rock brought from his/her place of permanent residence. The names of relatives lost in the Holocaust may be inscribed on the rock. All collected rocks will be used to build a Memorial Survivors Wall within the compound of Yad Vashem. There may be one address by a prominent participant.

The Survivor Village in Jerusalem will be opened and maintained for the entire duration of the World Gathering.

### SECOND DAY: JUNE 16, 1981

In the morning participants will travel to the several Kibbutzim established by Holocaust survivors: NEZER SERENI, LOHAMEI HAGHETTAOT, YAD MORDECHAI. The program in each kibbutz will be prepared in consultation with the kibbutz management.

In the afternoon there will be a pilgrimage to LATRUN, where over 700 survivors of the Holocaust fell in battle for Israel's independence almost immediately after they arrived in the country. There will be a ceremony in their memory.

Program for the evening is still open.

### THIRD DAY: JUNE 17, 1981

This day will be devoted primarily to the Second Generation of sons and daughters of survivors of the Holocaust.

The Second Generation group will begin its day with a large-scale assembly at the Hebrew University in Jerusalem. After registration of delegates, there will be a panel discussion conducted before the general assembly. At noontime, the assembly will break up into smaller groups that may be seated at round tables. An effort will be made to seat a mixed group of persons from different countries at each table. Topics of discussion are to be prepared.



During this period members of the Second Generation will sign "Manifesto" which will be presented to the "parent" representatives during the following day.

In the afternoon there may be an art exhibition and a program showing the creativity of the Second Generation (possibly in the ORT Auditorium). The "parent" delegates will participate.

In the evening there will be dinner with the parents. During the dinner there will be a concert given by the singer Chava ALBERTSTEIN.

Representatives of the Second Generation have also suggested that a special program be prepared for teen-agers, members of the Third Generation.

FOURTH DAY: JUNE 18, 1981

This will be the last formal day of the World Gathering. All delegates to the World Gathering will assemble in Jerusalem and proceed to the area of the Knesset. The Gathering will hear a major address either by the President or by the Prime Minister. Afterwards there will be a communal meal for all participants, consisting of very simple food to remind the people of the meals served in concentration camps.

In the late afternoon or evening, all delegates will march in a candlelight procession through the streets of Jerusalem from the area of the Knesset to the Western Wall. At the Western Wall, there will be a solemn ceremony of transmitting the Survivors' Testament to the Second Generation. All delegates to the World Gathering will sign this testament. A distinguished survivor of world fame will make the presentation. Afterwards a representative of the Second Generation will respond and present the survivors with a signed pledge in the form of a "manifesto."

The above ceremony will conclude the formal proceedings. It is expected that many participants will remain in Israel several days longer.

SPECIAL ANNOUNCEMENT: PLEASE RESPOND IMMEDIATELY!

World  
Gathering  
of Jewish  
Holocaust  
Survivors

One Park Avenue, Suite 418, New York, N.Y. 10016 • (212) 679-0600

Israel 1981  
June 15-18

VISIT TO JEWISH ROOTS AND HOLOCAUST SITES IN POLAND

In response to numerous inquiries and requests, the Executive Committee of the World Gathering has looked into the possibility of a visit by a group of our participants to Warsaw and other selected locations in Poland just prior to the opening of the 1981 World Gathering program in Israel. Technical consultations were held with representatives of the Polish Government and spokesmen for the existing Jewish institutions in Poland. We met with a cooperative attitude and an offer of assistance. On this basis, a tentative program of a group visit to Poland has been drafted, including the following highlights:

- (a) Appropriate ceremonies at the Warsaw Ghetto Monument and visits to other Holocaust memorials in the Polish capital (the Anielewicz bunker and stone, the Umschlagplatz site, the former ghetto area, the historic cemetery, etc.)
- (b) Visit to Oswiecim (Auschwitz), where recently a Jewish "Pavilion" has been installed under the guidance of experts from Israel. This to be combined with an overnight stay in Krakow, where a tiny Jewish congregation has survived, and where historic synagogues and cemeteries have been preserved and restored.
- (c) Visit to the site of the death camp in Treblinka, where a large-scale commemorative field of stones has been installed. A memorial light-and-sound presentation will be shown there under the guidance of the Jewish State Theater in Warsaw. The Polish Government will underwrite the cost of presentation.
- (d) Visit to the site of the concentration camp in Majdanek, combined with a visit to the nearby city of Lublin, one of the major former centers of Jewish cultural and religious life in Poland.
- (e) Opening of a large-scale exhibition of the Jewish cultural heritage in Poland, in one of Warsaw's principal museums of art (Zacheta Sztuk Pieknych). An exhibition of this kind was never held before and is to contain items never shown before to the general public. Other visitors from abroad are also to be invited, and the Polish Government will underwrite the cost.

- (f) A reception at the Jewish Historical Institute in Warsaw, located in the renovated building of the pre-war Institute of Judaic Studies which, during the war, served as the Warsaw headquarters of the Gestapo and thus escaped destruction. The staff will present their research program, and a discussion with the visitors will be possible.
- (g) Participation in holiday services, for those who desire it, during the two days of Shavuoth (June 8 and 9, 1981) at the Nozyk Synagogue, the only remaining synagogue in Warsaw, now maintained by the Union of Jewish Religious Congregation in Poland. This synagogue, long neglected and in a state of disrepair, at last is being thoroughly renovated. If sufficient interest is shown, a Polish-born rabbi may be invited from New York to conduct the services and address those present.
- (h) There may be visits to other restored Jewish sites in the provinces, if time will permit. There will also be opportunities for informal meetings with Jews living in Poland. A performance is to be arranged in the Jewish theater.

We conceive of this proposed pre-World Gathering visit to Poland not only as a special memorial tribute to the victims of the Holocaust (which goes without saying) but also as a close-range contact with the roots of Polish Jews, one of the most creative and distinguished Jewish communities in the history of the Diaspora. We would like this visit also to serve as another reassertion of the rights of the Jewish people to the safeguarding of the monuments and the documents of the one-thousand-year-old history of the Jews in Poland. By our presence we wish to reaffirm that these rights must be maintained and protected.

At our request, the Polish Travel Bureau ORBIS and our travel representatives ISRAM TRAVEL have jointly prepared alternative 5-day and 7-day programs and itineraries for the above visit. It is proposed that participants in the World Gathering of Jewish Holocaust Survivors--those who wish to add the Polish visit--proceed from New York (and other locations) directly to Warsaw, and, at the conclusion of the program in Poland, continue from Warsaw directly to Israel, in time for the opening of the World Gathering. (As noted earlier, since the Shavuoth holidays in 1981 fall only a few days before the beginning of the World Gathering, the program in Poland has been drafted to make it possible to observe the holidays while in Warsaw. Persons who are not observant will have other alternatives.)



The cost of the 5-day program in Poland is estimated at \$333.00 including all hotel expenses, all meals, all travel inside Poland, and all special events. (Or \$389.00 at de luxe hotel.)

The cost of the 7-day program in Poland is estimated at \$442.00 including all hotel expenses, all meals, all travel inside Poland, and all special events. (Or \$509 at de luxe hotel.)

(There is a supplement for those desiring a room for one person.) To either of these programs should be added approximately \$75.00 charged by our travel representatives ISRAM Travel for the additional cost of air passage from New York to Israel via Warsaw. (The entire cost of the Polish program is, of course, in addition to the cost of the basic World Gathering program.)

We have not as yet concluded any agreement with the Polish authorities on the above program. In order to do so in a responsible manner, we must receive a certain minimum of paid deposits specifically for the visit to Poland, in addition to registrations for the World Gathering itself. We also wish to coordinate our planning with that of other Jewish agencies concerned with the Jewish heritage and interests in Poland.

If you are interested in participating in the Visit to "Roots" and Holocaust Sites in Poland, please act immediately. First, indicate your preference for the 5-day or the 7-day program. If a large number of participants will register, both programs may be run. Otherwise, all interested persons will have to accept the program for which the majority voted. (Please note that the 5-day program naturally will be both more intensive and more limited in scope than the 7-day program.)

Second, please fill out the attached form and enclose your check for \$50 as a deposit. This is apart from your registration for the World Gathering itself. As the capacity of facilities for the Polish program is limited, it will have to be on the first-come first-served basis, and we could not guarantee space for those who will express their interest but omit including their deposit. (Checks should be made out to "World Jewish Congress, American Section", same as for the registration for the World Gathering itself.)

The deposited amount of \$50 will represent the following:

\$10 as registration fee for Poland  
\$40 as payment on account of the program in Poland

The entire amount of \$50 will be refundable in case of cancellation of the program or in case of individual cancellation at least 3 months before the scheduled departure from New York.

A detailed itinerary in Poland will be available at a later date.

Thank you for your cooperation.



PLEASE DO NOT DELAY! WE MUST HAVE YOUR ANSWER NOW!

VISIT TO "ROOTS" AND HOLOCAUST SITES IN POLAND  
A PRE-WORLD GATHERING PROGRAM

REGISTRATION FORM

I wish to register for the pre-World Gathering Visit to "Roots" and Holocaust Sites in Poland. I understand that a detailed itinerary will be available at a later date.

For this purpose I enclose my deposit of \$50 per person, of which amount \$10 per person is to cover my (our) registration fee for Poland and \$40 per person is on account of the cost of the program in Poland. I understand that I will be billed later for the balance of the cost of the program and for the additional air fare.

TOTAL ENCLOSED: \$ \_\_\_\_\_ NUMBER OF PERSONS: \_\_\_\_\_

MY NAME IN FULL: \_\_\_\_\_

NAMES OF ACCOMPANYING PERSONS: \_\_\_\_\_

\_\_\_\_\_  
\_\_\_\_\_  
\_\_\_\_\_

If not United States citizens, please note citizenship:  
\_\_\_\_\_

I prefer the 5-day program: \_\_\_\_\_

I prefer the 7-day program: \_\_\_\_\_

If necessary, I will accept the program voted by the majority of the participants.

My (our) professional or occupational background (This question is optional, to help us plan the program according to your personal interests):

\_\_\_\_\_

DATE: \_\_\_\_\_ SIGNATURE: \_\_\_\_\_

Telephone number during office hours ( ) \_\_\_\_\_

Telephone number at home ( ) \_\_\_\_\_

PLEASE DO NOT DELAY: YOUR RESPONSE AND COMMITMENT ARE NEEDED NOW.  
Check off appropriate boxes, complete this form, and mail back to us!

To the Executive Committee, WORLD GATHERING OF JEWISH HOLOCAUST SURVIVORS  
One Park Avenue, New York, N.Y. 10016, Suite 418

Yes, I want to join with other survivors at the World Gathering in Israel --  
NAME IN FULL: [PLEASE USE BLOCK LETTERS]

1. \_\_\_\_\_  
NAMES IN FULL OF ACCOMPANYING PERSONS: Relationship \_\_\_\_\_ Age \_\_\_\_\_  
2. \_\_\_\_\_ Relationship \_\_\_\_\_ Age \_\_\_\_\_  
3. \_\_\_\_\_ Relationship \_\_\_\_\_ Age \_\_\_\_\_  
4. \_\_\_\_\_ Relationship \_\_\_\_\_ Age \_\_\_\_\_  
5. \_\_\_\_\_ Relationship \_\_\_\_\_ Age \_\_\_\_\_  
ADDRESS: \_\_\_\_\_

TELEPHONE: Business ( ) Home ( )  
Please list the camp(s), ghetto, other location, or forest area(s) where you  
spent most of the time during the war: \_\_\_\_\_  
Number if in camp \_\_\_\_\_

- I WOULD LIKE TO CONSIDER THE FOLLOWING PLAN:
- Complete program arrangements, including round trip air fare, hotels in Israel, two meals per day, and admission to all World Gathering events.  
Probable number of desired hotel nights: \_\_\_\_\_
- Limited program arrangements, including round trip air fare, hotels in Israel, and admission to all World Gathering events, but no meals.  
Probable number of hotel nights: \_\_\_\_\_
- Travel program arrangements only, including round trip air fare and admission to all World Gathering events, but no hotel reservations and no meals.
- I may be interested, additionally, in visiting a Holocaust memorial site in Poland.

PRELIMINARY REGISTRATION

- Please enter my (our) name(s) for participation in the World Gathering. Towards this purpose I enclose the fee of \$100 per person. Total enclosed: \$ \_\_\_\_\_
- I do not expect to be able to participate but would like to make my contribution to help defray the cost of organizing the World Gathering. Enclosed: \$ \_\_\_\_\_

Please make checks payable to:  
World Jewish Congress, American Section (World Gathering)

I am also willing to assist in my community with publicizing and promoting the World Gathering. Please contact me at the above telephone number(s).

SIGNATURE: \_\_\_\_\_ DATE: \_\_\_\_\_

NOTE ON THE PROGRAM:

Our preliminary plans call for a 10-day visit in Israel, of which four days would be devoted to the World Gathering. The remaining time would be open at the disposal of the participants. Of course, longer visits in Israel may be arranged, extending either before or after the World Gathering. Professional tour and sightseeing programs will also be available and can be chosen in advance. All details and prices are now being prepared and will be announced as soon as possible. You will receive this information by mail.



## מכגש עולמי: משואה לתקומה

La Réunion mondiale des survivants juifs de l'Holocauste  
*La Reunión Mundial de Sobrevivientes Judíos del Holocausto*  
וועלט צוזאמענפאר: פון חורבן צו אויפקום

Under The Patronage of the Prime Minister of Israel

Stefan Grayek  
Simone Veil  
Elie Wiesel

*Honorary Chairmen*

Ernest Michel

*Chairman, Executive Committee*

WORLD BULLETIN #1

NOVEMBER 1980

---

In order to inform the thousands of individuals who have expressed their interest in participating in the World Gathering of Jewish Holocaust Survivors in Israel from June 15-18, 1981, the Executive Committee has decided to issue a monthly world bulletin. It will give you the latest news about activities in connection with the worldwide plans for what promises to be a historic event in the Jewish world.

---

### IMPORTANT ANNOUNCEMENTS

The officers of the World Gathering have concluded an agreement to appoint ISRAM Travel as the official carrier of the June 1981 event. It is imperative, therefore, that all reservations be made directly through ISRAM Travel or their local representatives. This information can be obtained by calling the World Gathering Travel Desk at the following telephone number: (212) 697-8553.

For reasons of security and in order to assure the logistics of thousands of survivors participating in the four day event, it is important that registration be made immediately through the World Gathering office in New York for all United States participants. It should be clearly understood that no one will be admitted to World Gathering functions unless they have registered and will receive upon arrival in Israel a badge and identifying documents indicating their official status as World Gathering participants. With the worldwide attention on this event, it is hoped that all those interested in participation will recognize this fact and register as quickly as possible. The registration fee is \$100 for each person attending the Gathering. Second Generation participants are charged \$50 per person. Checks should be made out to World Jewish Congress, American Section, Inc. and should be sent to our office. In case of cancellation, the registration fee will be refunded.

---

(IMPORTANT ANNOUNCEMENTS, CONT'D.)

All those properly registered will be contacted by ISRAM Travel or their local agency for their choice of plane and hotel reservations in Israel. ISRAM will handle all arrangements for the trip.

---

NEWS FROM AROUND THE WORLD

SOUTH AMERICA

Herman Taube, of Washington, D.C., a member of our Steering Group, attended the meeting in Sao Paulo of the World Jewish Congress on November 8 to 12. He was accompanied by Steering Group member Kalman Sultanik. They discussed the participation of survivors from South America. Ron Finkel, president of Albany Travel, the Israel Agency associated with ISRAM, recently visited some of the South American countries on behalf of the World Gathering.

JOHANNESBURG, SOUTH AFRICA

Miriam Lazarus, chairperson of the South African World Gathering Committee has been addressing meetings in several South African cities to inform survivors of World Gathering plans. Mrs. Lazarus will come to Israel next June with close to 50 survivors as well as members of the Second Generation from South Africa.

LONDON, ENGLAND

Frank Green, chairman of the Yad Vashem Committee of the British Board of Deputies, who is in charge of World Gathering participation in the United Kingdom, recently visited New York with his wife Gloria and met with members of the World Gathering Executive Committee. The British Committee has issued its own informational brochure and is hard at work promoting attendance. According to Mr. Green, they expect to come to Israel with between 300 and 400 survivors. A meeting of the Executive Committee is scheduled to take place in London on December 2, 1980.

LOS ANGELES, CALIFORNIA

One of the strongest World Gathering Committees is active in California under the sponsorship of the Council of Post-War Jewish Organizations, Survivors of the Nazi Holocaust. Irving Peters is chairman and Anita Scheff is executive secretary. A promotional mass meeting was held in Los Angeles on July 21, and another at the end of October. Our Southern California Committee also includes representatives from San Diego, Palm Springs, Santa Barbara, and San Bernadino.



---

(NEWS FROM AROUND THE WORLD, CONT'D.)

NEW ORLEANS, LOUISIANA

Shep Zeitler, a member of our Executive Committee, to date has registered 20 participants from New Orleans. Travel arrangements for that group are being made through ISRAM.

CHICAGO, ILLINOIS

Through the cooperation of Executive Committee member Sol Goldstein, of Skokie, Illinois, a Committee in the Chicago area has been organized. Two additional meetings have been scheduled for early November. The chairperson of the Chicago Committee is Erna Gans. Other committee members are Adam Starkopt, Isaac Glickstein, and Second Generation leader Peggy Shapiro.

CONNECTICUT

A mass meeting comprising all Holocaust survivors in Connecticut was held November 23rd. This meeting under the sponsorship of the New Haven Community Relations Committee, took place in New Haven. It was preceded by an Executive Committee consultation on that date. The Connecticut effort is under the leadership of Arthur Spiegel, of New Haven.

BOSTON, MASSACHUSETTS

Sam E. Bloch, secretary general of the World Federation of Bergen-Belsen Associations, and member of our Steering Group, has visited the Boston area twice. An active local committee has been organized under the leadership of Herman Kirsh, president of New Americans Association of Greater Boston, and Rabbi Meyer Strassfeld. The organization has enjoyed the support of the Combined Jewish Philanthropies of Greater Boston, Inc.

FRANCE

An organizational committee meeting was held in Paris in June. At that time Professor Georges Wellers was elected Chairman. Among the members is Samuel Pizar, who recently published a book entitled, "Of Blood and Hope" which received international acclaim. A second meeting of a larger group of survivors was held in Paris on November 2nd. Simone Veil, president of the European Parliament, is one of the Honorary Chairmen of the World Gathering and participated. We are also receiving organizational assistance from Serge Klarsfeld and Beate Klarsfeld.

AUSTRALIA

An Australian committee for the World Gathering is active under the leadership of Isi Leibler, and Abraham Zeleznikow, of Melbourne.

---

(NEWS FROM AROUND THE WORLD, CONT'D.)

CLEVELAND, OHIO

Under the sponsorship of the Jewish Community Federation of Cleveland, a dinner meeting was held on October 5th attended by some 250 survivors. The meeting, under the chairmanship of Jack Beigelman, president of the Kol Israel Foundation, Survivors of the Holocaust, was addressed by World Gathering Chairman Ernest W. Michel. It is expected that a large number of Clevelanders will attend the World Gathering. To date, 75 have indicated their desire to participate.

---

ITEMS OF GENERAL INTEREST

Each survivor is being asked to bring to Israel a small rock from wherever he or she lives. These rocks will be formed into the "Monument of the Survivors" which will be built at Yad Vashem compound in Jerusalem. More details will follow as plans will be developed.

Each participant is also being asked to bring a cassette recording of at least 30 minutes detailing his or her history, background, and current activities. These cassettes will be placed in the archives at Yad Vashem. More about this later.

A meeting of our Program Planning Committee was held on October 14th, attended by some 20 members who discussed a variety of questions connected with the plans for the four days of June 15-18, 1981.

A meeting of the Second Generation Committee in New York took place on October 21st.

ISRAEL

Our effort in Israel is supervised jointly by Stefan Crayek, president of the World Federation of Jewish Fighters, Nazi Victims and Camp Inmates, and Asriel Zimche, member of Kibbutz Nezer Sereni. Several meetings of the Israel Second Generation Committee have been held, in Kibbutz Nezer Sereni and Tel Aviv. Chaim Zlotogorski, a leader of the Second Generation in the United States will be going to Israel in December to meet with his Israeli counterparts to discuss in detail the program for the Second Generation Day (the third day of the World Gathering). It is expected that several hundred representatives of the Second Generation from all over the world will participate.

---

We will report to you again next month. In the meantime, let us hear from you and please, please keep the registration coming. We need to hear from you and to have your registration in order to be able to complete our plans as effectively as possible.

EWM:G

FROM GENERATION TO GENERATION . . .

## PLANNING THE WORLD GATHERING OF JEWISH HOLOCAUST SURVIVORS

By Samuel R. Mozes

By the time these words will appear in print, many survivors of the Holocaust will have already heard of the World Gathering which is to take place in 1981. By this time many may have registered to participate. But only relatively few—those few that have actively participated in the planning process—are familiar with details and nature of the proposed program.

It is important that all of us, before going to the World Gathering of Jewish Holocaust Survivors, know exactly what is our purpose and what task are we called upon to perform. This, after all, is not intended as merely another trip to Israel (however worthwhile that alone may be), and not even as another pilgrimage for political or religious reasons.

### WHAT IS OUR PURPOSE?

We have important unfinished business to attend to. We are planning an event on a world scale, and, if we stop to think of it, not many events of a world significance ever take place during the lifetime of any single individual. This may sound extremely ambitious, if not arrogant, and we certainly have no guarantee that we are about to succeed. Yet, this is the idea behind our effort, and we must do our best to make it come true. Both to the planners and the implementers, it is not an easy task right now, and it is not going to be easy at any time later, and this is exactly why I present the case in writing, as it were, for the consideration of all readers. We need your help and your participation because just a handful of committee members and an office staff cannot do it all by themselves.

Let us then once again consider the purpose. Over the past several years, groups of Holocaust survivors have met in New York, in Tel Aviv, in several of the kibbutzim, in London, and in Paris; to try to formulate it. I must note at once that there is more than a single purpose: there is a collection of purposes, all inter-related, which makes this project as important as we believe it is. These purposes have evolved from many hours and many days and weeks of discussions and study, although in the final result they may seem obvious if not self-evident.

What has emerged, first of all, is that we, the survivors of the Holocaust, intend to transmit to the next and the future generations a legacy based on our Jewish consciousness and Jewish historical tradition. The legacy has not yet been committed to paper, but my instinct tells me that the document would be based on three premises: We must remember and commemorate the Holocaust; We must not let others forget it, either; We must in each generation act to prevent any repetition of the Holocaust.

We have indeed in each generation remembered, rightfully so, the ancient exodus from Egypt: Mi-avdut le-herut, from slavery to freedom; We have remembered the Spanish Inquisition as if it had happened yesterday; and it seems no less important to remember the greatest of all disasters in our history, after the destruction of our two Temples, which happened in our own lifetime or that of our parents. Each of us can draw lessons from it, provided that we are really aware of what exactly did happen.

The other purposes are "external": directed not to our own sons and daughters but to the nations of the



world. We wish to reassert, lest they think it obsolete, that they share in the guilt of the Holocaust, and that both they and we the Jews must not permit another holocaust anywhere in the world. We also wish to reassert as strongly as possible that Israel, in its continuous process of rebuilding, must be protected and supported despite the obscene suggestions that we, and not the followers of Nazism, are practitioners of racism.

Finally, we do wish to rejoice in our own survival and individual reconstruction; and we wish to afford the participants in the World Gathering to meet all in one place and all at the same time. Who knows how many extraordinary encounters there may take place — perhaps among people who did not even know that the others did survive and are still among the living. (We are already getting letters of inquiry to that effect.)

### DEVELOPMENT OF A PROGRAM

And what about the proposed program? Its general scheme is slowly emerging, even though discussions and reviews are constantly taking place.

Although the World Gathering has been designated for four days, from Monday, June 15 to Thursday, June 18, 1981, we already know that some activities will spill over beyond the official schedule. Thus, for example, while the formal opening will take place on June 15, the constituent groups in Israel of the World Federation of Jewish Fighters and Camp Inmates are planning to hold a reception for their counterparts from other countries on Sunday evening, June 14, including an artistic program, in one of Tel Aviv's larger auditoriums.

On the first day, June 15, we will assemble for the opening ceremonies in Jerusalem, on the grounds of the Yad Vashem Martyrs and Heroes Remembrance Authority. The Yad Vashem directorate is preparing details of the program, in which the President of Israel will participate. Foundations will be laid for a survivors memorial wall, probably located on an undeveloped hill to be included in the Authority's compound. Those who have not previously visited Yad Vashem will have an opportunity to tour the museum and outdoor points of interest, including the Warsaw Ghetto Square and the Warsaw Ghetto Monument—a replica of the one standing in the Polish capital. The non-Jews of many countries who during the era of darkness helped to rescue their Jewish neighbors will be honored along the Avenue of the Righteous.

On the preceding day the Survivors Village, a meeting place for all participants planned jointly with the Municipality, will open in Jerusalem to welcome visitors from all over the world. One of the features of this "village" is proposed to be a computer which will be able to identify and locate individuals and groups participating in the World Gathering, using a variety of supplied personal data. Holocaust survivors who otherwise might never find each other, even if present at the same events, may have the possibility to get in touch and meet—perhaps after many years of lack of contact.

The second day will be devoted to the kibbutzim founded or inhabited by survivors and their children. Some of these kibbutzim are well known and have distinguished themselves by their agricultural, industrial and cultural achievements, which will be shown to the visitors. World Gathering participants will be divided into visiting parties and bussed to selected locations where they will be guests of the local management. The Kibbutz Lohamei Haghettaot, on the northern coastline of Israel, will also offer an opportunity to visit an impressive museum of the Holocaust and memorial library. It has constructed an illuminated model of the battle of the Warsaw Ghetto, supervised by the veteran Warsaw Jewish underground leader Yitzhak (Antek) Zuckerman.

A smaller delegation of World Gathering will proceed to Latrun, a former police stronghold located between Tel Aviv and Jerusalem, where in 1948 several hundred survivor soldiers fell in battle during the War of Independence soon after they landed from Europe. A special ceremony will be held in their honor.



The next, the third day (June 17) is proposed to be divided between two major programs. This will be the Second Generation Day and also the Massada Day.

We are highly interested in the involvement of the sons and daughters of survivors, and have held continuous consultations with them. We are delighted with their marvelous response and understanding of this project. Thus Second Generation participants from all over the world will follow a full-day program prepared jointly with their own leadership. The meetings and events will be based on the Hebrew University in Jerusalem, whose president Avraham Harman has pledged to declare a university holiday, suspending all regular academic activities and thus enabling Israeli students to join the visitors for special lectures and discussions. In the evening there will be a dinner assembly and artistic performances at which parents may join their children.

At the same time survivors not participating in Second Generation events will be offered an exciting program of exploration and ceremony at the site of the ancient mountain fortress of Massada, in the northern Negev. They will proceed by special busses and ascend the mountain by an aerial tramway or will walk up if they so prefer. There will be guides to explain the historic context of this spectacular place. After dusk there will be a light-and-sound show prepared by the Israel Government Department of Information, and then a colorful swearing in of newly graduated officers of the Israel Defense Forces.

The high point of the World Gathering is planned for the fourth day. On this day everyone will arrive at the large plaza in the front of the Knesset in Jerusalem. Members of the Government, the Knesset, the judiciary, and the diplomatic corps will be present. The Prime Minister will speak on the role of Israel with regard to our past and our future. This should be the most visible of the series of events in terms of both the national and the international "demonstration" of our aims.

From the Knesset, all the survivors and many Israeli groups—school children, students, members of unions and associations, and possibly some ceremonial units of the army and police—will go forward marching through the streets of Jerusalem, all the way toward the Western Wall in the Old City. (Those who cannot walk that far will be transported by busses.) Each marcher will be given a decorative electric torch, which he or she will be able to take home as a souvenir. This will be a joyous march, to assert once again our survival, our presence in Israel and Jerusalem, our unity as Jews, and our determination to continue as a people and a cultural entity which must grow and never perish.

There, at the Western Wall, the symbol and rallying point of our religious and national survival, and of our centuries-old aspirations of redemption, the ceremony of transmittal of our legacy will be held. This legacy, or Testament of the Holocaust Survivors (our "tsavaa"), written anonymously by scholars invited to perform this task, will be handed over by a representative of the survivor generation to a representative of the Second Generation. In turn, as we are promised, the latter will deliver a written pledge to guard the legacy and see to it that it is carried out.

This, on Thursday night, will be the end of the official program of the World Gathering. No doubt, other functions will be proposed and may take place either during the four days or afterwards. The key elements of the World Gathering will be transmitted by satellite to those television stations in the United States and other countries which will subscribe to this service.

## ORGANIZATIONAL EFFORT

While the above description is merely an outline of the significant items of the provisional program, the readers surely must be aware of the enormity of the organizational and logistic job which we are facing.

We want and expect thousands to participate, including the survivors who are now Israelis. We are trying to reach survivors not only throughout the United States and Canada but everywhere in the world: Latin America, Britain, France, the Netherlands, Belgium, Scandinavia, Central and Northern European countries, Eastern Europe, South Africa, Australia. We have created local

committees in several countries, managed by Holocaust survivors. We are distributing informational materials in several languages. We are sending speakers to appear at meetings of survivors in each Jewish community that invites them to come. We are conducting correspondence with persons sending inquiries from all over the world. We are negotiating with individuals and agencies of the Israel Government and the Municipality of Jerusalem. We have created an Executive Committee consisting of survivor leadership in all countries, and continually expanding, and we have invited leading personalities everywhere to serve as our honorary International Leadership Committee. For purposes of day-by-day operations we have set up a Steering Group consisting mostly of active executive members from Israel, the United States and Canada.

Our organizational representatives in Israel, under our guidance, are charged with the planning and implementation of programming, local transportation, the Survivors Village, public security, public health facilities, mental health emergency facilities, liaison with government agencies, site arrangements for each day of the World Gathering, liaison with the participating kibbutzim—the list seems to be endless. (All this must be paid for, too, but this question I will not discuss here.)

Clearly each and every task enumerated above, and many others, require the services of experts. We could not conceivably collect enough money to pay them all, and we must—and do—call for volunteers to come forward and let us know what they are prepared to do.

Our registration fee of \$100 per person (\$50 per member of the Second Generation) will only partly pay for admission to the various events, for transporting people by bus to places of assembly, for some of the lunches, for informational services, for the use of various sites, for data kits and tags, public signs, etc. We are also planning to issue a Who's Who of Survivors, that is, a complete listing of all persons registered with us.

It remains to point out that hotel accommodations in Israel, although of good quality, are limited. People who cannot afford to pay for the hotel space and/or prefer to stay with relatives or friends, can of course do so. Others may wish to stay as guest in the kibbutzim. However, there is a limit to these accommodations as well. If we are successful, the World Gathering will be the largest assembly of visitors from abroad to take place in the history of Israel. Therefore, common sense dictates that participants should register as soon as they possibly can. It is possible that at a certain point we shall have to refuse to accept any more registrations.

We can visualize a feeling of frustration and regret that a survivor who stayed home either by choice or by neglect might get upon being informed, at a later date, that other survivors were looking for him at the World Gathering but were told that he wasn't there. Some of us, of course, may not have the freedom of such choice; but those who have it, should not let this historic event take place without them. It may never be repeated again.

מפגש עולמי: משואה לתקומה -

La Réunion mondiale des survivants juifs de l'Holocauste  
*La Reunión Mundial de Sobrevivientes Judíos del Holocausto*

וועלט צוזאמענפאר: פון חורבן צו אויפקום



**World  
Gathering  
of Jewish  
Holocaust  
Survivors**

**וועלט צוזאמענפאר:  
פון חורבן צו אויפקום**

**Israel 1981 June 15-18**

**מפגש עולמי:  
משואה לתקומה**

Sponsored by survivors associations throughout the world and leading Israeli and international Jewish agencies.

- **An event of major historical significance**
- **A pilgrimage of remembrance**
- **A manifestation of perseverance, tenacity, survival and commitment**
- **An expression of our solidarity and concern for Israel**



# FROM HOLOCAUST TO REDEMPTION

## **An Invitation**

### **Dear Friend:**

You are invited to join us in an event of historic importance to the Jewish people. There are not many events of this kind in any person's lifetime. Those of us who are old enough, remember the collapse of Nazi Germany and our liberation in 1945, the proclamation and establishment of the State of Israel in 1948, the Six Days War in 1967, and still later Sadat's visit to Jerusalem in 1978 to initiate peace between Egypt and Israel. These dates will be noted in the history of the Jews. It is believed that the World Gathering of Jewish Holocaust Survivors, bringing to Israel delegates from all corners of the world, to reaffirm the continuity of the Jewish people, will be another such landmark of importance.

It is expected that thousands of survivors and their families from around the world will make the pilgrimage to Israel next year. In addition, many of the tens of thousands of survivors living in Israel will also participate.

Will you be there? Will you be there to be counted to pay homage to our martyrs, and to rejoice in our own survival? Will you be there to serve notice to all nations of the world that there must be no more holocausts? Will you be there to sign with all of us the Testament to future generations — to our sons and daughters, to our grandchildren, and to their children? Will you be there to stand with all of us in front of the Wall of the Temple as a witness.

To RECALL the past,

To REMEMBER . . . and to reaffirm our solidarity and determination as survivors, the living witnesses of our greatest national tragedy.

You owe it to yourself, your family, and to the memory of our Martyrs, to participate in this unique, once-in-your-lifetime historic act of remembrance.

## **World Gathering of Jewish Holocaust Survivors**

*Under the patronage of the Prime Minister of Israel*

### **Aims and Purposes**

The World Gathering will:

- emphasize the significance and legacy of the Holocaust and commemorate the 36th anniversary of liberation from the Nazi concentration camps;
- Serve notice to the entire world that the Holocaust must never be forgotten, never be repeated;
- Affirm the continuity and survival of the Jewish people as a whole and the State of Israel as their focal point;
- On a worldwide scale, bear personal witness to the Holocaust experience;
- Transmit a testament from all the survivors to the next generation.
- Above all, this gathering will be an opportunity for the survivors from all over the world — once in their lifetime — to be with each other, to meet and share the common memories of the past, achievements of the present, and aspirations for the future.

In view of the advancing age of many of the survivors and the awareness that this may be the only opportunity for such an international convocation, participants are invited to bring their sons and daughters — their spouses, children, even grandchildren. Thus the continuity of our heritage and history would be reinforced.

### **How Are We Organized**

The World Gathering is governed by an Executive Committee, still in the process of formation. Its members are all survivors of the Holocaust. It consists of a large group from the United States and from Israel, and will include members from every country where Jewish survivors reside. In addition, an International Leadership Committee, as an advisory body, will be comprised of some of the most prominent persons active in Jewish communal, political, social, and cultural life in different countries on all continents.

The planning and administrative activities are directed from New York and Israel, with the assistance and the use of the facilities of the World Jewish Congress. Travel arrangements will be made under the guidance and supervision of the World Gathering through the joint efforts of two organizations, Albany Travel (Tel Aviv) and ISRAM (New York). Travel options, prices, and other details will follow in the next mailing. Please note that the World Gathering is not a fund-raising undertaking. The cost of participation will be arranged as inexpensively as possible.



## The Program

The World Gathering will be held during four days, from Monday, June 15 to Thursday, June 18, 1981. However, delegates will be able to arrive earlier and/or stay longer, by individual arrangement with our travel representatives or by their own arrangements.

During the four days, some of the proposed major events will be:

- An inaugural mass meeting and memorial service on the grounds of Yad Vashem in Jerusalem;
- A march of survivors through the streets of Jerusalem to the Western Wall;
- Special events at the three kibbutzim in Israel established by Holocaust survivors;
- Construction of a monument made of rocks supplied by individual delegates to the World Gathering who will bring them from their respective communities;
- Every survivor is invited to bring along a recording of his or her experiences on a tape cassette, or written memoir for the permanent Archives at Yad

Vashem, as well as personal Holocaust memorabilia for preservation;

- Ceremony of signing the collective Testament of survivors for the future generations;
- Special programs for the second and third generations;
- Optional guided tours throughout Israel.

The program is being developed gradually, in consultation with the survivors themselves, historians, scholars and experts in various fields. It will attempt to formulate certain basic and, hopefully, generally acceptable principles concerning:

- The historical impact and uniqueness of the Holocaust
- The role of the Jewish Holocaust survivors vis-a-vis the present and the future
- The role of the succeeding generations in perpetuating the significance and the memory of the Holocaust
- The role of Israel and Jewish communities around the world in relation to the Holocaust



ALEXANDER  
BOGNER:

HOLOCAUST  
Yad Vashem,  
Jerusalem

אלכסנדר בוגן :  
השואה  
יד ושם, ירושלים

**WORLD GATHERING  
OF JEWISH HOLOCAUST SURVIVORS  
EXECUTIVE COMMITTEE (In Formation)**

**Honorary Chairmen:**

Mme. Simone Veil

Prof. Elie Wiesel

**STEERING GROUP**

Ernest W. Michel, New York  
Chairman, Executive Committee  
Benjamin Meed, New York  
Vice Chairman, Executive Committee  
Stefan Grayek, Tel Aviv  
Asriel Zimche, Kibbutz Nezer Sereni  
Associate Chairmen for Israel  
James Rapp, Yonkers, N.Y.  
Secretary  
Norbert Wollheim, New York  
Treasurer  
Abraham J. Bayer, New York  
Sam E. Bloch, New York  
Jack Eisner, New York  
Dr. Samuel Pisar, Paris  
Kalman Sultanik, New York  
Herman Taube, Washington  
Prof. Samuel R. Mozes, New York  
Executive Director

**United States**

Stephanie Aaron, New York  
Hirsh Altusky, New York  
Leon Bergrin, Cleveland  
Rabbi Chaskel Besser, New York  
Jack Biegelman, Cleveland  
Gloria Bloch, New York  
Paula Borenstein, Paris  
Howard J. Butnick, New York  
Milton Butnick, New York  
Joyce Celnik, New York  
Fred Diament, Los Angeles  
Yalta Eliach, Brooklyn, N.Y.  
Abraham Fox, New York  
Max Garcia, San Francisco  
Jack Garfein, New York  
Sol Goldstein, Skokie, Illinois  
Benjamin Grey, Los Angeles  
Samuel Gruber, New York  
Janine Guttman, NY  
Sig Halbreich, Los Angeles  
Jacob Hennenberg, Cleveland  
Ernest Honig, New York  
Leon Ilutovich, New York  
Leon Jolson, New York  
Sam Kaltman, Cleveland  
Rose Kaplovitz, Cleveland  
Alhert Kimmelstiel, New York  
Israel Krakowski, New York  
Joseph Krakowski, New York  
Zezette Larsen, Brighton, Mass.  
Liora Kotzer Leonard, New York  
Rabbi Dr. Robert L. Lehman, New York  
Alfred Lipson, New York  
William Lowenberg, San Francisco  
Vladka Meed, New York  
Irving Peters, Los Angeles  
Dr. Frank Relss, New York  
Alfred W. Ronald, Harrison, N.Y.

Dr. Hadassah Rosensaft, New York  
Jean Bloch Rosensaft, New York  
Olga Rothman, New York  
Jack Rozmaryn, New York  
Dr. Joan L. Salomon, Palisades, N.Y.  
Fred Sarne, Philadelphia  
Anita Scheff, Los Angeles  
Mannes Schwarz, New York  
Alex Schwartz, Los Angeles  
Icek Shmulewitz, New York  
Abraham Shnaper, Philadelphia  
Barry Shrage, Cleveland  
Sam Skura, New York  
Sigmund Strochlitz, New London, Conn.  
Joseph Tekulsky, New York  
Max Temkln, New York  
Steven Tencer, Fairlawn, NJ  
Mark Tykocinski, New York  
Leo Weissman, New York  
Sonia Weissman, New York  
Stella Wieseltier, Brooklyn, N.Y.  
Joseph Wilf, Union, N.J.  
Eli Zborowski, New York  
Shep Zitler, New Orleans  
Dina Wyszogrod Zlotogorski, New York  
Solomon Zynstein, New York

**Israel**

Dr. Yitzhak Arad, Jerusalem  
Aharon Bacia, Kibbutz Nezer Sereni  
Raphael Olewski, Tel Aviv

**Australia**

I. J. Leibler, Melbourne  
R. Zabrud, Melbourne  
Abraham Zeleznikow, Melbourne

**Belgium**

J. Komkommer, Antwerp  
Dov Lieberman, Brussels

**Canada**

Abba Beer, Montreal  
David Goldsilver, Toronto  
Paul Trepman, Montreal

**France**

Dr. Samuel Pisar, Paris  
George Velers, Paris  
Simone Veil, Paris

**Great Britain**

Harry Balsam, London  
Bernard G. Gore, London  
Rabbi Hugo Gryn, London  
Ben Helfgott, Harrow, Middlesex  
Hayim Pinner, London

**Norway**

Samuel Steinmann, Oslo

**South Africa**

Jack Efrat, Johannesburg  
Miriam Lazarus, Johannesburg  
Leah Leibowitz, Johannesburg

**ORGANIZATIONS REPRESENTED ON EXECUTIVE COMMITTEE  
(List in Formation)**

**United States**

American Congress of Jews from Poland and Survivors of Concentration Camps,  
Los Angeles  
American Federation of Jewish Fighters, Camp Inmates and Nazi Victims, New York  
Anti-Defamation League of B'nai B'rith  
Association of Jewish New Americans, Philadelphia  
Center for Holocaust Studies, Brooklyn, N.Y.  
Central Conference of American Rabbis  
Council of Post-War Jewish Organizations, Los Angeles  
Council of Survivors, Los Angeles  
Federation of Former Jewish Fighters, New York  
Holocaust Library and Research Center of San Francisco  
Holocaust Survivors of Auschwitz, New York  
Holocaust Survivors Memorial Foundation, New York  
Jewish Agency for Israel, American Section, New York  
Jewish Community Housing for the Elderly, Brighton, Mass.  
Jewish Nazi Victims Organization of America  
National Jewish Community Relations Advisory Council, New York  
New Orleans Survivors Organization  
Second Generation, New York  
Union of American Hebrew Congregations, New York  
United Jewish Appeal/Federation of Jewish Philanthropies, New York  
United Jewish Appeal/Federation of Jewish Philanthropies, Washington  
United Radomer Relief for United States and Canada  
United States Holocaust Memorial Council, Washington  
Warsaw Ghetto Resistance Organization, New York  
World Federation of Bergen-Belsen Associations, New York  
World Jewish Congress, American Section  
Zionist Organization of America

**Israel**

World Federation of Jewish Fighters, Partisans and Camp Inmates, Tel Aviv  
Yad Vashem Martyrs and Heroes Remembrance Authority, Jerusalem

**Other Countries**

Board of Deputies of British Jews, London  
Camps Buna-Monowitz, Paris  
Executive Council of Australian Jewry, Melbourne  
Johannesburg Association of Jewish Survivors of Nazi Persecution  
National Holocaust Remembrance Committee, Canadian Jewish Congress, Montreal  
South African Jewish Board of Deputies, Johannesburg

**EXECUTIVE OFFICES:**

**World Gathering of Jewish Holocaust Survivors**

1 Park Avenue, Suite 418, New York, N.Y. 10006

Tel. (212) 679-0600

**Prof. Samuel R. Mozes, Executive Director**

## **Preliminary Registration**

We urge you to participate actively in this enormous task, and register your intention to attend and be a delegate to the World Gathering: NOW, WITHOUT DELAY!

Although we are still working on the details of the program, and the prices are not yet fully determined, we must know how many delegates will be there and from where they will come. Therefore, we ask that you complete your preliminary registration and enclose \$100 per person, ~~which will be counted toward the full cost of participation.~~ Those who do so will soon receive further information on a variety of possible arrangements and prices from which to choose.

Thousands must be registered around the world, and accommodations must be found for them! We can and will do it, if you will cooperate.

.....  
PLEASE FILL OUT THE REGISTRATION  
FORM BELOW AND MAIL TO:

World Gathering of Jewish Holocaust Survivors  
One Park Avenue, Suite 418  
New York, NY 10016

Yes, I want to join other survivors at the World Gathering in Israel!

PLEASE WRITE CLEARLY!

Name \_\_\_\_\_

Accompanying Persons \_\_\_\_\_  
\_\_\_\_\_  
\_\_\_\_\_

Address \_\_\_\_\_  
\_\_\_\_\_

Telephone number (        ) \_\_\_\_\_

I enclose \$100 per person as preliminary registration fee.\*

Total enclosed: \$ \_\_\_\_\_

I regret that I cannot participate but wish to enclose \$ \_\_\_\_\_ to help defray the cost of organization of the World Gathering.

Signature: \_\_\_\_\_ Date: \_\_\_\_\_

Please make out checks to "World Jewish Congress, American Section (World Gathering)."

\* Refundable on request in case of cancellation.

HOTLINE: TO USE THE RABBINIC HOTLINE DEVELOPED BY CCAR'S FAMILY LIFE COMMITTEE, FOR CONFIDENTIAL USE BY RABBIS' FAMILIES, CALL JASON EDELSTEIN, 412-372-1200 (O), 412-372-1061 (H).



# News Letter

CENTRAL CONFERENCE OF AMERICAN RABBIS

790 MADISON AVENUE • NEW YORK, N.Y. 10021

OCTOBER, 1980 חשוון, תשמ"א

## REGISTRATION FEES SET FOR JERUSALEM CONVENTION

Based on the much higher anticipated costs of convening in Israel, a registration fee of \$75.00 has been established for rabbis, including retired rabbis, and \$50.00 for spouses. The fee includes a top-flight cultural program at Binyanei Ha-umah; and (we hope) a closing reception by the President of Israel, as well as busing and the other usual convention arrangements.

The Program Committee has determined that several sessions will be open to congregants accompanying their rabbis on congregational tours. These sessions include attendance at two major evening programs, June 24 and June 25, 1981, at the Hilton Hotel, and the cultural program or concert on Saturday night, June 27, as well as to an opening ceremony Tuesday afternoon, June 23, at the amphitheatre on the Givat Ram campus of the Hebrew University. The registration fee for congregants is \$40.00, and includes use of CCAR shuttlebuses between hotels where necessary.

As the only hotel in Jerusalem with adequate convention meeting facilities, the Hilton Hotel is emerging as something of a headquarters, and will be the location of the CCAR conference office and press office, as well as the site for any banquets and the other evening programs. The Hilton operates a professionally staffed children's day camp facility at the hotel for children of guests, more information on which will be available later.

The Program Committee has set its next meeting for October; a fairly complete draft program should be available for distribution shortly thereafter.

## WORLD GATHERING OF JEWISH HOLOCAUST SURVIVORS

There will be a world gathering of Jewish Holocaust survivors in Jerusalem, June 15-18, 1981, co-sponsored by Simone Veil and Elié Wiesel. The 4-day program will be "upbeat," on a positive note, to indicate that we have prevailed. CCAR members are urged to spread word of the meeting to their congregants and to urge survivors to attend. Application forms are available from the World Gathering Office at One Park Ave., New York, NY.; or contact Robert Lehman at 551 Ft. Washington Ave., New York, NY 10033. We hope that many of our rabbis will attend the World Gathering, since it will be held right before the 1981 CCAR convention. Those wishing to serve as teachers or counselors should communicate their ideas to Bob Lehman.

## RELATING TO THE CONSUMER PRICE INDEX

During the last year, as we have read again and again, the Consumer Price Index (CPI) rose 13.3%. According to the latest issue of Church and Clergy Finance, however, the CPI probably exceeded an average consumer's actual cost by as much as 2% in the last year.

For example, most of us can discount the costs of a new house or a new mortgage, which alone make up as much as 2% of the CPI.

The Bureau of Labor Statistics has been experimenting with more accurate procedures for calculating the CPI. In the meantime, the Bureau, as well as other departments within the government, calculate that the underlying rate of inflation during the past year is hovering around 10%, not the 13.3% officially recorded. We point this out in response to numerous questions from rabbis who want a more accurate means of calculating their own rate of inflation, to assist in negotiating with their congregations.



## CONSCIENCE AND THE DRAFT

The World Without War Council is one of the finest, if not the finest, most reliable organization working on problems of war and peace and international relations. They have been in the business for many years now, have had many substantial successes, and have attracted to their leadership and pool of resource people the finest minds and spirits in America. They are now deeply into the question of how young people will respond to military conscription, and have prepared kits containing the essential information necessary for making an informed decision, questions to help clarify personal values and political and ethical beliefs, an introduction to the key concepts in different religious and political traditions as they confront problems of military service, competing perspectives on the draft and US foreign policy, a glossary of terms and concepts needed to be known, and an annotated bibliography to help in further explorations of the subject. Their Northern California office, which is working officially in cooperation with the Archdiocese of San Francisco and the Diocese of Oakland, and with the Episcopal Diocese of California, as well as being in close liaison with the Union of American Hebrew Congregations and the Northern California Board of Rabbis, has a non-denominational kit which includes materials for young people and counsellors at \$4.00 each. Kits can be ordered through the World Without War Council, 1730 Grove Street, Berkeley, California, 94709. Joe Glaser and Al Vorspan are included in the leadership of the World Without War Council and have been for years.

## MEMBERSHIP MANUAL ERRATA

Page 64 of the Membership Manual, distributed recently, contained an error in the description of what constitutes the "B" Category for placement purposes. The correct description should be 166-300 families.

Other errata are being collected as they come into the CCAR office.

## SURVEY ON POLICY REGARDING CHILDREN OF MIXED MARRIAGE

Michael Stevens, a CCAR member serving a Conservative pulpit, wants to know what policies are followed by Conservative congregations -- as opposed to those prescribed by the Conservative Movement -- regarding children of mixed marriages who are enrolled in their religious schools. He is surveying whether these congregations require formal conversion of the child where the mother is not Jewish. Please send responses to Mike at Beth Israel Temple Center, 2138 E. Market St., Warren OH 44483.

## SPEED UP MEDICAL CLAIMS

YOU CAN HELP TO HAVE YOUR MEDICAL CLAIM PAID FASTER BY --

1) FILING YOUR CLAIMS REGULARLY -- do not wait until the end of the year.

2) FILLING OUT A SEPARATE CLAIM FORM FOR EACH FAMILY MEMBER and attaching the bills to each form. Use a blue Statement of Claim form for each family member.

3) SUBMITTING WITH THE CLAIM FORM AN ITEMIZED BILL from the attending physician, hospital, lab, pharmacy, etc., indicating the name of the patient, date of service, type of service, DIAGNOSIS of the illness treated, and itemized charge for the service.

4) SUBMITTING WITH THE CLAIM FORM THE "EXPLANATION OF PAYMENT" RECEIVED FROM MEDICARE if you are in the Medicare program. All claims, with the exception of those for private duty nursing care and out-patient prescription medicines, must first be submitted to Medicare for consideration.

## SEEING IS BELIEVING

"For almost two decades, I have been an enthusiastic supporter of youth grouping and Jewish summer camping, but this summer, I saw for myself an outstanding program for teenagers which deserves much broader rabbinic support. If you are not already involved, you ought to investigate Dov Taylor's and Jerry Breger's International Torah Corps for the top student in your 9th and 10th grades. The program developed a sense of community centered around Jewish text with a liberal interpretation. From this program there have arisen a significant number of teachers and rabbis in the liberal community. Check it out!"

F. M. Waldorf

## GETTING TO THE TOP

A recent piece in the US News and World Report cites an authority on executive placement who pinpoints these ingredients for successful executives: graduate education; moving around and among organizations; commitment to long hours, including evenings and weekends; a spouse whose career comes second to yours, and a family that can be uprooted and relocated whenever necessary. Some executives realize their ambitions without adhering to one or even several of these values, according to Michigan State University professor Eugene Jennings, but they are in the minority. We wonder how closely this applies to the rabbinate.



# motor lodges

OK lifetime  
Commonwealth Ave. at Kenmore Square, Boston, Mass.

Dates of w & (617) 267-3100

Wiesel Veil  
Richard R. Ruz

relationship to CCAP records  
not without us :: rich counselors, p. ideas  
propagandize to own 'conf  
my app's & willingness to help  
and 12nd gen :: emph = positive  
tape recordings  
& fold program

pamphlets or sail  
my run #

no def travel arrangements yet but urge register  
& list of names & forward info

FENWAY BOYLSTON MOTOR HOTEL, Boston, Mass. (617) 267-8300  
HOWARD JOHNSON'S MOTOR LODGE, Cambridge, Mass. (617) 492-7777  
HOWARD JOHNSON'S MOTOR LODGE, Revere, Mass. (617) 284-7200  
HOWARD JOHNSON'S MOTOR LODGE, Boston, Mass. (617) 267-3100  
HOWARD JOHNSON'S MOTOR LODGE, Waterville, Maine (207) 873-3335

מכגש עולמי: משואה לתקומה

La Réunion mondiale des survivants juifs de l'Holocauste  
La Reunión Mundial de Sobrevivientes Judíos del Holocausto  
וועלט צוזאמענפאר: פון חורבן צו אויפקום

Under The Patronage of Prime Minister Menachem Begin

Honorary Chairmen:  
Simone Veil  
Elie Wiesel

June, 1980



Dear Friend:

We enclose our first printed descriptive brochure on the World Gathering of Jewish Holocaust Survivors. Please read it carefully.

We would like to explain that this is preliminary information, as we continue to work intensively on developing all aspects of our program, and as leading personalities and organizations join our effort.

Please help us to publicize this important event. If you know other survivors, please inform them about the World Gathering or send us their names and addresses so that we could place them on our mailing list.

Although this brochure does not contain travel options and prices, we urge you to send in without delay your registration form and payment, which is refundable. We cannot adequately plan specific events and arrangements for June 1981 unless we know how many people are committed to be with us. In the meantime, however, we are preparing the detailed travel schedule, which will be forwarded to you later this summer.

ISRAM Travel has been designated as our agency for the United States and Canada. You are free to approach other travel agencies but we urge you not to do so because your registration fee will then have to be \$200 instead of \$100, as ISRAM is assisting us in our promotional activity. Therefore please don't delay it: send in your \$100 per person as soon as possible. (In countries other than the United States and Canada, please contact our local travel representative listed in the enclosed overseas sheet.)

With best wishes, and looking forward to your immediate response.

Ernest W. Michel  
Chairman, Executive Committee

Sincerely,

Samuel R. Mozes  
Executive Director

NOTE D'INFORMATION

**World  
Gathering  
of Jewish  
Holocaust  
Survivors**  
**Israel 1981  
June 15-18**

ONE PARK AVENUE  
SUITE 418 (212) 678-0600  
NEW YORK, N. Y. 10016 EXTENSION 431

INTRODUCTION

La Réunion mondiale des Survivants juifs de l'Holocauste aura lieu du 15 au 18 juin 1981 en Israël. On s'attend à ce que cette réunion soit un événement historique d'une importance capitale dans la vie juive contemporaine: c'est la première de ce genre et très vraisemblablement la dernière.

L'idée de convoquer une telle réunion est née durant la Deuxième Guerre Mondiale lorsque des Juifs se trouvaient encore dans les camps de concentration, dans les ghettos et dans les forêts de l'Europe de l'Est. Cependant, ce n'est que récemment que plusieurs survivants vivant aux Etats Unis ont formé, après de longues discussions, le projet de réaliser cette réunion d'une façon définitive. On estime que des milliers de survivants, accompagnés de leurs familles, feront, l'année prochaine, le pèlerinage en Israël: environ 20.000 personnes, peut-être davantage.

De plus, il est probable que des dizaines de milliers de survivants qui vivent actuellement en Israël participeront l'année prochaine à la Réunion.

La Réunion mondiale se déroulera sous le patronnage de M. Menachem Begin, Premier Ministre d'Israël; la Présidence honoraire sera assumée par deux survivants renommés, l'auteur Elie Wiesel, Président du Conseil sur l'Holocauste aux Etats-Unis, et Mme Simone Veil, Présidente du Parlement européen. Plusieurs personnalités juives de réputation internationale ont été consultées pendant les préparations et les discussions préliminaires, y compris:

ISRAEL

Yitzhak Navon, Président d'Israël  
Leon Dulzin, Président de l'Agence juive  
Akiva Lewinsky, Trésorier de l'Agence juive  
Yehuda Avner, Conseiller auprès du Premier Ministre d'Israël  
Gideon Hausner, Président du Conseil de la Délégation commémorative des  
Héros et Martyres de Yad Vashem  
Yitzhak Arad, Président du Directorat de la Délégation commémorative des  
Héros et Martyres de Yad Vashem  
Stefan Grayek, Président de la Fédération mondiale de Combattants, Partisans  
et Prisonniers de Camp juifs



ETATS-UNIS

Philip M. Klutznik, Secretary of Commerce et Président  
du Congrès mondial juif  
Rabbi Arthur Hertzberg, Président-adjoint du Congrès mondial juif  
Kalman Sultanik, Président-adjoint du Congrès mondial juif et  
membre du Bureau exécutif de l'Agence juive  
Irwin S. Field, Président national du United Jewish Appeal  
Samuel Rothberg, Président de la Israel Bonds Organization  
Benjamin Meed, Président du Warsaw Ghetto Resistance Organization

FRANCE

Simone Veil, Présidente du Parlement européen  
Samuel Pissar, Avocat international.

AUTRES PAYS

Les contacts sont en train d'être établis.

Bien que toutes les personnalités nommées ci-dessus, ainsi que d'autres organisateurs d'efforts publics, aient appuyé avec enthousiasme cette proposition, on s'efforce maintenant d'élargir l'envergure et la structure de la direction de la Réunion mondiale. On s'attend à ce que beaucoup d'autres personnalités éminentes dans la vie politique, sociale, religieuse et culturelle y prêtent leur concours d'une façon positive.

### Le But

La Réunion mondiale des Survivants juifs de l'Holocauste:

- (1) Soulignera la signification de l'Holocauste et commémorera le 36<sup>e</sup> anniversaire de la libération des camps de concentration nazis
- (2) Déclarera au monde entier que l'Holocauste ne doit jamais être oublié, jamais répété
- (3) Affirmera la continuité et la survivance du peuple juif entier, et en particulier leur point central, l'Etat d'Israël
- (4) Fournira l'occasion aux survivants du monde entier de porter témoignage de leurs épreuves personnelles
- (5) Transmettra à la prochaine génération et aux générations suivantes les testaments de tous les survivants.
- (6) Cette Réunion donnera surtout l'occasion pour les survivants de se rencontrer, de se voir, de se toucher et de se réjouir - une fois dans le cours de leur existence - du fait que le peuple juif ait survécu et qu'ils aient survécu eux-mêmes.

L'âge avancé de beaucoup des survivants est d'une importance capitale; par conséquent, l'occasion de participer à une telle Réunion sera la dernière à se présenter. Toutefois, les participants sont invités à se faire accompagner par leurs enfants, leurs petits-enfants et par leurs époux et épouses. C'est ainsi que sera préservée la continuité de notre histoire et de notre héritage.

### OBJECTIFS TECHNIQUES

Les objectifs techniques immédiats sont:

- (1) De créer un réseau mondial de communication; d'annoncer la Réunion à tous les survivants et de solliciter et encourager leur contribution
- (2) D'expliquer et de faire connaître au public des Etats-Unis et du monde entier le programme de la Réunion mondiale
- (3) D'établir à New York le siège de la Réunion et de créer des branches dans d'autres pays où se trouvent des survivants
- (4) D'organiser un comité efficace de savants et d'experts internationaux pour la Réunion mondiale.

PROGRAMME PROPOSE

Le programme sera élaboré graduellement, en consultation avec des historiens et des experts dans plusieurs branches académiques se rapportant à la Réunion mondiale, ainsi qu'avec la collaboration des survivants eux-mêmes. Le programme sera dirigé sur certaines questions fondamentales et cherchera à trouver une façon de les aborder qui sera acceptable par tous. Ces questions comprendront:

- (a) Les effets historiques et le caractère unique de l'Holocauste
- (b) Le rôle des survivants juifs de l'Holocauste dans le monde actuel et futur.
- (c) Les façons dont les générations suivantes pourront perpétuer le souvenir et l'importance de l'Holocauste
- (d) Le rôle d'Israël et des communautés juives dans le monde vis-à-vis de l'Holocauste

(D'autres suggestions sont sollicitées pour examen)

Provisoirement, voici quelques-uns des éléments primordiaux proposés au programme: (a) un rassemblement inaugural et un service de commémoration qui aura lieu à Yad Vashem à Jérusalem; (b) un défilé de survivants à travers les rues de Jérusalem jusqu'au Mur des Lamentations; (c) des cérémonies spéciales dans trois Kiboutzim fondés par des survivants de l'Holocauste; (d) une réunion finale et des activités culturelles au stade de Ramat-Gan, l'un des faubourgs de Tel Aviv. Des programmes spéciaux sont prévus pour la 2<sup>ème</sup> et la 3<sup>ème</sup> générations et les enfants et petits-enfants des survivants seront encouragés à y participer.

FINANCEMENT INITIAL

La Réunion mondiale a déjà reçu des fonds préliminaires pour lancer le programme d'activités. De plus, le Congrès juif mondial a offert des services de bureau supplémentaires. Des contributions financières pour la planification et l'administration seront sollicitées d'autres organismes et fondations. Le budget total se montera à peu près à \$350.000 des Etats-Unis, sans compter les frais encourus en Israël.

Le programme sera financé surtout par les survivants eux-mêmes.

STRUCTURE ADMINISTRATIVE

Deux conseils d'administration sont en train de prendre naissance: le Comité d'exécution, composé uniquement de survivants de plusieurs pays, ainsi qu'un Comité international consultatif. Un groupe moins nombreux au sein du Comité d'exécution, le groupe d'organisation, est chargé de la gestion quotidienne et des détails d'administration.

Les Personnes suivantes ont été élues au Comité d'exécution et sont chargés, en tant que membres du groupe d'organisation, de responsabilités spéciales:

Président: Ernest W. Michel, Président-adjoint et Directeur de Financement, United Jewish Appeal-Federation of Jewish Philanthropies Joint Campaign Inc.;

Président-adjoint Benjamin Meed, President du Warsaw Ghetto Resistance Organization;

Secrétaire: James H. Rapp, President-adjoint, Gruntal and Co.;

Trésorier: Norbert Wollheim, Président-adjoint, Fédération mondiale des Associations de Bergen-Belsen

Membres: Kalman Sultanik, Président-adjoint, Congrès mondiale juif et membre de l'Agence juive; Sam E. Bloch, Secrétaire-Général de la Fédération des Associations de Bergen-Belsen.

La liste complète des membres du Comité d'exécution (telle qu'elle peut être établie actuellement) se trouve ci-jointe.

Le Comité international consultatif sera composé de personnes parmi les plus éminentes dans la vie juive politique, sociale et culturelle de différents pays et de tous les continents.

La date de la Réunion mondiale a été enregistrée au Ministère israélien de Commerce et de Tourisme et les logements nécessaires sont garantis.

Etant donné qu'il n'existe nulle part de par le monde une organisation de survivants qui soit à même de diriger le côté technique d'un programme de si grande envergure, la Société Rogow et Albany Atzeret, experts renommés en communications et en gestion de congrès, avec sièges en Israël, ont donc été chargés de la responsabilité des préparations et de la logistique de la Réunion. La planification et la gestion sont le domaine des survivants eux-mêmes. Pour ce qui est de la planification et de la gestion, M. Samuel R. Mozes, de New York, a été nommé Directeur principal de la Réunion mondiale. Le bureau est situé au Siège du Congrès juif mondial, 1 Park Avenue, Bureau 418, New York, New York 10016; telephone (212) 679- 0600; poste 431.

Février 26, 1980



CONTINUED  
ON NEXT  
REEL



# IMAGE EVALUATION TEST TARGET (QA-3)

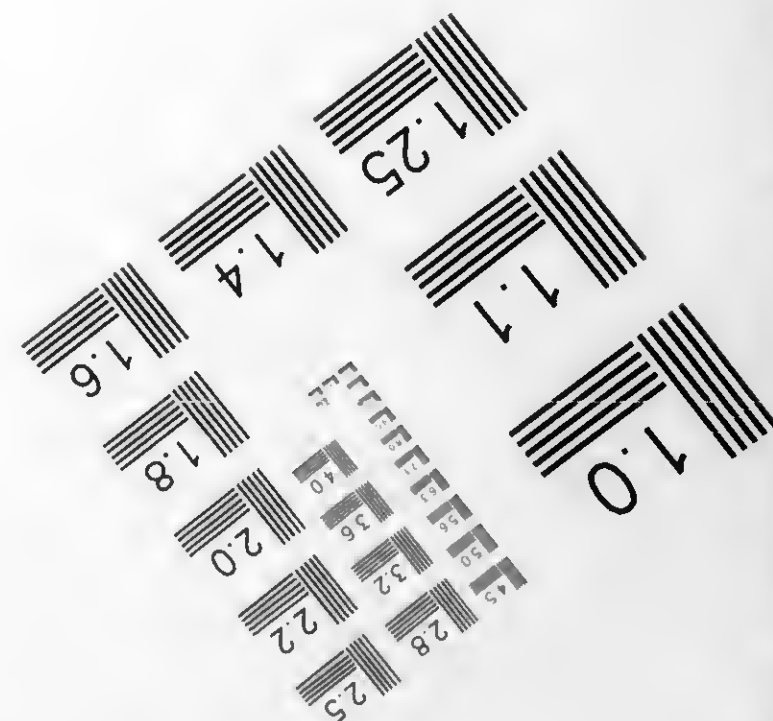
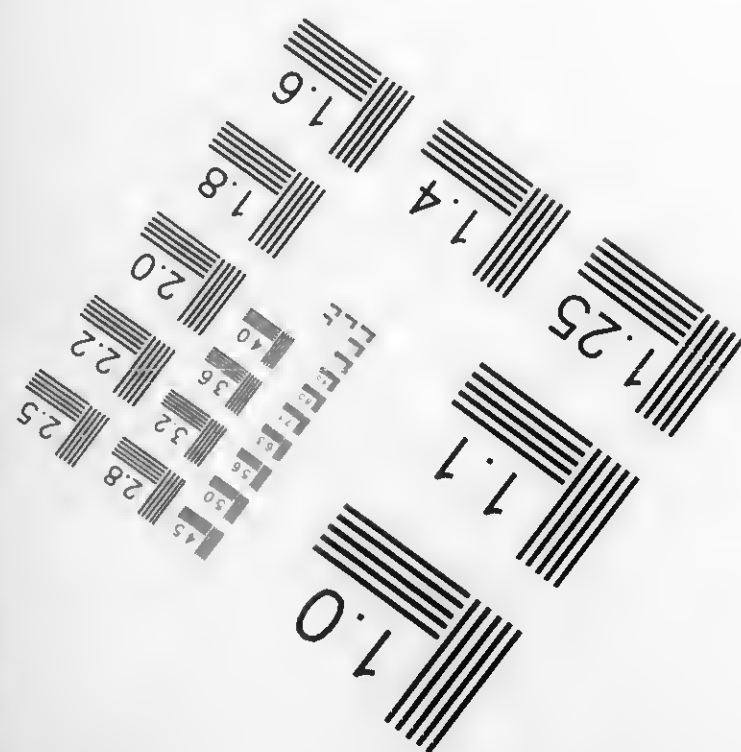
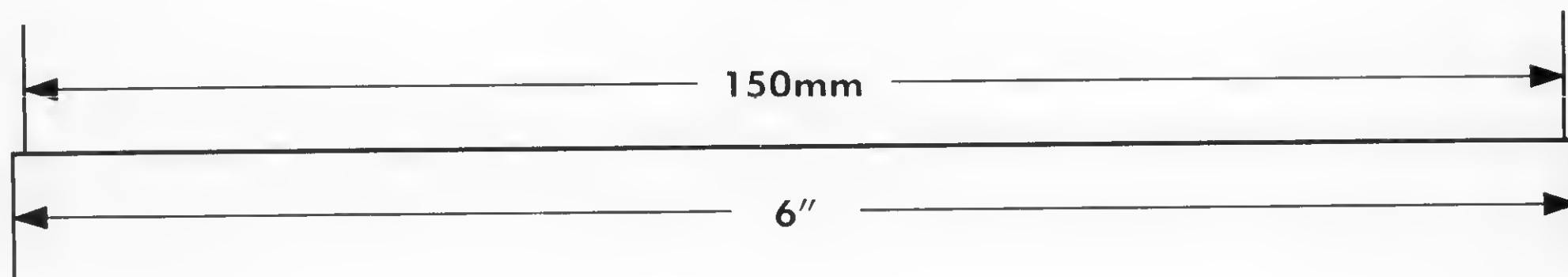
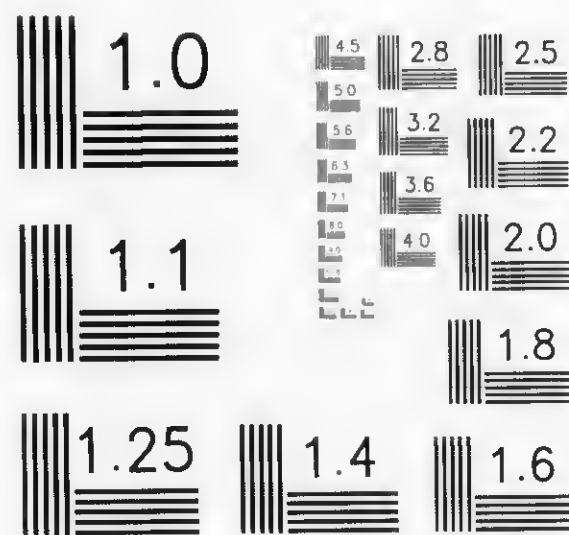
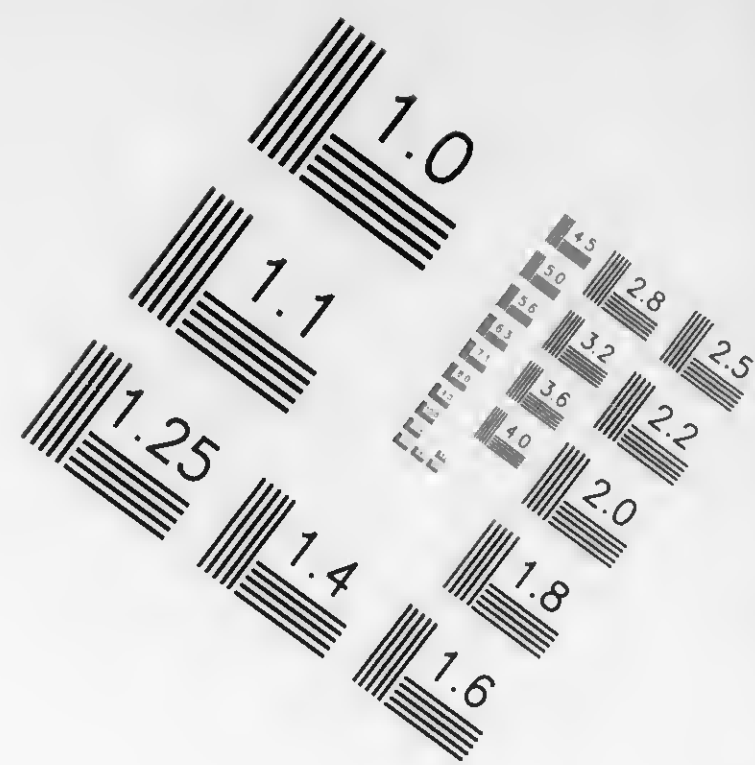
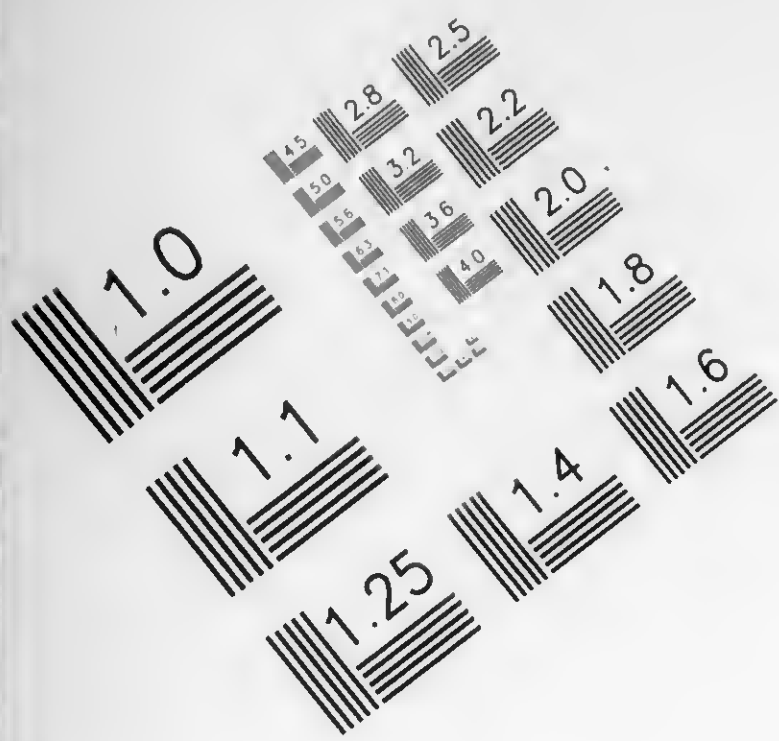

APPLIED®  
IMAGE  
Group-  
IMAGING



1653 East Main Street  
Rochester, NY 14609 USA  
Voice (585) 482-0300  
Fax (585) 288-5989

© 2003, APPLIED IMAGE, Inc., All Rights Reserved Rev 1 00

END OF REEL

PLEASE  
REWIND